



# Руководство пользователя

Кусторез

ZimAni FS400, FS450K



CE



**Предупреждение!**  
Прочтите и соблюдайте все меры предосторожности  
в руководстве по эксплуатации - неправильное использование  
может привести к серьезной или смертельной травме.



# З ZIMANI

## СОДЕРЖАНИЕ

|   |    |
|---|----|
| 1. РУКОВОДСТВО ПО ИСПОЛЬЗОВАНИЮ ИНСТРУКЦИИ ПО ЭКСПЛУАТАЦИИ  | 4  |
| 2. УКАЗАНИЯ ПО ТЕХНИКЕ БЕЗОПАСНОСТИ И ТЕХНИКЕ РАБОТЫ  | 5  |
| 3. ДОПУЩЕННЫЕ КОМБИНАЦИИ РЕЖУЩЕГО ИНСТРУМЕНТА, ЗАЩИТНОГО ПРИСПОСОБЛЕНИЯ, УПОРА И ПОДВЕСНОГО РЕМНЯ | 18 |
| 4. МОНТАЖ ДВУХРУЧНОЙ РУКОЯТКИ   | 20 |
| 5. РЕГУЛИРОВАНИЕ ТРОСИКА УПРАВЛЕНИЯ ДРОСсельНОЙ ЗАСЛОНКОЙ   | 21 |
| 6. МОНТАЖ ЗАЩИТНЫХ ПРИСПОСОБЛЕНИЙ   | 21 |
| 7. МОНТАЖ РЕЖУЩЕГО ИНСТРУМЕНТА  | 23 |
| 8. ТОПЛИВО  | 28 |
| 9. ЗАПРАВКА ТОПЛИВОМ  | 30 |
| 10. НАЛОЖЕНИЕ ДВУХПЛЕЧЕГО РЕМНЯ   | 31 |
| 11. БАЛАНСИРОВКА УСТРОЙСТВА   | 32 |
| 12. ПУСК / ОСТАНОВКА МОТОРА   | 32 |
| 13. УКАЗАНИЯ ПО ЭКСПЛУАТАЦИИ  | 35 |
| 14. ОЧИСТКА ВОЗДУШНОГО ФИЛЬТРА  | 36 |
| 15. НАСТРОЙКА КАРБЮРАТОРА   | 36 |
| 16. ЗИМНИЙ РЕЖИМ РАБОТЫ   | 38 |
| 17. ЭЛЕКТРИЧЕСКИЙ ОБОГРЕВ РУКОЯТКИ  | 38 |
| 18. СВЕЧА ЗАЖИГАНИЯ   | 39 |
| 19. РАБОТА МОТОРА   | 40 |
| 20. СМАЗКА ПЕРЕДАЧИ   | 40 |
| 21. ХРАНЕНИЕ УСТРОЙСТВА   | 40 |
| 22. ЗАТОЧКА МЕТАЛЛИЧЕСКОГО РЕЖУЩЕГО ИНСТРУМЕНТА   | 41 |
| 23. ТЕХНИЧЕСКОЕ ОБСЛУЖИВАНИЕ КОСИЛЬНОЙ ГОЛОВКИ  | 41 |
| 24. УКАЗАНИЯ ПО ТЕХОБСЛУЖИВАНИЮ И ТЕХНИЧЕСКОМУ УХОДУ  | 43 |
| 25. МИНИМИЗАЦИЯ ИЗНОСА, А ТАКЖЕ ИЗБЕЖАНИЕ ПОВРЕЖДЕНИЙ   | 45 |
| 26. ВАЖНЫЕ КОМПЛЕКТУЮЩИЕ  | 46 |
| 27. ТЕХНИЧЕСКИЕ ДАННЫЕ  | 47 |
| 28. УКАЗАНИЯ ПО РЕМОНТУ   | 48 |
| 29. УСТРАНЕНИЕ ОТХОДОВ  | 48 |

УВАЖАЕМЫЕ ПОКУПАТЕЛИ,

большое спасибо за то, что вы решили приобрести высококачественное изделие фирмы ZimAni.

Данное изделие было изготовлено с применением передовых технологий производства, а также с учетом всех необходимых мер по обеспечению качества. Мы стараемся делать все возможное, чтобы Вы были довольны данным агрегатом и могли беспрепятственно работать с ним.

При возникновении вопросов относительно Вашего агрегата, просим вас обратиться, к Вашему дилеру или непосредственно в нашу сбытовую компанию.

## 1. РУКОВОДСТВО ПО ИСПОЛЬЗОВАНИЮ ИНСТРУКЦИИ ПО ЭКСПЛУАТАЦИИ

### УСЛОВНЫЕ ГРАФИЧЕСКИЕ ОБОЗНАЧЕНИЯ

Все имеющиеся на агрегате условные обозначения разъясняются в данной инструкции по эксплуатации. В зависимости от агрегата и его оснащения на нем могут иметься следующие условные обозначения.



Топливный бак; топливная смесь из бензина и моторного масла



Тюбик со смазкой



Приведение в действие декомпрессионного клапана



Направляющая для всасываемого воздуха: эксплуатация летом



Ручной топливный насос



Направляющая для всасываемого воздуха: эксплуатация зимой



Приведение в действие ручной топливной помпы



Обогрев рукоятки

### ОБОЗНАЧЕНИЕ РАЗДЕЛОВ ТЕКСТА



ПРЕДУПРЕЖДЕНИЕ

Предупреждение об опасности несчастного случая и травмы для людей, а также тяжёлого материального ущерба.



УКАЗАНИЕ

Предупреждение о возможности повреждения устройства либо отдельных комплектующих.

### ТЕХНИЧЕСКАЯ РАЗРАБОТКА

Компания ZimAni постоянно работает над дальнейшими разработками всех машин и устройств; поэтому права на все изменения комплектации поставки по форме, технике и оборудованию мы должны оставить за собой. Поэтому относительно указаний и рисунков данной инструкции по эксплуатации не могут быть предъявлены никакие претензии.

## 2. УКАЗАНИЯ ПО ТЕХНИКЕ БЕЗОПАСНОСТИ И ТЕХНИКЕ РАБОТЫ



При работе с данным мотоустройством необходимо принимать специальные меры предосторожности, так как работа производится с очень высокой частотой вращения режущего инструмента.



Перед первоначальным вводом в эксплуатацию внимательно прочесть все руководство по эксплуатации, хранить его в надежном месте для последующего использования. Невыполнение инструкций в руководстве по эксплуатации чревато опасностями для жизни.

- Соблюдать действующие в данной стране правила техники безопасности, например, профсоюзов, фондов социального страхования, органов по охране труда и других учреждений.
- Для работающих с мотоустройством в первый раз: получить инструктаж у продавца или другого специалиста по безопасному обращению с устройством либо пройти специальный курс обучения.
- Несовершеннолетние лица к работе с мотоустройством не допускаются - за исключением лиц старше 16 лет, проходящих обучение под надзором.
- Дети, животные и посторонние должны находиться на безопасном расстоянии.
- Если мотоустройство не используется, его следует поставить так, чтобы оно не представляло потенциальной опасности. Защитить мотоустройство от несанкционированного использования.
- Пользователь несет ответственность за несчастные случаи или опасности, угрожающие другим лицам либо их имуществу.
- Мотоустройство разрешается передавать или давать напрокат только тем лицам, которые хорошо знакомы с данной моделью и обучены обращению с ней - обязательно приложить инструкцию по эксплуатации.
- Применение сильно шумящих мотоустройств может быть ограничено по времени как национальными, так и местными нормами.
- К работе с мотоустройством допускаются отдохнувшие, здоровые лица в хорошем физическом состоянии.
- Лицам, которым по состоянию здоровья противопоказано напрягаться, следует обратиться к врачу за рекомендациями касательно возможности работы с данным мотоустройством.
- Только для лиц с имплантированным кардиостимулятором: система зажигания данного мотоустройства создает незначительное электромагнитное поле. Влияние электромагнитного поля на отдельные типы кардиостимуляторов не удается исключить полностью. Во избежание рисков для здоровья ZimAni рекомендует обратиться за консультацией к лечащему врачу и изготовителю кардиостимулятора.
- Запрещается работать с мотоустройством после употребления алкоголя, лекарств, снижающих скорость реакции, или наркотиков.
- Мотоустройство - в зависимости от установленного режущего инструмента - использовать только для кошения травы, а также для резки густой растительности, кустарников, молодняка, кустов, небольших деревьев и тому подобного.
- Устройство не должно использоваться для других целей - опасность несчастного случая!
- Монтировать только режущий инструмент или принадлежности, допущенные ZimAni для данного мотоустройства, либо аналогичные по своим технологическим характеристикам. При возникновении вопросов обращаться к дилеру.
- Использовать только высококачественные инструменты или принадлежности. В противном случае возникает опасность несчастных случаев или повреждения мотоустройства.
- ZimAni рекомендует использовать оригинальные инструменты и принадлежности марки ZimAni. Они оптимально согласованы по своим характеристикам с изделием и соответствуют требованиям пользователя.
- Не вносить какие-либо изменения в конструкцию устройства - это может отрицательно сказаться на безопасности. ZimAni снимает с себя ответственность за ущерб, нанесенный людям и имуществу, вследствие применения навесных устройств, не допущенных к эксплуатации компанией ZimAni.

## 2. УКАЗАНИЯ ПО ТЕХНИКЕ БЕЗОПАСНОСТИ И ТЕХНИКЕ РАБОТЫ

- Не применять мойку высокого давления для очистки устройства. Сильная струя воды может повредить детали устройства.
- Защита мотоустройства не способна защитить пользователя от всех предметов (камни, стекло, проволока и т.д.), отбрасываемых режущим инструментом. Данные предметы могут отскочить и попасть рикошетом в пользователя

### ОДЕЖДА И ОСНАЩЕНИЕ

- Носить предписанные одежду и оснащение.



Одежда должна быть практичной и не мешать при работе. Плотно прилегающая одежда - комбинезон, а не рабочий халат.



Не носить одежду, которая может зацепиться за дерево, кустарник или подвижные детали устройства. А также шарф, галстук и любые украшения. Собрать и зафиксировать длинные волосы так, чтобы они располагались поверх плеч.



Носить защитные сапоги с нескользящей рифленой подошвой и носками со стальной вставкой. Только при работе с косильными головками в качестве альтернативы допускается ношение прочной обуви с ребристой, нескользящей подошвой.



### ПРЕДУПРЕЖДЕНИЕ!



Во избежание травмирования глаз следует надевать плотно прилегающие защитные очки в соответствии со стандартом EN 166. Следить за правильным положением защитных очков.

- Носить защитную маску и следить за ее плотным прилеганием. Защитная маска не является достаточной защитой для глаз.
- Носить средства «индивидуальной» защиты слуха, например, беруши.
- Носить защитную каску при прореживании, в высоких густых зарослях и в случае опасности предметами.



Надевать прочные рабочие перчатки из износостойкого материала (например, из кожи).

- Компания ZimAni предлагает широкий ассортимент средств индивидуальной защиты.

## 2. УКАЗАНИЯ ПО ТЕХНИКЕ БЕЗОПАСНОСТИ И ТЕХНИКЕ РАБОТЫ

### ТРАНСПОРТИРОВКА МОТОУСТРОЙСТВА

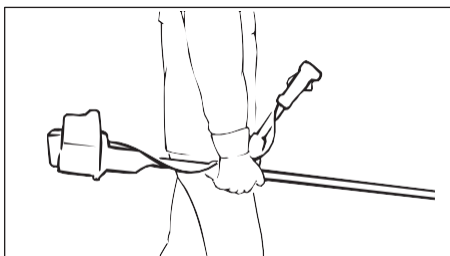
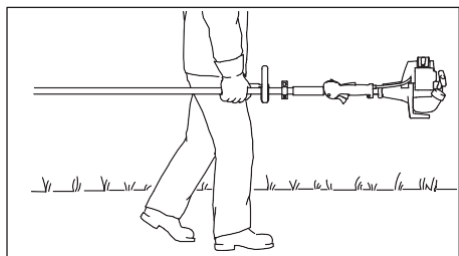

- Обязательно заглушить двигатель.
- Носить мотоустройство подвешенным на подвесном ремне либо за шток в равновесном положении.
- Предохранять металлический режущий инструмент от прикосновений с помощью транспортной защиты, даже при транспортировке на короткие расстояния - также см. «Транспортировка устройства».



Не касаться горячих деталей устройства и редуктора - опасность ожогов!

- В автомобилях: предохранять мотоустройство от опрокидывания, повреждения и утечки топлива

### ЗАПРАВКА ТОПЛИВОМ



Бензин чрезвычайно легко воспламеняется - держаться на безопасном расстоянии от открытого огня - не проливать топливо - не курить.

- Перед заправкой топливом выключить двигатель.
- Не заправлять топливом, пока двигатель не охладится полностью - топливо может перелиться - опасность пожара!
- Во избежание разбрызгивания топлива открывать крышку бака осторожно, чтобы медленно сбросить избыточное давление.
- Заправку производить только в хорошо проветриваемых местах.
- Если топливо пролилось, немедленно очистить мотоустройство - следить за тем, чтобы топливо не попало на одежду, в противном случае одежду немедленно сменить.



После заправки топливом как можно плотнее затянуть запорное устройство бачка. Благодаря этому предотвращается отворачивание запорного устройства бачка из-за вибрации двигателя и, как следствие, опасность вытекания топлива.

- Проверять наличие утечек - в случае вытекания топлива двигатель не запускать - опасность для жизни вследствие ожогов!

## 2. УКАЗАНИЯ ПО ТЕХНИКЕ БЕЗОПАСНОСТИ И ТЕХНИКЕ РАБОТЫ

### ПЕРЕД ЗАПУСКОМ

Проверить рабочее состояние мотоустройства - выполнить требования ответствующего раздела руководства по эксплуатации:

- Проверить герметичность топливной системы, обратив особое внимание на видимые детали, например, замок бака, соединения шлангов, ручной топливоподкачивающий насос (только у мотоустройств с ручным топливоподкачивающим насосом). При наличии утечек или повреждений двигатель не запускать - опасность пожара! До ввода в эксплуатацию сдать устройство в ремонт дилеру.
  - Комбинация режущего инструмента, защиты, рукоятки и подвесного ремня должна быть допущена к эксплуатации, и все части должны быть смонтированы надлежащим образом.
  - Комбинированный переключатель / выключатель останова должен легко устанавливаться в позицию STOP или 0.
  - Стопор рычага акселератора (если имеется) и рычаг акселератора должны легко перемещаться - рычаг акселератора должен самостоятельно возвращаться под действием пружины назад в позицию холостого хода.
  - Проверить плотность посадки контактного наконечника провода зажигания - при неплотно сидящем наконечнике возможно искрообразование, искры могут воспламенить топливовоздушную смесь - опасность пожара!
  - Проверить режущий инструмент или навесной инструмент: правильный монтаж, прочное крепление и надлежащее состояние.
  - Проверить защитные устройства (например, защиту режущего инструмента, подвижного диска) на наличие повреждений и следов износа. Поврежденные части заменить. Не эксплуатировать устройство с поврежденной защитой или изношенным подвижным диском (если не видны надпись и стрелки).
  - Не вносить какие-либо изменения в элементы управления и безопасности.
  - Рукоятки должны быть чистыми и сухими, очищенными от масла и грязи - для надежного управления мотоустройством.
  - Отрегулировать подвесной ремень и рукоятки в соответствии с ростом. Соблюдать положения главы «Как надевать подвесной ремень» - «Уравновешивание устройства».
- Мотоустройство должно эксплуатироваться только в исправном состоянии - опасность несчастного случая!
  - Для аварийной ситуации при использовании подвесных ремней: Потренироваться в быстром снятии устройства. Во избежание повреждений при тренировке не бросать устройство на землю.

### ЗАПУСК ДВИГАТЕЛЯ

- На расстоянии не менее 3 м от места заправки топливом - не в закрытом помещении.
- Только на ровной поверхности, занять надежное и устойчивое положение, прочно удерживать мотоустройство - режущий инструмент не должен соприкасаться с какими-либо предметами или грунтом, так как при запуске режущий инструмент может начать вращаться.
- Мотоустройство обслуживается только одним человеком - находиться посторонним лицам в зоне радиусом до 15 метров запрещено - в том числе во время запуска - опасность травм отбрасываемыми предметами!



Избегать контакта с режущим инструментом - опасность травм!



Не запускать «с руки» двигатель - запуск производить в соответствии с описанием в инструкции по эксплуатации. После отпущения рычага акселератора режущий инструмент продолжает вращаться еще некоторое время - выбег по инерции!

## 2. УКАЗАНИЯ ПО ТЕХНИКЕ БЕЗОПАСНОСТИ И ТЕХНИКЕ РАБОТЫ

- Проверить двигатель на холостом ходу: при отпущенном рычаге акселератора режущий инструмент на холостом ходу должен остановиться.
- Соблюдать безопасную дистанцию между легковоспламеняющимися материалами и (например, щепа, кора сухая трава, топливо) и горячим потоком отработавших газов/поверхностью горячего глушителя - опасность пожара!

### КАК ДЕРЖАТЬ И ВЕСТИ УСТРОЙСТВО

- Всегда держать мотоустройство надежно обеими руками за рукоятки.
- Всегда занимать надежное и устойчивое положение.

Для модификаций с двуручной рукояткой

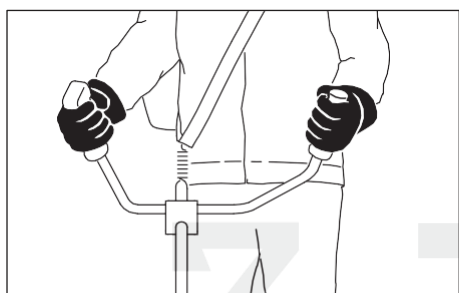

Правая рука находится на рукоятке управления, левая рука - на ручке трубчатой рукоятки.

Для модификаций с круговой рукояткой

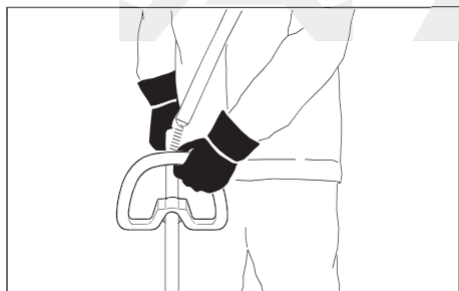

Для модификаций с круговой рукояткой и круговой рукояткой с хомутом (ограничитель шага): левая рука находится на круговой рукоятке, а правая на рукоятке управления - также и у левшей.

### ВО ВРЕМЯ РАБОТЫ

- Всегда занимать надежное и устойчивое положение.
- При угрожающей опасности или в аварийной ситуации немедленно остановить двигатель - комбинированный переключатель / выключатель остановка установить в положение STOP или 0.
- Отлетающие далеко от места работы предметы могут стать причиной несчастного случая, поэтому в радиусе 15 м не должны находиться посторонние. Данное расстояние должно соблюдаться и по отношению к предметам (транспортные средства, оконные стекла) - опасность нанесения материального ущерба! Опасность сохраняется даже на расстоянии более 15 м.
- Проверять работу двигателя на холостом ходу, чтобы режущий инструмент переставал вращаться после отпускания рычага акселератора.

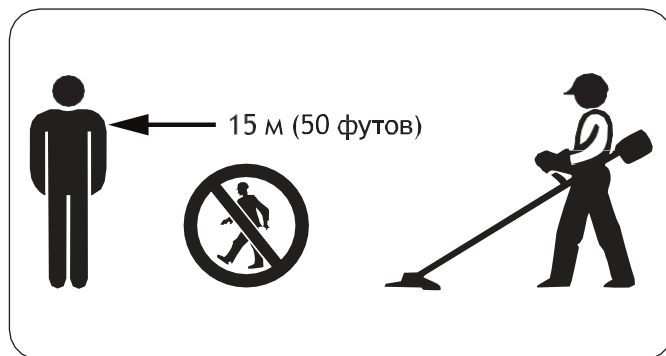

## 2. УКАЗАНИЯ ПО ТЕХНИКЕ БЕЗОПАСНОСТИ И ТЕХНИКЕ РАБОТЫ

- Регулярно проверять регулировку режима холостого хода, при необходимости скорректировать. Если режущий инструмент продолжает вращаться на холостом ходу, устройство следует отдать в ремонт дилеру. Компания ZimAni рекомендует обратиться к дилеру ZimAni.
- Соблюдать осторожность при гололеде, влажности, на снегу, на склонах, на неровной местности и т.п. - опасность поскользнуться!
- Обращать внимание на препятствия: пни, корни - опасность споткнуться!
- Работать только стоя на земле, ни в коем случае не работать на неустойчивом основании, на приставной лестнице или на подъемной рабочей платформе.
- При пользовании берушами необходимо быть особенно внимательным и осмотрительным - так как восприятие предупреждающих звуков (крики, сигналы и т.д.) ограничено.
- Во избежание переутомления следует своевременно делать перерывы в работе - опасность несчастного случая!
- Работать спокойно и обдуманно - только при хорошей освещенности и видимости. Работать осмотрительно, не подвергая опасности окружающих.



Мотоустройство начинает выбрасывать ядовитые выхлопные газы сразу же после запуска двигателя. В состав данных газов, которые зачастую не имеют запаха и невидимы, могут входить несгоревшие углеводороды и бензол.

Категорически запрещена эксплуатация мотоустройства в закрытых или плохо проветриваемых помещениях - в том числе и мотоустройств, оборудованных каталитическим нейтрализатором.

- При работе в оврагах, ложбинах или в стесненных условиях необходимо обеспечить достаточный воздухообмен - опасность для жизни вследствие отравления!
- При возникновении тошноты, головной боли, нарушения зрения (например, уменьшение поля зрения), нарушения слуха, головокружения, понижения способности концентрировать внимание, немедленно прекратить работу - данные симптомы могут быть вызваны, среди прочего, повышенной концентрацией отработавших газов - опасность несчастного случая!
- Работать с мотоустройством, по возможности, бесшумно и с небольшим выделением отработавших газов - не оставлять двигатель работать без необходимости, включать только для работы.
- Не курить при работе с мотоустройством и вблизи работающего мотоустройства - опасность пожара! Из топливной системы могут улетучиваться горючие пары бензина.
- Выделяющиеся во время работы пыль, испарение и дым могут быть опасны для здоровья. При сильном выделении пыли или дыма пользоваться средствами для защиты органов дыхания.
- В случае, если агрегат подвергся нагрузке не по назначению (например, воздействие силы в результате удара или падения), перед дальнейшей работой обязательно проверить эксплуатационное состояние агрегата - см. также раздел «Перед запуском».
- В частности, проверить герметичность топливной системы и работу защитных устройств. Запрещается работать с мотоустройствами, которые находятся в ненадлежащем рабочем состоянии. В случае сомнений обращаться к дилеру.
- Не работать в положении запуска акселератора - в этом положении рычага акселератора частота вращения двигателя не регулируется.



Ни в коем случае не работать без соответствующих защитных приспособлений устройства и режущего инструмента - опасность травм отбрасываемыми предметами!



Проверить местность: твердые предметы, например, камни, металлические детали могут быть отброшены при работе даже на расстоянии свыше 15 м - опасность травм! - и могут повредить режущий инструмент, а также нанести материальный ущерб (например, припаркованным автомобилям, окнам).

## 2. УКАЗАНИЯ ПО ТЕХНИКЕ БЕЗОПАСНОСТИ И ТЕХНИКЕ РАБОТЫ

- Соблюдать особую осторожность при работе в плохо просматриваемых, густо заросших местностях.
- При скашивании в высоком кустарнике, под кустами и живой изгородью: соблюдать рабочую высоту режущего инструмента мин. 15 см - не наносить вреда животным.
- Прежде, чем оставить устройство, выключить двигатель.
- Проверять режущий инструмент регулярно через короткие промежутки времени и немедленно при заметных изменениях:
  - выключить двигатель и, надежно удерживая устройство, дождаться останова режущего инструмента;
  - проверить состояние и надежность крепления, обратить внимание на возможные трещины;
  - проверить заточку;
  - немедленно заменять поврежденные или затупившиеся режущие инструменты, которые незначительных микротрещинах.
- Крепление режущего инструмента следует регулярно очищать от травы и веток - удалить засорения в зоне режущего инструмента или защиты.
- Для замены режущего инструмента выключить двигатель - опасность получения травмы!



Редуктор во время работы нагревается. Не касаться редуктора - опасность ожогов!

### ПРИМЕНЕНИЕ КОСИЛЬНЫХ ГОЛОВОК

- Защиту режущего инструмента дополнить соответствующими монтажными компонентами, указанными в инструкции по эксплуатации.
- Использовать только защиту с надлежащим образом смонтированным ножом, чтобы косильные струны ограничивались допустимой длиной.
- Для регулирования косильной струны на регулируемых вручную косильных головках обязательно выключить двигатель - опасность травм!
- Ненадлежащее использование устройства со слишком длинными косильными лесками снижает рабочую частоту вращения двигателя. Это приводит к перегреву из-за постоянного проскальзывания сцепления и к повреждению важных функциональных компонентов (например, муфты, полимерных деталей корпуса) - например, в результате вращения режущего инструмента на холостом ходу - опасность травм!

### ПРИМЕНЕНИЕ МЕТАЛЛИЧЕСКИХ РЕЖУЩИХ ИНСТРУМЕНТОВ

- ZimAni рекомендует использовать оригинальные металлические режущие инструменты ZimAni. Они оптимально согласованы по своим характеристикам с устройством и соответствуют требованиям пользователя.
- Металлические режущие инструменты вращаются с большой скоростью. При этом возникают усилия, воздействующие как на устройство и режущий инструмент, так и на срезаемый материал.
- Металлические режущие инструменты необходимо регулярно затачивать согласно инструкции по заточке.
- Неравномерно заточенные металлические режущие инструменты вызывают дисбаланс, который может привести к повышенной нагрузке на устройство - опасность поломки!
- Тупые либо неправильно заточенные лезвия могут вызвать повышенную нагрузку на металлический режущий инструмент - опасность травм обломками деталей!
- Проверять металлический режущий инструмент (например, на наличие трещин и деформации) после каждого контакта с твердыми предметами (например, камнями, обломками скал, металлическими деталями). Заусенцы и другие видимые скопления материала необходимо удалить, т.к. в дальнейшем во время работы они могут в любой момент отделиться и отлететь в сторону - опасность травмы!

## 2. УКАЗАНИЯ ПО ТЕХНИКЕ БЕЗОПАСНОСТИ И ТЕХНИКЕ РАБОТЫ

- Соприкосновение вращающегося металлического режущего инструмента с камнем или иным твердым предметом может привести к образованию искр, из-за которых при определенных обстоятельствах могут загореться легковоспламеняющиеся материалы. Сухие растения и кустарник являются легковоспламеняющимися, особенно в жаркую, сухую погоду. Если существует опасность пожара, не использовать металлические режущие инструменты вблизи легковоспламеняющихся материалов, сухих растений и кустарника. Обязательно выяснить у компетентных органов лесного хозяйства, существует ли опасность пожара.
- Не использовать поврежденные или треснувшие режущие инструменты и не ремонтировать их - например, посредством сварки или рихтовки - изменение формы (дисбаланс).
- Отделившиеся частицы или осколки могут с большой скоростью попасть в оператора или посторонних - тяжелейшие травмы!
- Чтобы снизить указанные опасности, возникающие при работе с металлическим режущим инструментом, диаметр используемого металлического режущего инструмента ни в коем случае не должен быть слишком большим. Он не должен быть слишком тяжелым. Он должен быть изготовлен из материалов достаточного качества и иметь надлежащую геометрию (форма, толщина).
- Металлический режущий инструмент, изготовленный не компанией ZimAni, а сторонними производителями, не должен отличаться по массе, толщине и форме, а его диаметр не должен превышать максимальный диаметр металлического режущего инструмента для данного мотоустройства, допущенного компанией ZimAni - опасность травм!

### ВИБРАЦИИ

- Более длительное пользование мотоустройством может привести к вызванным вибрацией нарушениям кровообращения рук (синдром «белых пальцев»).
- Общепринятая продолжительность пользования устройством не может быть установлена, так как это зависит от многих факторов.
- Длительность пользования устройством увеличивается благодаря следующим мерам:
  - защита рук (теплые перчатки);
  - перерывы в работе.
- Длительность пользования сокращается вследствие:
  - личного предрасположения рабочего к плохому кровообращению (признаки: часто холодные пальцы, зуд пальцев);
  - низких наружных температур;
  - больших усилий при захвате мотоустройства (крепкий захват мешает кровообращению).
- При регулярном, длительном пользовании мотоустройством и при повторном появлении соответствующих симптомов (например, зуд пальцев) рекомендуется проводить регулярное медицинское обследование.

### ТЕХНИЧЕСКОЕ ОБСЛУЖИВАНИЕ И РЕМОНТ

- Производите регулярно техническое обслуживание мотоустройства. Производите только те работы по техобслуживанию и ремонту, которые описаны в данной инструкции по эксплуатации. Выполнение всех других работ поручите торговому агенту-специалисту.
- Фирма ZimAni рекомендует поручить проведение работ по техобслуживанию и ремонту только торговому агенту-специалисту фирмы ZimAni. Торговые агенты-специалисты фирмы ZimAni посещают регулярно курсы по повышению квалификации и в их распоряжении предоставляется техническая информация.
- Применяйте только высококачественные запасные части. Иначе существует опасность возникновения несчастных случаев или повреждения устройства. При возникновении вопросов обратитесь к торговому агенту-специалисту.
- Фирма ZimAni рекомендует применение оригинальных запасных частей фирмы ZimAni. Эти запчасти оптимально согласованы по своим свойствам с устройством и соответствуют требованиям пользователя.

## 2. УКАЗАНИЯ ПО ТЕХНИКЕ БЕЗОПАСНОСТИ И ТЕХНИКЕ РАБОТЫ

- При ремонте, техобслуживании и очистке выключите обязательно двигатель. - Опасность травмы!  
- Исключение: настройка карбюратора и холостого хода.
- Двигатель при вытянутом штекере свечи зажигания и вывинченной свече зажигания запускайте с помощью пускового устройства только в том случае, если комбинированный движок / выключатель останова установлен на STOP и/или 0 - опасность пожара вследствие возникновения искр зажигания вне цилиндра.
- Никогда не производите техобслуживание и не храните мотоустройство вблизи открытого огня. - Опасность пожара из-за топлива!
- Проверяйте регулярно герметичность запорного устройства топливного бака.
- Применяйте только безупречные, допущенный фирмой ZimAni свечи зажигания, - см. «Технические данные».
- Проверьте запальный кабель (безупречная изоляция, прочное присоединение).
- Контролируйте безупречное состояние глушителя.
- Не работайте с дефектным глушителем или без глушителя. - Опасность пожара! - Повреждение слуха!
- Не дотрагивайтесь до горячего глушителя. - Опасность ожога!
- Состояние antivибрационных элементов оказывает влияние на поведение устройства при вибрации. - Контролируйте регулярно antivибрационные элементы.

### СИМВОЛЫ НА ЗАЩИТНЫХ ПРИСПОСОБЛЕНИЯХ

- Стрелка на защитном приспособлении для режущего инструмента указывает направление вращения режущего инструмента.



Защитное приспособление применяйте только совместно с косильными головками, - не для металлического режущего инструмента.

### ПОЯС ДЛЯ НОШЕНИЯ

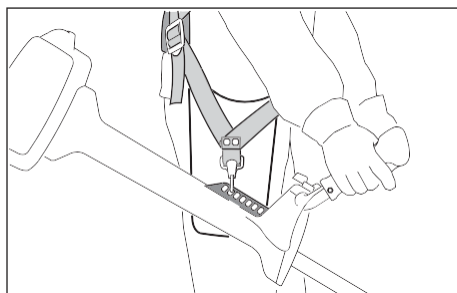

Подвесной ремень входит в объем поставки или может быть получен как специальные принадлежности.

- Применение подвесного ремня
- Мотоустройство с работающим мотором повесить на подвесном ремне
- Режущие полотна для травы, ножи для жердняка и ножи-измельчители должны использоваться вместе с подвесным ремнём (двуплечевой подвесной ремень)!
- Пильные полотна должны применяться вместе с двуплечевым подвесным ремнем с приспособлением для быстрого снятия!

## 2. УКАЗАНИЯ ПО ТЕХНИКЕ БЕЗОПАСНОСТИ И ТЕХНИКЕ РАБОТЫ

### КОСИЛЬНАЯ ГОЛОВКА С КОСИЛЬНЫМИ СТРУНАМИ

Для мягкой «резки» - для чистой резки также краёв с трещинами вокруг деревьев, столбов для изгороди - кора деревьев повреждается в меньшей степени.

В объём поставки косильной головки входит также листок - вкладыш. Косильную головку оснащать косильной струной только согласно данным в листке-вкладыше.



**ПРЕДУПРЕЖДЕНИЕ!**

Косильные струны не заменять на металлическую проволоку либо трос - опасность получения травм!

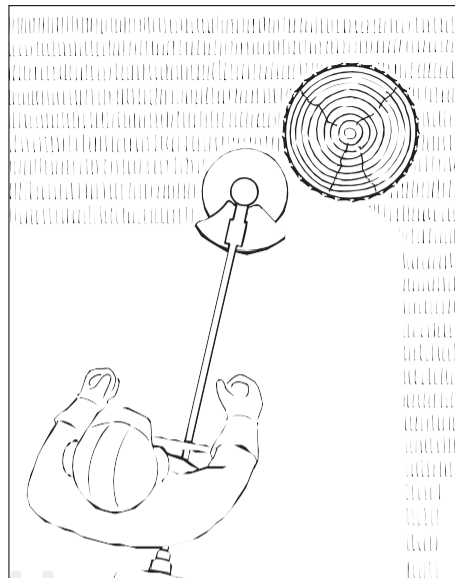

### ZIMANI DUROCUT

Обратить внимание на нанесенные маркировки допустимого износа!

Как только одна из маркировок износа на защите DuroCut в виде восклицательного знака становится заметной, прекратить использовать DuroCut, в противном случае возникает опасность повреждения косильной головки.

Изношенную защиту заменить новой защитой.

В объём поставки косильной головки входят информационные листы. Косильную головку следует оснащать косильными струнами только согласно данным информационных листов.

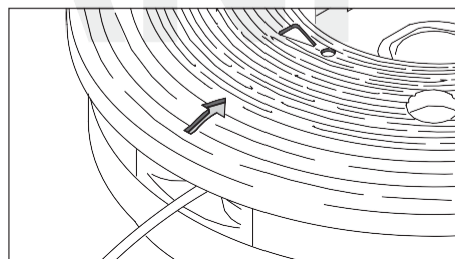

**ПРЕДУПРЕЖДЕНИЕ!**

Не использовать металлическую проволоку или тросы вместо косильной струны - опасность получения травмы!

### КОСИЛЬНАЯ ГОЛОВКА С ПОЛИМЕРНЫМИ НОЖАМИ – ZIMANI POLY CUT

Для кошения открытых краев луга (без кольев, заборов, деревьев и подобных препятствий).

Обратить внимание на нанесенные маркировки допустимого износа!

Если на косильной головке PolyCut одна из маркировок нарушена в направлении вниз (стрелка): косильную головку больше не применять и заменить новой!

Опасность получения травмы отбрасываемыми обломками поломанного инструмента!

Обязательно соблюдать указания по техобслуживанию косильной головки PolyCut!

Вместо полимерных ножей косильная головка PolyCut может оснащаться также косильными струнами.

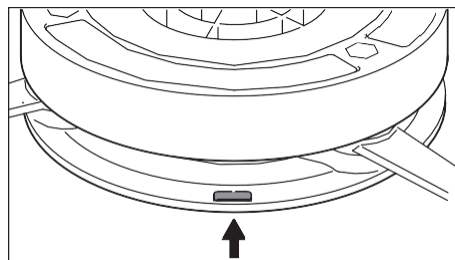

## 2. УКАЗАНИЯ ПО ТЕХНИКЕ БЕЗОПАСНОСТИ И ТЕХНИКЕ РАБОТЫ

В объём поставки косильной головки входят также информационные листы. Косильную головку оснащать только согласно данным, которые указаны в информационных листах, полимерными ножами либо косильными струнами.

 **ПРЕДУПРЕЖДЕНИЕ!**

Не использовать металлическую проволоку в либо жгут место косильных струн - опасность получения травм!

### ОПАСНОСТИ ОТДАЧИ ПРИ ПРИМЕНЕНИИ МЕТАЛЛИЧЕСКИХ РЕЖУЩИХ ИНСТРУМЕНТОВ

 **ПРЕДУПРЕЖДЕНИЕ!**



При применении металлического режущего инструмента существует опасность отдачи, если инструмент натолкнется на твердые препятствия (ствол дерева, ветка, пень, камень или т.п.). При отдаче устройство отбрасывается назад - против направления вращения инструмента.

Повышенная опасность отдачи возникает, если инструмент наталкивается на препятствие в темном секторе.

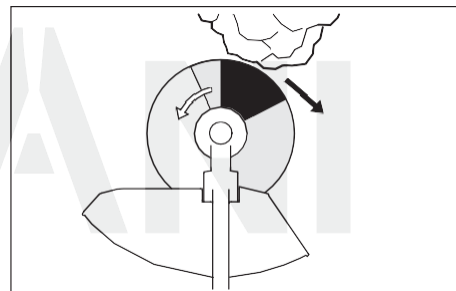

### РЕЖУЩЕЕ ПОЛОТНО ДЛЯ ТРАВЫ

Только для трав и сорняков. - Устройство ведите подобно косе.

 **ПРЕДУПРЕЖДЕНИЕ!**

Злоупотребление может привести к повреждению режущего полотна для травы. - Опасность травмы отбрасываемыми предметами!

Режущее полотно для травы при заметном затуплении затачивайте согласно инструкции.

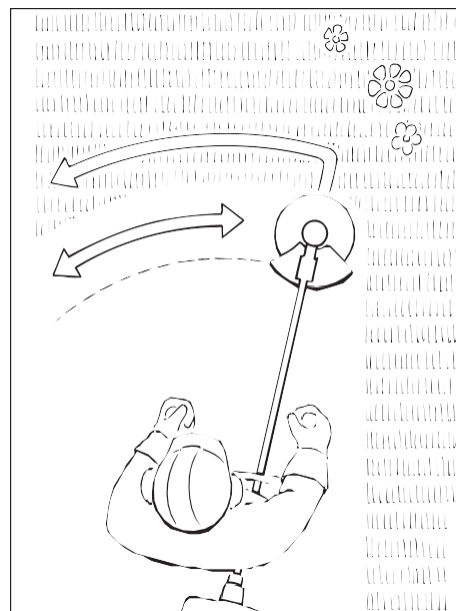

## 2. УКАЗАНИЯ ПО ТЕХНИКЕ БЕЗОПАСНОСТИ И ТЕХНИКЕ РАБОТЫ

### НОЖИ ДЛЯ МОЛОДОЙ ПОРОСЛИ

Для резки свалывшейся травы, дикорастущей поросли и густого кустарника, для прореживания молодых насаждений с диаметром ствола до 2 см - не резать более толстые деревья - опасность несчастного случая!

При кошении травы и прореживании молодых насаждений агрегат вести подобно косе вплотную над землей.

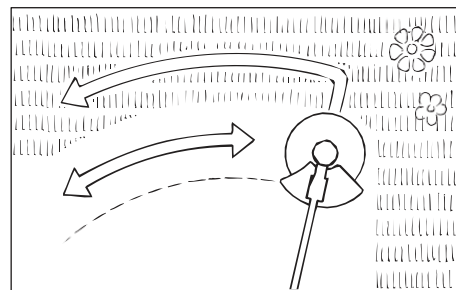

Для прореживания дикорастущей поросли и густого кустарника нож для густой поросли «погружать» в растение сверху - материал резки измельчается - при этом режущий инструмент не следует держать выше бедра.

При этой технике работы необходимо быть чрезвычайно осмотрительным. Чем больше расстояние от земли до режущего инструмента, тем выше опасность отбрасывания частиц в сторону - опасность получения травмы!

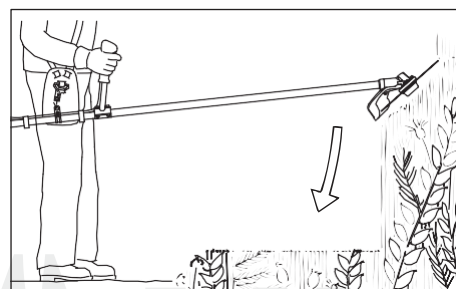

**ВНИМАНИЕ!**

При злоупотреблении можно повредить нож для густой поросли - опасность получения травмы от отбрасываемых предметов!

Для снижения опасности несчастного случая необходимо обязательно соблюдать следующее:

- избегать контакта с камнями, металлическими предметами либо подобным;
- не резать древесину либо кустарник диаметр которых превышает 2 см - для более большого диаметра использовать пильное полотно с долотообразными зубьями;
- нож для густой поросли следует регулярно проверять на предмет наличия повреждений - повреждённый нож для густой поросли больше не использовать;
- нож для густой поросли регулярно затачивать (если он заметно затупился) согласно предписанию - если требуется - сбалансировать (компания ZimAni рекомендует специализированного дилера ZimAni).

### НОЖИ-ИЗМЕЛЬЧИТЕЛИ

Для прореживания и измельчения жесткой, свалывшейся травы, диких зарослей и густой поросли.

Для прореживания и измельчения диких зарослей и густой поросли нож-измельчитель «окутать» в растение сверху - материал резки измельчается - при этом режущий инструмент не держать выше бедра.

При этой технике работы необходимо быть чрезвычайно осмотрительным. Чем больше расстояние от земли до режущего инструмента, тем выше опасность отбрасывания частиц в сторону - опасность получения травмы!

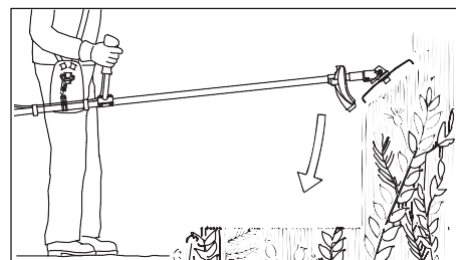

## 2. УКАЗАНИЯ ПО ТЕХНИКЕ БЕЗОПАСНОСТИ И ТЕХНИКЕ РАБОТЫ



### ВНИМАНИЕ!

Злоупотребление может привести к повреждению ножа-измельчителя - опасность травмы отбрасываемыми предметами!

Для снижения опасности несчастного случая необходимо обязательно соблюдать следующее:

- избегать контакта с камнями, металлическими предметами либо подобным;
- не резать древесину либо кустарник диаметр которых превышает 2 см - для более большого диаметра использовать пильное полотно - нож-измельчитель регулярно проверять на предмет наличия повреждений - неисправный нож-измельчитель больше не применять;
- нож-измельчитель затачивать регулярно, а также при заметном затуплении согласно предписанию - если необходимо - сбалансировать (компания ZimAni рекомендует специализированного дилера ZimAni).

### ПИЛЬНОЕ ПОЛОТНО

Для резания кустов и деревьев:

- с диаметром ствола до 4 см в сочетании с моторными косами;
- с диаметром ствола до 7 см в сочетании с устройствами свободного резания.

Наилучшая производительность резания достигается при полной подаче топлива («полном газе») и равномерном давлении при подаче.

Пильные полотна применяйте только с упором, соответствующим диаметру режущего инструмента.



### ПРЕДУПРЕЖДЕНИЕ!

Избегайте контакта пильного полотна с камнями и землей, - опасность возникновения трещин. Производите своевременную заточку согласно инструкции. - Затупившиеся зубья могут вызвать образование трещин и поломку пильного полотна - Опасность несчастного случая!







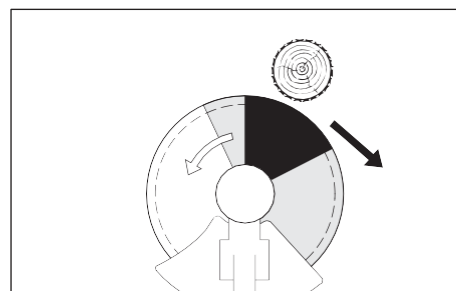

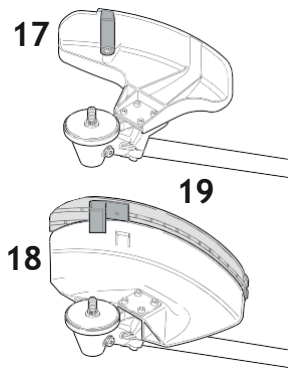

При рубке леса соблюдайте безопасное расстояние до следующего рабочего места, как минимум две длины дерева.

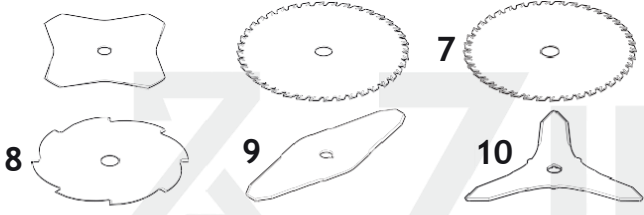
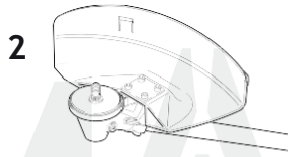
### ОПАСНОСТЬ ОТДАЧИ

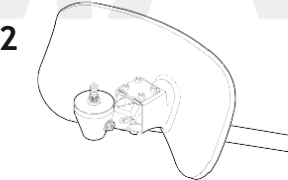
- Повышенная опасность отдачи в черном секторе: в этой зоне никогда не подводите инструмент и не производите резание.
- В сером секторе существует также опасность отдачи: в этой зоне работа должна производиться опытным персоналом, обученным методам специальной техники работы.
- В белом секторе возможна легкая работа со слабой отдачей. Инструмент подводите всегда в этой зоне.

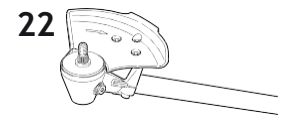

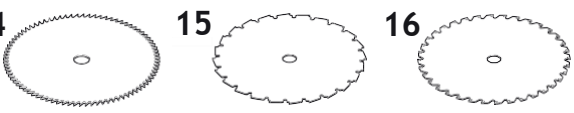
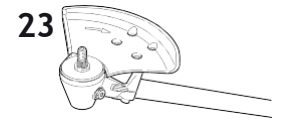
## 3. ДОПУЩЕННЫЕ КОМБИНАЦИИ РЕЖУЩЕГО ИНСТРУМЕНТА, ЗАЩИТНОГО ПРИСПОСОБЛЕНИЯ, УПОРА И ПОДВЕСНОГО РЕМНЯ

| РЕЖУЩИЙ ИНСТРУМЕНТ  | ЗАЩИТА, УПОР   | ПОДВЕСНОЙ РЕМЕНЬ  |
|---|--|---|
|    |    |    |
|   |   |  |
|  |  |  |
|  |  |  |
|  |  |  |

## 3. ДОПУЩЕННЫЕ КОМБИНАЦИИ РЕЖУЩЕГО ИНСТРУМЕНТА, ЗАЩИТНОГО ПРИСПОСОБЛЕНИЯ, УПОРА И ПОДВЕСНОГО РЕМНЯ

### ДОПУСТИМЫЕ КОМБИНАЦИИ

В зависимости от режущего инструмента выбрать из таблицы правильную комбинацию!



#### ПРЕДУПРЕЖДЕНИЕ!

По соображениям техники безопасности разрешается комбинировать только режущие инструменты и защиту, а также упоры, расположенные на одной графе. Другие сочетания не допускаются - опасность несчастного случая!

### РЕЖУЩИЕ ИНСТРУМЕНТЫ

Косильные головки

1. ZimAni SuperCut 40-2
2. ZimAni AutoCut 46-2
3. ZimAni TrimCut 41-2
4. ZimAni DuroCut 40-4

Металлические режущие инструменты

5. Режущий диск для травы 230-4 (Ø 230 мм)
6. Режущий диск для травы 250-32 (Ø 250 мм)
7. Режущий диск для травы 250-40 Spezial (Ø 250 мм)
8. Режущий диск для травы 255-8 (Ø 255 мм)
9. Нож для густой поросли 305-2 Spezial (Ø 305 мм)
10. Нож для густой поросли 300-3 (Ø 300 мм)
11. Нож-измельчитель 270-2 (Ø 270 мм)
12. Пильный диск 200, остроконечный зуб (Ø 200 мм)
13. Пильный диск 200-22, долотообразный зуб (4119), пильный диск 200-22 НР, долотообразный зуб (4000)
14. Пильный диск 225, остроконечный зуб (Ø 225 мм)
15. Пильный диск 225, долотообразный зуб (Ø 225 мм)
16. Пильный диск 225, твердый сплав (Ø 225 мм)



#### ПРЕДУПРЕЖДЕНИЕ!

Использование режущих дисков для травы, ножей для густой поросли и пильных дисков из неметаллических материалов не допускается.

### ЗАЩИТА, УПОРЫ

17. Защита для косильных головок
18. Защита с фартуком для косильных головок
19. Защита с ножом для косильных головок
20. Защита без фартука и ножа для металлического режущего инструмента, поз. 5 - 10
21. Защита для ножей-измельчителей
22. Упор для пильных дисков, позиции 12, 13
23. Упор для пильных дисков, позиции с 14 по 16

### ПОДВЕСНЫЕ РЕМНИ

24. Необходимо использование двухплечевого подвесного ремня

## 4. МОНТАЖ ДВУХРУЧНОЙ РУКОЯТКИ

- Удерживайте зажимную полусферу (1).
- Вывинтите зажимной винт (2) и удалите - зажимные полусферы после вывинчивания зажимного винта не закреплены.
- Верхнюю зажимную полусферу (3) снимите с нижней зажимной полусферы.

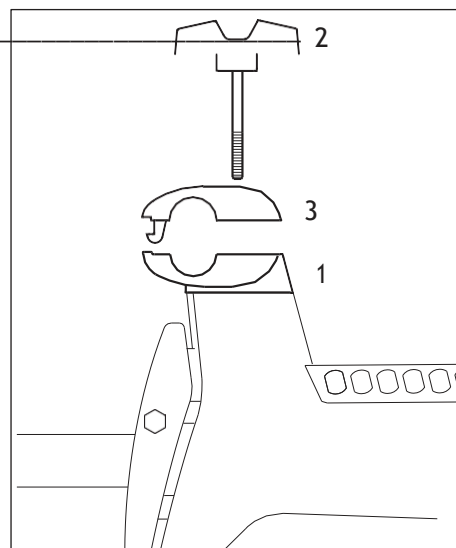

- Трубчатую рукоятку (4) вложите в нижнюю зажимную полусферу (1) так, чтобы расстояние (А) не превышало 15 см.
- Наложите верхнюю зажимную полусферу и нажмите вниз.
- Ввинтите зажимной винт.
- Трубчатую рукоятку выверите в поперечном направлении относительно хвостовика.
- Зажимной винт затяните до отказа.

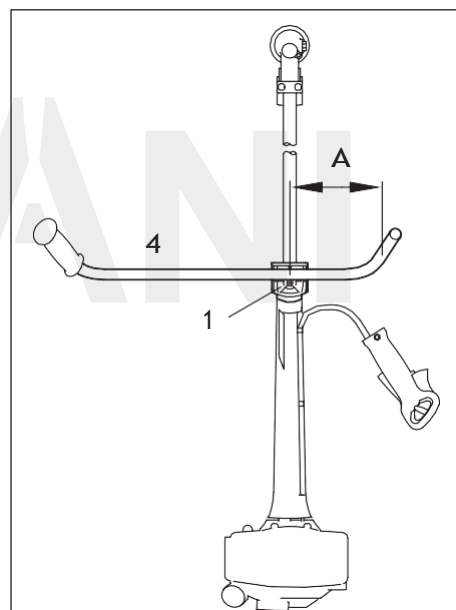

- Винт (5) вывинтите, гайка (5) остается, при этом, в рукоятке управления (7).
- Рукоятку управления вместе с рычагом управления подачей топлива (8), указывающим в направлении передачи, надвиньте на конец трубчатой рукоятки (4) до совпадения отверстий (9).
- Ввинтите винт и затяните до отказа.
- Далее «Регулирование тросика управления дроссельной заслонкой»

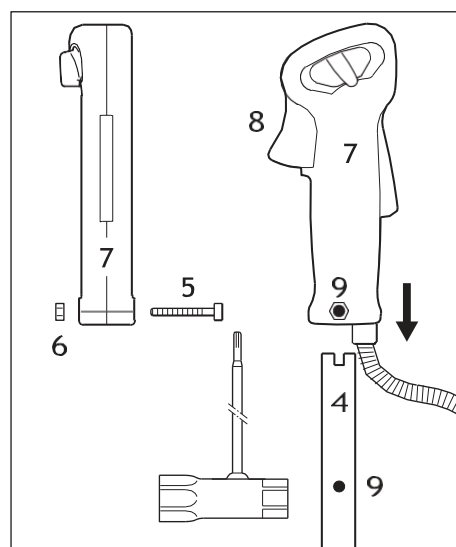

Для компактных транспортировки и складирования: отвинтите зажимной винт, трубчатую рукоятку откиньте параллельно к хвостовику, рукоятки поверните вниз.

## 5. РЕГУЛИРОВАНИЕ ТРОСИКА УПРАВЛЕНИЯ ДРОССЕЛЬНОЙ ЗАСЛОНКОЙ

В зависимости от оснащения устройства на рабочей ручке может регулироваться трос управления дроссельной заслонкой.

Правильно отрегулированный трос управления дроссельной заслонкой является предпосылкой правильного функционирования газа запуска, холостого хода и полного газа.

Регулирование тросика управления дроссельной заслонкой производите только при полностью смонтированном устройстве, - рукоятка управления должна находиться в рабочей позиции.

- Фиксатор на рукоятке управления отожмите инструментом в конец паза.

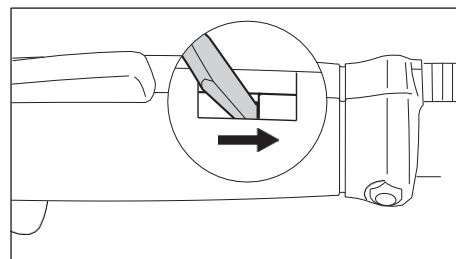

- Вдавите полностью фиксатор рычага управления подачей топлива (1) и рычаг (2) (позиция подачи «полного газа»), - тросик управления дроссельной заслонкой отрегулирован правильно.

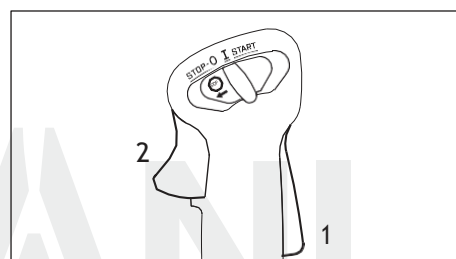

## 6. МОНТАЖ ЗАЩИТНЫХ ПРИСПОСОБЛЕНИЙ

### ИСПОЛЬЗОВАТЬ ПРАВИЛЬНЫЙ ВИД ЗАЩИТЫ

#### ПРЕДУПРЕЖДЕНИЕ!

Защита (1) допустима к применению только для косильных головок, поэтому перед монтажом косильной головки должна также монтироваться защита (1).

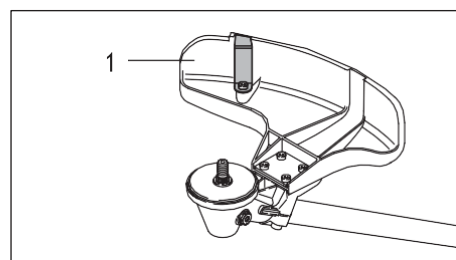

#### ПРЕДУПРЕЖДЕНИЕ!

Защита (2) допустима только для режущих полотен для травы и ножей для густой поросли, поэтому перед монтажом режущего полотна для травы либо ножа для густой поросли должна также монтироваться защита (2).

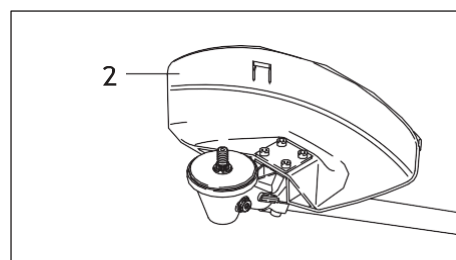

## 6. МОНТАЖ ЗАЩИТНЫХ ПРИСПОСОБЛЕНИЙ

### ПРЕДУПРЕЖДЕНИЕ!

Защита (2) допускается также к использованию для косильных головок, если монтированы передник и нож, см. «Монтаж передника и ножа».

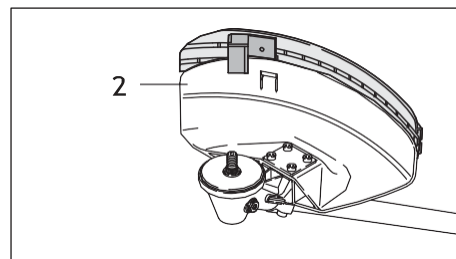

### ПРЕДУПРЕЖДЕНИЕ!

Защита (3) допускается только для ножей-измельчителей, поэтому перед монтажом ножа-измельчителя должна монтироваться защита (3).

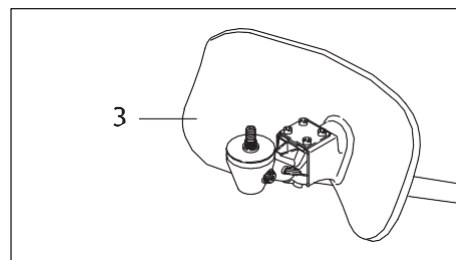

### ПРЕДУПРЕЖДЕНИЕ!

Служащий защитой упор (4) допустим только для пильных полотен, поэтому перед монтажом пильного

полотна установить упор 5

(4) и заменить защитное кольцо (5), см.

(5) «Монтаж режущих инструментов» / «Монтаж пильных полотен».

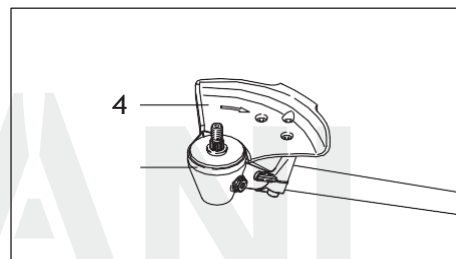

### МОНТАЖ ЗАЩИТЫ

Защита (от 1 до 4) крепится на редукторе одинаково.

- Удалить грязь на стыках на редукторе и снять защиту - не позволять чтобы грязь попадала к резьбовые отверстия редуктора.
- Защиту установить на редуктор (6).
- Ввинтить болты (7) и затянуть.

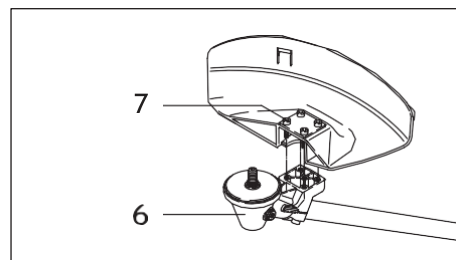

### МОНТАЖ ПЕРЕДНИКА

При использовании косильных головок

При монтаже косильных головок защита для металлических косильных инструментов (1) должна оснащаться передником (2).

- Нижний направляющий паз (3) передника (2) установить на планку защиты (1) до фиксации.

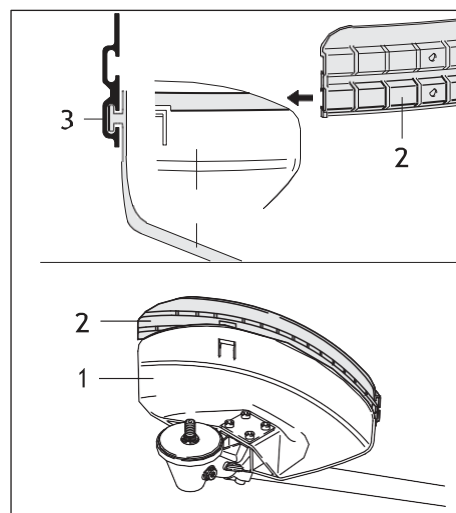

## 6. МОНТАЖ ЗАЩИТНЫХ ПРИСПОСОБЛЕНИЙ

### МОНТАЖ НОЖА

При использовании косильных головок со струнами

При монтаже косильных головок защита для металлических косильных инструментов (1) должна оснащаться ножом (4).

- Нож (4) ввести в верхний направляющий паз (5) передника (2) и первым крепёжным отверстием привести к кожуху.
- Ввинтить болт и затянуть.

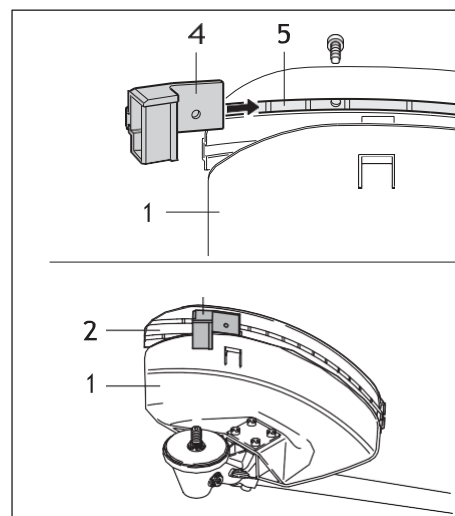

## 7. МОНТАЖ РЕЖУЩЕГО ИНСТРУМЕНТА

### ОТЛОЖИТЬ МОТОУСТРОЙСТВО

- Остановить двигатель.
- Агрегат уложить таким образом, чтобы крепление для режущего инструмента было направлено вверх.



### КРЕПЕННЫЕ ДЕТАЛИ

В зависимости от режущего инструмента, поставляемого при первичном оснащении нового устройства, может отличаться также и объем поставки крепежных деталей для режущего инструмента. Крепежные детали для транспортировки смонтированы на редукторе, и должны перед монтажом режущего инструмента их необходимо снять.

#### Демонтаж крепежных деталей

- Блокировка вала.
- С помощью комбинированного ключа (1) отвернуть гайку (2) по часовой стрелке и снять ее.
- В зависимости от оснащения снять подвижный диск (3) и нажимную шайбу (4).

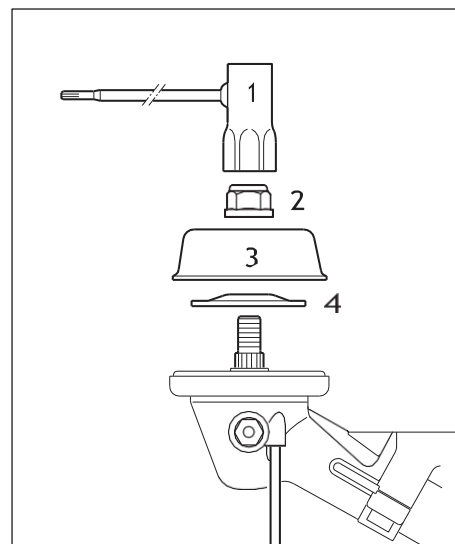

## 7. МОНТАЖ РЕЖУЩЕГО ИНСТРУМЕНТА

### ПРОВЕРКА НАЖИМНОГО ДИСКА

Нажимной диск необходим для крепления всех режущих инструментов на редукторе.

Нажимной диск состоит из корпуса нажимного диска (1) и установленной на нем невыпадающей защитной шайбы (2).



#### ПРЕДУПРЕЖДЕНИЕ!

Ни в коем случае не использовать нажимной диск без защитной шайбы. Нажимные диски без защитной шайбы следует немедленно заменить.

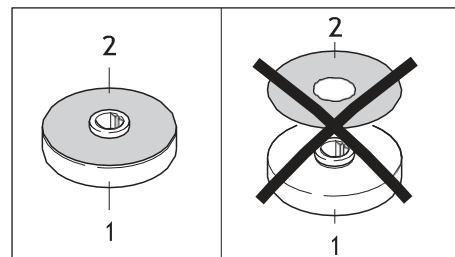

### МОНТАЖ ПРЕДОХРАНИТЕЛЬНОГО КОЛЬЦА

В зависимости от используемого режущего инструмента использовать подходящее предохранительное кольцо.

Следующие предохранительные кольца смонтированы на редукторе или поставляются в качестве специального оборудования.

#### Предохранительное кольцо для скашивания

Для оптимальной защиты от наматывания при эксплуатации дисков для скашивания травы и ножей для густой поросли.

- Смонтировать предохранительное кольцо (1) для скашивания.
- Установить нажимной диск (2) и защитную шайбу (3).

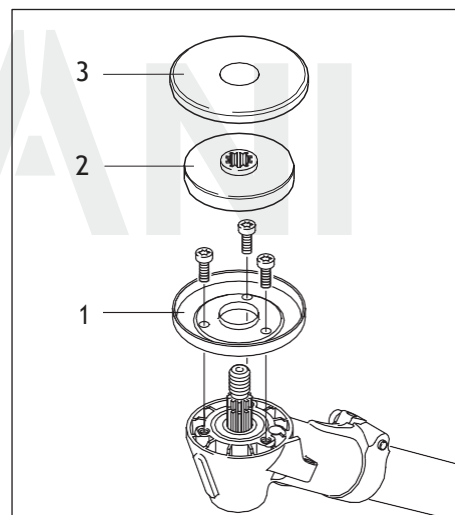

#### Предохранительное кольцо для пиления

Для эксплуатации пильных дисков.

- Смонтировать предохранительное кольцо (1) для пиления.
- Установить нажимной диск (2).

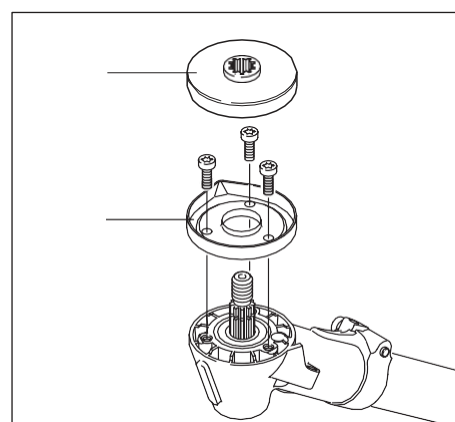

## 7. МОНТАЖ РЕЖУЩЕГО ИНСТРУМЕНТА

### ОЧИСТКА РЕДУКТОРА И КРЕПЕЖНЫХ ДЕТАЛЕЙ ДЛЯ РЕЖУЩЕГО ИНСТРУМЕНТА

Редуктор, прилегающую к нему поверхность, внутреннюю часть защиты от наматывания травы и отдельные крепежные детали для режущего инструмента следует регулярно, а также при замене режущего инструмента, проверять на предмет загрязнения и при необходимости тщательно очистить, для чего:

- снять с редуктора все крепежные детали для режущего инструмента.

### БЛОКИРОВКА ВАЛА

- Вставить вставной стержень (1) до упора в отверстие (2) на редукторе – слегка нажать.
- Вал вращать до тех пор, пока вставной стержень не зафиксируется.

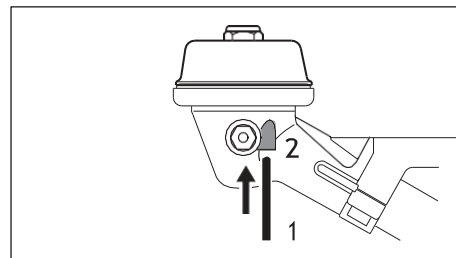

### МОНТАЖ РЕЖУЩЕГО ИНСТРУМЕНТА



**ПРЕДУПРЕЖДЕНИЕ!**

Для режущего инструмента использовать соответствующую защиту - см. «Монтаж защитных устройств».

### УСТАНОВИТЬ КОСИЛЬНУЮ ГОЛОВКУ С РЕЗЬБОВЫМ СОЕДИНЕНИЕМ

Тщательно хранить прилагаемый лист с техническими характеристиками косильной головки.

- Косильную головку повернуть против часовой стрелки до прилегания к валу (1).
- Блокировка вала.
- Затянуть косильную головку.



**УКАЗАНИЕ**

Снова снять инструмент для блокировки вала.

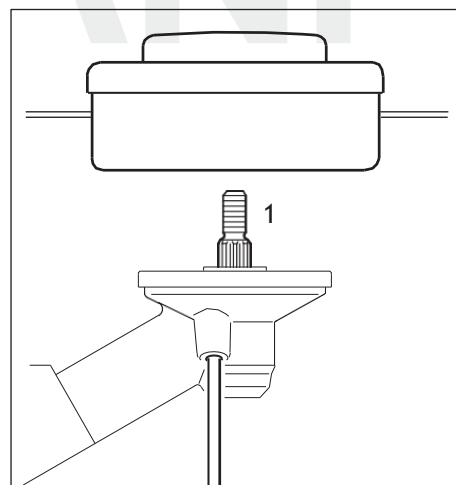

### ДЕМОНТАЖ КОСИЛЬНОЙ ГОЛОВКИ

- Блокировка вала.
- Косильную головку повернуть по часовой стрелке.

### МОНТИРОВАТЬ И ДЕМОНТИРОВАТЬ МЕТАЛЛИЧЕСКИЕ РЕЖУЩИЕ ИНСТРУМЕНТЫ

Для монтажа и демонтажа металлических режущих инструментов:



**ПРЕДУПРЕЖДЕНИЕ!**

Надевать защитные перчатки - опасность получения травмы от острых режущих кромок.

## 7. МОНТАЖ РЕЖУЩЕГО ИНСТРУМЕНТА

### РЕЖУЩИЕ ПОЛОТНА ДЛЯ ТРАВЫ, НОЖИ ДЛЯ ГУСТОЙ ПОРОСЛИ

Выверить режущий инструмент

Режущие инструменты с 2, 3 или 4 режущими лопастями могут указывать в любом направлении, – переворачивайте регулярно эти режущие инструменты во избежание одностороннего износа.

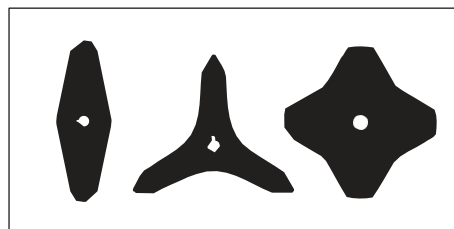

У режущих дисков для травы 255-8 (1) и 250-40 Spezial (2) режущие кромки должны показывать по часовой стрелке.

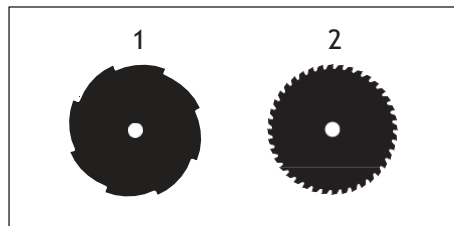

Монтировать режущий инструмент

- Монтировать предохранительное кольцо для кошения.
- Установить режущий инструмент (1).

 **ПРЕДУПРЕЖДЕНИЕ!**

Буртик (a) должен попадать в отверстие (b) режущего инструмента!

Закрепить режущий инструмент

- Установить упорную шайбу (2) - выпуклостью вверх.
- Установить рабочий диск (3) для кошения.
- Блокировка вала.
- Гайку (4) повернуть против часовой стрелки на валу и затянуть.

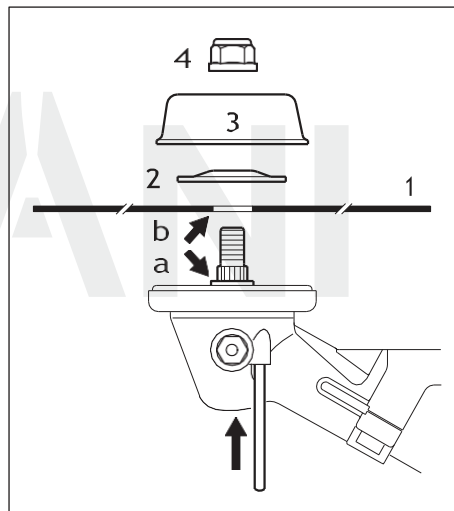

 **ПРЕДУПРЕЖДЕНИЕ!**

Ослабившуюся гайку заменить.

 **УКАЗАНИЕ**

Снять инструмент для блокировки вала.

Демонтировать режущий инструмент

- Блокировка вала.
- Гайку ослабить по часовой стрелке.
- Режущий инструмент и его крепёжные детали снять с редуктора.

## 7. МОНТАЖ РЕЖУЩЕГО ИНСТРУМЕНТА

### НОЖ-ИЗМЕЛЬЧИТЕЛЬ 270-2

Монтировать режущий инструмент

- Монтировать предохранительное кольцо для кошения.
- Установить нож-измельчитель (1), режущие кромки должны быть направлены вверх.



**ПРЕДУПРЕЖДЕНИЕ!**

Буртик (a) должен попадать в отверстие (b) режущего инструмента!

Закрепить режущий инструмент

- Установить упорную шайбу (2) - выпуклостью вверх.
- Установить предохранительное кольцо (3).
- Блокировка вала.
- Гайку (4) повернуть против часовой стрелки на валу и затянуть.



**ПРЕДУПРЕЖДЕНИЕ!**

Ослабившуюся гайку заменить.



**УКАЗАНИЕ**

Снять инструмент для блокировки вала.

Демонтировать режущий инструмент

- Блокировка вала.
- Гайку ослабить по часовой стрелке.
- Режущий инструмент и его крепёжные детали снять с редуктора.

### ПИЛЬНЫЕ ДИСКИ С ДОЛОТООБРАЗНЫМИ ЗУБЬЯМИ 200 И 225

Выверить режущий инструмент

Режущие кромки пильных дисков должны указывать в направлении вращения часовой стрелки.

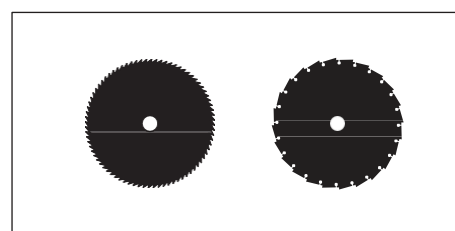
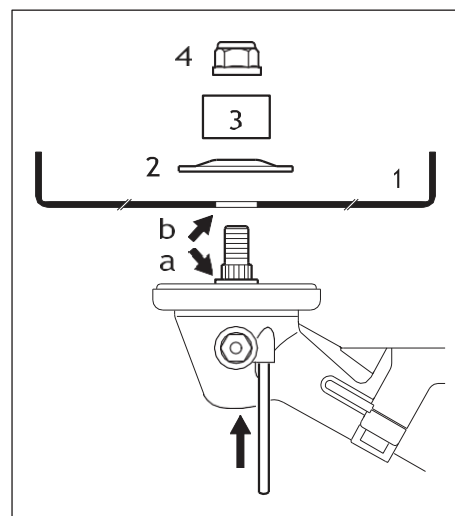

## 7. МОНТАЖ РЕЖУЩЕГО ИНСТРУМЕНТА

Монтировать режущий инструмент

- Смонтировать предохранительное кольцо для пиления.
- Установить режущий инструмент (1).



**ПРЕДУПРЕЖДЕНИЕ!**

Буртик (a) должен попадать в отверстие (b) режущего инструмента!

Закрепить режущий инструмент

- Установить упорную шайбу (2) - выпуклостью вверх.
- Установить рабочий диск (3) (для пиления).
- Блокировка вала.
- Гайку (4) повернуть против часовой стрелки на валу и затянуть.

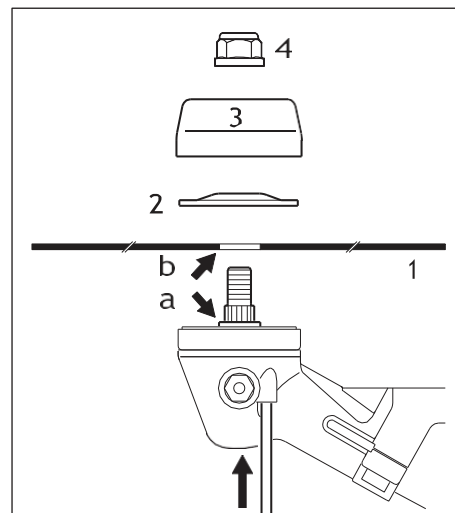

**ПРЕДУПРЕЖДЕНИЕ!**

Ослабившуюся гайку заменить.



**УКАЗАНИЕ**

Снять инструмент для блокировки вала.

Демонтировать режущий инструмент

- Блокировка вала.
- Гайку ослабить по часовой стрелке.
- Режущий инструмент и его крепёжные детали снять с редуктора.

## 8. ТОПЛИВО

Двигатель должен работать на топливной смеси из бензина и моторного масла.



**ПРЕДУПРЕЖДЕНИЕ!**

Избегать непосредственного контакта кожи с топливом и вдыхания топливных паров.

### ZIMANI MOTOMIX

Компания ZimAni рекомендует применение смеси ZimAni MotoMix.

Данная топливная смесь не содержит бензол, свинец, имеет высокое октановое число и всегда обеспечивает правильное соотношение компонентов смеси.

В целях обеспечения максимального срока службы двигателя ZimAni в состав топливной смеси ZimAni MotoMix добавляется моторное масло HP для двухтактных двигателей.

Топливная смесь MotoMix представлена не на всех рынках сбыта.

## 8. ТОПЛИВО

### ПРИГОТОВЛЕНИЕ ТОПЛИВНОЙ СМЕСИ



#### УКАЗАНИЕ

Использование ненадлежащих эксплуатационных материалов или смеси с составом, не соответствующим инструкциям, может привести к серьезным повреждениям привода. Бензин или моторное масло более низкого качества могут повредить двигатель, уплотнительные кольца, трубопроводы и топливный бак.

#### Бензин

Применять только марочный бензин с минимальным октановым числом 90 ROZ - содержащий или не содержащий тетраэтилсвинец.

Бензин с долей содержания этанола выше 10% может вызвать перебои в работе двигателей с карбюраторами, имеющими ручную регулировку, и поэтому не должен использоваться для таких двигателей. При использовании бензина с содержанием этанола до 25% (E25) двигатели с системой M-Tronic развивают полную мощность.

#### Моторное масло

При самостоятельном смешивании топлива разрешается использовать только моторное масло для двухтактных двигателей Zimani или другое высокоэффективное моторное масло JASO FB, JASO FC, JASO FD, ISO-L-EGB, ISO-L-EGC либо ISO-L-EGD.

Компания Zimani предписывает использование моторного масла для двухтактных двигателей Zimani HP или равноценного высокоэффективного моторного масла, чтобы обеспечить соблюдение предельно допустимых выбросов в течение всего срока службы машины.

#### Соотношение компонентов смеси

У моторного масла для двухтактных двигателей Zimani 1:40; 1:40 = 1 часть масла + 40 частей бензина

#### Примеры

| Количество бензина | Масло Zimani для двухтактных двигателей 1:40 |       |
|--------------------|--|-------|
|                    | л  | (мл)  |
| 1                  | 0,025  | (25)  |
| 5                  | 0,125  | (125) |
| 10                 | 0,25   | (250) |
| 15                 | 0,375  | (375) |
| 20                 | 0,50   | (500) |
| 25                 | 0,625  | (625) |

- В предназначенную для топлива канистру залить сначала моторное масло, а затем бензин и тщательно перемешать

### ХРАНЕНИЕ ТОПЛИВНОЙ СМЕСИ

Хранить только в предназначенных для топлива резервуарах в безопасном, сухом и прохладном месте, защищать от света и солнечных лучей.

## 8. ТОПЛИВО

Топливная смесь стареет – запас смеси готовить только на несколько недель. Не хранить топливную смесь более 30 дней. Под действием света, солнечных лучей, низких или высоких температур топливная смесь быстрее теряет свои эксплуатационные характеристики. Однако ZimAni MotoMix может без проблем храниться до 2 лет.

- Перед заправкой тщательно встряхнуть канистру с топливной смесью.



**ПРЕДУПРЕЖДЕНИЕ!**

Давление в канистре может повыситься – открывать осторожно.

- Периодически тщательно очищать топливный бак и канистру.

Остатки топлива и жидкость, использованную для очистки, утилизировать согласно предписаниям и без ущерба для окружающей среды!

## 9. ЗАПРАВКА ТОПЛИВОМ



### ПОДГОТОВКА УСТРОЙСТВА

Перед заправкой топливом очистите запорное устройство топливного бака и окружение бака, с тем чтобы в бак не попала какая-либо грязь.

- Устройство позиционируйте так, чтобы запорное устройство бака указывало вверх.

### ЗАПРАВКА ТОПЛИВОМ

При заправке топливо не проливайте и не заполняйте топливный бак до краев. Фирма ZimAni рекомендует систему заправки топливом фирмы ZimAni (специальные принадлежности).

- Откройте запорное устройство бака.
- Заправка топливом.
- Закройте запорное устройство бака.



**ПРЕДУПРЕЖДЕНИЕ!**

После заправки замок бака затянуть вручную настолько плотно насколько это возможно.

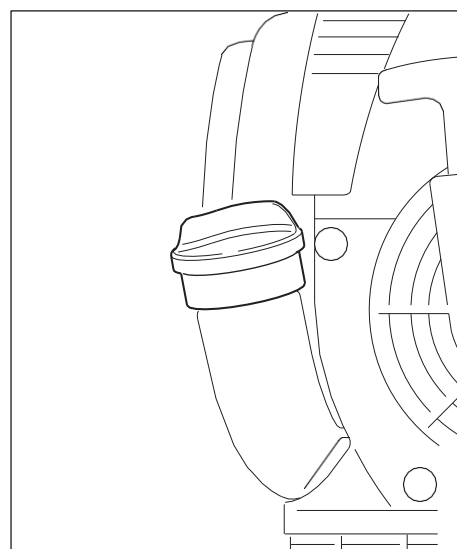

## 9. ЗАПРАВКА ТОПЛИВОМ

### ЗАМЕНА ТОПЛИВНОГО ВСАСА

Топливный всас заменяйте ежегодно, для этого:

- Опорожните топливный бак.
- Топливный всас вытяните крючком из топливного бака и стяните со шланга.
- Вставьте в шланг новый топливный всас.
- Топливную всасывающую головку вложите снова в бак.

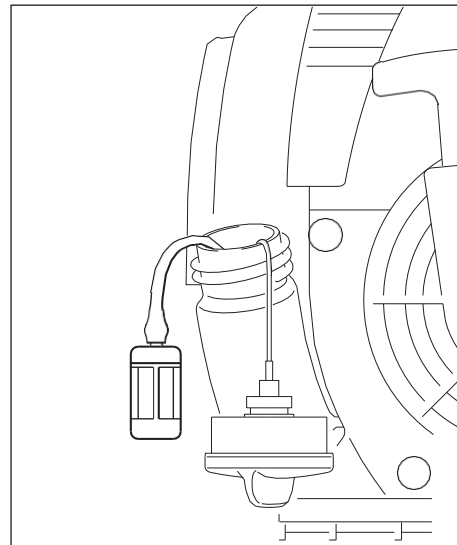

## 10. НАЛОЖЕНИЕ ДВУХПЛЕЧЕГО РЕМНЯ

- Наложите двухплечий ремень (1).
- Длину ремня отрегулируйте так, чтобы карабиновый крючок (2) находился приблизительно на ширину ладони под правым бедром. После отрегулирования длины ремня слишком длинные концы можно укоротить.
- Карабинный крючок завесьте на перфорированную планку (3) устройства.

В заключение определите правильную ирчку для подвешивания монтированного режущего инструмента, - см. «Балансировка устройства».

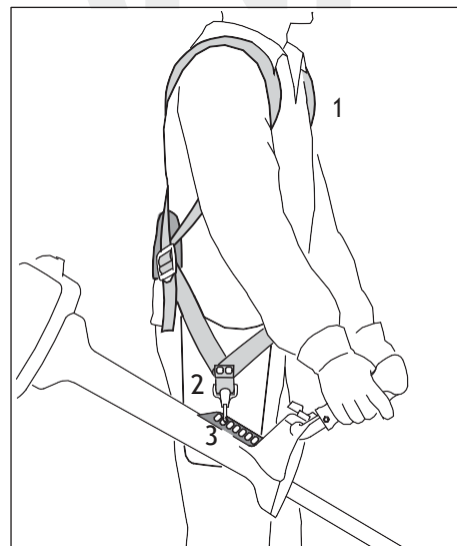

## 11. БАЛАНСИРОВКА УСТРОЙСТВА

Устройство балансируется различным способом, в зависимости от монтированного режущего инструмента.

- Подождите, пока раскачивающееся моторное устройство, подвешенное на подвесном ремне, не остановится. - При необходимости. измените точку подвешивания.

### КОСИЛЬНЫЕ ИНСТРУМЕНТЫ

Косильные головки, косильные диски для травы, ножи для жердняка и измельчающие ножи должны слегка прилегать на земле.

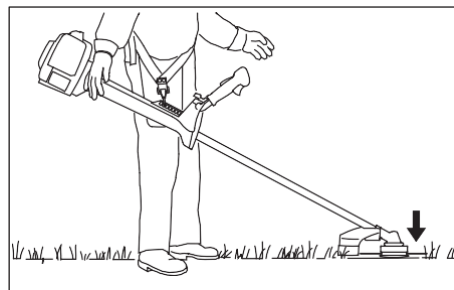

### ПИЛЬНЫЕ ПОЛОТНА

Пильные диски должны «парить» над землей на расстоянии около 20 см.

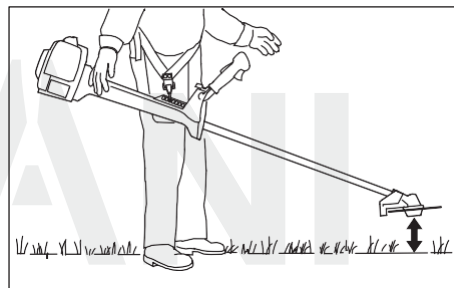

## 12. ПУСК / ОСТАНОВКА МОТОРА

### РУКОЯТКА УПРАВЛЕНИЯ

Элементы управления

1. Стопор рычага газа
2. Рычаг газа
3. Комбинированная задвижка

Позиции комбинированного переключателя

4. STOP-0 - двигатель остановлен - зажигание выключено
5. I - рабочая позиция - двигатель работает или готов к запуску
6. START - запуск - зажигание включено - двигатель готов к запуску

Символ на комбинированном переключателе

7. - знак останова и стрелка - для останова двигателя комбинированный рычажок переключить в направлении стрелки на знаке останова ( ) на STOP-0

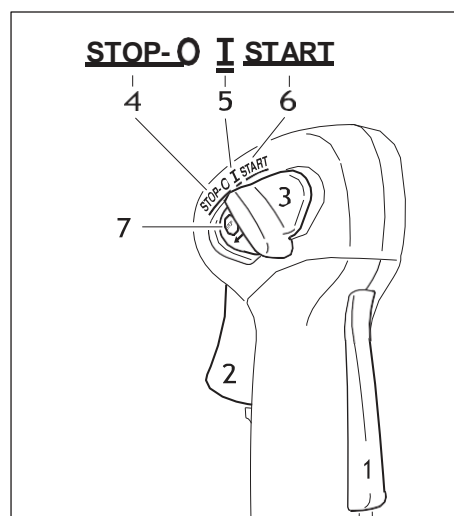

## 12. ПУСК / ОСТАНОВКА МОТОРА

### ЗАПУСК

- Поочередно нажать стопор рычага газа и рычаг газа.
- Оба рычага удерживать нажатыми.
- Комбинированный переключатель сместить в положение START и также удерживать нажатым.
- Поочередно отпустить рычаг газа, комбинированный переключатель и стопор рычага газа = положение газа запуска.
- Установить поворотную кнопку (8) управления воздушной заслонкой.

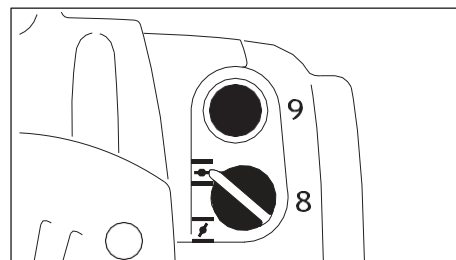

**I** При холодном двигателе.

**III** Если двигатель прогрет, но еще не прогрелся - даже в том случае, если двигатель уже работает.

- Сильфон (9) ручного топливного насоса нажать минимум 5 раз - даже в том случае, если он еще заполнен топливом.
- Перед каждым запуском следует вновь нажимать кнопку клапана декомпрессии

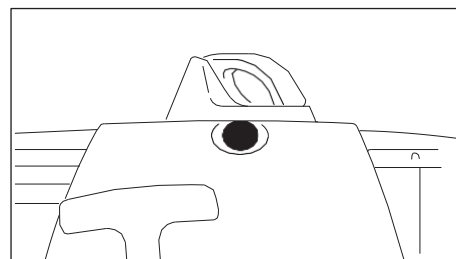

### ПУСК

- Надежно уложить агрегат на земле: опора на двигателе и защита для режущего инструмента образуют опорную поверхность. Режущий инструмент не должен касаться ни земли, ни каких-либо предметов.
- Занять устойчивое положение.
- левой рукой крепко прижать устройство к земле - при этом не касаться рычага газа и стопорного рычага - большой палец находится под корпусом вентилятора.

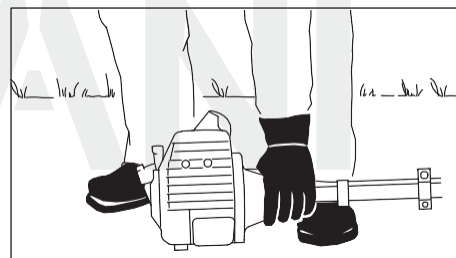

### УКАЗАНИЕ

Не ставить ногу на штангу и не становиться на него коленом.

- Правой рукой взять ручку запуска.
- Ручку запуска медленно вытянуть до первого ощутимого упора и потом быстро и сильно протянуть.

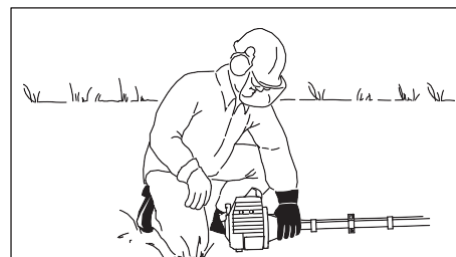

### УКАЗАНИЕ

Трос не вытаскивать до конца троса - опасность разрыва!

- Пусковую ручку не отпускайте быстро назад, - а отводите медленно, против направления вытягивания, с тем, чтобы пусковой тросик мог правильно наматываться.
- Продолжить запуск

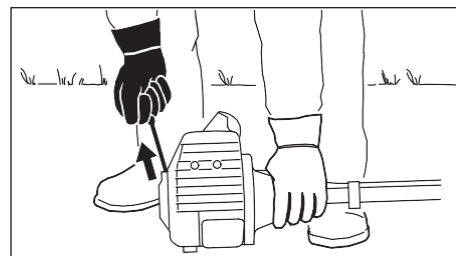

После первого срабатывания зажигания

- Поворотную кнопку воздушной заслонки повернуть в положение. \*
- Опять нажать кнопку клапана декомпрессии.
- Повторять запуск до тех пор, пока двигатель не запустится.

## 12. ПУСК / ОСТАНОВКА МОТОРА

Как только двигатель заработает

- Немедленно нажать и сразу же отпустить рычаг газа, комбинированный переключатель переходит в рабочее положение I - двигатель переключается в режим холостого хода.



**ПРЕДУПРЕЖДЕНИЕ!**

При правильно отрегулированном карбюраторе режущий инструмент не должен вращаться на холостом ходу двигателя!

Агрегат готов к работе.

### ОСТАНОВКА ДВИГАТЕЛЯ

- Комбинированный переключатель сместить в направлении стрелки на символе остановки  в положении STOP-0.

### ПРИ ЧРЕЗВЫЧАЙНО НИЗКОЙ ТЕМПЕРАТУРЕ

После запуска двигателя:

- Нажать и сразу же отпустить рычаг газа = положение газа запуска расцепляется - комбинированный переключатель переходит в рабочее положение I - двигатель переключается на режим холостого хода.
- Немного дать газ.
- Дать двигателю немного прогреться.

FS 400, 450: возможна настройка на зимний режим работы - см. «Зимний режим работы»

### ЕСЛИ ДВИГАТЕЛЬ НЕ ЗАПУСКАЕТСЯ

Поворотная кнопка воздушной заслонки

Если после первого срабатывания зажигания двигателя поворотная кнопка воздушной заслонки не была своевременно установлена в положение , двигатель «захлебнулся».

- Поворотную кнопку воздушной заслонки повернуть в положение. \*
- Отрегулировать положение газа запуска.
- Запустить двигатель - для этого резко протянуть пусковой тросик - может понадобиться от 10 до 20 рывков тросика.

Если двигатель всё же не запускается

- Комбинированный переключатель сместить в положение STOP-0.
- Снять свечу зажигания, - см. «Свеча зажигания».
- Просушить свечу зажигания.
- Рычаг газа нажать до отказа и удерживать.
- Несколько раз протянуть пусковой тросик - для вентиляции камеры сгорания.
- Вставить свечу зажигания - см. «Свеча зажигания».
- Комбинированный переключатель сместить в положение START.
- Поворотную кнопку управления воздушной заслонкой повернуть в положение  - в том числе и на холодном двигателе!
- Заново запустить.

## 12. ПУСК / ОСТАНОВКА МОТОРА

Регулировка тросика газа

- Проверить, правильно ли отрегулирован тросик газа - см. «Регулирование тросика газа».

Топливо в топливном баке было полностью израсходовано

- После заправки топливом сильфон ручного топливного насоса сжать минимум 5 раз - также в том случае, если сильфон еще заполнен топливом.
- Отрегулировать поворотную кнопку воздушной заслонки в зависимости от температуры двигателя.
- Заново повторить запуск мотора.

## 13. УКАЗАНИЯ ПО ЭКСПЛУАТАЦИИ

### ПЕРВЫЙ ВВОД В ЭКСПЛУАТАЦИЮ

Совершенно новое устройство (прямо с завода) не эксплуатируйте с высокой частотой вращения без нагрузки, вплоть до третьей заправки топливного бака, с тем чтобы во время приработки не возникали какие-либо дополнительные нагрузки. Во время приработки подвижные детали должны притереться друг к другу, - в приводном механизме имеет место повышенное сопротивление трения. Двигатель достигает максимальную мощность после 5 - 15 заправок топливом.

### ВО ВРЕМЯ РАБОТЫ

После продолжительной работы при полной нагрузке двигатель оставьте работать некоторое время на холостом ходу, пока большая часть тепла не будет отведена потоком охлаждающего воздуха, благодаря чему снижается нагрузка на детали привода (система зажигания, карбюратор) вследствие застоя тепла.

### ПОСЛЕ РАБОТЫ

При кратковременной остановке: двигатель оставьте охладиться.

Устройство с заполненным топливным баком храните до следующего применения в сухом месте, вдали от источников воспламенения. При длительном перерыве в работе, - см. раздел «Хранение устройства».

## 14. ОЧИСТКА ВОЗДУШНОГО ФИЛЬТРА

### ЕСЛИ МОЩНОСТЬ ДВИГАТЕЛЯ ЗАМЕТНО ПАДАЕТ

- Поворотную кнопку воздушной заслонки повернуть в положение **I**.
- Ослабить крепежный болт (1).
- Снять крышку фильтра (2).
- Внутреннюю сторону крышки фильтра и прилегающую поверхность воздушного фильтра очистить от грубой грязи.
- Воздушный фильтр (3) снять и проверить - при загрязнении или повреждении заменить.
- Воздушный фильтр установить в крышку фильтра.
- Установить крышку фильтра.

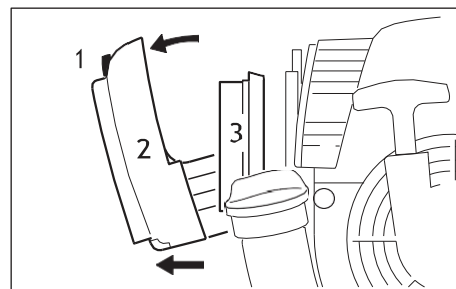

## 15. НАСТРОЙКА КАРБЮРАТОРА

### БАЗОВАЯ ИНФОРМАЦИЯ

Карбюратор поставляется с завода со стандартной регулировкой. Данная регулировка установлена таким образом, что при всех режимах эксплуатации к двигателю подводится оптимальная топливовоздушная смесь.

### ПОДГОТОВКА АГРЕГАТА

- Остановить двигатель.
- Монтировать режущий инструмент.
- Проверить воздушный фильтр - при необходимости, очистить или заменить.
- Проверить правильность регулировки тросика газа - при необходимости, отрегулировать - см. «Регулировка тросика газа».

### СТАНДАРТНАЯ РЕГУЛИРОВКА

- Главный регулировочный болт (H) полностью повернуть против часовой стрелки до упора - макс. 3/4 оборота.
- Регулировочный болт холостого хода (L) полностью повернуть по часовой стрелке до плотной посадки - затем на 1 оборот против часовой стрелки.

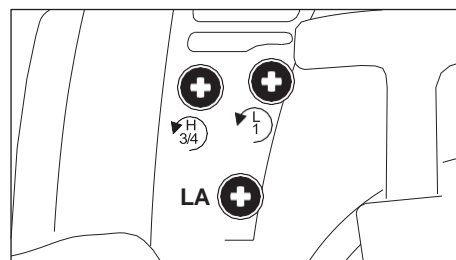

### РЕГУЛИРОВКА РЕЖИМА ХОЛОСТОГО ХОДА

- Произвести стандартную регулировку.
- Запустить двигатель и прогреть.

Двигатель на холостом ходу стоит

- Упорный винт холостого хода (LA) поворачивать по часовой стрелке до тех пор, пока двигатель не начнет работать равномерно - режущий инструмент не должен двигаться.

## 15. НАСТРОЙКА КАРБЮРАТОРА

Режущий инструмент на холостом ходу движется

- Упорный винт холостого хода (LA) поворачивать против часовой стрелки до тех пор, пока режущий инструмент не остановится – затем повернуть дальше в том же направлении от 1/2 до 1 оборота.



### ПРЕДУПРЕЖДЕНИЕ!

Если режущий инструмент после регулировки не останавливается на холостом ходу, агрегат следует отдать в ремонт специализированному дилеру.

Число оборотов в режиме холостого хода неравномерно; плохое ускорение (несмотря на изменение регулировки упорного винта холостого хода)

Настройка на сильно обедненную горючую смесь.

- Регулировочный болт холостого хода (L) поворачивать против часовой стрелки до тех пор, пока двигатель не будет работать равномерно и хорошо ускоряться – макс. до упора.

Число оборотов в режиме холостого хода нерегулярное

Настройка холостого хода выполнена на чрезмерно обогащенную горючую смесь.

- Регулировочный болт холостого хода (L) осторожно поворачивать по часовой стрелке до тех пор, пока двигатель не будет работать равномерно и с хорошим ускорением – макс. до упора.

После каждой корректировки регулировочного болта холостого хода (L) чаще всего необходимо изменение регулировки упорного болта холостого хода (LA).

Корректировка регулировки карбюратора при работе на большой высоте

Если мощность двигателя является недостаточной, то может оказаться необходимой незначительная корректировка регулировки:

- Произвести стандартную регулировку.
- Двигатель оставить прогреться.
- Главный регулировочный болт (H) немного повернуть по часовой стрелке (обеднить топливную смесь) – максимум до упора.



### УКАЗАНИЕ

После возвращения с большой высоты следует вернуться к стандартной настройке карбюратора.

При регулировке на слишком обедненную смесь существует опасность повреждения приводного механизма вследствие недостатка смазочного материала и перегрева.

## 16. ЗИМНИЙ РЕЖИМ РАБОТЫ



Против обледенения воздушного фильтра и карбюратора установить «комплект для нагрева всасываемого воздуха» 4128 007 1001 (специальные принадлежности).

### ПРИ ТЕМПЕРАТУРЕ НИЖЕ +10 °С, РЫХЛЫЙ СНЕГ ИЛИ МЕТЕЛЬ

- Стандартный воздушный фильтр (1) заменить на воздушный фильтр (2) для эксплуатации зимой.
- Кожух (3) сместить до упора в нижнюю сторону крышки фильтра = положение для эксплуатации зимой.

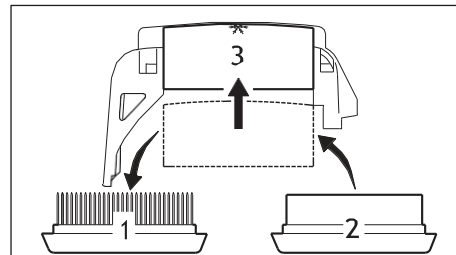

### ПРИ ТЕМПЕРАТУРЕ ВЫШЕ +10 °С

- Воздушный фильтр (2) для эксплуатации зимой заменить на стандартный воздушный фильтр (1).
- Кожух (3) сместить в позицию для эксплуатации летом.

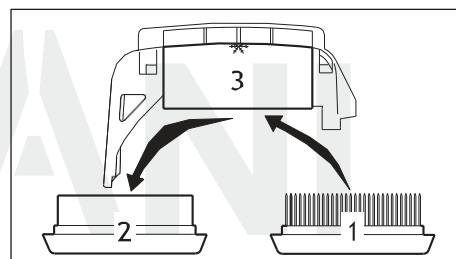

## 17. ЭЛЕКТРИЧЕСКИЙ ОБОГРЕВ РУКОЯТКИ



### ВКЛЮЧЕНИЕ ОБОГРЕВА РУКОЯТКИ (в зависимости от исполнения)

- Переключатель на левой ручке в позиции # - для выключения сместить в позицию 0.

Если температура ручки воспринимается субъективно как слишком высокая - переключатель установить в позиции 0.

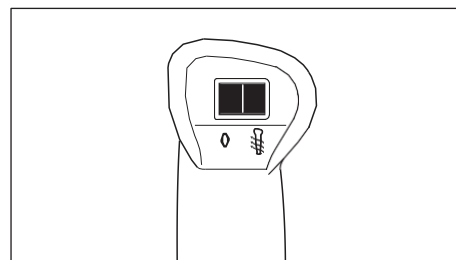

Перегрев при длительной эксплуатации исключается. Обогревательное устройство не требует технического обслуживания.

При наличии неполадок обратиться к специализированному дилеру. Фирма ZimAni рекомендует торгового агента-специалиста фирмы ZimAni.

## 18. СВЕЧА ЗАЖИГАНИЯ

- При недостаточной мощности двигателя, при плохом запуске или перебоях на холостом ходу в первую очередь следует проверить свечу зажигания.
- Замените свечу зажигания после приблизительно 100 часов работы - при сильно обгоревших электродах уже раньше - применяйте только допущенные фирмой Zimani свечи зажигания с защитой от помех - см. «Технические данные».

### ДЕМОНТАЖ СВЕЧИ ЗАЖИГАНИЯ

- Комбинированный переключатель сместить в положение STOP-0.
- Снять контактный наконечник свечи зажигания (1).
- Выкрутить свечу зажигания.

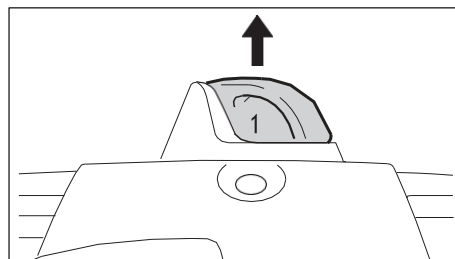

### ПРОВЕРИТЬ СВЕЧУ ЗАЖИГАНИЯ

- Очистите загрязненную свечу зажигания.
- Проверить расстояние между электродами (A) и, если необходимо, отрегулировать, значение расстояния - см. раздел «Технические характеристики».
- Устраните причины загрязнения свечи зажигания.

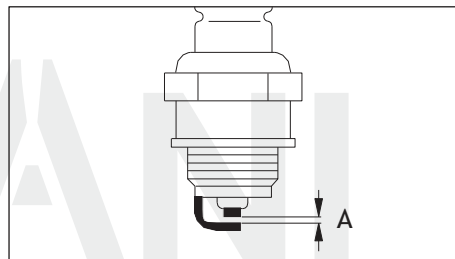

Возможные причины загрязнения:

- избыток моторного масла в топливе,
- загрязненный воздушный фильтр,
- неблагоприятные условия эксплуатации.

### ПРЕДУПРЕЖДЕНИЕ!

При неплотно затянутой контактной гайке (1) или при ее отсутствии могут возникать искры. При проведении работ в легковоспламеняемой или взрывоопасной среде может возникнуть угроза пожара или взрыва. Люди могут получить тяжелые травмы или понести материальный ущерб.

- Использовать свечи зажигания с помехоподавляющим резистором с закрепленной контактной гайкой.

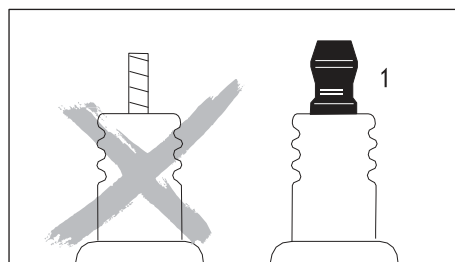

### МОНТАЖ СВЕЧИ ЗАЖИГАНИЯ

- Ввинтить свечу зажигания и надавить прочно штекер свечи.

## 19. РАБОТА МОТОРА

Если несмотря на почищенный воздушный фильтр, правильную регулировку карбюратора и троса управления дроссельной заслонкой работа мотора неудовлетворительная, причина может быть в глушителе. Глушитель отдать на проверку относительно наличия загрязнения (закосованности) специализированному дилеру!

Компания ZimAni рекомендует поручить проведение работ по техобслуживанию и ремонту только специализированному дилеру ZimAni.

## 20. СМАЗКА ПЕРЕДАЧИ

Для смазки использовать редукторную смазку ZimAni (специальная принадлежность).

- Заполнение пластичной смазкой проверяйте приблизительно через каждые 100 часов работы.
- Вывинтите запорный винт (1) – если на внутренней стороне винта следы пластичной смазки отсутствуют, то вверните тубик с пластичной смазкой (2).
- В корпус редуктора выдавить около 5 грамм смазки.



### УКАЗАНИЕ

Не заполняйте редуктор смазкой полностью!

- Навернуть и затянуть запорный винт.

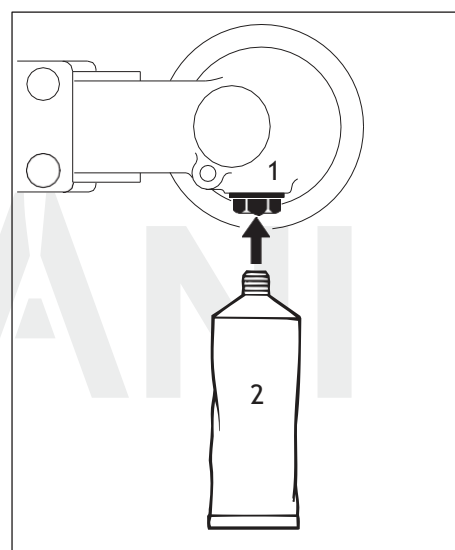

## 21. ХРАНЕНИЕ УСТРОЙСТВА

При перерывах в работе, начиная с 3 месяцев.

- Слить топливо из топливного бака на хорошо проветриваемом участке и очистить бак.
- Топливо утилизировать согласно предписаниям и без ущерба для окружающей среды.
- Полностью опустошить карбюратор, в противном случае может произойти склеивание мембран в карбюраторе!
- Снять режущий инструмент, очистить и проверить. Обработать металлический режущий инструмент защитным маслом.
- Тщательно очистить устройство, особенно ребра цилиндра и воздушный фильтр!
- Агрегат хранить в сухом и надежном месте - защитить от несанкционированного использования (например, детьми)

## 22. ЗАТОЧКА МЕТАЛЛИЧЕСКОГО РЕЖУЩЕГО ИНСТРУМЕНТА

- Режущие инструменты при незначительном износе затачивать напильником (специальные принадлежности) - при сильном износе и зазубринах затачивать заточным устройством или поручить заточку специализированному дилеру - фирма ZimAni рекомендует специализированного дилера ZimAni.
- Затачивать часто, но снимать мало материала: для простого дополнительного затачивания обычно достаточно два или три опилочочных движения.
- Лопasti ножа (1) следует затачивать равномерно - не изменять конфигурацию тела полотна (2)

Дальнейшие указания по заточке находятся на упаковке режущего инструмента. Поэтому следует хранить упаковку.

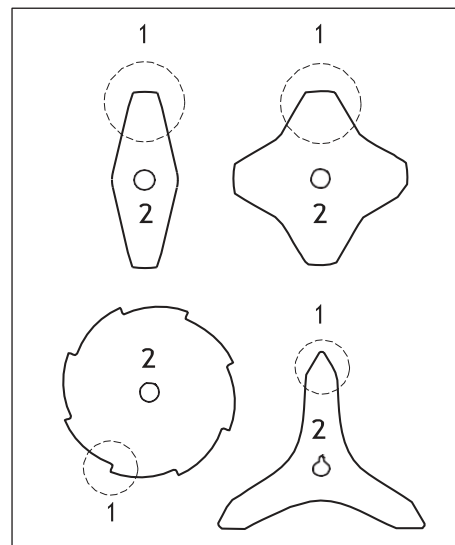

### БАЛАНСИРОВКА

- Переточка допускается приблизительно 5 раз, после этого следует проверять дисбаланс с помощью балансировочного устройства (специальные принадлежности) или поручить данную проверку специализированному дилеру фирмы ZimAni - фирма ZimAni рекомендует специализированного дилера ZimAni.

## 23. ТЕХНИЧЕСКОЕ ОБСЛУЖИВАНИЕ КОСИЛЬНОЙ ГОЛОВКИ

- Отложить мотоустройство
- Остановить двигатель.
- Агрегат уложить таким образом, чтобы крепление для режущего инструмента было направлено вверх.

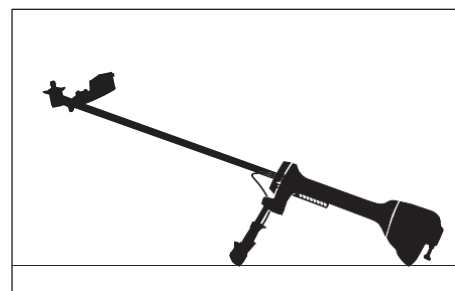

### ЗАМЕНА КОСИЛЬНОЙ СТРУНЫ

Перед заменой косильной струны следует обязательно проверить износ косильной головки.

**!** ПРЕДУПРЕЖДЕНИЕ!

При обнаружении значительных признаков износа заменить косильную головку в сборе.

Далее косильную струну называют просто «струной».

В объем поставки косильной головки входит иллюстрированная инструкция, в которой показана замена струн. Поэтому инструкцию для косильной головки следует бережно хранить.

- При необходимости снять косильную головку.

## 23. ТЕХНИЧЕСКОЕ ОБСЛУЖИВАНИЕ КОСИЛЬНОЙ ГОЛОВКИ

### РЕГУЛИРОВКА КОСИЛЬНОЙ СТРУНЫ

#### ZimAni SuperCut

Струна регулируется автоматически, если ее длина составляет не менее 6 см (2 1/2 дюйма) - с помощью ножа на защите слишком длинные струны укорачиваются до оптимальной длины.

#### ZimAni AutoCut

- Устройство с работающим двигателем удерживать над поверхностью газона - косильная головка должна вращаться.
- Слегка коснуться земли косильной головкой - струна регулируется и обрезается до оптимальной длины ножом на защите.

При каждом прикосновении к земле косильная головка регулирует струну. Поэтому во время работы следует следить за мощностью реза косильной головки. Если косильная головка слишком часто касается земли, то неиспользованные части косильной струны отрезаются у ножа. Дополнительная регулировка происходит лишь тогда, когда длина обоих концов струны составляет не менее 2,5 см (1 дюйм).

#### ZimAni TrimCut



#### ПРЕДУПРЕЖДЕНИЕ!

При дополнительной регулировке струны вручную следует обязательно заглушить двигатель - иначе существует опасность травмы!

- Поднять вверх корпус катушки - повернуть против часовой стрелки прикл. на 1/6 оборота - до положения фиксации - и снова отпустить в исходное положение
- Вытянуть наружу концы струны при необходимости повторять процесс, пока оба конца струны не дойдут до ножа на защите.

Одно вращательное движение от упора до упора высвобождает около 4 см (1 1/2 дюйма) струны.

### ЗАМЕНА КОСИЛЬНОЙ СТРУНЫ

#### ZimAni PolyCut

Вместо режущего ножа на косильную головку PolyCut может также монтироваться отрезанная струна.

#### ZimAni DuroCut, ZimAni PolyCut



#### ПРЕДУПРЕЖДЕНИЕ!

Для заправки косильной головки вручную обязательно заглушить двигатель - иначе существует опасность травмы!

- Заправить в косильную головку струну согласно прилагаемой к ней инструкции.

### ЗАМЕНА НОЖА

#### ZimAni PolyCut

Перед заменой режущих ножей косильную головку обязательно проверить на предмет износа.

## 23. ТЕХНИЧЕСКОЕ ОБСЛУЖИВАНИЕ КОСИЛЬНОЙ ГОЛОВКИ



При обнаружении значительных признаков износа, заменить косильную головку в сборе.

Режущие ножи далее коротко называются «ножи».

В объём поставки косильной головки входит иллюстрированная инструкция, которая показывает замену ножей. Поэтому инструкции для косильной головки следует тщательно хранить.



Для зарядки косильной головки вручную обязательно остановить двигатель - иначе существует опасность получения травмы!

### ДЕМОНТАЖ КОСИЛЬНОЙ ГОЛОВКИ

- Нож заменить, как это показано в инструкции с рисунками.
- Смонтировать косильную головку.

## 24. УКАЗАНИЯ ПО ТЕХОБСЛУЖИВАНИЮ И ТЕХНИЧЕСКОМУ УХОДУ

| Данные относятся к нормальным условиям эксплуатации.<br>В сложных условиях (сильное скопление пыли и т.д.) и более длительной ежедневной работе указанные интервалы следует соответственно сократить. |  | Перед          | После                          | После           | Еженедельно | Ежемесячно | Каждые 12 месяцев | При неполадке | При повреждении | При необходимости |
|---|--|----------------|--------------------------------|-----------------|-------------|------------|-------------------|---------------|-----------------|-------------------|
|   |  | началом работы | окончания работы или ежедневно | каждой заправки |             |            |                   |               |                 |                   |
| Агрегат целиком   | Визуальный осмотр (состояние, утечки)                                  | X              |                                | X               |             |            |                   |               |                 |                   |
|   | Очистка  |                | X                              |                 |             |            |                   |               |                 |                   |
| Рукоятка управления   | Проверить работу   | X              |                                | X               |             |            |                   |               |                 |                   |
| Воздушный фильтр  | Очистка  |                |                                |                 |             |            |                   | X             |                 | X                 |
|   | Замена   |                |                                |                 |             |            |                   |               | X               |                   |
| Ручной топливный насос (если имеется)   | Проверка   | X              |                                |                 |             |            |                   |               |                 |                   |
|   | Ремонт специализированным дилером <sup>1)</sup>                        |                |                                |                 |             |            |                   |               | X               |                   |
| Всасывающая головка в топливном баке  | Проверка   |                |                                |                 |             |            |                   | X             |                 |                   |
|   | Замена   |                |                                |                 |             |            | X                 |               | X               | X                 |
| Топливный бак   | Очистка  |                |                                |                 |             | X          |                   | X             |                 | X                 |
| Карбюратор  | Проверка режима холостого хода, режущий инструмент не должен вращаться | X              |                                | X               |             |            |                   |               |                 |                   |
|   | Регулировка режима холостого хода                                      |                |                                |                 |             |            |                   |               |                 | X                 |

## 24. УКАЗАНИЯ ПО ТЕХОБСЛУЖИВАНИЮ И ТЕХНИЧЕСКОМУ УХОДУ

| Данные относятся к нормальным условиям эксплуатации.<br>В сложных условиях (сильное скопление пыли и т.д.) и более длительной ежедневной работе указанные интервалы следует соответственно сократить. |  | Перед началом работы | После окончания работы или ежедневно | После каждой заправки | Еженедельно | Ежемесячно | Каждые 12 месяцев | При неполадке | При повреждении | При необходимости |
|---|--|----------------------|--------------------------------------|-----------------------|-------------|------------|-------------------|---------------|-----------------|-------------------|
| Свеча зажигания   | Регулировка зазора между электродами                                 |                      |                                      |                       |             |            |                   | X             |                 |                   |
|   | Замена каждые 100 моточасов  |                      |                                      |                       |             |            |                   |               |                 |                   |
| Всасывающее отверстие для охлаждающего воздуха  | Визуальный контроль  |                      | X                                    |                       |             |            |                   |               |                 |                   |
|   | Очистка  |                      |                                      |                       |             |            |                   |               |                 | X                 |
| Защита от искры <sup>2)</sup> в глушителе   | Проверку поручить специализированному дилеру <sup>1)</sup>           |                      |                                      |                       |             |            |                   | X             |                 | X                 |
|   | Чистку либо замену поручить специализированному дилеру <sup>1)</sup> |                      |                                      |                       |             |            |                   |               | X               |                   |
| Доступные винты и гайки (кроме регулировочных винтов)   | Затянуть   |                      |                                      |                       |             |            |                   |               |                 | X                 |
| Антивибрационные элементы   | Проверка   | X                    |                                      |                       |             |            |                   | X             |                 | X                 |
|   | Замена специализированным дилером <sup>1)</sup>                      |                      |                                      |                       |             |            |                   |               | X               |                   |
| Режущий инструмент  | Визуальный контроль  | X                    |                                      | X                     |             |            |                   |               |                 |                   |
|   | Замена   |                      |                                      |                       |             |            |                   |               | X               |                   |
|   | Контроль тугий посадки   | X                    |                                      | X                     |             |            |                   |               |                 |                   |
| Металлический режущий инструмент  | Заточка  | X                    |                                      |                       |             |            |                   |               |                 | X                 |
| Смазка редуктора  | Проверка   |                      |                                      |                       | X           |            |                   | X             |                 | X                 |
|   | Добавить смазки  |                      |                                      |                       |             |            |                   |               |                 | X                 |
| Наклейка с предупреждением по технике безопасности  | Замена   |                      |                                      |                       |             |            |                   |               | X               |                   |

<sup>1)</sup> Компания ZimAni рекомендует специализированного дилера ZimAni.

<sup>2)</sup> В наличии только в зависимости от страны эксплуатации.

## 25. МИНИМИЗАЦИЯ ИЗНОСА, А ТАКЖЕ ИЗБЕЖАНИЕ ПОВРЕЖДЕНИЙ

Соблюдение заданных величин, указанных в данной инструкции по эксплуатации, поможет избежать преждевременный износ и повреждение устройства.

Эксплуатация, техническое обслуживание и хранение устройства должны осуществляться так тщательно, как это описано в данной инструкции по эксплуатации.

За все повреждения, которые были вызваны несоблюдением указаний относительно техники безопасности, работы и технического обслуживания, ответственность несёт сам пользователь. Это особенно актуально для таких случаев:

- Внесение изменений в продукте, которые не разрешены фирмой ZimAni.
- Применение инструментов либо принадлежностей, которые не допускаются к использованию с данным устройством, не подходят либо имеют низкое качество.
- Пользование устройством не по назначению.
- Устройство было использовано для спортивных мероприятий и соревнований.
- Повреждение вследствие эксплуатации устройства с дефектными комплектующими.

### РАБОТЫ ПО ТЕХНИЧЕСКОМУ ОБСЛУЖИВАНИЮ

Все работы, перечисленные в разделе «Указания по техническому обслуживанию и уходу» должны проводиться регулярно. В случае если данные работы по техническому обслуживанию не могут быть выполнены самим пользователем, необходимо обратиться к специализированному дилеру.

Фирма ZimAni рекомендует поручить проведение работ по техобслуживанию и ремонту только специализированному дилеру фирмы ZimAni. Специализированные дилеры фирмы ZimAni посещают регулярно курсы по повышению квалификации и в их распоряжении предоставляется техническая информация.

Если данные работы не проводятся либо выполняются не надлежащим образом, то могут возникнуть повреждения, за которые отвечает сам пользователь. К ним относятся, среди прочего:

- Повреждение приводного механизма вследствие несвоевременного или недостаточного обслуживания (например, воздушный и топливный фильтры), неправильная настройка карбюратора или недостаточная очистка системы охлаждающего воздуха (всасывающие шлицы, ребра цилиндра).
- Коррозия и другие повреждения как следствие неправильного хранения.
- Повреждения устройства вследствие применения запасных частей низкого качества.

### БЫСТРОИЗНАШИВАЮЩИЕСЯ ДЕТАЛИ

Некоторые детали мотоустройства, даже при применении их по назначению, подвержены нормальному износу и должны своевременно заменяться, в зависимости от вида и продолжительности их использования.

К ним относятся, среди прочего:

- Режущий инструмент (все виды).
- Крепежные детали для режущего инструмента (подвижные диски, гайки и т.д.).
- Защитные приспособления для режущего инструмента.
- Муфта.
- Фильтры (воздушный, топливный).
- Устройство запуска.
- Свеча зажигания.
- Антивибрационные элементы.

## 26. ВАЖНЫЕ КОМПЛЕКТУЮЩИЕ

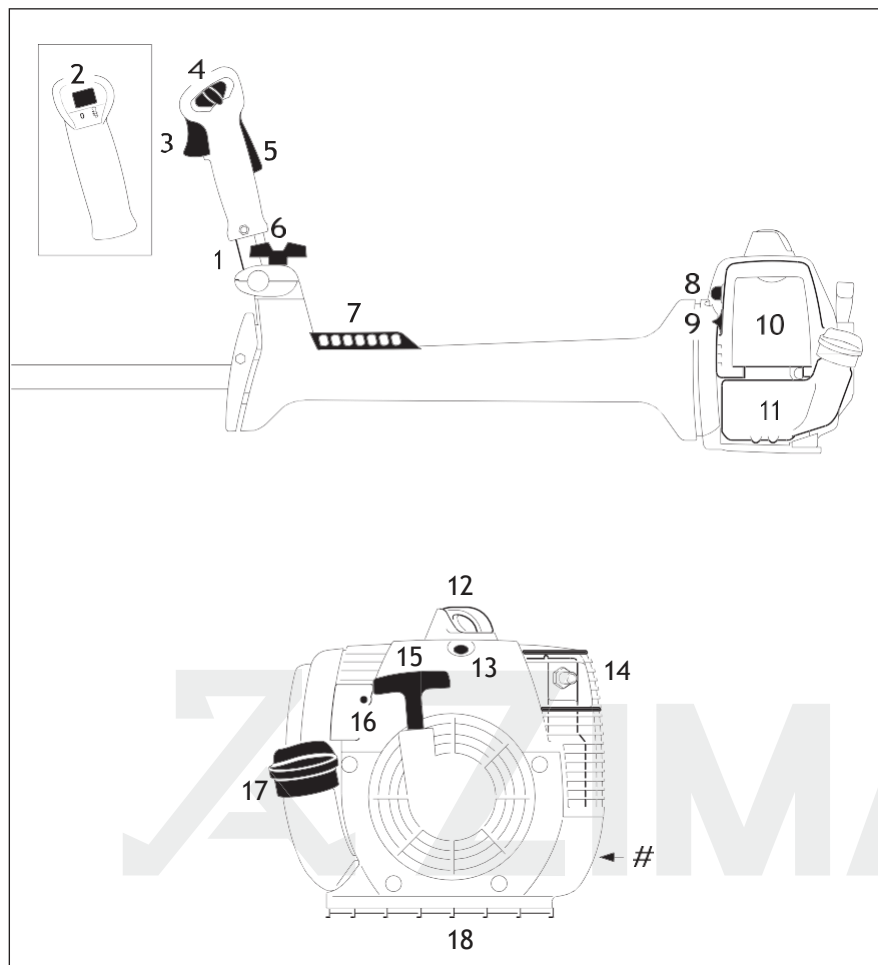

1. Трубчатая рукоятка
  2. Выключатель обогрева рукоятки (специальное оснащение)
  3. Рычаг газа
  4. Комбинированная задвижка
  5. Стопор рычага газа
  6. Стопорный винт
  7. Перфорированная пластина
  8. Ручной топливный насос
  9. Поворотная кнопка воздушной заслонки
  10. Крышка фильтра
  11. Топливный бак
  12. Контактный наконечник свечи зажигания
  13. Декомпрессионный клапан
  14. Глушитель
  15. Пусковая рукоятка
  16. Регулировочный болт карбюратора
  17. Крышка бака
  18. Защитная пластина
- # Номер агрегата

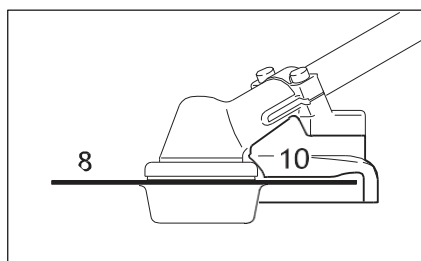
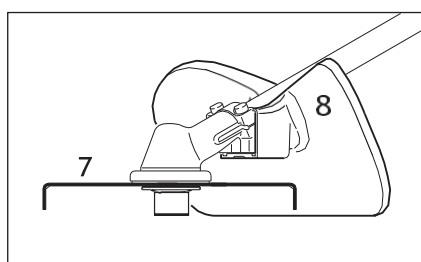
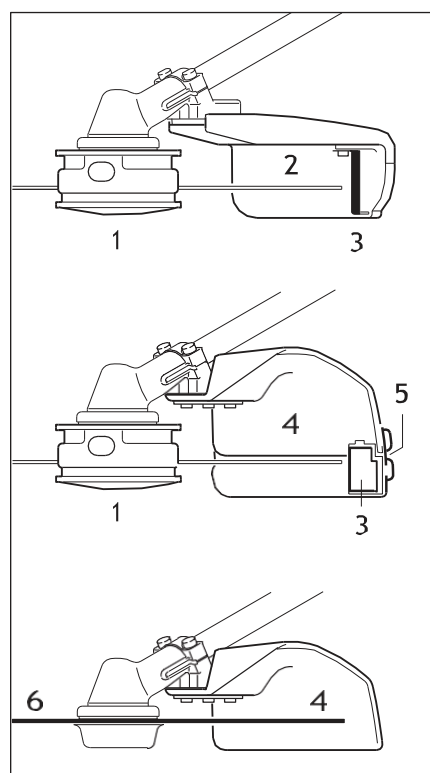

1. Косильная головка
2. Защита (только для косильных головок)
3. Нож
4. Защита (для всех косильных инструментов)
5. Фартук
6. Металлический режущий инструмент
7. Ножи-измельчители
8. Защита при измельчении (только для ножей-измельчителей)
9. Пильное полотно
10. Упор (только для пильного полотна)

## 27. ТЕХНИЧЕСКИЕ ДАННЫЕ

|   | FS 400  | FS 450K   |
|---|---|---|
| <b>ДВИГАТЕЛЬ</b>  | Одноцилиндровый двухтактный двигатель ZimAni  |   |
| Рабочий объём   | 40,2 см <sup>3</sup>  | 44,3 см <sup>3</sup>  |
| Внутренний диаметр цилиндра   | 40 мм   | 42 мм   |
| Ход поршня  | 32 мм   | 32 мм   |
| Мощность согласно ISO 8893  | 1,9 кВт (2,6 лс)<br>при 9000 об/мин   | 2,1 кВт (2,9 л.с.)<br>при 9000 об/мин                                       |
| Число оборотов двигателя на холостом ходу   | 2800 об/мин   | 2800 об/мин   |
| Число оборотов двигателя, ограничиваемое регулятором (номинальная величина)         | 12 500 1/мин  | 12 500 1/мин  |
| Макс. обороты выходного вала (привод режущего инструмента)                          | 8930 об/мин   | 8930 об/мин   |
| с длинной штангой   | 8930 об/мин   | 8930 об/мин   |
| с короткой штангой  | 8750 об/мин   | 8750 об/мин   |
| <b>СИСТЕМА ЗАЖИГАНИЯ</b>  | Магнето с электронным управлением   |   |
| Свеча зажигания (с защитой от помех)  | Bosch WSR 6 F, NGK BPMR 7 A   |   |
| Зазор между электродами   | 0,5 мм  | 0,5 мм  |
| <b>ТОПЛИВНАЯ СИСТЕМА</b>  | Работающий независимо от положения мембранный карбюратор со встроенным топливным насосом  |   |
| Объём топливного бака   | 670 см <sup>3</sup> (0,67 л)  | 670 см <sup>3</sup> (0,67 л)  |
| <b>ВЕС</b>  | Не заправленный топливом, без режущего инструмента и защиты   |   |
|   | 8,0 кг  | 8,0 кг  |
| с длинной штангой   |   | 8,1 кг  |
| с короткой штангой  | 8,1 кг  | 8,1 кг  |
| <b>ОБЩАЯ ДЛИНА</b>  | Без режущего инструмента  |   |
|   | 1765 мм   | 1765 мм   |
| с длинной штангой   |   | 1635 мм   |
| с короткой штангой  | 1635 мм   | 1825 мм   |
| <b>УРОВЕНЬ ШУМА И ВИБРАЦИИ</b>  | При определении показателей уровня шума и вибрации у устройств FS были в равной степени учтены режимы работы на холостом ходе и номинальной максимальной частоте вращения |   |
| Уровень звукового давления L <sub>req</sub> согласно ISO 22868 с косильной головкой | 99 дБ(А)  | 99 дБ(А)  |
| с металлическим косильным инструментом  | 97 дБ(А)  | 99 дБ(А)  |
| Уровень постоянного звукового давления L <sub>weq</sub> согласно ISO 22868          |   |   |
| с косильной головкой  | 112 дБ(А)   | 113 дБ(А)   |
| с металлическим косильным инструментом  | 110 дБ(А)   | 111 дБ(А)   |
| Максимальный диаметр лески  | 4 мм  | 4 мм  |
| Величина вибрации a <sub>hv,eq</sub> согласно ISO 22867                             |   |   |
| с косильной головкой  | Рукоятка слева 2,5 м/с <sup>2</sup><br>Рукоятка справа 2,5 м/с <sup>2</sup>   | Рукоятка слева 3,0 м/с <sup>2</sup><br>Рукоятка справа 3,0 м/с <sup>2</sup> |
| с металлическим косильным инструментом  | Рукоятка слева 2,1 м/с <sup>2</sup><br>Рукоятка справа 2,4 м/с <sup>2</sup>   | Рукоятка слева 3,6 м/с <sup>2</sup><br>Рукоятка справа 2,6 м/с <sup>2</sup> |

Для уровня звукового давления и уровня звуковой мощности коэффициент К-согласно RL 2006/42/EG = 2,0 дБ(А); для значения уровня вибрации коэффициент К-согласно RL 2006/42/EG = 2,0 м/с<sup>2</sup>.

## 27. ТЕХНИЧЕСКИЕ ДАННЫЕ

### REACH

REACH обозначает постановление ЕС для регистрации, оценки и допуска химикатов.

### ПОКАЗАТЕЛЬ ВЫБРОСА ВЫХЛОПНЫХ ГАЗОВ

Показатель выброса CO<sub>2</sub> измерен в процессе стандартных испытаний на типичном двигателе в лабораторных условиях и не является конкретной или косвенной гарантией эксплуатационных характеристик определенного двигателя.

Использование по назначению и техническое обслуживание в соответствии с описанием в данной инструкции по эксплуатации обеспечивают выполнение действующих требований по выбросу выхлопных газов. В случае изменений на двигателе разрешение на эксплуатацию теряет силу.

### УСТАНОВЛЕННЫЙ СРОК СЛУЖБЫ

Полный установленный срок службы составляет до 20 лет.

Установленный срок службы предполагает соответствующие и своевременные обслуживание и уход согласно руководству по эксплуатации.

## 28. УКАЗАНИЯ ПО РЕМОНТУ

Пользователи данного устройства могут осуществлять только те работы по техническому обслуживанию и уходу, которые описаны в данной инструкции по эксплуатации.

Остальные виды ремонтных работ могут осуществлять только специализированные дилеры.

Фирма ZimAni рекомендует поручить проведение работ по техобслуживанию и ремонту только специализированному дилеру фирмы ZimAni. Специализированные дилеры фирмы ZimAni посещают регулярно курсы по повышению квалификации и в их распоряжении предоставляется техническая информация.

При ремонте монтировать только те комплектующие, которые допущены компанией ZimAni для данного моторизованного устройства либо технически равноценные комплектующие. Применяйте только высококачественные запасные части. Иначе существует опасность возникновения несчастных случаев или повреждения устройства.

Фирма ZimAni рекомендует использовать оригинальные запасные части фирмы ZimAni. Оригинальные запасные части фирмы ZimAni можно узнать по номеру комплектующей ZimAni.

## 29. УСТРАНЕНИЕ ОТХОДОВ

При утилизации следует соблюдать специфические для страны нормы по утилизации отходов.

Продукты компании ZimAni не являются бытовыми отходами.

Продукт ZimAni, аккумулятор, принадлежность и упаковка подлежат не загрязняющей окружающую среду повторной переработке.

Актуальную информацию относительно утилизации можно получить у специализированного дилера ZimAni.







Импортер: ООО «ЛР-Авто» Россия, Московская область, 86-й км МКАД, ТЦ «Планета Железяка»