

sturm![®]

POWER • GAS • HAND • TOOLS

Modell/Model/Модель: MS55211

**DE Gebrauchsanweisung
Kapp-u.Gehrungssäge**

**GB Operating/Safety Instructions
Mitre Saw**

**RU Инструкция по эксплуатации и
техническому Обслуживанию
Торцовочная пила**



060



2014-03-27

Содержание

Описание.....	3
Технические характеристики.....	4
Комплектность поставки.....	5
Правила по технике безопасности.....	5
Правила по эксплуатации оборудования.....	6
Техническое обслуживание оборудования.....	10
Гарантийное обязательство.....	10

Уважаемый покупатель!

Компания **Sturm!** выражает Вам свою глубочайшую признательность за приобретение электроинструмента.

Данный электроинструмент фирмы **Sturm!** относится к бытовому классу электроинструмента.

Внимание! Электроинструменты **Sturm!** относятся к бытовому классу электроинструмента. Внимательно прочтите данную инструкцию! После непрерывной работы в течение 15-20 минут необходимо выключить электроинструмент, возобновить работу можно через 5 минут! Не перегружайте мотор электроинструмента.

Изделия под торговой маркой **Sturm!** постоянно совершенствуются и улучшаются.

Поэтому технические характеристики и дизайн могут меняться без предварительного уведомления. Приносим Вам наши глубочайшие извинения за возможные причиненные этим неудобства.

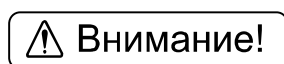

Внимательно изучите данную инструкцию по эксплуатации и техническому обслуживанию. Храните её в защищенном месте.

Описание

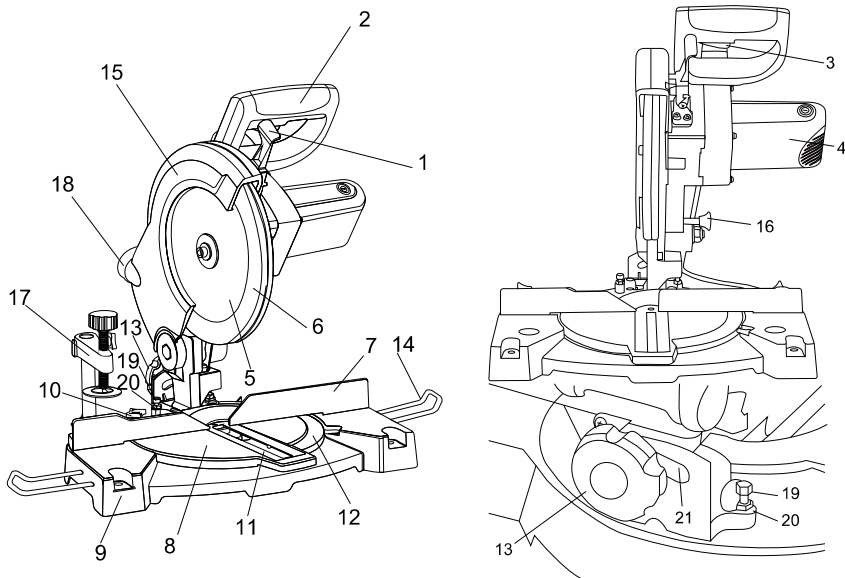

1. Рычаг безопасности
2. Ручка
3. выключатель
4. мотор
5. пильный диск
6. Защита диска
7. Направляющая
8. Вращающийся стол
9. Основание
10. Блокирующие винты направляющей
11. Разъем в поворачивающемся столе
12. Шкала вращающегося стола
13. Ручка регулировки наклона головной части
14. Удлинители стола
15. Кожух диска
16. Блокировочная шпилька
17. Рабочий зажим
18. Выход для сбора пыли
19. Регулировочный болт угла наклона головной части пилы на 45°.
20. Контрогайка регулировочного болта угла наклона головной части пилы.
21. Шкала угла наклона головной части пилы.

Технические характеристики моделей

Модели	MS55211
Напряжение/ Частота	220В~ 50 Гц
Номинальная мощность	1400 Вт.
Скорость холостого хода	5000 об. /мин.
Размер реза	50x120 мм
Размер реза под углом 45°	50x80 мм.
Размер реза под углом 0° и наклоном 45°	30x120 мм
Размер реза под углом 45° и наклоном 45°	30x80 мм
Диск	210мм, с числом зубьев не менее 24
Вес	6.6 кг.

Комплектность поставки

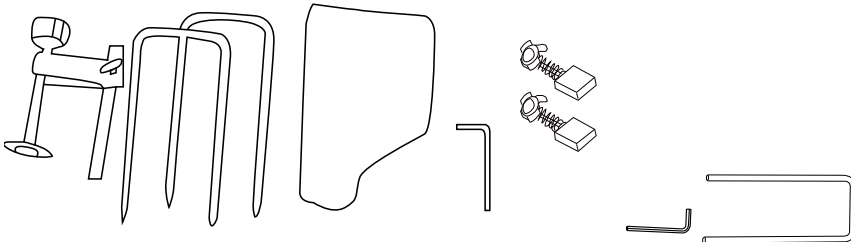

Струбина	1 шт.
Удлинитель	1 комплект
Пылесборник	1 шт.
Поддерживать	1 шт.
Шестигранник	2 шт.
Доп. Цетки	1 комплект

Правила по технике безопасности

Общие Правила Безопасности при Работе с Электроинструментом

Внимание! Электроинструменты является оборудованием повышенной опасности. Пользуясь электроинструментом, чтобы не подвергаться опасности поражения током, травмы или возникновения пожара, следует СТРОГО соблюдать следующие **основные правила техники безопасности**. Прочитайте и запомните эти указания до того, как приступите к работе с электроинструментом. Храните указания по технике безопасности в надёжном месте.

СОХРАНИТЕ ЭТИ ИНСТРУКЦИИ

Рабочее Место

Содержите рабочее место чистым и хорошо освещенным.

Загроможденные плохо освещенные рабочие места являются причиной травматизма.

Не используйте электроинструменты во взрывоопасных помещениях, таких где присутствуют огнеопасные жидкости, газы, или пыль. Электроинструменты создают искры, которые могут привести к возгоранию пыль или пара.

Держите детей, и посетителей на безопасном расстоянии от работающих электроинструментов.

Не отвлекайтесь – это может вызвать потерю контроля при работе и стать причиной травмы.

Электробезопасность

Перед включением проверьте соответствует ли напряжение питания Вашего электроинструмента сетевому напряжению; проверьте исправность кабеля, штепселя и розетки, в случае неисправности этих частей дальнейшая эксплуатация запрещается.

Электроинструменты с двойной изоляцией не требуют подключения через розетку с

третьим заземленным проводом. Для электроинструментов без двойной изоляции подключение через розетку с заземленным проводом обязательно

Избегайте контакта тела с заземленными поверхностями типа труб, радиаторов, печей и холодильников. Риск удара током резко возрастает, если ваше тело соприкасается с заземленным объектом. Если использование электроинструмента во влажных местах неизбежно, ток к электроинструменту должен подаваться через специальное устройство-прерыватель отключающее электроинструмент при утечке. Резиновые перчатки электрика и специальная обувь далее увеличат вашу личную безопасность.

Не подвергайте электроинструменты воздействию дождя или влажным условиям. Вода, попавшая в электроинструмент значительно увеличивает риск удара током.

Аккуратно обращайтесь электрошнуром. Никогда не используйте шнур, чтобы нести электроинструменты или тянуть штепсель из розетки. Держите шнур вдали от высокой температуры, масляных жидкостей, острых граней или движущихся частей. Замените поврежденные шнуры немедленно. Поврежденные шнуры увеличивают риск удара током.

При действии электроинструмента вне помещений, используйте электроудлинители специально предназначенные для применения вне помещения.

Личная Безопасность

Будьте внимательны, постоянно следите за тем что вы делаете, и используйте здравый смысл при работе с электроинструментом. Не используйте электроинструмент в то время как Вы утомлены или находитесь под воздействием лекарств или средств замедляющих реакцию, а также алкоголя или наркотических веществ. Это может привести к серьезной травме.

Носите соответствующую одежду. Слишком свободная одежда, драгоценности или длинные распущенные волосы могут попасть в движущиеся части работающего электроинструмента. Держите ваши волосы, одежду, и перчатки далеко от двигающихся частей. Руки должны быть сухими, чистыми и свободными от следов маслянистых веществ.

Избегайте внезапного включения. Убедитесь, что клавиша включения/выключения находится в положении «выключено» («OFF») до включения электроинструмента в розетку. Запрещается перенос электроинструментов на вашем пальце помещенном на клавише включения/выключения.

Удалите регулировочные и/или установочные ключи перед включением

электроинструмента. Оставленный ключ, попав в движущиеся части

электроинструмента, может привести к поломке электроинструмента или серьезной травме.

Держите надежно равновесие. Используйте хорошую опору и всегда держите надежно баланс тела. Надлежащая опора и баланс позволяют обеспечить надежный контроль над электроинструментом в неожиданных ситуациях.

Используйте оборудование обеспечивающее Вашу безопасность. Всегда носите защитные очки. Респиратор, нескользящие безопасные ботинки, каска, или наушники должны использоваться для соответствующих условий.

Использование Электроинструмента и Обслуживание

Используйте зажимы, струбцины, тиски или другой способ надежного крепления обрабатываемой детали. Удержание детали рукой или телом ненадежно и может

привести к потере контроля и к поломке инструмента или травмам.

Не перегружайте электроинструмент. Используйте электроинструмент соответствующий вашей работе. Правильно подобранный электроинструмент позволяет более качественно выполнить работу и обеспечивает большую безопасность.

Не используйте электроинструмент, если не работает клавиша «включения/выключения» («ON/OFF»). Любой электроинструмент, в котором неисправна клавиша включения/выключения, представляет ПОВЫШЕННУЮ опасность и должен быть отремонтирован до начала работы.

Отсоедините штепсель от источника электропитания перед проведением любых регулировок, замены аксессуаров или принадлежностей, или при хранении электроинструмента. Такие профилактические меры по обеспечению безопасности уменьшают риск случайного включения электроинструмента.

Храните электроинструменты вне досягаемости детей и других людей не имеющих навыков работы с электроинструментом. Электроинструменты опасны в руках пользователей не имеющих навыков.

Вовремя проводите необходимое обслуживание электроинструментов. Должным образом обслуженные электроинструменты, с острыми лезвиями позволяют более легко и качественно выполнять работу и повышают безопасность. Любое изменение или модификация запрещается, так как это может привести к поломке электроинструмента и/или травмам.

Регулярно проверяйте регулировки инструмента, а также на отсутствие деформаций рабочих частей, поломки частей, а также состояния электроинструмента, которые могут влиять на неправильную работу электроинструмента. Если есть повреждения, отремонтируйте электроинструмент перед началом работ. Много несчастных случаев вызваны плохо обслуженными электроинструментом. Составьте график периодического сервисного обслуживания вашего электроинструмента.

Используйте только принадлежности, которые рекомендуются

•Sturm! Инструкция по эксплуатации и тех обслуживанию. пила торцовочная

стр. 8

изготовителем для вашей модели. Принадлежности, которые могут подходить

для одного электроинструмента, могут стать опасными когда используется на другом электроинструменте.

Обслуживание

Обслуживание электроинструмента должно быть выполнено только квалифицированным персоналом уполномоченных сервисных центров •Sturm! . Обслуживание, выполненное неквалифицированным персоналом может стать причиной поломки инструмента и травм. Например: внутренние провода могут быть неправильно уложены и быть зажатými, или пружины возврата в защитных кожухах неправильно установлена.

При обслуживании электроинструмента, используйте только рекомендованные сменные расходные части, насадки, аксессуары. Использование не рекомендованных расходных частей, насадок и аксессуаров может привести к поломке электроинструмента или травмам. Использование некоторых средств для чистки как бензин, аммиак, и т.д. приводят к повреждению пластмассовые части.

Правила Безопасности при работе с тоцовочной пилой

Запрещается останавливать диск принудительно прилагая усилия сбоку при выключении пилы

Разрешается работа только при исправной защите диска. Запрещается работать с пилой если защита опускается с задержкой.

Запрещается фиксировать защиту диска в открытом положении, привязывая ее или другим способом

Не используйте поврежденные диски. Используйте диски только с посадочным отверстием соответствующим диаметру шпинделя. Используйте диски с характеристиками соответствующими характеристикам пилы.

Используйте шумогасящие наушники при использовании электроинструмента в течение длительной работы. Длительное подвергание шуму высокой интенсивности может стать причиной потери слуха.

Всегда носите защитные очки при использовании этого электроинструмента. Используйте респиратор для при работе при которой образуется пыль.

Область применения.

Применяется для разрезания только деревянных заготовок, особенно удобна при изготовлении рам, перерезания плинтусов под заданным углом, торцевания заготовок

Перед работой

- Пила должна быть надежно установлена на горизонтальной поверхности. Для надежности закрепите пилу болтами к поверхности
- Убедитесь что кожуха и защитные устройства правильно установлены и нормально функционируют. Проверьте что диск свободно вращается.
- При работе с заготовками убедитесь что в них нет гвоздей и других металлических предметов
- Для приведения пилы из транспортировочного положения в рабочее, нажмите слегка на ручку пилы и выньте блокирующую шпильку (16). Головная часть пилы поднимется в положение.

Работа

Для того чтобы сделать разрез

- Включите пилу в электросеть – убедитесь что электрокабель не попадает под диск
- Поместите заготовку на рабочий стол пилы, держите заготовку надежно в руках. Убедитесь что рабочий стол заблокирован от вращения, и рукоятку блокировки наклона головки пилы(13).
- Нажмите выключатель(3) и дождитесь пока диск разовьет скорость.
- Продолжая удерживать выключатель, нажмите рычаг безопасности по направлению к ручке. После этого можно будет перемещать головную часть пилы вниз.
- Продолжайте движение вниз и плавно приведите в соприкосновение диск с заготовкой, не прилагая особого давления, произведите пропил.

Пиление под горизонтальным углом

Торцовую пилу можно использовать для пиления как под прямым углом, так и до пиления различных углов до 45° в левую и правую сторону.

Пиление под вертикальным углом

Пилой можно производить пиление как под перпендикулярным вертикальным углом, так и под углом до 45% влево.

Для регулировки наклона головной части пилы, ослабьте крепление поворотом ручки(13) и поверните головную часть влево до желаемого угла наклона(регулируйте угол используя индикацию на шкале (21)). Затяните ручку(13) и произведите пропил.

Композиционное пиление - под вертикальным и горизонтальным углами

●Sturm! Инструкция по эксплуатации и тех обслуживанию. пила торцовочная

стр. 10

Используя вращающийся стол(горизонтальный угол) и регулировку угла наклона головной части(вертикальный угол) описанные выше, можно производить сложное композиционное пиление.

Регулировка выставления нулевой угловой горизонтальной отметки

Шкалы машины отрегулированы при производстве на нулевую отметку. Если же эти нулевые отметки со временем сбиваются, то необходимо произвести регулировки.

- Для выставления нулевой отметки на вращающемся столе, установите на шкале нулевую отметку, и затяните винты блокировки стола.
- Проверьте угольником(в комплект не входит) угол между диском и направляющей как показано на рис.
- Если требуется регулировка, то отпустите винты крепежа направляющей(10) и установите угол 90 гр между направляющей(7) по угольнику. Затяните винты(10)

Подобным образом выставляется нулевая отметка для вертикальных углов:

Проверьте угольником угол между диском и вращающимся столом. Угол должен быть равен 90°

При необходимости проведите регулировку изменяя расположение головной части пилы с ослабив винты, выставите необходимый угол и затяните винты

Использование порта для сбора пыли и пылесоса

Для удаления пыли/опилок и для улучшения работы с пилой, можно использовать строительный пылесос с диаметром патрубков 38 мм.

Техническое обслуживание

Вы приобрели долговечный и надёжный электрониструмент бытового класса.

Правильное использование и постоянное техническое обслуживание продлевают срок службы изделия.

Регулярно очищайте вентиляционные отверстия на корпусе электроинструмента от грязи и пыли.

Регулярно протирайте корпусные детали мягкой х/б тряпкой.

Запрещается использовать различные виды растворителей для очистки корпусных деталей электроинструмента.

Гарантийные обязательства

На электрические инструменты ●Sturm! распространяется согласно сроку указанному в гарантийном талоне. Вы можете ознакомиться с правилами гарантийного обслуживания в гарантийном талоне.

Изготовлено в КНР.

Дата изготовления указана на упаковке.

