



ДЛ102

**ТЕЛЕЖКА ПРИЦЕПНАЯ
МОТОБЛОЧНАЯ ТПМ-01
и ее модификации**

ПАСПОРТ

183000000001 ПС



1. ОБЩИЕ СВЕДЕНИЯ ОБ ИЗДЕЛИИ.

Тележка прицепная мотоблочная ТПМ-01

183000090001

183000090011

(ненужное вычеркнуть)

Порядковый производственный номер: _____

Дата изготовления: _____

Изготовлена ОАО "Завод им. В.А. Дегтярева", 601900, г. Ковров, Владимирской обл., ул. Труда, 4, тел. (49232) 9-10-29.

Тележка прицепная мотоблочная ТПМ-01 в агрегате с мотоблоком массой не менее 70 кг предназначена для перевозки различных сельскохозяйственных грузов, строительных материалов и других грузов в приусадебных хозяйствах, садах и огородах коллективного и индивидуального пользования, в районах с умеренным климатом на открытом воздухе в температурном интервале от -30° С до +40° С и относительной влажности до 100%.

Данный паспорт содержит технические характеристики, краткие сведения по устройству, принципу работы, хранению, правила и условия эксплуатации тележки прицепной мотоблочной ТПМ-01 (в дальнейшем по тексту - тележка).

Срок службы и надежность работы Вашей тележки значительно увеличатся, если будут соблюдены все правила эксплуатации, обслуживания и хранения, изложенные в настоящем паспорте. Перед началом эксплуатации тележки внимательно ознакомьтесь с данным паспортом и руководством по эксплуатации мотоблока, с которым она будет использоваться.

Вследствие постоянной работы по совершенствованию конструкции возможны некоторые расхождения реальной модели с описанием в настоящем издании паспорта. Изготовитель оставляет за собой право на изменение изделия в любой момент без уведомления и без взятия на себя обязательства произвести такие же изменения в изделиях изготовленных и проданных ранее.

Тележка прицепная мотоблочная ТПМ-01 имеет декларацию о соответствии № РОСС RU.ДЛ02.Д00006, выданную органом по сертификации «АС«СЕРТЛЕСМАШ» сроком действия с 27.07.2010 г. по 26.07.2013 г.

Подпись руководителя: _____

М.П.

Предупредительные знаки.



Рис. 1

1 – табличка с паспортными данными; 2 – наклейка с предупреждающими символами;
3 – знак ограничения скорости; 4 – места стропления (4 места).

На передней стенке кузова тележки справа расположена наклейка с предупреждающими символами 2, имеющими следующее значение:

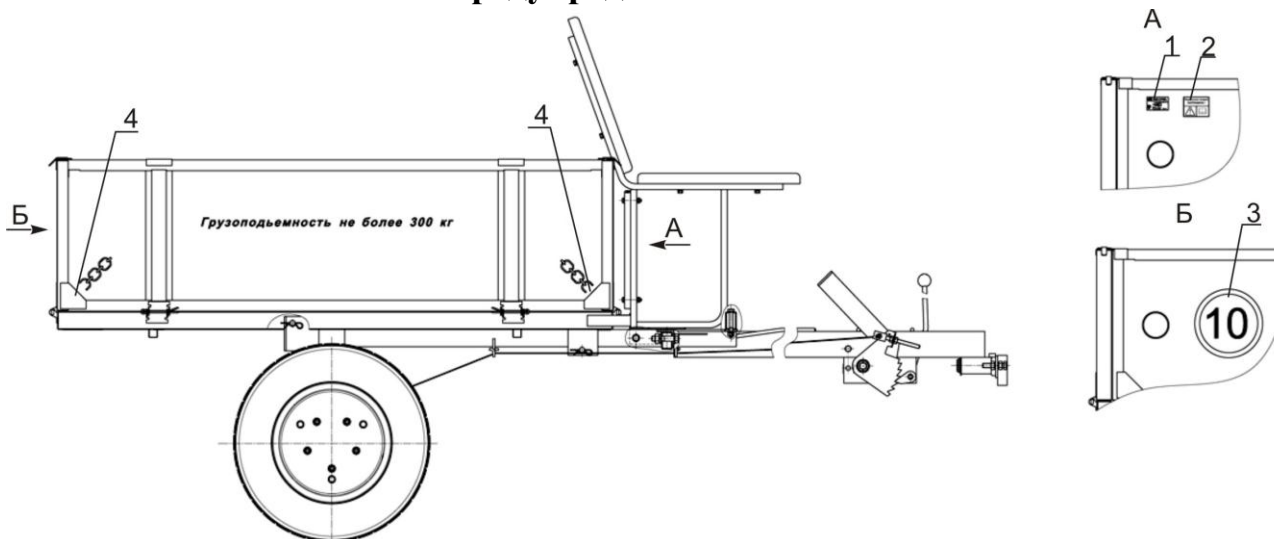

Опасность получения травм или возможность повреждения окружающих объектов.



Перед использованием тележки изучите данный паспорт и, особенно, требования раздела по технике безопасности.

Маркировка тележки прицепной мотоблочной ТПМ-01.

Маркировка тележки производится на заводской табличке 1 (рис.1), установленной справа на передней стенке кузова тележки. Табличка содержит:

- товарный знак завода-изготовителя;
- наименование изделия;
- номер технических условий;
- порядковый производственный номер изделия;
- год выпуска;
- массу изделия;
- знак соответствия сертифицированного изделия.

2. ОСНОВНЫЕ ТЕХНИЧЕСКИЕ ДАННЫЕ И ХАРАКТЕРИСТИКИ

Габаритные размеры:

- длина, мм, не более	3000
- ширина, мм, не более	1000
- высота, мм, не более	1230

Масса тележки, кг не более	85
Величина колеи колес, мм	900
Максимальная скорость в агрегате с мотоблоком, км/час, не более	10
Величина дорожного просвета, мм, не менее	270
Давление воздуха в шинах, МПа (кгс/см ²)	0,2 (2)
Максимальная грузоподъемность, кг, не более	300

Грузоподъемность тележки определяется с учетом веса мотоблока и оператора и рассчитывается по формуле:

$$M_{\text{загр}} = 3M_{\text{мот}} - M_{\text{тел}} - M_{\text{опр}}$$

где $M_{\text{загр}}$ - максимальная масса перевозимого груза;

$M_{\text{мот}}$ - масса мотоблока;

$M_{\text{тел}}$ - масса тележки;

$M_{\text{опр}}$ - масса оператора.

Угол поперечной статической устойчивости, град, не более	20
Величина угла удержания тележки на уклоне при применении стояночного тормоза, град	10

3. КОМПЛЕКТНОСТЬ

N п.п.	Наименование	Колич. на 1 изд.		Примечание
		183000090001	183000090011	
1	Кузов тележки	1	1	Закреплен на поддоне
2	Рама кузова	1	1	Уложена на дно кузова
3	Колесо	2	2	-<<-
4	Водило	1	1	-<<-
5	Боковина сиденья левая	1	-	Завернута в бумагу и уложена на дно кузова
6	Боковина сиденья правая	1	-	-<<-
7	Перемычка	1	-	-<<-
8	Сиденье	2	-	Перевязаны шпагатом
9	Паспорт	1	1	Вложен в чехол и уложен на дно кузова
10	Шплинт быстросъемный	4	4	Завернут в бумагу, вложен в чехол и уложен на дно кузова
11	Ось 6-12h11x40	4	4	-<<-
12	Болт М6-6gx35	2	-	-<<-
13	Гайка М6	2	4	-<<-
14	Шайба 6	4	8	-<<-
15	Шайба 6.65Г	2	4	-<<-
16	Втулка	1	1	-<<-
17	Колпачок	8	-	-<<-
18	Болт М6-6gx16	-	4	-<<-
19	Заглушки для сиденья	-	4	-<<-
20	Сиденье "Арена"	-	1	Уложено в кузове

4. СВИДЕТЕЛЬСТВО О ПРИЕМКЕ

Тележка прицепная мотоблочная ТПМ-01

183000090001

183000090011

(ненужное вычеркнуть)

Порядковый производственный номер: _____

соответствует техническим условиям ТУ 37.ИРЦМ 082-2010 и признана годной для эксплуатации.

Дата изготовления: _____

Представитель производства: _____
(подпись)

Представитель БТК: _____
(подпись) М.П.

5. СВИДЕТЕЛЬСТВО О КОНСЕРВАЦИИ И УПАКОВЫВАНИИ

Тележка прицепная мотоблочная ТПМ-01

183000090001
183000090011
(ненужное вычеркнуть)

Порядковый производственный номер: _____

Подвергнута на ОАО "Завод им. В.А. Дегтярева" консервации и упаковке согласно требованиям, предусмотренным техническими условиями.

Дата консервации и упаковки: _____

Срок консервации - 12 месяцев.

Консервацию и упаковку произвел: _____
(подпись)

Изделие после консервации и
упаковки принял: _____
(подпись) М.П.

КОРЕШОК ГАРАНТИЙНОГО ТАЛОНА

На гарантийный ремонт: _____ Тележки прицепной мотоблочной ТПМ-01 _____ 183000090001; 183000090011
(ненужное вычеркнуть)

Изъята " _____ " _____ 20 _____ г. Представитель предприятия _____
(личная подпись)

Л и н и я о т р е з а

ОАО "Завод им. В.А. Дегтярева", г. Ковров, Владимирской обл., ул. Труда, 4
(наименование завода-изготовителя и его адрес)

ГАРАНТИЙНЫЙ ТАЛОН

На гарантийный ремонт: _____ Тележки прицепной мотоблочной ТПМ-01 _____ 183000090001; 183000090011
(ненужное вычеркнуть)

Дата изготовления: _____

Порядковый производственный номер: _____

Контролер: _____ Испытатель: _____

Проданной: _____
(наименование торгующей организации)

Штамп торгующей организации: _____ " _____ " _____ 20 _____ г.
(личная подпись)

Штамп предприятия, проводившего
работы по предпродажной подготовке: _____
(личная подпись)

Владелец и его адрес: _____

_____ (личная подпись)

Выполнены работы по устранению неисправностей: _____

_____ Представитель предприятия: _____ Владелец: _____
(дата) (личная подпись) (личная подпись)

УТВЕРЖДАЮ

Руководитель предприятия: _____
(наименование ремонтного предприятия)

Штамп предприятия: _____ " " 20 ____ г.
(личная подпись)

Примечание.

6. ПРЕДПРОДАЖНАЯ ПОДГОТОВКА

Отметки о проведении предпродажной подготовки	Перечень работ по предпродажной подготовке
Тележка ТПМ-01 к эксплуатации подготовлена	1. Распаковка и расконсервирование. 2. Проверка наличия комплектующих согласно комплектности (см. раздел 3 данного паспорта).
(фамилия и должность ответственного за проведение предпродажной подготовки)	3. Сборка и установка на тележку деталей, снятых при упаковке. 4. Проверка крепления всех резьбовых соединений, надежности соединения рамы тележки с кузовом, работы тормозов.
(дата) (подпись)	
Печать предприятия, проводившего работы	
Предпродажная подготовка проведена, претензий к внешнему виду нет, с устройством тележки и условиями эксплуатации, правилами техники безопасности и технического обслуживания, с гарантийными обязательствами изготовителя и порядком предъявления требований в отношении недостатков изделия ознакомлен	
(подпись покупателя)	

Торговая организация обязана продать Вам тележку после проведения комплекса работ по предпродажной подготовке с соответствующей отметкой в паспорте.

Без проведения предпродажной подготовки продажа тележки запрещается.

7. ГАРАНТИЙНЫЕ ОБЯЗАТЕЛЬСТВА ИЗГОТОВИТЕЛЯ (ПОСТАВЩИКА)

7.1. Предприятие-изготовитель и торгующая организация гарантируют соответствие качества тележки прицепной мотоблочной ТПМ-01 действующей конструкторской и технической документации при соблюдении потребителем условий и правил транспортирования, хранения и эксплуатации.

7.2. Гарантийный срок эксплуатации тележки ТПМ-01 12 месяцев для личного использования и 3 месяца для коммерческого использования. Гарантийный срок начинается со дня приобретения тележки первым розничным покупателем или первым коммерческим пользователем.

ПРИМЕЧАНИЕ

«Личное использование» - означает эксплуатацию тележки розничным покупателем.

«Коммерческое использование» - подразумевает все иные варианты эксплуатации, включая те которые связаны с извлечением дохода и сдачу в аренду.

Как только тележка побывала в коммерческом использовании, она сразу считается в рамках настоящих гарантийных обязательств изделием коммерческого использования.

Гарантийный срок хранения в заводской упаковке 12 месяцев.

Срок службы тележки ТПМ-01:

- для личного использования 5 лет;
- для коммерческого использования 2 года.

7.3. Ремонт до истечения гарантийного срока производится бесплатно. Замена тележки, вышедшей из строя в период гарантийного срока, осуществляется в сроки и в порядке, соответствующим действующему законодательству РФ.

7.4. Предприятие-изготовитель и торгующая организация не несут ответственности по гарантии, если:

- истек срок гарантийной эксплуатации;
- предъявленная тележка разукomплектована;
- не предъявляется паспорт или в нем отсутствуют отметки торгующей организации (штамп и дата продажи, и отметка о предпродажной подготовке);
- тележка использовалась не по назначению;
- потребитель заменял (дорабатывал) детали тележки на детали, не предусмотренные конструкцией;
- тележка вышла из строя по вине потребителя в результате несоблюдения требований данного паспорта по эксплуатации и хранению, небрежного обращения или нанесения механических повреждений;
- тележка подверглась воздействию таких внешних факторов как природные явления, стихийные или экологические бедствия.

Гарантия не распространяется на расходные материалы (шплинты, оси, трос привода тормоза, накладки тормозные).

8. СВЕДЕНИЯ О РЕКЛАМАЦИЯХ В ОТНОШЕНИИ НЕДОСТАТКОВ ИЗДЕЛИЯ

В случае выявления недостатков в период гарантийного срока работы тележки необходимо обратиться в торгующую организацию или ближайшее предприятие, проводящее гарантийное обслуживание, по адресам, указанным в приложении 1 данного паспорта.

Если указанное предприятие по каким-либо причинам не может произвести ремонт, необходимо обращаться на предприятие-изготовитель по адресу: 601900, г. Ковров, Владимирской обл., ул. Труда, 4, ОАО "Завод им. В.А. Дегтярева", тел. (49232) 9-14-53 БСГО.

В случае отправки изделия железнодорожным транспортом, направлять его адресу: станция Ковров – 263105, Горьковской ж.д. 3466.

В этом случае владелец должен указать станцию назначения и железную дорогу, куда предприятие обязано вернуть изделие после гарантийного ремонта.

Владелец должен предъявить тележку, оформленный гарантийный талон, акт с подробным описанием недостатков и указать ориентировочную наработку до отказа.

Предъявляемая тележка должна быть предварительно очищена от загрязнения. При наличии загрязнения претензии не принимаются и не рассматриваются.

При возврате тележки предприятию-изготовителю торгующей организацией, она должна быть полностью укомплектована. При неуккомплектованности тележки претензии не принимаются. За разуккомплектовку тележки и пропажу прилагаемых документов и инструмента при транспортировании, а также на базах и складах торгующих организаций предприятие-изготовитель ответственности не несет.

Акт о выявленных недостатках составляется владельцем с участием должностного лица любого автотранспортного предприятия или представителя предприятия, проводящего гарантийное обслуживание изделий производства ОАО «Завод им. В.А. Дегтярева».

В акте следует указать:

1. Время и место составления акта.
2. Фамилию, имя, отчество и должность лиц, составивших акт.
3. Порядковый производственный номер тележки.
4. Дату приобретения тележки в торгующей организации.
5. Точный адрес владельца.
6. Условия эксплуатации и условия, при которых произошла поломка детали или узла, а также обстоятельства, при которых неисправности были обнаружены.
7. Причину невозможности ремонта торгующей организацией или сервисным центром.

При несоблюдении указанного выше порядка претензии владельца не рассматриваются, а не соответствующие требованиям акты возвращаются обратно.

Все споры и разногласия, которые могут возникнуть между продавцом и покупателем, будут разрешаться в соответствии с действующим законодательством РФ.

9. ИНСТРУКЦИЯ ПО ТЕХНИКЕ БЕЗОПАСНОСТИ

Прежде чем приступить к работе, внимательно изучите данный паспорт и руководство по эксплуатации мотоблока, совместно с которым эксплуатируется тележка. Только тщательное выполнение всех указанных в них рекомендаций гарантирует долгую и безотказную работу Вашей тележки. Безопасность работы обеспечивается строгим соблюдением правил, изложенных в настоящем паспорте.

- 9.1. Ознакомьтесь с конструкцией тележки, внимательно изучите данный паспорт и руководство по эксплуатации мотоблока с которым эксплуатируется тележка.
- 9.2. Перед началом работы произведите внешний осмотр тележки, а также проверьте:
 - надежность соединения тележки с мотоблоком;
 - затяжку гаек крепления колес;
 - надежность соединения шасси тележки с кузовом и наличие осей и шплинтов;
 - работу тормозов.
- 9.3. Во время стоянки и при проведении погрузочно-разгрузочных работ тележка должна быть поставлена на стояночный тормоз.
- 9.4. Техническое обслуживание тележки, регулировочные и другие виды подобных работ производить только при выключенном двигателе мотоблока.
- 9.5. Соблюдайте меры предосторожности, изложенные в руководстве по эксплуатации мотоблока.
- 9.6. **ЗАПРЕЩАЕТСЯ:**
 - работать, не ознакомившись с инструкцией по технике безопасности;
 - эксплуатация тележки лицами моложе 18 лет;
 - ездить по магистралям, шоссе и дорогам общего пользования;
 - перевозить груз сверх установленной нормы;
 - перевозить людей в кузове тележки;
 - перевозить груз высотой более 1,5 м;
 - эксплуатация тележки без зашплинтованных осей крепления кузова поз. 11рис. 2;
 - эксплуатация тележки с мотоблоком, не имеющим заднего хода.

10. УСТРОЙСТВО ТЕЛЕЖКИ ТПМ-01



Рис. 2

1 – кузов тележки; 2 – сиденье; 3 – педаль тормоза; 4 – рычаг фиксатора стояночного тормоза; 5 – водило; 6 – подставка; 7 – опора для ног; 8 – болт М8х60; 9 – болт М12х45; 10 – болт М8х45; 11 – ось 6х40; 12 – шплинт быстросъемный; 13 – рама; 14 – трос тормоза; 15 – колесо; 16 – дышло; 17 – болты ограничения угла поворота; 18 – болт М12х60.

Тележка прицепная мотоблочная, одноосная, без рессор, состоит из следующих основных узлов: шасси, которое состоит из водила 5 и рамы 13 соединенных между собой болтами 8, 9 и кузова тележки 1 (рис. 2).

В передней части водила имеется дышло 16 со съемными вставкой и шайбой. Дышло предназначено для соединения тележки с мотоблоком через шкворень, находящийся в комплекте с мотоблоком. Дышло свободно поворачивается относительно продольной оси водила.

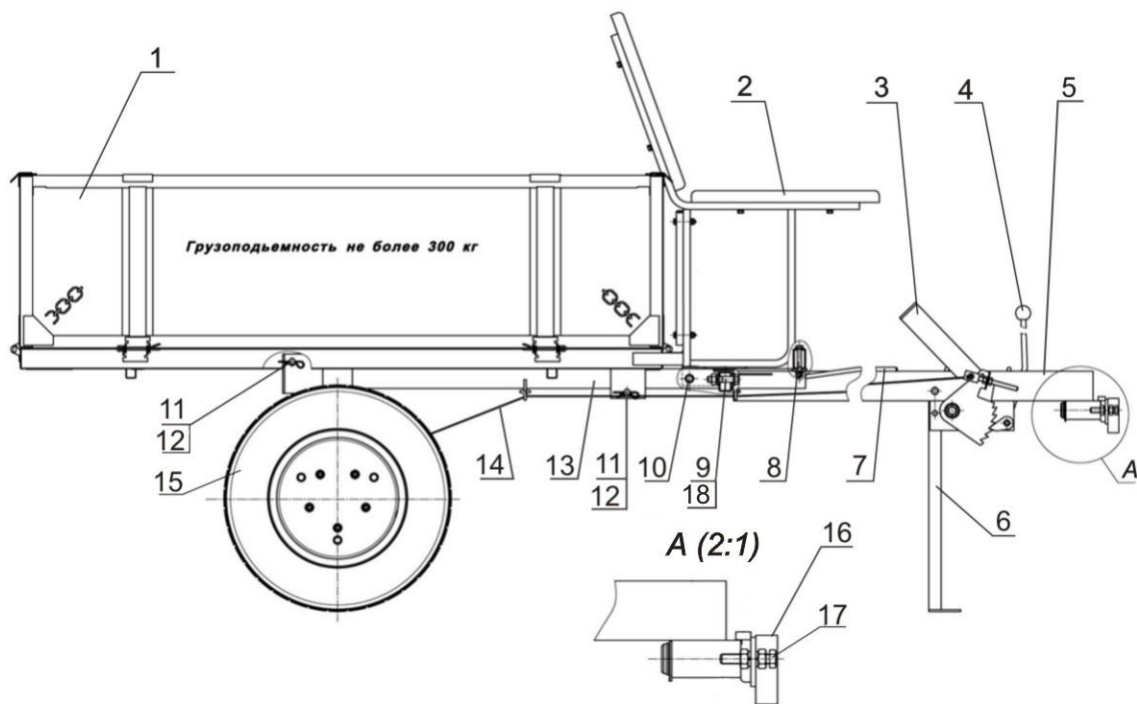
Рама тележки представляет собой сварную конструкцию из труб прямоугольного сечения с осями, подшипниковыми узлами и ступицами для установки и крепления дисков колес. Колеса 15 крепятся при помощи 10 болтов М10х25.

На шасси смонтированы подставка 6, педаль тормоза 3, рычаг фиксатора стояночного тормоза 4, опора для ног 7, сиденье оператора 2.

Кузов тележки 1 представляет собой сварную конструкцию с откидывающимися бортами. Борты снабжены затворами. В боковых бортах предусмотрены направляющие с отверстиями, что позволяет нарастить борта и закрепить негабаритный груз (например, сено). Так же для удобства при разгрузке сыпучих грузов предусмотрена возможность опрокидывания кузова тележки назад, для этого надо вынуть шплинты быстросъемные 12 и оси 11 в передней части рамы.

11. ПОДГОТОВКА ТЕЛЕЖКИ ТПМ-01 К РАБОТЕ

11.1 Сборка тележки.

- проверить комплектацию тележки согласно разделу 3 данного паспорта и упаковочным листам;
- присоединить водило 5 к раме 13 болтовыми соединениями М12х45 (2 шт.) поз. 9, М8х60 (2 шт.) поз.8 и М12х60 (1 шт.) поз. 18 согласно рис.2;
- на ступицы рамы 13 установить переходные шайбы и колеса в сборе (переходные шайбы и крепеж закреплены на ступице).
Колеса к ступице крепить болтами М10х35 с гайками и шайбами;
- проверить давление в шинах и при необходимости подкачать;
- собрать сиденье оператора согласно рис. 3. Подушки 4 прикрепить к основаниям правому 1 и левому 2 гайками М6 с шайбами. Распорку 3 прикрепить болтами М6х45 с гайками и шайбами;



Рис. 3

1 – основание правое; 2 – основание левое;
3 – распорка; 4 – подушка.

- установить защитные колпачки на гайки сиденья;
- установить основание 1 и 2 (рис.3) на шасси как показано на рис.1 и закрепить болтами М8х45 (4 шт.) поз. 10 с гайками и шайбами;
- соединить трос тормоза 14 с тягой натяжного устройства рис.1, предварительно заправив его в 2 пары направляющих крючков, расположенных снизу на раме и водиле, и отрегулировать натяжение троса;
- установить на шасси кузов тележки 1 рис.1 и закрепить его через крепежные отверстия осями 11 и застопорить шплинтами быстросъемными 12;
- подсоединить дышло 16 тележки к скобе мотоблока и зафиксировать шкворнем;
- дополнительная втулка из поставляемого комплекта устанавливается при креплении тележки к мотоблоку при необходимости (в зависимости от типа мотоблока).
- собрать сиденье для варианта 183000090011 по рис. 4. Сиденье "Арена" установить на основание с помощью болтов М6х16, гаек М6 и шайб. Пластмассовые заглушки мест крепления кресла имеют на обратной стороне порядковые номера от 1 до 4 и такие же номера имеются на соответствующих им гнездах мест крепления

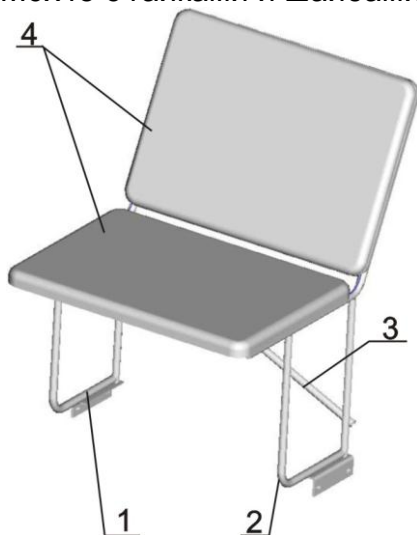

Рис. 4

1 – кресло "Арена"; 2 – основание сиденья;
3 – заглушка; 4 – болт М6х16; 5- гайка М6.

11.2. Проверка, регулировка и работа тормозов.

Завести мотоблок и, не загружая тележку, проверить работу тормозов при движении вперед-назад. При необходимости отрегулировать тормоза, изменяя натяжение троса при помощи регулировочной гайки 2 и контргайки 3, расположенных на тяге 5 согласно рис. 5. После регулировки следует несколько раз нажать на рычаг тормоза, затем повторно произвести регулировку тормоза.

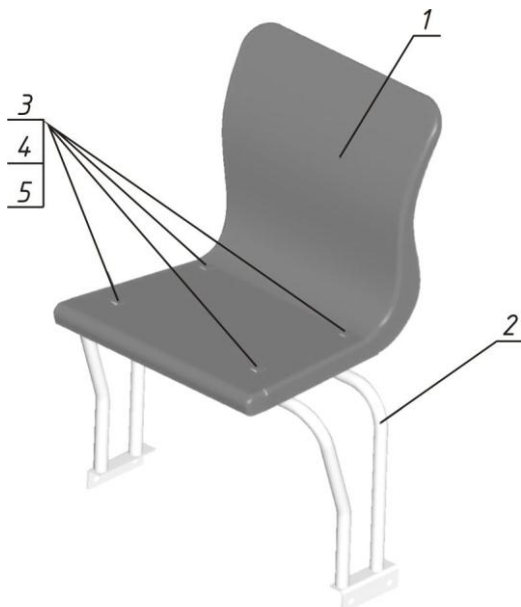
В процессе движения торможение тележки осуществляется нажатием педали тормоза 1 (рис. 5). Переключение передач на редукторе мотоблока производится следующим образом:

- выключить сцепление мотоблока;
- затормозить мотоблок, с тележкой нажав на педаль 1 рабочего тормоза;
- поставить мотоблок с тележкой на стояночный тормоз. Для включения стояночного тормоза необходимо нажать на педаль тормоза 1 до остановки тележки и зафиксировать его собачкой фиксатора стояночного тормоза с зубчатым сектором педали тормоза 1 путем поворота рычага фиксатора 4 от себя;
- сойти с тележки и переключить передачу на мотоблоке;
- сесть за руль снять мотоблок с тележкой со стояночного тормоза и продолжить движение.



Рис. 5

- 1 – педаль тормоза;
- 2 – регулировочная гайка;
- 3 – контргайки;
- 4 – рычаг фиксатора стояночного тормоза;
- 5 – тяга;
- 6 – собачка фиксатора ножного тормоза;
- 7 – храповик стояночного тормоза;
- 8 – трос тормоза;
- 9 – ось;
- 10 – ролик;
- 11 – шплинт быстросъемный.

12. ЭКСПЛУАТАЦИЯ ТЕЛЕЖКИ ТПМ-01

Тележка в процессе эксплуатации сохраняет работоспособность в течение указанного срока службы при условии соблюдения потребителем правил сборки и эксплуатации, изложенных в настоящем паспорте. Максимальная грузоподъемность тележки определяется с учетом веса мотоблока по формуле приведенной в разделе 2 данного паспорта.

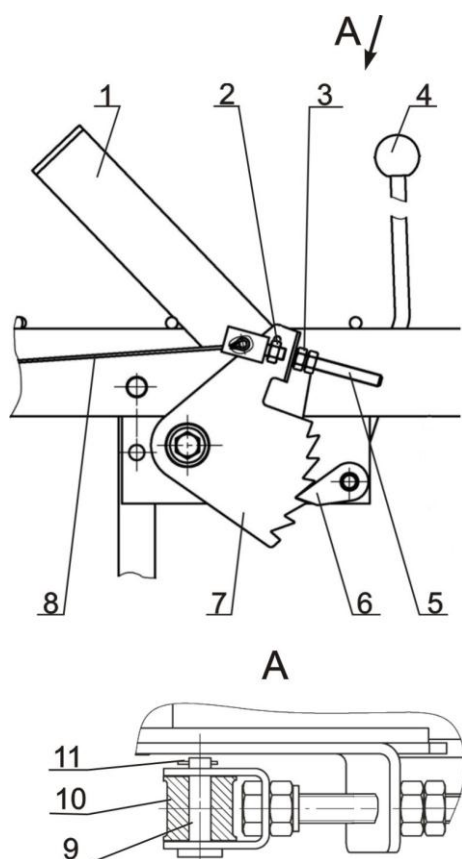
Загрузку и разгрузку тележки необходимо производить при ее установке на стояночный тормоз.

Загрузку кузова производить равномерно с целью обеспечения равномерной нагрузки на колеса в пределах рассчитываемой грузоподъемности.

13. ТЕХНИЧЕСКОЕ ОБСЛУЖИВАНИЕ

Периодически перед работой и во время работы проверять наличие и затянутость крепежных деталей. При ослаблении крепежа необходимо произвести подтяжку.

Перед длительным хранением тележку очистить от земли, коррозии и произвести консервацию.

Хранить тележку рекомендуется в сухом проветриваемом помещении, защищенном от воздействия атмосферных осадков.

14. УТИЛИЗАЦИЯ

Утилизация тележки производится путем разделения металлических, пластмассовых, резинотехнических (шины) деталей и последующей их сдачей в пункты приема вторичных отходов.

Список предприятий, проводящих гарантийное обслуживание мототехники производства ОАО «Завод им. В.А.Дегтярева»

1. 163060, г. Архангельск, Обводной канал, 10, офис 1250, ИП Бирюков Л.А., тел. 8182-642626.
2. 400010, г. Волгоград, ул. Тернопольская, 41, ИП Коломыченко В.П., тел. 8442-714866.
3. 400131, г. Волгоград, ул. Коммунистическая, 28а, офис 313, ООО «Волга-Экспо», тел. 8442-334558.
4. 394028, г. Воронеж, ул. Волгоградская, 30а, ООО «Меркурий-Техно-Сервис», тел. 4732-475858.
5. 620010, г. Екатеринбург, ул. Губкина, 78, офис 205, ИП Тютин Г.С., тел. 3432-2218562.
6. 620076, г. Екатеринбург, ул. Просторная, 146, ИП Певцов Д.В., тел. 343-221-01-75.
7. 403731, п. Елань, Волгоградская обл., ул. Вокзальная, 81, ИП Акимов А.С., тел. 84452-57437.
8. 153006, г. Иваново, ул. 11-й Проезд, д.2, ИП Смирнов А.М., тел. 4932-311010.
9. 426053, г. Ижевск, ул. Ворошилова, 83, ООО ТД «Штурман», тел. 3112-465356.
10. 420033, г. Казань, ул. Богатырева, 7, ИП Забиров Н.Г., тел. 843-5543754.
11. 420132, г. Казань, ул. Амирхана, 26-118, ИП Капитонов Г.Г., тел. 843-2519751.
12. 601900, г. Ковров, Владимирской обл., ул. Труда, стр.6, Центр сервисно-гарантийного обслуживания, тел. 49232-91915.
13. 350059, г. Краснодар, ул. Новороссийская, д.220 ООО«Агромаш», тел.861-2197114.
14. 305018, г. Курск, ул. Гагарина, 22-35, ИП Поляков С.П., тел. 4712-330562.
15. 220034, г. Минск, Республика Беларусь, ул. Зм. Бядули,15, ООО «Агромототехника», тел. 1037517-2945009,1037517-2944007.
16. 129075, г. Москва, ул. Аргуновская, 8 - 271, ИП Земцов В.С., тел. 905-787-43-72.
17. 603024, г. Н.Новгород, ул. Б. Печерская, 68В, ЧП Ведехин М.А., тел.831-4349492.
18. 630049, г. Новосибирск, ул. Д.Ковальчук, 185, ООО Клуб «Мототехсервис», тел.383-2209727.
19. 460021, г. Оренбург, ул. Гагарина, 10, ИП Завершинский А.И., тел. 3532-339945.
20. 603107, г. Павлово, ул.3-я Северная, 29-55, ИП Евстигнеев А.И., тел.8314-151172.
21. 440061, г. Пенза, ул. Луначарского, 4, ИП Четвериков В.Д., тел. 8412-491978.
22. 357500, г. Пятигорск, Промзона, Черкасское ш., ООО «Мотор», тел. 8793-375299.
23. 625026, г. Тюмень, ул. Геологоразведчиков, 15, ООО ПКФ «Старт», тел. 3452-207145.
24. 443058, г. Самара, ул.Свободы, 85, ООО Фазенда-К, тел.846-9277428
25. 445032, г. Тольятти, Самарская обл., ул.Дзержинского, 98, офис227, ООО СВОБ, тел.8482-337028 .
26. 169300, г. Ухта, Республика Коми, пр. Космонавтов, 26, ИП Попов А.А., тел. 82147-64065.
27. 428022, г. Чебоксары, Хозяйственный пр., 15, ООО «Мотомир», тел. 8352-633474.
28. 652050, г. Юрга, Кемеровской обл., ул. Волгоградская, 25-68, ИП Сиворонов В.А., тел./факс 38451-441-04.

Содержание

	Стр.
1. ОБЩИЕ СВЕДЕНИЯ ОБ ИЗДЕЛИИ.	3
2. ОСНОВНЫЕ ТЕХНИЧЕСКИЕ ДАННЫЕ И ХАРАКТЕРИСТИКИ	5
3. КОМПЛЕКТНОСТЬ	6
4. СВИДЕТЕЛЬСТВО О ПРИЕМКЕ	7
5. СВИДЕТЕЛЬСТВО О КОНСЕРВАЦИИ И УПАКОВЫВАНИИ	8
ГАРАНТИЙНЫЙ ТАЛОН	9
6. ПРЕДПРОДАЖНАЯ ПОДГОТОВКА	11
7. ГАРАНТИЙНЫЕ ОБЯЗАТЕЛЬСТВА ИЗГОТОВИТЕЛЯ (ПОСТАВЩИКА)	12
8. СВЕДЕНИЯ О РЕКЛАМАЦИЯХ В ОТНОШЕНИИ НЕДОСТАТКОВ ИЗДЕЛИЯ	13
9. ИНСТРУКЦИЯ ПО ТЕХНИКЕ БЕЗОПАСНОСТИ	14
10. УСТРОЙСТВО ТЕЛЕЖКИ ТПМ-01	15
11. ПОДГОТОВКА ТЕЛЕЖКИ ТПМ-01 К РАБОТЕ	16
12. ЭКСПЛУАТАЦИЯ ТЕЛЕЖКИ ТПМ-01	17
13. ТЕХНИЧЕСКОЕ ОБСЛУЖИВАНИЕ	18
14. УТИЛИЗАЦИЯ	18
ПРИЛОЖЕНИЕ 1	19