

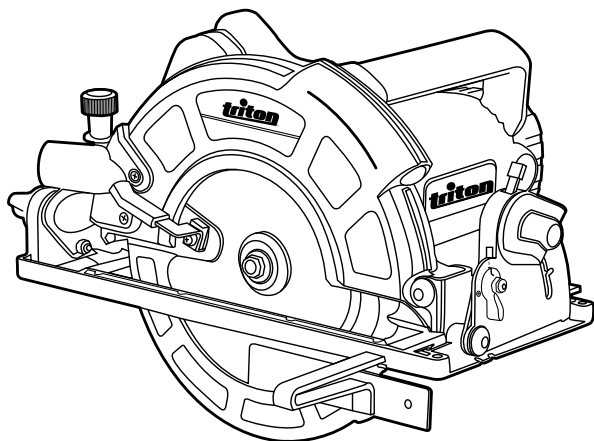

GB Operating and Safety Instructions**NL** Bedienings- en
veiligheidsvoorschriften**F** Instructions d'utilisation
et consignes de sécurité**D** Gebrauchs- und
Sicherheitsanweisung**I** Istruzioni per l'uso
e la sicurezza**ESP** Instrucciones de
uso y de seguridad**PT** Instruções de
Operação e Segurança**PL** Instrukcja obsługi
i bezpieczeństwa**RU** Инструкции по эксплуатации и
правила техники безопасности**HU** Kezelési és
biztonsági utasítások**CZ** Provozní a
bezpečnostní pokyny**SK** Prevádzkové a
bezpečnostné pokyny**TR** Çalima ve
Güvenlik Talimatları

Original Instructions

Thank you for purchasing this Triton tool. This manual contains information necessary for safe and effective operation of this product. This product has unique features and, even if you are familiar with similar products, it is necessary to read this manual carefully to ensure you fully understand the instructions. Ensure all users of the tool read and fully understand this manual.

Specification

Model number:	TA235CSL
Input voltage:	EU - 220V - 240V AC, 50Hz, 10.5A SA - 220V - 240V AC, 50Hz, 10.5A AU - 220V - 240V AC, 50Hz, 10.5A
Input power:	2300W / 3.08hp
No load speed:	4500min ⁻¹
Blade diameter:	235mm / 9¼"
Blade bore diameter:	30mm / 1.1"
Blade teeth:	40 TCT
Blade kerf:	2.2 – 3.5 mm / 0.09 – 0.14"
Bevel adjustment:	0° to 45°
Positive bevel stops:	0°, 15°, 22.5°, 30° and 45°
Cutting capacity at 90°:	82mm / 3.2"
Cutting capacity at 45°:	58mm / 2.2"
Insulation:	
Net weight:	7.7kg / 16.98lbs
Laser:	Class 2
Wave length:	650nm
Output power:	≤1mW
Sound and vibration information:	
Sound pressure L _{wa} :	97,1dB(A)
Sound power L _{wa} :	108,1dB(A)
Uncertainty K:	3dB
Weighted vibration a _w :	2,470m/s ²
Uncertainty:	1.5m/s ²

The sound intensity level for the operator may exceed 85dB(A) and sound protection measures are necessary.

As part of our ongoing product development, specifications of Triton products may alter without notice.

WARNING: Always wear ear protection where the sound level exceeds 85dB(A) and limit the time of exposure if necessary. If sound levels are uncomfortable, even with ear protection, stop using the tool immediately and check the ear protection is correctly fitted and provides the correct level of sound attenuation for the level of sound produced by your tool.

WARNING: User exposure to tool vibration can result in loss of sense of touch, numbness, tingling and reduced ability to grip. Long term exposure can lead to a chronic condition. If necessary, limit the length of time exposed to vibration and use anti-vibration gloves. Do not operate the tool with hands below a normal comfortable temperature, as vibration will have a greater effect. Use the figures provided in the specification relating to vibration to calculate the duration and frequency of operating the tool.

Sound and vibration levels in the specification are determined according to EN60745 or similar international standards. The figures represent normal use for the tool in normal working conditions. A poorly maintained, incorrectly assembled, or misused tool, may produce increased levels of noise and vibration. www.osha.europa.eu provides information on sound and vibration levels in the workplace that may be useful to domestic users who use tools for long periods of time.

Product Familiarisation

1. Laser Sight Switch
2. Dust Port
3. Laser Sight Assembly
4. Bevel Lock Knob (rear)
5. Short Blade Guard Lever (fitted)
6. Base Plate
7. 40 Tooth TCT Blade
8. Lower Blade Guard
9. Power-On Neon Light
10. Front Handle
11. Upper Guard
12. Bevel Detent Latch
13. Bevel Lock Knob (front)
14. Bevel Scale
15. Bevel Micro Adjustable Lever
16. 90° and 45° Blade Sight Notch
17. Rip Fence
18. Rip Fence Locking Knob
19. Spindle Lock Button

20. 6mm Hex Key
21. Long Blade Guard Lever
22. Main Handle
23. Rack & Pinion Adjustment Knob
24. Depth Adjustment Locking Lever
25. Depth of Cut Scale
26. Lock-Off Button
27. Micro Depth Adjustment Knob
28. Trigger Switch

Converter Plug

UK users: do not attempt to remove the installed UK converter plug and use it on other appliances.

Do not remove the installed UK converter plug and attempt to insert it directly into UK mains power supply sockets.

If the UK converter plug is damaged, please contact an authorised Triton service centre.

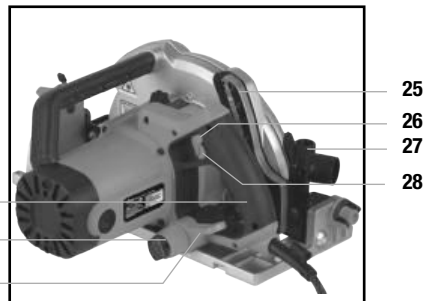
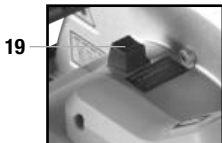
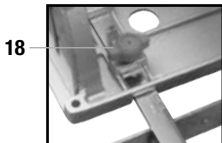
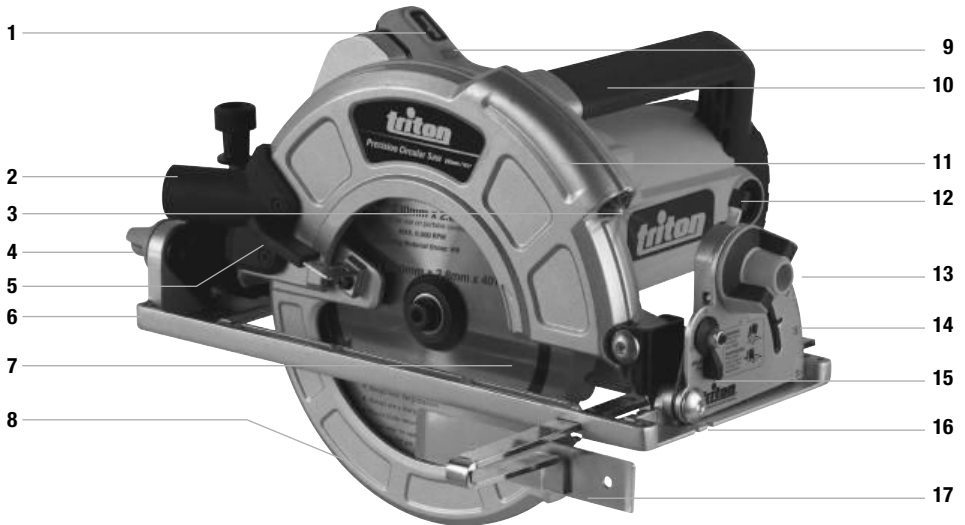

Fig.1

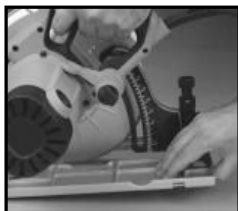

Fig.2



Fig.3



Fig.4



Fig.5



Fig.6



Fig.7



Fig.8



Fig.9



Fig.10



Fig.11



Fig.12



Fig.13



Description of Symbols



Wear hearing protection
Wear eye protection
Wear breathing protection
Wear head protection



Read instruction manual



Caution



Toxic fumes or gases!



Laser



Be aware of kickback!



Double Insulated



Always disconnect from the power supply when adjusting, changing accessories, cleaning, carrying out maintenance and when not in use!



Conforms to relevant legislation and safety standards.



Environmental Protection

Waste electrical products and batteries, including Li-Ion batteries, should not be disposed of with household waste. Please recycle where facilities exist. Check with your local authority or retailer for recycling advice.

General Safety

WARNING Read all safety warnings and all instructions. Failure to follow the warnings and instructions may result in electric shock, fire and or serious injury.

WARNING: This appliance is not intended for use by persons (including children) with reduced, physical or mental capabilities or lack of experience or knowledge unless they have been given supervision or instruction concerning use of the appliance by a person responsible for their safety. Children must be supervised to ensure that they do not play with the appliance.

Save all warnings and instructions for future reference.

The term "power tool" in the warnings refers to your mains-operated (corded) power tool or battery-operated (cordless) power tool.

1) Work area safety

a) **Keep work area clean and well lit.** Cluttered or dark areas invite accidents.

b) **Do not operate power tools in explosive atmospheres, such as in the presence of flammable liquids, gases or dust.** Power tools create sparks which may ignite the dust or fumes.

c) **Keep children and bystanders away while operating a power tool.** Distractions can cause you to lose control.

2) Electrical safety

a) **Power tool plugs must match the outlet. Never modify the plug in any way. Do not use any adapter plugs with earthed (grounded) power tools.** Unmodified plugs and matching outlets will reduce risk of electric shock.

b) **Avoid body contact with earthed or grounded surfaces, such as pipes, radiators, ranges and refrigerators.** There is an increased risk of electric shock if your body is earthed or grounded.

c) **Do not expose power tools to rain or wet conditions.** Water entering a power tool will increase the risk of electric shock.

d) **Do not abuse the cord. Never use the cord for carrying, pulling or unplugging the power tool. Keep cord away from heat, oil, sharp edges or moving parts.** Damaged or entangled cords increase the risk of electric shock.

e) **When operating a power tool outdoors, use an extension cord suitable for outdoor use.** Use of a cord suitable for outdoor use reduces the risk of electric shock.

f) **If operating a power tool in a damp location is unavoidable, use a residual current device (RCD) protected supply.** Use of an RCD reduces the risk of electric shock.

3) Personal safety

a) **Stay alert, watch what you are doing and use common sense when operating a power tool. Do not use a power tool while you are tired or under the influence of drugs, alcohol or medication.** A moment of inattention while operating power tools may result in serious personal injury.

b) **Use personal protective equipment. Always wear eye protection.** Protective equipment such as dust mask, non-skid safety shoes, hard hat, or hearing protection used for appropriate conditions will reduce personal injuries.

c) **Prevent unintentional starting. Ensure the switch is in the off-position before connecting to power source and/or battery pack, picking up or carrying the tool.** Carrying power tools with your finger on the switch or energising power tools that have the switch on invites accidents.

d) **Remove any adjusting key or wrench before turning the power tool on.** A wrench or a key left attached to a rotating part of the power tool may result in personal injury.

e) **Do not overreach. Keep proper footing and balance at all times.** This enables better control of the power tool in unexpected situations.

f) **Dress properly. Do not wear loose clothing or jewellery. Keep your hair, clothing and gloves away from moving parts.** Loose clothes, jewellery or long hair can be caught in moving parts.

g) **If devices are provided for the connection of dust extraction and collection facilities, ensure these are connected and properly used.** Use of dust collection can reduce dust-related hazards.

4) Power tool use and care

a) **Do not force the power tool. Use the correct power tool for your application.** The correct power tool will do the job better and safer at the rate for which it was designed.

b) **Do not use the power tool if the switch does not turn it on and off.** Any power tool that cannot be controlled with the switch is dangerous and must be repaired.

c) **Disconnect the plug from the power source and/or the battery pack from the power tool before making any adjustments, changing accessories, or storing power tools.** Such preventive safety measures reduce the risk of starting the power tool accidentally.

d) **Store idle power tools out of the reach of children and do not allow persons unfamiliar with the power tool or these instructions to operate the power tool.** Power tools are dangerous in the hands of untrained users.

e) **Maintain power tools. Check for misalignment or binding of moving parts, breakage of parts and any other condition that may affect the power tool's operation. If damaged, have the power tool repaired before use.** Many accidents are caused by poorly maintained power tools.

- f) **Keep cutting tools sharp and clean.** Properly maintained cutting tools with sharp cutting edges are less likely to bind and are easier to control.
- g) **Use the power tool, accessories and tool bits etc. in accordance with these instructions, taking into account the working conditions and the work to be performed.** Use of the power tool for operations different from those intended could result in a hazardous situation.

WARNING: When used in Australia or New Zealand, it is recommended that this tool is ALWAYS supplied via Residual Current Device (RCD) with a rated residual current of 30mA or less.

5) Service

Have your power tool serviced by a qualified repair person using only identical replacement parts. This will ensure that the safety of the power tool is maintained.

Circular Saw Safety

WARNINGS. Before connecting a tool to a power source (mains switch power point receptacle, outlet, etc.) be sure that the voltage supply is the same as that specified on the nameplate of the tool. A power source with a voltage greater than that specified for the tool can result in serious injury to the user, and damage to the tool. If in doubt, do not plug in the tool. Using a power source with a voltage less than the nameplate rating is harmful to the motor.

DANGER: Keep hands away from cutting area and the blade. Keep your second hand on the auxiliary, or motor housing. If both hands are holding the saw, they cannot be cut by the blade.

Note: For circular saws with 140 mm or smaller diameter blades, the "keep your second hand on auxiliary handle, or motor housing" may be omitted.

- Do not reach underneath the workpiece. The guard cannot protect you from the blade below the workpiece.
 - Adjust the cutting depth to the thickness of the workpiece. Less than a full tooth of the blade teeth should be visible below the workpiece.
 - Never hold piece being cut in your hands or across your leg. Secure the workpiece to a stable platform. It is important to support the work properly to minimise body exposure, blade binding, or loss of control.
 - Hold the power tool by insulated gripping surfaces only, when performing an operation where the cutting tool may contact hidden wiring or its own cord. Contact with a "live" wire will also make exposed metal parts of the power tool "live" and could give the operator electric shock.
 - When ripping, always use a rip fence or straight edge guide. This improves the accuracy of cut and reduces the chance of blade binding.
 - Always use blades with correct size and shape (diamond versus round) of arbour holes. Blades that do not match the mounting hardware of the saw will run eccentrically, causing loss of control.
 - Never use damaged or incorrect blade washers or bolt. The blade washers and bolt were specially designed for your saw, for optimum performance and safety of operation.
- a) Do not allow anyone under the age of 18 years to operate this saw
 - b) When operating the saw, use safety equipment including safety goggles or shield, ear protection, dust mask and protective clothing including safety gloves
 - c) Hand-held power tools may produce vibration. Vibration can cause disease. Gloves may help to maintain good blood circulation in the fingers. Hand-held tools should not be used for long periods without a break
 - d) Whenever possible, use a vacuum dust extraction system to control dust/waste
 - e) Do not attempt to cut material thicker than detailed in the Specifications section of this manual
 - f) Adjust the cutting depth to the thickness of the workpiece i.e. less than a full tooth of the blade should be visible below the workpiece
 - g) Ensure that work is correctly supported. Large panels may sag under their own weight and bind the saw blade. Supports must be placed under the panel on both sides, close to the line of cut and near the edge of the panel
 - h) Ensure all supports and power cables are completely clear of the cutting path
 - i) Always secure the workpiece to a stable platform, ensuring body exposure is minimised, avoiding blade binding, or loss of control
 - j) Always stand at an angle to the tool when operating
 - k) Be aware that the blade will project from the underside of the workpiece
 - l) Do not reach beneath the workpiece where the guard cannot protect you from the blade
 - m) Note the direction of rotation of the motor and the blade
 - n) Inspect the workpiece and remove all nails and other embedded objects prior to starting work
 - o) Do not apply any sideways or twisting force to the blade whilst cutting
 - p) If a cut does not extend to the edge of the workpiece, or if the blade binds in the cut, allow the blade to come to a complete stop and lift the saw out of the workpiece
 - q) Do not attempt to free a jammed blade before first disconnecting the machine from power
 - r) Do not move the saw backwards at any time whilst cutting

- s) Beware of projected waste. In some situations, waste material may be projected at speed from the cutting tool. It is the user's responsibility to ensure that other people in the work area are protected from the possibility of projected waste
- t) If you are interrupted when operating the saw, complete the process and switch off before diverting your attention
- u) Check the lower guard for proper closing before each use. Do not operate the saw if the lower guard does not move freely and close instantly. Never clamp or tie the lower guard into the open position. If the saw is accidentally dropped, the lower guard may be bent. Raise the lower guard with the retracting handle and make sure it moves freely and does not touch the blade or any other part, in all angles and depths of cut
- v) Always observe that the lower guard is covering the blade before resting the saw on a surface after use. An unprotected, coasting blade will cause the saw to move backwards, cutting whatever is in its path. Be aware of the time it takes for the blade to stop after the trigger switch is released
- w) Periodically check that all nuts, bolts and other fixings have not loosened, tighten where necessary

The tool must be used only for its prescribed purpose. Any use other than those mentioned in this manual will be considered a case of misuse. The user, and not the manufacturer, shall be liable for any damage or injury resulting from such cases of misuse.

The manufacturer shall not be liable for any modifications made to the tool nor for any damage resulting from such modifications.

Even when the tool is used as prescribed it is not possible to eliminate all residual risk factors.

Kickback prevention and operator safety:

Kickback is a sudden reaction to a pinched, bound or misaligned saw blade, causing an uncontrolled saw to lift up and out of the workpiece toward the operator;

- when the blade is pinched or bound tightly by the kerf closing down, the blade stalls and the motor reaction drives the unit rapidly back toward the operator;
- if the blade becomes twisted or misaligned in the cut, the teeth at the back edge of the blade can dig into the top surface of the wood causing the blade to climb out of the kerf and jump back toward the operator

Kickback is the result of saw misuse and/or incorrect operating procedures or conditions and can be avoided by taking precautions as follows:

- Maintain a firm grip with both hands on the saw and position your arms to resist kickback forces. Position your body to either side of the blade, but not in line with the blade. Kickback could cause the saw to jump backwards, but kickback forces can be controlled by the operator, if proper precautions are taken.

Note: For circular saws with 140 mm or smaller diameter blades, the words "with both hands" may be omitted.

- When the blade is binding, or when interrupting a cut for any reason, release the trigger and hold the saw motionless in the material until the blade comes to a complete stop. Never attempt to remove the saw from the work or pull the saw backward while the blade is in motion or kickback may occur. Investigate and take corrective actions to eliminate the cause of blade binding.
- When restarting a saw in the workpiece, centre the saw blade in the kerf and check that the saw teeth are not engaged into the material. If saw blade is binding, it may walk up or kickback from the workpiece as the saw is restarted.
- Support large panels to minimise the risk of blade pinching and kickback. Large panels tend to sag under their own weight. Supports must be placed under the panel on both sides, near the line of cut and near the edge of the panel
- Do not use dull or damaged blades. Unsharpened or improperly set blades produce narrow kerf causing excessive friction, blade binding and kickback.
- Blade depth and bevel adjusting locking levers must be tight and secure before making a cut. If blade adjustment shifts while cutting, it may cause binding and kickback.
- Use extra caution when sawing into existing walls or other blind areas. The protruding blade may cut objects that can cause kickback.
- Check the lower guard before each use and do not use if it does not close freely, ensuring that the blade does not touch any part of the guard or tool in all angles and depths of cut. Never clamp or tie the lower guard in the open position.
- Check the operation of the lower guard spring. If the guard and the spring are not operating correctly, they must be serviced before use. The lower guard may operate sluggishly due to damaged parts, gummy deposits, or a build-up of debris.
- The lower guard should be retracted manually only for special cuts such as 'plunge cuts' and 'compound cuts'. Raise the lower guard by the retracting handle and as soon as the blade enters the material, the lower guard must be released. For all other sawing, the lower guard should operate automatically.
- Ensure that the lower guard is covering the blade before placing the saw down. An unprotected, coasting blade will cause the saw to 'propel backwards', cutting whatever is in its path. Be aware of the time it takes for the blade to stop after the switch is released. Do not use abrasive wheels, doing so will void the warranty.
- If a circular saw features a riving knife it must be removed before plunge cutting. A riving knife will interfere with a plunge cut causing kickback. The riving knife must always be re-fitted after plunge cutting. A circular saw with a permanent, non-removable riving knife is NOT suitable for plunge cutting.

Laser Safety

The laser used in this device is a Class 2 laser with maximum power of $\leq 1\text{mW}$ and a wavelength of 650nm.

These lasers do not normally present an optical hazard, although staring at the beam may cause flash blindness.

WARNING: Avoid direct eye contact.

A hazard may exist if you deliberately stare into the beam, please observe all safety rules as follows:

- The laser shall be used and maintained in accordance with the manufacturer's instructions
- Do not switch on the laser light until the tool is ready to cut
- Never aim the beam at any person, and particularly not into the eyes of any person or animal, or any object other than the workpiece
- Always ensure the laser beam is aimed at a sturdy workpiece without reflective surfaces. i.e. wood or rough-coated surfaces are acceptable. Reflective sheet steel or similar is not suitable for laser use as the reflective surface could direct the beam back at the operator
- Do not change the laser light assembly. Repairs must only be carried out by the laser manufacturer or an authorised agent. DO NOT exchange with a different type of laser

CAUTION: Use of controls or adjustments or performance of procedures other than those specified herein may result in hazardous radiation exposure.

Please refer to the relevant EN standards, EN60825-1:2007 for more information on Lasers.

Intended Use

Hand-held corded electric circular saw for cross, rip and bevel cutting of hard and softwood timber and sheet material. This machine may also be used as a table saw, mounted in the Triton Saw Table, the Triton Workcentre or a suitable third-party stand.

WARNING: This circular saw is only suited for cutting wood, MDF, chipboard and similar materials; it is NOT suitable for cutting metal or wood with embedded nails.

Unpacking Your Tool

Carefully unpack and inspect your tool. Familiarise yourself with all its features and functions.

Ensure that all parts of the tool are present and in good condition. If any parts are missing or damaged, have such parts replaced before attempting to use this tool.

Before Use

Ensure that the tool is switched off and disconnected from the power supply before making any adjustments or installing or removing blades.

Adjusting the cutting depth

- Loosen the Depth Adjustment Locking Lever (24) and lift the back of the saw away from the baseplate until the approximate depth is achieved (Image I). Push down on the lever to lock the saw in position
- For fine depth adjustments, lock the saw at the approximate depth and then turn the Micro Depth Adjustment Knob for the exact depth. Turn the Micro Depth Adjustment Knob in a clockwise direction to decrease the depth of cut, turn in an anti-clockwise direction to increase the depth of cut. The adjustment range is 6mm, if insufficient, reset the main depth adjustment, and fine tune again. The micro-adjustment knob must be set to full depth to achieve the 82mm maximum depth of cut
- The circular saw also features a rack & pinion depth adjustment feature. The rack & pinion depth adjustment is most useful when the saw is mounted below a Triton Workcentre
- To adjust the depth using the rack & pinion feature loosen the Depth Adjustment Locking Lever (24) and then turn the Rack & Pinion Adjustment Knob (23), to adjust the cutting height. Turn the knob in an anti-clockwise direction to increase the cutting depth, turn in a clockwise direction to decrease the cutting depth. Tighten the Depth Adjustment Locking Lever to lock the saw in position

Adjusting the depth locking lever tension

If the Depth Adjustment Locking Lever (24) is not providing enough tension adjust as follows:

- Loosen and remove the two Phillips head screws that secure the Rack & Pinion Adjustment Knob (23). Remove the adjustment knob; this will reveal the locking lever tension nut (Image II)
- Using a 10mm wrench tighten the tension nut in a clockwise direction to increase the tension of the Depth Adjustment Locking Lever (24)
- Once the locking lever is providing sufficient tension replace the adjustment knob and secure using the two Phillips head screws
- Check the operation of the locking lever before operating the saw

Adjusting the bevel angle

- Bevel angles can be set anywhere within the range 0° to 47°. Pre-set stops are available at 0°, 15°, 22.5°, 30° and 45° for quick, accurate bevel settings
- Loosen the Front and Rear Bevel Lock Knobs (13 and 4) and depress the Bevel Detent Latch (12). Pivot the saw to the angle you require then release the Bevel Detent Latch. A small movement of the saw motor will allow the latch to pop up into the position. Tighten both Bevel Lock Knobs
- For selecting other angles, leave the Bevel Detent Latch disengaged by pushing it down and back towards the motor, where it has a 'lock-out' position. Firmly tighten both knobs at the required angle

Fine tuning bevel angle and stops

- You can fine-tune the calibration scale and the bevel detent positions by +/-2°
- Make sure the saw is set at 0° and the Bevel Detent Latch is engaged
- Loosen the rear Bevel Lock Knob (4), also loosen the Nylon nut on the Bevel Micro Adjustment Lever (15) using a 10mm spanner (Image III)
- Adjust the trimmer to the left or right until the blade is square to the baseplate or to the Triton table (Image IV)
- Tighten the rear Bevel Lock Knob and Nylon nut after any adjustments

Note: For full trim range adjustment ensure the blade depth is set 2–3mm (3/32"–1/8") below maximum, for motor clearance. Full depth can be re-set once the adjustment has been made.

Blade guard lever

For plunge or pocket cuts, use the Long Blade Guard Lever (21). To change the lever follow the below instructions:

1. Loosen and remove the Phillips head screw holding the Short Blade Guard Lever (5). Also remove the blade guard lever
2. Fit the Long Blade Guard Lever (21) into the same position
3. Replace the Phillips head screw and tighten to secure the Long Blade Guard Lever in position (Image V)
4. The Long Blade Guard Lever can now be used to provide better control of the lower guard when performing pocket cuts (Image VI)

Rip fence adjustment

1. The Rip Fence (17) can be used on the left or the right of the blade (Image VII). Using the Rip Fence provides accurate cuts without the need to work free-hand following pencil lines
2. Locate the Rip Fence into the mounting slots at the front of the Base Plate (6) and tighten the Locking Knob (18) to lock it at the required cut width. For greater width setting, the thumb screw can be repositioned to the inner or outer clamp location

Sighting notches

1. Two sets of sighting notches at the front of the base plate provide guidance when performing free-hand cuts following a pencil line
2. When viewed from the front of the saw use the left hand side notch for 90° cuts and the right hand sight notch for 45° cuts (Image VIII). Sight along either edge of the notch, depending on which side of the line you wish to cut.
3. Use the second set of notches, closer to the saw blade, to confirm the alignment of your saw during the cut

Using the laser system

- Do not look directly at the laser beam
 - Never aim the beam at any person or an object other than the workpiece
 - Ensure that the beam is not directed towards others in the work area
 - Ensure the laser beam is aimed at a sturdy workpiece without reflective surfaces ie; wood or rough coated surfaces are acceptable. Bright shiny reflective material is not suitable for laser use as the reflective surface could direct the beam back at the operator
 - Only turn on the laser beam when the tool is on the workpiece
1. Mark the line of the cut on the workpiece
 2. Adjust the depth of cut and bevel angle as required
 3. Rest the front edge of the base on the workpiece
 4. Switch on the laser beam by pressing the Laser Sight Switch (1)
 5. Line up the laser line with the pencil line on the workpiece
 6. Start the motor by squeezing the Trigger Switch (28)
 7. Make your cut ensuring that the laser line is kept in line with the pencil line
 8. Switch off the laser beam by pressing the Laser Sight Switch

Saw bench guide

- Check that the saw bench is equipped with appropriate blade guarding and ensure that it is properly adjusted and functioning correctly before operating
- Ensure the saw is mounted securely to the bench. Refer to the manufacturer's instruction manual for mounting instructions
- Prior to starting work, manually run the saw along the table to ensure it runs smoothly and is clear of obstructions
- Check that your saw bench is fitted with an anti-kickback device
- Make sure a suitable safety on/off switch is fitted to the saw bench. The saw switch may then be locked on using a spring clamp, cable tie or similar and then plugged into the safety socket on the saw bench. This clamp MUST be taken off when the saw is removed from the saw bench
- Using all safety equipment make a test cut in an offcut piece of material making sure all guarding is set up correctly before continuing with your bench sawing (Image IX)

Operation

WARNING: ALWAYS wear eye protection, adequate respiratory and hearing protection, as well as suitable gloves, when working with this tool.

Switching on and off

1. Connect the plug to the power supply.
2. To switch on the saw, press down the Lock-Off Button (26) and whilst holding down the Lock-Off Button press down the Trigger Switch (28)
3. When you release the trigger, the saw turns off and the Lock-Off Button re-engages. It will be necessary to press down the Lock-Off Button again to turn the saw on
4. Allow the blade to come to a complete standstill before setting the saw down

Operating

1. Rest the front of the base plate on the workpiece with your pencil mark aligned with the correct sighting notch. Ensure the blade is not touching the workpiece
2. Turn on the Laser Sight Switch (1) and align the laser line with the pencil line
3. Hold the saw firmly with both hands, depress the Lock-Off Button (26) and press the Trigger Switch (28). When the saw motor reaches full speed, guide the saw smoothly along the cut line
4. Maintain a consistent feed rate - too fast may put excessive strain on the motor, while too slow may burnish your workpiece. Avoid any sudden movements of the saw
5. When cutting veneered board or wood less than 20mm thick, set the blade to protrude 5-10mm through the work. This will reduce splintering. When cutting thicker wood, set the blade to maximum depth to reduce kickback
6. For safety, use the parallel cutting guide or a clamped-on batten. If free-hand cutting is unavoidable always mark out a straight cutting line as a guide
7. Make sure the workpiece cannot move during the cut, using clamps wherever possible. Never perform any cuts on a workpiece held in the hand.
8. Large panels and long workpieces must be well supported close to both sides of the cut to avoid pinching and kickback. Ensure the saw is positioned with the wider part of the baseplate resting on the larger piece, or on the piece with the best support
9. Prevent kickback by ensuring that you move the saw in a straight line. Ensure that your blade is in good condition and that the cut does not close in on the blade. (If necessary, use a small wedge or 3mm spacer in the cut to prevent it closing in on the blade). Release the trigger if the saw gives any sign of stalling but do not remove the saw until the blade stops spinning
10. Avoid cutting any nails, screws etc. by inspecting your workpieces and removing any fasteners prior to cutting
11. If any unusual noise or odour occurs during operation stop the saw immediately and contact an authorised Triton Saw Repair Centre
12. Do not operate the saw upside down unless securely mounted and guarded in a reputable brand saw bench (eg. a Triton Workcentre or Triton Compact Saw Table)

Accessories

A range of accessories are available for this power tool from your Triton dealer including saw blades. Spare parts are available from your Triton dealer or www.toolsparsonline.com.

Maintenance

WARNING: Ensure that the tool is switched off and the plug is removed from the power point before making any adjustments or maintenance procedures.

- Regularly check that all the fixing screws are tight. They may vibrate loose over time
- Regularly check that the saw arbors and arbor washer are clean, and free of built-up gum deposits or caked-on sawdust. Check that the faces of the arbor washers are smooth and free from burrs. Check that the blade retaining bolt is correctly tightened
- Check the operation of the spring-loaded lower guard. It must close quickly and without scraping anywhere. Remove the blade and clean accumulated sawdust or wood slivers from the guard area
- Occasionally check the tension of the micro-adjustment knob, and if necessary tighten or loosen the Nylac nut
- The saw ventilation slots should be kept clean and clear of any foreign matter. Use a lightly dampened cloth to wipe the saw clean - do not use solvents

Replacing the saw blade

WARNING: Ensure that the tool is switched off and disconnected from the power supply before making any adjustments or installing or removing blades.

- Only use 235mm (9¼") blades, with a kerf between 2.2 and 3.5mm, designed for circular saws with a no-load speed rating of at least 5000rpm. Never fit high speed steel blades or abrasive discs. Fitting of other purpose or different sized blades could void the warranty
 - Do not fit inferior blades. Regularly check the blade is flat, sharp and free of cracks or defects
1. Ensure the saw is disconnected from power
 2. Hold in the Spindle Lock Button (19) and use the 6mm Hex Key (20) supplied to remove the arbor bolt (Image X) - turn in the direction of the blade rotation. The shaft will turn slightly before locking, allowing the bolt and outer arbor washer to be removed
 3. Holding the Lower Blade Guard (8) fully back, carefully lift the worn blade off the inner washer on the shaft and slide the blade through the baseplate (Image XI)
 4. Now, keeping the Lower Blade Guard fully retracted, carefully slide the new blade through the baseplate and position it onto the inner washer on the shaft. The graphics should face out and the arrow on the blade should point in the same direction as the arrow on the guard
 5. Refit the outer arbor washer and, while depressing the Spindle Lock Button, tighten the arbor bolt firmly into position – turn against the direction of blade rotation
 6. Ensure the blade sits flush between the inner and outer washers, then tighten firmly with the Hex Key

Blade maintenance

- Regularly check that the blade is free from a build-up of gum resins or sawdust. If necessary, clean with a solvent such as WD40, RP7 or mineral turpentine
- Regularly check the saw blade for flatness. Use of the saw with a buckled blade places excessive load on the motor and gearbox assembly, and may affect your warranty rights
- The tungsten carbide teeth should be checked regularly for sharpness and tooth breakages, and repaired or re-sharpened as required. Note that when re-sharpening, the bevel angles on the front of the teeth should be retained. The tungsten carbide teeth should be checked regularly for sharpness and tooth breakages, and repaired or re-sharpened as required. Contact the manufacturer

Cleaning

1. Keep the tool's air vents unclogged and clean at all times
2. Remove dust and dirt regularly with a cloth or soft brush
3. Never use caustic agents to clean plastic parts. A damp cloth is recommended. Water must never come into contact with the saw
4. Re-lubricate all moving parts at regular intervals

Brush replacement

- The carbon brushes are a consumable item which should be inspected periodically and replaced when worn
- With the saw disconnected from power, unscrew the brush caps located near the end of the motor (Image XII). Remove the brushes by pulling carefully on the protruding springs (Image XII)
- If either brush is worn to less than 6mm long, both brushes must be replaced using genuine Triton replacement brushes - available from Authorised Triton Saw Repair Centres
- Triton Precision Power Tools will not be responsible for any damage or injury caused by mishandling or unauthorised repair of this tool

Power lead maintenance

If the power lead needs replacing, the task must be carried out by the manufacturer, the manufacturer's agent, or an authorised service centre in order to avoid a safety hazard

Storage

- Store this tool carefully in a secure, dry place out of the reach of children

Disposal

Always adhere to national regulations when disposing of power tools that are no longer functional and are not viable for repair.

- Do not dispose of power tools, or other waste electrical and electronic equipment (WEEE), with household waste
- Contact your local waste disposal authority for information on the correct way to dispose of power tools

Troubleshooting

Problem	Possible cause	Solution
Saw will not operate	Power lead not plugged in	Ensure that the power lead is connected to the power supply
Power fault, fuse or circuit breaker tripped	Check the power supply	
Brushes worn or sticking	Disconnect power, open brush caps and ensure brushes move freely in the holders. Check whether brushes require replacing as outlined in the maintenance section.	
Lead damaged	Use authorised service centre** to repair or replace the lead	
Faulty switch	Use authorised service centre** to repair or replace the switch	
Faulty motor	Use authorised service centre** to repair or replace the motor	
Poor performance	Extension lead too long or undersized	Use extension lead heavy enough to carry the current
Blunt or damaged blade	Re-sharpen or replace blade	
Motor is overloaded	Reduce pushing force on saw. Ensure the cut isn't closing and pinching the blade.	
Tool is overheating	Turn off the tool and let it cool down to room temperature. Inspect and clean the ventilation slots.	
Vibration or abnormal noise	Accessory not secured	Ensure that the saw blade is fully tightened in the arbor washers
Moving parts excessively worn	Use authorised service centre** to repair or replace	
Mechanical obstruction	Use authorised service centre** to repair or replace	
Armature has shorted sections	Use authorised service centre** to repair or replace	
Motor runs but blade won't spin	Blade retaining nut is loose	Tighten blade retaining nut, ensure the arbor washers are correctly fitted
Broken gear shaft or teeth	Use authorised service centre** to repair or replace	
Saw depth adjustment not holding	Depth Adjustment Locking Lever requires tightening	Reposition the Depth Adjustment Locking Lever as described in 'Adjusting the depth locking lever tension'
Heavy sparking occurs inside motor housing	Brushes not moving freely	Disconnect power, remove brushes, clean or replace
Armature short circuited or open circuited	Use authorised service centre** to repair or replace	
Commutator surface not clean	Use authorised service centre** to repair or replace	
Retractable guard will not close, or is slow to close	Return spring detached or broken	Re-attach or replace spring (use only genuine Triton replacement parts)
Guard is bent	Straighten it or contact authorised service centre** to repair or replace	
Mechanism fouled by sawdust	Clean and lightly lubricate fouled mechanism	

If a problem cannot be resolved using the above advice do not tamper with the saw - visit www.tritontools.com to find your nearest Triton office for assistance.

** Visit www.tritontools.com to find your nearest authorised service centre.

Guarantee

To register your guarantee visit our web site at www.tritontools.com* and enter your details.

Your details will be included on our mailing list (unless indicated otherwise) for information on future releases. Details provided will not be made available to any third party.

Purchase Record

Date of Purchase: ___/___/___

Model: TA235CSL Retain your receipt as proof of purchase

CE Declaration of Conformity

The undersigned: Mr Darrell Morris

as authorised by: Triton Tools

Declares that

Identification code: TA235CSL

Description: Precision Circular Saw 235mm

Conforms to the following directives and standards:

- Machinery Directive 2006/42/EC
- Low Voltage Directive 2006/95/EC
- EMC Directive 2004/108/EC
- RoHS Directive 2011/65/EU
- IEC 60745-1:2006
- EN 55014-1+A2:2011
- EN 55014-2+A2:2008
- EN 61000-3-2+A2:2009
- EN 61000-3-11:2000

Triton Precision Power Tools guarantees to the purchaser of this product that if any part proves to be defective due to faulty materials or workmanship within 3 YEARS from the date of original purchase, Triton will repair, or at its discretion replace, the faulty part free of charge.

This guarantee does not apply to commercial use nor does it extend to normal wear and tear or damage as a result of accident, abuse or misuse.

* Register online within 30 days.

Terms & conditions apply.

This does not affect your statutory rights

Notified body: Jiangsu TUV Product Service Ltd, Shanghai, China

The technical documentation is kept by: Triton Tools

Date: 29/09/14

Signed:

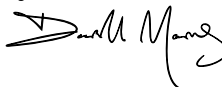

Mr Darrell Morris

Managing Director

Name and address of the manufacturer:

Powerbox International Limited, Company No. 06897059. Registered address: Central House, Church Street, Yeovil, Somerset BA20 1HH, United Kingdom.

Vertaling van de originele instructies

Hartelijk dank voor de aanschaf van dit Triton-gereedschap. Deze instructies bevatten informatie die u nodig hebt voor een veilige en doeltreffende bediening van dit product. Dit product heeft een aantal unieke eigenschappen. Lees daarom deze handleiding altijd door, ook als u al bekend bent met bandschuurmachine, zodat u alle voordelen van dit unieke ontwerp kunt benutten. Houd deze handleiding bij de hand en zorg ervoor dat alle gebruikers van dit gereedschap de handleiding hebben gelezen en volledig hebben begrepen.

Specificaties

Modelnummer:	TA235CSL
Spanning :	EU - 220 –240 V AC, 50 Hz, 10,5 A SA - 220 –240 V AC, 50 Hz, 10,5 A AU - 220 –240 V AC, 50 Hz, 10,5 A
Vermogen:	2300 W/3,08 pk
Onbelaste snelheid:	4500 min ⁻¹
Zaagblad diameter:	235 mm
Asgat diameter:	30 mm
Tanden:	40 TCT
Zaagsnede breedte:	2,2–3,5 mm
Afschuining verstelling:	0° tot 45°
Positieve afschuiningstops:	0°, 15°, 22,5°, 30° en 45°
Zaagcapaciteit bij 90°:	82 mm
Zaagcapaciteit bij 45°:	58 mm
Isolatie:	
Gewicht:	7,7 kg
Laser:	Class 2
Golfengte:	650 nm
Uitgaand vermogen:	1 mW
Geluid en trilling:	
Geluidsdruk (L _{wa}):	97,1 dB(A)
Geluidsvermogen (L _{wa}):	108,1 dB(A)
Onzekerheid K:	3 dB
Trilling:	2,470 m/s ²
Onzekerheid K:	1,5 m/s ²

WAARSCHUWING: Bij een geluidsintensiteit van 85 dB(A) of hoger is het dragen van gehoorbescherming en het limiteren van de blootstellingstijd vereist. Bij oncomfortabel hoge geluidsniveaus, zelfs met het dragen van gehoorbescherming, stopt u het gebruik van de machine onmiddellijk. Controleer de pasvorm en het geluiddempingsniveau van de bescherming.

WAARSCHUWING: Blootstelling aan trilling resulteert mogelijk in gevoelloosheid, tinteling en een verminderd gripvermogen. Langdurige blootstelling kan leiden tot chronische condities. Limiteer de blootstellingsduur en draag anti-vibratie handschoenen. Vibratie heeft een grotere invloed op handen met een temperatuur lager dan een normale, comfortabele temperatuur. Maak gebruik van de informatie in de specificaties voor het berekenen van de gebruiksduur en frequentie van de machine.

Geluid- en trillingsniveaus in de specificatie zijn vastgesteld volgens EN60745 of een gelijksoortige internationale norm. De waarden gelden voor een normaal gebruik in normale werkomstandigheden. Een slecht onderhouden, onjuist samengestelde of onjuist gebruikte machine produceert mogelijk hogere geluids- en trillingsniveaus. www.osha.europa.eu biedt informatie met betrekking tot geluids- en trillingsniveaus op de werkplek wat mogelijk nuttig is voor regelmatige gebruikers van machines.

Productbeschrijving

1. Laserschakelaar
2. Stofpoort
3. Laserconstructie
4. Kantel vergrendelknop (achter)
5. Zaagkap hendel kort (gemonteerd)
6. Basisplaat
7. 40 T TCT zaagblad
8. Onderste zaagkap
9. Neonlampje stroom ingeschakeld
10. Voorste handvat
11. Bovenste zaagkap
12. Pal vergrendeling afschuining
13. Vergrendelknop afschuining (voor)
14. Afschuiningschaal
15. Micro-instelling afschuining hendel
16. Inkeping voor zaagblad op 90° en 45°
17. Langs geleider
18. Vergrendelknop langs geleider
19. As-vergrendeling
20. 6 mm inbusleutel
21. Zaagkap hendel lang
22. Hoofdhandvat
23. Tandheugel stelknop
24. Diepte-instelling vergrendelinghendel
25. Zaagdiepte schaal
26. Uit-stand vergrendelknop
27. Micro diepte instelknop
28. Trekker schakelaar

Symbolen



Draag gehoorbescherming
Draag een veiligheidsbril
Draag een stofmasker
Draag een veiligheidshelm



Lees de handleiding



Voorzichtig!



Giftige dampen en gassen!



Laser waarschuwing!



Let op: terugslaggevaar!



Beschermingsklasse II (dubbel geïsoleerd)



Ontkoppel de machine van de stroombron voor het maken van aanpassingen, het verwisselen van accessoires, het schoonmaken, het uitvoeren van onderhoud en wanneer de machine niet in gebruik is!



Voldoet aan de relevante wetgeving en veiligheidsnormen



Milieubescherming

Elektrische producten mogen niet met het normale huisvuil worden weggegooid. Indien de mogelijkheid bestaat, dient u het product te recyclen. Vraag de plaatselijke autoriteiten of winkelier om advies betreffende recyclen.

Stekkeradapter

Groot-Brittannië: De stekkeradapter dient niet op andere apparaten gebruikt te worden.

Verwijder de GB stekkeradapter niet om de stekker vervolgens in een GB stopcontact te steken.

Wanneer de stekkeradapter beschadigd is, neemt u contact op met een geautoriseerd Triton service center.

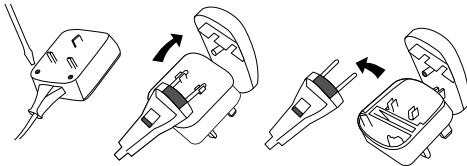

Algemene veiligheid voor elektrisch gereedschap

WAARSCHUWING: Lees alle bediening- en veiligheidsvoorschriften. Het niet opvolgen van alle voorschriften die hieronder vermeld staan, kan resulteren in een elektrische schok, brand en/of ernstig letsel.

Bewaar deze voorschriften voor toekomstig gebruik.

De term "elektrisch gereedschap" in alle hieronder vermelde waarschuwingen heeft betrekking op uw elektrische gereedschap dat op de stroom is aangesloten (met een snoer) of met een accu wordt gevoed (snoerloos).

Veiligheid in de werkruimte

- Houd de werkruimte schoon en zorg voor een goede verlichting.**
Rommelige en donkere ruimtes leiden vaak tot ongelukken.
- Werk niet met elektrisch gereedschap in explosieve omgevingen, bijvoorbeeld in de aanwezigheid van ontvlambare vloeistoffen, gassen of stof.** Elektrisch gereedschap brengt vonken teweeg die stof of dampen kunnen doen ontbranden.
- Houd kinderen en omstanders uit de buurt wanneer u elektrisch gereedschap bedient.** Door afleiding kunt u de controle over het gereedschap verliezen.

Elektrische veiligheid

- De stekkers van het elektrische gereedschap moeten passen bij het stopcontact.** Pas de stekker niet aan. Gebruik geen adapterstekkers bij geaard elektrisch gereedschap. Het gebruik van ongewijzigde stekkers en passende stopcontacten vermindert het risico op een elektrische schok.
- Vermijd lichamelijk contact met geaarde oppervlakken zoals pijpen, radiatoren, fornuizen en koelkasten.** Het risico op een elektrische schok neemt toe als uw lichaam geaard wordt.
- Laat elektrisch gereedschap niet nat worden.** Wanneer elektrisch gereedschap nat wordt, neemt het risico op een elektrische schok toe.
- Beschadig het snoer niet.** Gebruik het snoer nooit om het elektrisch gereedschap te dragen, te trekken of om de stekker uit het stopcontact te trekken. Houd het snoer uit de buurt van hitte, olie, scherpe randen of bewegende delen. Een beschadigd of in de knoop geraakt snoeren verhoogt het risico op een elektrische schok toe.
- Wanneer u elektrisch gereedschap buiten gebruikt, maak dan gebruik van een verlengsnoer dat geschikt is voor gebruik buitenshuis.** Gebruik een verlengsnoer dat geschikt is voor gebruik buitenshuis om het risico op een elektrische schok te verminderen.
- Indien het onvermijdelijk is elektrisch gereedschap te gebruiken in een vochtige omgeving, gebruik dan een energiebron met een aardlek beveiliging (Residual Current Device).** Het gebruik van een RCD vermindert het risico op een elektrische schok.

Persoonlijke veiligheid

- Blijf alert en gebruik uw gezonde verstand wanneer u elektrisch gereedschap bedient.** Gebruik het elektrisch gereedschap niet wanneer u vermoeid bent of onder invloed van drugs, alcohol of medicijnen. Onoplettendheid tijdens het bedienen van elektrisch gereedschap kan leiden tot ernstig letsel.
- Maak gebruik van persoonlijke bescherming. Draag altijd een veiligheidsbril.** Passende bescherming voor de omstandigheden, zoals een stofmasker, niet-slippende veiligheidsschoenen een helm of gehoorbescherming, vermindert het risico op persoonlijk letsel.
- Zorg ervoor dat het apparaat niet per ongeluk wordt gestart. Controleer of de schakelaar in de 'uit' stand staat voordat u de stekker in het stopcontact steekt.** Het dragen van elektrisch gereedschap met uw vinger op de schakelaar of het aansluiten op de stroom van elektrisch gereedschap met de schakelaar ingeschakeld kan tot ongelukken leiden.
- Verwijder alle stel- of moersleutels voordat u het elektrische gereedschap inschakelt. Een moer- of stelsleutel die zich op een draaiend onderdeel van het elektrische gereedschap bevindt, kan leiden tot letsel.**
- Reik niet te ver. Blijf altijd stevig en in balans staan.** Zo houdt u meer controle over het elektrische gereedschap in onverwachte situaties.
- Draag geschikte kleding. Draag geen loshangende kleding of sieraden. Houd haren, kleding en handschoenen uit de buurt van bewegende delen.** Loshangende kleding, sieraden en los hangende haren kunnen vast komen te zitten in bewegende delen.
- Als er onderdelen voor stofafvoer- en stofverzameling worden meegeleverd, sluit deze dan aan en gebruik deze op de juiste wijze.** Het gebruik van deze onderdelen kan het risico op stof gerelateerde ongelukken verminderen.

Gebruik en verzorging van elektrisch gereedschap

- Forceer elektrisch gereedschap niet.** Gebruik elektrisch gereedschap dat geschikt is voor het werk dat u wilt uitvoeren. *Geschikt elektrisch gereedschap werkt beter en veiliger op een passende snelheid.*
- Gebruik het elektrische gereedschap niet als de schakelaar het apparaat niet in- en uitschakelt.** Elektrisch gereedschap dat niet bedient kan worden met de schakelaar is gevaarlijk en moet gerepareerd worden.
- Haal de stekker uit het stopcontact voordat u instellingen aanpast, toebehoren verwisselt of het elektrische gereedschap opbergt.** Dergelijke voorzorgsmaatregelen verminderen het risico op het per ongeluk starten van het elektrische gereedschap.
- Berg elektrisch gereedschap dat niet in gebruik is op buiten bereik van kinderen en laat mensen die niet bekend zijn met het elektrische gereedschap of met deze instructies het elektrische gereedschap niet bedienen.** Elektrisch gereedschap is gevaarlijk in de handen van onervaren gebruikers.
- Onderhoud uw elektrisch gereedschap. Controleer op foutieve uitlegging of het vastslaan van bewegende delen, gebroken onderdelen en elke andere afwijking die de werking van het elektrische gereedschap zou kunnen beïnvloeden. Indien het elektrische gereedschap beschadigd is, moet u het laten repareren voordat u het weer gebruikt.** Veel ongelukken worden veroorzaakt door slecht onderhouden elektrisch gereedschap.
- Houd snijwerktuigen scherp en schoon.** Goed onderhouden snijwerktuigen met scherpe messen slaan minder snel vast en zijn gemakkelijker te bedienen.
- Gebruik het elektrische gereedschap, toebehoren en onderdelen, etc. volgens deze instructies en volgens bestemming voor het specifieke type elektrisch gereedschap, en houd daarbij rekening met de werkomstandigheden en het uit te voeren werk.** Gebruik van elektrisch gereedschap voor werkzaamheden die verschillen van die waarvoor het apparaat bestemd is, kan leiden tot gevaarlijke situaties.

WAARSCHUWING: Wanneer de machine in Australië of Nieuw-Zeeland gebruikt wordt, met een lekstroom van 30 mA of lager, is het gebruik van een aardlekschakelaar aanbevolen

Onderhoud

- Laat uw elektrische gereedschap onderhouden door een gekwalificeerde vakman en gebruik alleen identieke vervangstukken.** Zo bent u er zeker van dat de veiligheid van het elektrische gereedschap gewaarborgd blijft.

Cirkelzaag veiligheid

WAARSCHUWING: Voordat u de machine op de stroombron aansluit, controleert u of de spanning gelijk is aan de spanning weergegeven op het gegevensplaatje van de laminaatzaag. De aansluiting op een stroombron met een hogere spanning kan resulteren in serieuze verwondingen aan de gebruiker en beschadigingen aan de machine. Een lagere spanning is schadelijk voor de motor. Sluit de machine bij enige twijfel niet aan.

- Laat niemand, jonger dan 18 jaar oud, de zaag gebruiken
- Wanneer u de zaag gebruikt, hoort u te allen tijde bescherming te dragen. Denk hierbij aan een veiligheidsbril, gehoorbeschermers, mondkapje, beschermende kleding en handschoenen
- Elektrisch handgereedschap kan trillingen veroorzaken. Trillingen kunnen ziektes veroorzaken. Handschoenen die de handen van de bediener warmhouden kunnen een goede circulatie van het bloed in de vingers bevorderen. Gebruik handgereedschap niet langdurig zonder onderbreking
- Gebruik te allen tijde aanbevolen zaagbladen van de juiste grootte en vorm. Bladen die niet passen bij het montage hardware van de zaag lopen excentrisch wat leidt tot controleverlies
- Gebruik wanneer mogelijk een stof ontginningsstelsel om het zaagsel/afval op te vangen
- 'Power Tools' horen tijdens gebruik bij de geïsoleerde handvaten vast gehouden te worden. Zo bent u beschermd wanneer het blad in contact komt met het snoer van de zaag of andere bedrading. Komt het blad in contact met draad wat onder spanning staat, dan komen metalen onderdelen van de zaag onder spanning te staan, wat de gebruiker van de zaag een schok kan geven wanneer de handvaten niet gebruikt worden
- Zorg dat uw handen uit de buurt van het zaagblad blijven. Houd één hand op het hulphandvat, en houd de andere hand op de motorkast. Wanneer beide handen op het gereedschap geplaatst zijn, kunnen ze niet beschadigd raken door het zaagblad
- Zaag geen materiaal, dikker dan beschreven in de specificaties van deze handleiding
- Pas de zaagdiepte, aan de breedte van het werkstuk aan. Minder dan een volledige tandhoogte dient onder het werkstuk uit te komen
- Zorg dat het werkstuk stevig gemonteerd is, en niet te ver uitsteekt over de werkbank om buiging van het zaagblad en controleverlies te voorkomen

- k) Zorg ervoor dat steunen en stroomsoenen uit de zaag lijn verwijderd zijn
- l) Zet het werkstuk met een minimale blootstelling op een stabiel platform vast, om het buigen van het zaagblad en controleverlies te voorkomen
- m) Voor een accurate snede en voorkomen van het buigen van het zaagblad is het aan te raden een zaaggeleider te gebruiken bij het zagen van materialen
- n) Houd het werkstuk tijdens het zagen nooit met de hand vast of steunend op uw benen
- o) Wanneer u aan het zagen bent, staat u aan de zijkant van het werkstuk
- p) Het zaagblad steekt onder de tafel uit
- q) Reik niet onder het werkstuk waar uw handen niet beschermd zijn tegen het zaagblad
- r) Let op de draairichting van de motor en het zaagblad
- s) Inspecteer het werkstuk en verwijder alle voorwerpen in de buurt van de zaag voordat u begint met zagen
- t) Oefen tijdens het zagen geen zijwaartse of draaiende druk op het zaagblad uit
- u) Wanneer het zaagblad niet tot de volledige breedte van het werkstuk reikt, of wanneer het zaagblad in het werkstuk klemt, laat u de zaag volledig tot stilstand komen voordat u de zaag uit het werkstuk tilt
- v) Wanneer het zaagblad vast geklemd zit in het werkstuk hoort u de machine uit te schakelen voordat u het blad los probeert te krijgen
- w) Beweeg de zaag niet naar achter tijdens het zagen van een werkstuk
- x) Kijk uit voor rondvliegend zaagafval. Het is de gebruikers verantwoordelijkheid omstanders te beschermen tegen rondvliegend zaagafval
- y) Wanneer u onderbroken wordt tijdens het zagen, maak de snede dan eerst af en schakel de machine uit voordat u opkijkt
- z) De blad bout en de sluitringen zijn speciaal ontworpen voor uw zaag. Voor een optimale prestatie en een optimale veiligheid, gebruikt u geen beschadigde of onjuiste sluitringen
- aa) Controleer voor elk gebruik of de onderste beschermkap juist functioneert. Gebruik de machine niet wanneer de beschermkap vrij beweegt en volledig sluit. Vergrendel de beschermkap nooit in de open positie. Wanneer de zaag per ongeluk valt raakt de beschermkap mogelijk beschadigd. Zorg ervoor dat de beschermkap in elke hoek en op elke zaagdiepte vrij beweegt en het zaagblad of enig ander deel van de machine niet raakt
- bb) Controleer of het zaagblad volledig bedekt wordt door de beschermkap voordat u de machine neerlegt. Een onbeschermd zaagblad beweegt de machine achterwaarts en zaagt alles wat in de weg staat. Het zaagblad staat niet meteen stil wanneer u de trekker schakelaar loslaat
- cc) Controleer regelmatig of alle bouten, moeren en andere bevestigingen goed vastgedraaid zijn

De zaagmachine mag alleen gebruikt worden voor het voorgeschreven doel. Elk ander doel dan vermeld staat in deze handleiding wordt beschouwd als misbruik. De gebruiker en niet de fabrikant is vervolgens aansprakelijk voor eventuele schade of eventueel letsel ten gevolge van dergelijke gevallen van misbruik.

De fabrikant is niet verantwoordelijk voor eventuele wijzigingen die gedaan worden aan het gereedschap, noch voor eventuele schade die het resultaat is van dergelijke wijzigingen.

Zelfs wanneer de machine als voorgeschreven gebruikt wordt zijn alle risicofactoren nooit volledig uit te sluiten.

Terugslag

Terugslag is een plotselinge reactie op een vastlopend, geforceerd of een foute uitlijning van het zaagblad, waardoor de zaag uit het materiaal omhoog, naar de gebruiker wordt geschoten.

- Wanneer het zaagblad plots klem komt te zitten in het werkstuk, schiet de machine in de richting van de gebruiker dankzij de kracht van de motor
- Wanneer het zaagblad gedraaid of fout uitgelijnd in het werkstuk komt te zitten, graven de tanden aan de achterzijde van blad in het werkstukoppervlak waardoor het zaagblad mogelijk uit het werkstuk gedrukt wordt

Terugslag is het gevolg van misbruik en/of onjuiste gebruiksprocedures of omstandigheden, en kan voorkomen worden door het volgen van de volgende voorzorgsmaatregelen:

- a. Houd de zaag met beide handen stevig vast en positioneer uw armen zo, dat terugslag tegengewerkt kan worden. Positioneer uw lichaam links een zijkant van de zaag en niet in lijn met het zaagblad. Door het nemen van de juiste voorzorgsmaatregelen kunnen terugslagkrachten door de gebruiker onder controle gehouden worden
- b. Wanneer het blad stroef in het materiaal draait of wanneer u tijdens het zagen onderbroken wordt laat u de trekker schakelaar los en houd u de zaag stil in het materiaal tot het blad volledig stil staat. Probeer de zaag nooit uit het materiaal te halen of naar achteren te trekken wanneer het zaagblad roteert.
- c. Wanneer de zaag in een onafgemaakte snede herstart wordt, zorgt u ervoor dat de zaag recht in de snede ligt en dat de tanden niet in het materiaal grijpen (een vastzittend blad kan bij het her starten van de machine omhoog geschoten worden).
- d. Een groot werkstuk hoort dicht bij de snede en dicht bij de rand ondersteund te worden om inzinking te voorkomen en de kans op terugslag te minimaliseren.
- e. Gebruik geen beschadigde of botte bladen. Deze bladen produceren een smalle nerf wat resulteert in overmatige wrijving, het buigen van zaagbladen en terugslag.
- f. Voor het maken van sneden horen alle verstel vergrendelingshendels goed vast gezet te worden. Het bewegen van bladverstellingen kan leiden tot het buigen van bladen en terugslag.

- g. Ben uitermate voorzichtig bij het zagen in muren en andere verborgen gebieden. Het zaagblad raakt mogelijk verborgen voorwerpen wat kan leiden tot terugslag.
- h. Controleer voor elk gebruik de beschermkap en gebruik de zaag niet wanneer de beschermkap niet vrij sluit. Zorg ervoor dat het zaagblad in elke hoek en diepte, niet in contact komt met de beschermkap. Vergrendel de beschermkap niet in de open positie.
- i. Controleer de werking van de beschermkapveer. Wanneer de kap en de veer niet juist functioneren, laat u deze voor gebruik repareren. De beschermkap werkt mogelijk langzaam door beschadigde onderdelen of ophopend zaagsel.
- j. De beschermkap hoort alleen voor speciale sneden handmatig ingetrokken te worden. Verhoog de beschermkap met behulp van het handvat en laat de kap los wanneer het zaag door het materiaal zaagt.
- k. Zorg ervoor dat de beschermkap over het zaagblad valt voordat u de zaag neerlegt. Ben bewust van de benodigde tijd voor het zaagblad om tot volledige stilstand te komen. Gebruik geen schuurschijven. Dit ontkracht de garantie.
- l. Wanneer de cirkelzaag voorzien is van een spouwmes, verwijderd u deze voor het maken van een invalsneede. Het spouwmes veroorzaakt mogelijk terugslag. Na het maken van de invalsneede bevestigd u het mes terug op de machine

Laser veiligheid

De laser gebruikt in de machine is een klasse 2 laser met een maximaal vermogen van $\leq 1\text{mW}$ en een golfte van 630-670 nm.

Hoewel het lasersysteem normaal gesproken geen optisch gevaar is, het staren in de laser leidt echter mogelijk tot blindheid.

WAARSCHUWING: Voorkom direct oogcontact

Volg alle onderstaande veiligheidsregels op:

- Gebruik en onderhoud de laser in overeenstemming met de instructies van de fabrikant
- Schakel de laser niet in voordat het gereedschap klaar is voor gebruik
- Richt de laser niet op uzelf, personen om u heen en reflecterende materialen anders dan het werkstuk
- Reflecterend materiaal als staal kaatst de laser mogelijk terug in de richting van de gebruiker
- Aanpassingen aan, en het vervangen van de laser hoort gedaan te worden door de fabrikant of een geautoriseerd persoon. De laser hoort met hetzelfde type laser vervangen te worden

LET OP: Het gebruik van de laser, anders dan beschreven, kan resulteren in schadelijke radiatie blootstelling

Verwijs naar de relevante EN richtlijnen, EN60825-1:2007 voor meer informatie betreft lasersystemen

Gebruiksdoel

Elektrische cirkelzaag, voor het maken van verstek-, afschuinings- en hoeksneden in zowel zachte als harde houtsoorten en plaatmateriaal. De machine is tevens te gebruiken als tafelzaag, bevestigd op de Triton zaagtafel of het Triton werkcenter.

WAARSCHUWING: De machine is enkel geschikt voor het zagen van hout, MDF, spaanplaat en soortgelijke materialen. De machine is niet geschikt voor het zagen van metaal en hout met spijkers

Het uitpakken van uw gereedschap

Pak uw toestel / gereedschap voorzichtig uit. Inspecteer het en zorg dat u met alle kenmerken en functies vertrouwd raakt

Controleer of alle onderdelen aanwezig zijn en in goede staat verkeren. Als er onderdelen ontbreken of beschadigd zijn, zorg dan dat deze vervangen worden voor u dit toestel / gereedschap gebruikt

Voor gebruik

Het bevestigen van de steunschijf

WAARSCHUWING: Zorg er altijd voor dat het gereedschap uitgeschakeld is en van de stroom is gehaald voordat u aanpassingen doet of zaagbladen installeert of verwijderd.

1. Maak de diepte-instelling vergrendelingshendel (24) los en til de achterkant van de zaag weg van de basisplaat tot de diepte ongeveer is bereikt (Afb. I). Duw de hendel omlaag om de zaag in die stand te vergrendelen.
2. Voor de precieze instellingen vergrendelt u de zaag op de bijna juiste diepte. Vervolgens draait u aan de microdiepte instelknop (27) voor de exacte diepte. Draai de instelknop microdiepte rechtsom om de zaagdiepte te verkleinen, draai linksom om de zaagdiepte te vergroten. Het instelbereik is 6 mm. Als dit niet voldoende is, stel dan de grove diepte-instelling opnieuw in en doe de micro-instelling vervolgens opnieuw. De instelknop microdiepte moet op zijn diepste worden ingesteld om de maximale diepte van 82 mm zaagsnede te bereiken.
3. De cirkelzaag heeft ook een mogelijkheid voor het instellen van de heugel- en rondseldepte. De instelling van de heugel- en rondseldepte is vooral handig wanneer de zaag gemonteerd is onder een Triton Werkcentrum.
4. Om de diepte aan te passen met de heugel- en rondseloptie, maakt u de diepte-instelling vergrendelingshendel (24) los en draait u aan de instelknop heugel en rondsel (23) om de zaaghoogte in te stellen. Draai de knop linksom om de zaagdiepte te vergroten en rechtsom om de zaagdiepte te verkleinen. Zet de vergrendelingshendel diepte-instelling vast om de zaag in deze stand te vergrendelen.

Spanning instelling van de diepte-instelling vergrendelingshendel

Als de diepte-instelling vergrendelingshendel (24) niet voldoende spanning heeft, kunt u deze als volgt instellen:

1. Draai de 2 Phillips kop schroeven die de instelknop heugel en rondsel (23) vastzetten los en verwijder deze. Verwijder de instelknop, de spanmoer van de vergrendelingshendel komt tevoorschijn (Afb. II).
2. Draai de spanmoer met een 10 mm sleutel rechtsom vast om de spanning van de vergrendelingshendel (24) te vergroten.
3. Zodra de vergrendelingshendel voldoende spanning heeft, plaatst u de instelknop terug en zet u deze vast met de 2 Phillips kop schroeven.
4. Controleer de werking van de vergrendelingshendel voordat u de zaag bedient.

De afschuiningshoek instellen

1. Afschuininghoeken kunnen worden ingesteld tussen 0° en 47°. Vooraf ingestelde stops zijn beschikbaar voor 0°, 15°, 22,5°, 30° en 45° voor het snel en nauwkeurig instellen van een hoekafschuining.
2. Draai de vergrendelknoppen afschuining voor en achter (13 en 4) los en druk de pal vergrendeling afschuining (12) omlaag. Draai de zaag naar de gewenste hoek en laat de pal vergrendeling vervolgens los. Een kleine beweging van de zaagmotor laat de grendel in de pal stand klikken. Zet beide vergrendelknoppen afschuining vast.
3. Om andere hoeken te selecteren, zet u de pal vergrendeling los door deze omlaag en naar achteren naar de motor te drukken. Daar bevindt zich de stand "vergrendeling los". Zet beide knoppen stevig vast in de gewenste hoek.

Het fijn afstemmen van afschuiningshoek en -stops

1. U kunt de schaal en de afschuining pal standen fijn afstemmen met +/- 2°.
2. Zorg ervoor dat de zaag staat ingesteld op 0° en de afschuining pal vergrendeling vastzit.
3. Draai de achterste vergrendelknop afschuining (4) los, en draai ook de Nylor-moer op de hendel microaanpassing afschuining (15) los met een 10 mm moersleutel (Afb. III).
4. Verplaats de trimmer naar links of rechts tot het zaagblad recht op de basisplaat of de Tritontafel staat (Afb. IV).
5. Zet de achterste vergrendelknop afschuining en de Nylor-moer vast na het instellen.

LET OP: Voor volledige instelling van het trimbereik moet u ervoor zorgen dat de zaagbladdiepte 2-3 mm onder het maximum wordt ingesteld, zodat de motor voldoende ruimte heeft. De volledige diepte kan opnieuw worden ingesteld wanneer de instelling is gemaakt.

Zaagkaphendel

Voor het verwisselen van de zaagkap hendel (21) volgt u de volgende instructies:

1. Draai de Phillips kop schroef los en verwijder hem terwijl u de korte zaagkap hendel (5) vasthoudt. Verwijder ook de zaagkap hendel.
2. Monteer de lange zaagkap hendel (21) in dezelfde stand.
3. Plaats de Phillips kop schroef terug en zet hem vast terwijl u de lange zaagkap hendel op zijn plaats houdt (Afb. V).
4. De lange zaagkap hendel kan nu wordt gebruikt en biedt meer controle over de onderste zaagkap wanneer u gaten uitzaagt (Afb. VI).

Verstelling langsgelieder

1. De langsgelieder (17) kan worden gebruikt aan de linker- of de rechterkant van het zaagblad (Afb. VII). Met de langsgelieder kunt u nauwkeurig zagen zonder dat u uit de vrije hand moet werken langs potloodlijnen.
2. Plaats de langsgelieder in de openingen aan de voorkant van de basisplaat (6) en zet de vergrendelingsknop (18) vast om hem op de gewenste zaagbreedte te vergrendelen. Voor een grotere breedte-instelling kunt u de duimschroef herplaatsten naar de binnenste of buitenste klempiaats.

Viseerinkeringen

1. Twee stel viseerinkeringen aan de voorkant van de basisplaat bieden een richtlijn wanneer u uit de vrije hand zaagt langs een potloodlijn.
2. Gezien vanuit de voorkant van de zaag gebruikt u de linker inkeping voor zaagsneden van 90° en de rechter inkeping voor zaagsneden van 45° (Afb. VIII). U kunt viseren langs elke kant van de inkeping, afhankelijk van langs welke kant van de lijn u wenst te zagen.
3. Gebruik de tweede set inkepingen dichterbij het zaagblad om de uitlijning van uw zaag tijdens het zagen in de gaten te houden.

Het lasersysteem gebruiken

- Kijk niet rechtstreeks in de laserstraal.
 - Richt de straal nooit op een persoon of op een object anders dan het werkstuk.
 - Zorg er altijd voor dat de laserstraal gericht wordt op een stevig werkstuk zonder reflecterende oppervlakken. Hout of ruwe oppervlakken zijn bijvoorbeeld geschikt. Helder glanzend, reflecterend plaatstaal of iets dergelijks is niet geschikt voor het gebruik van laser, omdat het reflecterende oppervlak de straal terug kan richten naar degene die het gereedschap bedient.
 - Zet de laserstraal alleen aan als het gereedschap op het werkstuk staat.
1. Markeer de zaaglijn op het werkstuk.
 2. Stel de gewenste zaagdiepte en afschuininghoek in.
 3. Laat de voorrand van de basis op het werkstuk steunen.
 4. Schakel de laserstraal in door de laserschakelaar (1) in te drukken.
 5. Breng de laserlijn op een lijn met de potloodlijn op het werkstuk.
 6. Start de motor door in de trekkerschakelaar (26) te knijpen.
 7. Maak de zaagsnede, waarbij u ervoor zorgt dat de laserlijn op een lijn blijft met de potloodlijn.
 8. Schakel de laserstraal uit door de schakelaar in te drukken

Zaagtafel

- Zorg ervoor dat de zaagtafel voorzien is van de juiste zaagbladbescherming en correct functioneert voor dat u het gebruikt
- Monteer de zaag op de tafel. Raadpleeg de instructies van de fabrikant.
- Voordat u zaagt controleert u of de zaag soepel over de tafel schuift.
- Controleer of de tafel voorzien is van een antiterugslag component
- Wanneer de zaagtafel voorzien is van een aan-/uitschakelaar, blokkeert u de trekker van de cirkelzaag met behulp van een veerklomp, een kabelbinder of iets gelijksortigs en stopt u de stekker van de zaag in de plug van de zaagtafel. De klem MOET van de trekker gehaald worden wanneer de zaag ontkoppeld is van de zaagtafel.
- Met alle veiligheidsmaterialen in plaats: maak een oefen zaagsnede in afvalmaterialen om

te controleren of alle instellingen juist zijn (Afb. IX)

Gebruik

WAARSCHUWING: Bij het gebruik van de machine is het dragen van de geschikte beschermende uitrusting, waaronder een stofmasker en gehoorbescherming aanbevolen

IN- EN UITSCHAKELLEN

1. Steek de stekker in het stopcontact.
2. Om de zaag in te schakelen, drukt u de vergrendelknop (28) omlaag en terwijl u de vergrendelknop omlaag houdt, drukt u de trekverschakelaar (26) omlaag.
3. Wanneer u de trekker loslaat, gaat de zaag uit en vergrendelt de vergrendelknop weer. U moet de vergrendelknop nogmaals omlaag drukken om de zaag weer in te schakelen.
4. Laat het zaagblad volledig tot stilstand komen voordat u de zaag neerzet.

Cirkelzaag gebruik

1. Laat de voorkant van de basisplaat op het werkstuk rusten, waarbij uw potloodmarkering op een lijn ligt met de juiste visierinkeping. Zorg ervoor dat het zaagblad het werkstuk niet raakt.
2. Als u de laser gebruikt, zet de laser dan aan met de laserschakelaar (1) en lijn de laserlijn uit langs de potloodlijn.
3. Houd de zaag stevig vast met beide handen, druk de vergrendelknop (28) omlaag en druk de trekverschakelaar (26) in. Wanneer de zaagmotor op volle snelheid is, geleid u de zaag gelijkmatig langs de zaaglijn.
4. Zorg voor een gelijkmatige doorvoersnelheid - te snel kan teveel spanning op de motor zetten, terwijl te langzaam uw werkstuk bruin kan laten worden. Vermijd plotselinge bewegingen van de zaag.
5. Wanneer u finer of hout zaagt van minder dan 20 mm dik, stel het zaagblad dan zo in dat het 5 - 10 mm uitsteekt door het werk. Zo vermindert u de kans op splinters. Wanneer u dikker hout zaagt, stel het blad dan in op de maximale diepte om de kans op terugslag te verminderen.
6. Zaag met behulp van een zaaggeleider. Wanneer het zagen uit de vrije hand onvermijdbaar is, markeer het werkstuk met een rechte lijn als geleider.
7. Zorg ervoor dat het werkstuk niet kan bewegen tijdens het zagen, en maak zoveel mogelijk gebruik van klemmen. Zaag nooit op een werkstuk dat u in uw hand houdt.
8. Grote panelen en lange stukken moeten goed ondersteund worden, vlak langs beide zijden van de zaagsnede om vast klemming en terugslag te voorkomen. Zorg ervoor dat de zaag zo geplaatst is dat het breedste deel van de basisplaat rust op het grootste deel, of op het deel dat het beste ondersteund wordt.
9. Voorkom terugslag door ervoor te zorgen dat u de zaag in een rechte lijn beweegt. Zorg ervoor dat het zaagblad in goede conditie is en dat de zaagsnede het zaagblad niet omsluit. (Gebruik een kleine wig of een tussenstuk van 3 mm in de zaagsnede om omsluiting te voorkomen als u moeilijk materiaal zaagt). Laat de trekker los als de zaag dreigt vast te lopen maar haal de zaag niet weg voordat het zaagblad gestopt is met draaien.
10. Voorkom dat u door spijkers, schroeven, etc. zaagt, door voordat u gaat zagen de werkstukken eerst te controleren en eventuele bevestigingsmiddelen te verwijderen.
11. Als u een ongewoon geluid hoort of een vreemde geur ruikt tijdens het werk, stop de zaag dan onmiddellijk en neem contact op met de verkoper.
12. Werk niet met de zaag ondersteboven tenzij deze stevig gemonteerd en beschermd is in een zaagbank van een betrouwbaar merk (bijv. een Triton werkcenter of een Triton compacte zaagtafel).

Accessoires

- Verschillende accessoires en verbruiksmiddelen, waaronder cirkelzaagbladen, zijn verkrijgbaar bij uw Triton handelaar. Reserve onderdelen zijn verkrijgbaar op toolsparenline.com

Onderhoud

WAARSCHUWING: Zorg er voor dat de machine uitgeschakeld is en is ontkoppeld is van de stroombron voordat enige aanpassingen of onderhoud wordt uitgevoerd

- Controleer regelmatig of alle bevestigings Schroeven nog goed vast zitten. Door vibratie kunnen ze na enige tijd los gaan zitten.
- Controleer regelmatig of de zaagspilen en de spil sluitringen schoon zijn en niet vervuld zijn door opgehoopte kleverige aanslag of aangekoekt zaagstof. Controleer of de oppervlakken van de spil sluitringen glad zijn en zonder braampjes. Controleer of de borngen van het zaagblad nog goed vastzitten.
- Controleer de werking van de onderste veer zaagkap. Deze moet snel sluiten en zonder ergens langs te schrapen. Verwijder het zaagblad en maak het gebied van de zaagkap schoon door opgehoopt zaagstof of houtsplinters te verwijderen.
- Controleer regelmatig de spanning van de micro instelknop, en span indien nodig de Nylco-moer of zet deze losser.

- De zaag ventilatiesleuven moeten worden schoongehouden. Gebruik een vochtige doek om de zaag schoon te vegen - gebruik geen oplosmiddelen.

Het vervangen van het zaagblad

WAARSCHUWING: Zorg ervoor dat de cirkelzaag uitgeschakeld is en de stekker verwijderd is van het stopcontact voordat u het zaagblad vervangt

- Gebruik alleen 235 mm zaagbladen met een snij breedte tussen de 2,2 en 3,5 mm, ontworpen voor het gebruik op cirkelzagen met een onbelast snelheid van minimaal 5000 min⁻¹. Gebruik GEEN HSS bladen of schuurbladen. Het gebruik van onjuiste zaagbladen ontgelt de garantie.
 - Gebruik geen ondergeschikte bladen. Controleer regelmatig of het zaagblad scherp, plat en vrij is van beschadigingen.
1. Zorg ervoor dat de stekker is verwijderd van het stopcontact.
 2. Houdt de spilvergrendeling (19) ingedrukt en gebruik de inbussleutel (20) voor het verwijderen van de bout (Afb. X). Draai in de dezelfde richting als de rotatorichting van het zaagblad. De schacht zal licht draaien voordat deze blokkeert. Verwijder de bout en de sluitring.
 3. Houdt de onderste zaagkap (8) volledig ingetrokken en schuif het zaagblad voorzichtig door de basisplaat (Afb. XI).
 4. Houd de onderste zaagkap volledig ingetrokken en schuif het nieuwe zaagblad voorzichtig door de basisplaat van de cirkelzaag. De pijl op het zaagblad hoort in dezelfde richting te wijzen als de pijl op de zaagkap.
 5. Plaats de sluitring terug en terwijl u de spilvergrendeling ingedrukt houdt draait u de schacht bout vast.
 6. Zorg ervoor dat het zaagblad recht tussen de binnenste en buitenste sluitring zit en draai het vast met de inbussleutel.

Onderhoud zaagblad

- Controleer regelmatig of er geen opgehoopte kleverige hars of zaagstof op het zaagblad aanwezig is. Maak indien nodig het blad schoon met een oplosmiddel, bijv. WD40, RP7 of minerale terpentijn.
- Controleer regelmatig de vlaktheid van het zaagblad. Verdraaide bladen oefen een te grote druk uit op de motor en versnellingsbak wat de garantie beïnvloed
- De tanden van het zaagblad horen regelmatig gecontroleerd te worden op scherpte en wanneer nodig geslepen of gerepareerd te worden. Neem contact op met de fabrikant.

Schoonmaak

1. Houd de ventilatieopeningen van het gereedschap altijd schoon en open.
2. Verwijder stof en vuil regelmatig met een droge doek of zachte borstel.
3. Gebruik geen bijtende middelen om plastic onderdelen te reinigen. Een vochtige doek wordt aanbevolen. De zaag mag nooit in contact komen met water.
4. Smeer alle bewegende delen regelmatig.

Vervanging koolstofborstels

- De koolstofborstels zijn aan slijtage gevoelig en dienen periodiek geïnspecteerd te worden. Indien ze versleten zijn, moeten ze vervangen worden.
- Haal de zaag van de stroom en schroef de borstelkappen, die zich bij het uiteinde van de motor bevinden, los (Afb. XII). Verwijder de borstels door voorzichtig aan de uitstekende veren te trekken (Afb. XIII)
- Als één van de borstels afgesleten is tot minder dan 6 mm lengte, moeten beide borstels vervangen worden door Triton vervangingsborstels - verkrijgbaar bij bevoegde Triton handelaar.
- Triton is niet verantwoordelijk voor eventuele schade of eventueel letsel veroorzaakt door onbevoegde reparatie van de zaag of door verkeerd gebruik van het gereedschap.

Stroomkabel onderhoud

Het vervangen van het stroom snoer moet om veiligheidsredenen uitgevoerd worden door de fabrikant of een bevoegd persoon.

Opberging

- Berg de machine op een droge en veilige plek, buiten het bereik van kinderen op

Verwijdering

Bij de verwijdering van elektrische machines neemt u de nationale voorschriften in acht.

- Elektrische apparaten en accu's mogen niet met uw huishoudelijk afval worden weggegooid
- Neem contact op met uw gemeente voor informatie betreffende de verwijdering van elektrisch gereedschap en accu's

Probleemopsporing

Probleem	Mogelijke oorzaak	Oplossing
De zaag wil niet starten	Stekker zit niet in het stopcontact	Stop de stekker in het stopcontact
	Stroomfout	Controleer de stroombron
	Koolborstels zijn versleten of plakken	Verwijder de stekker van het stopcontact en controleer of de borstels vrij kunnen bewegen. Vervang wanneer nodig
	Stroomsnoer is beschadigd	Neem contact op met een service center
	Kapotte schakelaar	Neem contact op met een service center
	Kapotte motor	Neem contact op met een service center
Slechte zaagprestatie	Verlengsnoer is te lang of te klein	Gebruik een verlengsnoer geschikt voor de benodigde stroomsterkte
	Bot of beschadigd zaagblad	Stijp of vervang het zaagblad
	Overbelaste motor	Verminder druk op het zaagblad
	De zaag is oververhit	Zet de motor uit, laat deze afkoelen, inspecteer de machine en maak de ventilatiegaten schoon
Vibratie en/of abnormaal geluid	Accessoire zit los	Draai het zaagblad vast
	Bewegende delen zijn versleten	Neem contact op met een service center
	Mechanische obstructie	Neem contact op met een service center
	Kortsluiting	Neem contact op met een service center
De motor draait maar het zaagblad staat stil	Zaagblad moer zit los	Draai de moer vast en controleer de sluitringen
	Kapotte rondsel as	Neem contact op met een service center
Zaagverstelling houdt niet	Diepte verstelhendel moet aangedraaid worden	Verplaats de diepte verstelhendel
Vonken in de motor behuizing	Koolborstels bewegen niet vrij	Verwijder de zaag van de stroomtoevoer en maak koolborstels schoon of vervang deze
	Kortsluiting of open omloop	Neem contact op met een service center
	Stroomwisselaar oppervlak is vuil	Neem contact op met een service center
De zaagbeschermer sluit langzaam/niet	Veer zit los of is gebroken	Bevestig of vervang de veer (Gebruik alleen Triton vervangingsonderdelen)
	Beschermer is gebogen	Buig de beschermer recht of neem contact op met een service center
	Mechanisme faalt door zaagsel	Maak het mechanisme schoon en smeer lichtelijk

If a problem cannot be resolved using the above advice do not tamper with the saw - visit www.tritontools.com to find your nearest Triton office for assistance.

** Visit www.tritontools.com to find your nearest authorised service centre.

Garantie

Om uw garantie te registreren, gaat u naar onze website op www.tritontools.com* en voert u uw gegevens in.

Uw gegevens worden opgeslagen in onze mailinglist (tenzij u anders aangeeft) voor informatie over nieuwe producten. De ingevulde gegevens worden aan geen enkele andere partij beschikbaar gesteld.

Aankoopgegevens

Datum van aankoop: ___/___/___

Model: TA235CSL

Bewaar uw aankoopbon als aankoopbewijs rt pr

EG-verklaring van overeenstemming

De ondergetekende: Mr. Darrell Morris

Gemachtigd door: Triton Tools

Verklaart dat

Identificatienummer: TA235CSL

Beschrijving: Precisie cirkelzaag, 235 mm

Voldoet aan de volgende richtlijnen:

- Machinerichtlijn 2006/42/EG
- Richtlijn laagspanning 2006/95/EG
- Elektromagnetische verenigbaarheid 2004/108/EG
- Richtlijn 2011/65/ Geluid door mobiele werktuigen
- IEC 60745-1:2006
- EN 55014-1+A2:2011
- EN 55014-2+A2:2008
- EN 61000-3-2+A2:2009
- EN 61000-3-11:2000

Triton Precision Power Tools garandeert de koper van dit product dat indien een onderdeel defect is vanwege fouten in materiaal of uitvoering binnen 3 jaar na de datum van de oorspronkelijke aankoop,

Triton het defecte onderdeel gratis repareert of, naar eigen inzicht, vervangt.

Deze garantie heeft geen betrekking op commercieel gebruik en strekt zich niet uit tot normale slijtage of schade ten gevolge van een ongeluk, verkeerd gebruik of misbruik.

* Registreer online binnen 30 dagen.

Algemene voorwaarden van toepassing.

Keuringsinstantie: Jiangsu TUV Product Service Ltd, Shanghai, China

De technische documentatie wordt bijgehouden door: Triton Tools

Datum: 29-09-2014

Handtekening:

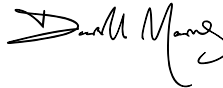

Darrell Morris

Algemeen directeur

Naam en adres van fabrikant:

Powerbox International Limited, handelsregister nummer 06897059.

Geregistreerd adres: Central House, Church Street, Yeovil, Somerset BA20

1HH, Verenigd Koninkrijk

Traductions des instructions originales

Nous vous remercions d'avoir choisi cet équipement Triton. Ces instructions contiennent les informations nécessaires au fonctionnement efficace et sûr de ce produit. Veuillez lire attentivement ce manuel pour vous assurer de tirer pleinement avantage des caractéristiques uniques de votre nouvel équipement. Gardez ce manuel à portée de main et assurez-vous que tous les utilisateurs l'aient lu et bien compris avant toute utilisation.

Caractéristiques techniques

Numéro de série:	TA235CSL
Tension :	Union européenne - 220V - 240 V AC, 50 Hz, 10,5 A Afrique du Sud - 220V - 240 V AC, 50 Hz, 10,5 A Australie - 220V - 240 V AC, 50 Hz, 10,5 A
Puissance d'entrée :	23000 W
Vitesse à vide :	235 mm
Alésage :	30 mm
Dents de la lame :	40 dents, carbure de tungstène
Saignée :	2,2 – 3,5 mm /
Réglage du biseau :	de 0° à 45°
Butée préréglées :	0°, 15°, 22,5°, 30° et 45°
Capacité de coupe à 90° :	82 mm
Capacité de coupe à 45° :	58 mm
Isolation :	
Poids net :	7,7 kg
Laser :	Classe 2
Longueur d'onde :	650 nm
Puissance de sortie :	≤1 mW
Informations sur le niveau d'intensité sonore et vibratoire: L'intensité sonore peut dépasser 85 dB(A) et il est nécessaire que l'utilisateur porte des protections auditives.	
Niveau de pression sonore (LPA) :	98,1 dB(A)
Niveau de puissance sonore (LWA) :	109,1 dB(A)
Incertitude :	3 dB
Vibration pondérée ah :	2,470 m/s ²
Vibrations typiques pondérées :	2,969 m/s ²
Incertitude K :	1,5 m/s ²

Attention : Toujours porter des protections sonores lorsque le niveau d'intensité est supérieur à 85 dB(A) et limiter le temps d'exposition si nécessaire. Si l'intensité sonore devient inconfortable, même avec les protections, arrêter immédiatement d'utiliser l'appareil, vérifier que les protections soient bien mises et qu'elles soient adéquates avec le niveau sonore produit par l'appareil.

Attention : L'exposition de l'utilisateur aux vibrations peut engendrer une perte du toucher, des engourdissements, des picotements et ainsi réduire la capacité de préhension. De longues expositions peuvent également provoquer ces symptômes de façon chronique. Si nécessaire, limiter le temps d'exposition aux vibrations, et porter des gants anti-vibrations. Ne pas utiliser cet appareil avec vos mains sous des conditions en dessous de températures normales, car l'effet vibratoire en est accentué. Se référer au cas de figures des caractéristiques relatives aux vibrations pour calculer le temps et fréquence d'utilisation de l'appareil.

Les niveaux sonores et vibratoires des caractéristiques techniques sont déterminés en fonction de la norme EN60745 ou autres normes internationales. Ces données correspondent à un usage normale de l'appareil, et ce dans des conditions de travail normales. Un appareil mal entretenu, mal assemblé ou mal utilisé peut augmenter les niveaux sonores et vibratoires. Pour plus d'informations sur la directive des émissions sonores et vibratoires, visitez le site <http://osha.europa.eu/fr>.

Nomenclature

1. Interrupteur du laser
2. Orifice d'extraction de poussières
3. Ensemble laser
4. Bouton de verrouillage de biseau (arrière)
5. Levier de carter de lame court (monté)
6. Semelle
7. Lame TCT à 40 dents
8. Carter inférieur
9. Témoin d'alimentation
10. Poignée avant
11. Carter supérieur
12. Loquet à crans
13. Bouton de verrouillage de biseau (avant)
14. Échelle de biseau
15. Levier de microréglage de biseau
16. Encoche de visualisation de la lame à 90° et 45°
17. Guide parallèle
18. Bouton de verrouillage du guide parallèle
19. Bouton de verrouillage de l'arbre
20. Clé mâle de 6 mm
21. Levier de carter de lame long
22. Poignée principale
23. Bouton de réglage par crémaillère
24. Levier de verrouillage du réglage de profondeur
25. Échelle de profondeur de coupe
26. Gâchette
27. Bouton de microréglage de profondeur
28. Bouton de déverrouillage

Symboles



Port de protection auditive
Port de lunettes de sécurité
Port du masque respiratoire
Port du casque



Lire le manuel d'instructions



ATTENTION!



Emanation d'échappement ou de gaz !



Attention laser !



Attention à l'effet de rebond !



Beschermingsklasse II (dubbel geïsoleerd)



Débranchez toujours l'appareil avant d'effectuer un réglage, changer d'accessoire, de le nettoyer, de l'entretenir, ou lorsqu'il n'est plus utilisé.



Conforme à la réglementation et aux normes de sécurité pertinentes



Protection de l'environnement

Les produits électriques usagés ne doivent pas être jetés avec les ordures ménagères. Veuillez les recycler dans les centres prévus à cet effet. Pour de plus amples informations, veuillez contacter votre municipalité ou point de vente.

Prise GB/UE

Pour le Royaume-Uni seulement : N'essayez pas d'enlever l'adaptateur GB installé et de l'utiliser avec d'autres appareils

N'enlevez pas l'adaptateur GB installé et n'essayez pas de le brancher directement dans une prise de courant

Si l'adaptateur GB est endommagé, veuillez contacter un service après-vente agréé par Triton.

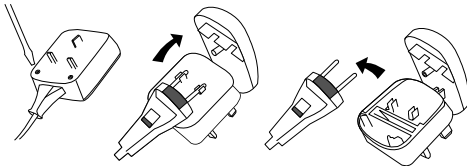

Consignes de sécurité

AVERTISSEMENT : Veuillez lire l'intégralité des consignes de sécurité et des instructions. Le non-respect de ces consignes et instructions peut entraîner un risque de choc électrique, d'incendie et/ou se traduire par des blessures graves.

AVERTISSEMENT : Cet appareil n'est pas prévu pour être utilisé par des personnes (enfants y compris) ayant des capacités mentales ou physiques réduites ou manquant d'expérience à moins qu'ils soient supervisés ou qu'une personne responsable de leur sécurité leur donne des instructions concernant l'utilisation de cet appareil.

Veuillez conserver ces instructions et consignes de sécurité pour référence ultérieure.

Le terme « outil électrique » dans ces consignes concerne les outils branchés (filaires) ou à batteries (électroportatifs).

Sécurité sur la zone de travail

- Maintenir une zone de travail propre et bien éclairée.** Des zones encombrées et mal éclairées sont sources d'accidents.
- Ne pas utiliser d'outils électriques dans des environnements explosifs, tels qu'à proximité de liquides, de gaz ou de poussières inflammables.** Les appareils électriques produisent des étincelles susceptibles d'enflammer la poussière ou les vapeurs présentes.
- Eloigner les enfants et les passants pendant l'utilisation d'un appareil électrique.** Ceux-ci peuvent provoquer une perte d'attention et faire perdre la maîtrise de l'appareil.

Sécurité électrique

- La prise d'un appareil électrique doit être adaptée à la prise du secteur. Ne jamais modifier la prise en aucune façon. Ne jamais utiliser d'adaptateur sur la prise électrique d'appareil mis à la terre.** Des prises non modifiées, adaptées aux boîtiers de prise de courant, réduiront le risque de décharge électrique.
- Éviter le contact corporel avec les surfaces mises à la terre telles que tuyaux, radiateurs, cuisinières et réfrigérateurs.** Le risque de décharge électrique est plus important si le corps est mis à la terre.
- Ne pas exposer l'appareil électrique à la pluie ou à l'humidité.** L'infiltration d'eau dans un appareil électrique accroît le risque de décharge électrique.
- Ne pas maltraiter le cordon électrique. Ne jamais utiliser le cordon électrique pour porter, tirer ou débrancher l'appareil. Protéger le cordon électrique de la chaleur, du contact avec l'essence, des bords tranchants et pièces rotatives.** Un cordon électrique endommagé ou entortillé accroît le risque de décharge électrique.
- Lors d'une utilisation de l'appareil électrique en extérieur, se servir d'une rallonge appropriée à une utilisation en extérieur.** Cela réduit le risque de décharge électrique.
- Si une utilisation de l'appareil électrique dans un environnement humide ne peut être évitée, utiliser une alimentation protégée par un disjoncteur différentiel.** L'utilisation d'un disjoncteur différentiel réduit le risque de décharge électrique.

Sécurité des personnes

- Rester vigilant et faire preuve de bon sens lors de la manipulation de l'appareil. Ne pas utiliser un appareil électrique lorsque l'on se trouve dans un état de fatigue, ou sous l'influence de drogues, d'alcool ou de médicaments.** Un moment d'inattention pendant l'utilisation d'un outil électrique peut se traduire par des blessures graves.
- Porter un équipement de protection approprié. Toujours porter une protection oculaire.** Le port de masque à poussières, chaussures de sécurité antidérapantes, casque de sécurité et protections antibruit adaptés aux différentes conditions de travail réduit le risque de blessures corporelles.
- Éviter tout démarrage accidentel ou intempesitif. S'assurer que l'interrupteur marche-arrêt soit en position d'arrêt avant de brancher l'appareil sur l'alimentation secteur ou d'installer la batterie, de prendre l'appareil ou de le transporter. Porter un appareil électrique tout en maintenant le doigt posé sur l'interrupteur ou brancher un appareil électrique dont l'interrupteur est sur la position de marche est source d'accidents.**
- Enlever toute clé et tout instrument de réglage avant de mettre l'appareil électrique en marche. Une clé ou un instrument de réglage laissé fixé à un élément en rotation de l'appareil électrique peut entraîner des blessures physiques.**
- Ne pas essayer d'atteindre une zone hors de portée. Se tenir toujours en position stable permettant de conserver l'équilibre. Cela permet de mieux contrôler l'appareil électrique dans des situations inattendues.**

- Porter des vêtements appropriés. Ne pas porter de vêtements amples ou des bijoux pendants. Eloigner cheveux, vêtements et gants des pièces en mouvement. Les vêtements amples, les bijoux pendants et cheveux longs peuvent être happés par les pièces en rotation.**
- Si l'appareil est pourvu de dispositifs destinés au raccord d'équipements d'extraction et de récupération de la poussière/sciure, s'assurer qu'ils soient bien fixés et utilisés correctement. L'utilisation de ces dispositifs peut réduire les risques dus à la poussière.**

Utilisation et entretien des outils électriques

- Ne pas surcharger l'outil électrique. Utiliser l'outil électrique approprié au travail à effectuer. Un outil électrique adapté et employé au rythme pour lequel il a été conçu permettra de réaliser un travail de meilleure qualité et dans de meilleures conditions de sécurité.**
- Ne pas utiliser un outil électrique dont l'interrupteur marche-arrêt est hors service. Tout outil électrique dont la commande ne s'effectue plus par l'interrupteur marche-arrêt est dangereux et doit être réparé.**
- Débrancher l'outil électrique avant d'effectuer tout réglage, changement d'accessoire ou avant de le ranger.** De telles mesures préventives réduiront les risques de démarrage accidentel.
- Ranger les outils électriques inutilisés hors de portée des enfants et ne pas permettre l'utilisation de cet outil aux personnes non habituées à son maniement ou n'ayant pas lu les présentes instructions. Les outils électriques sont dangereux dans les mains d'utilisateurs inexpérimentés.**
- Veiller à l'entretien des outils électriques. Vérifier que les éléments rotatifs soient bien alignés et non grippés. S'assurer de l'absence de pièces cassées ou endommagées susceptibles de nuire au bon fonctionnement de l'outil. Si l'outil électrique est endommagé, le faire réparer avant toute utilisation. De nombreux accidents sont dus à l'utilisation d'outils électriques mal entretenus.**
- Garder les outils de coupe affûtés et propres.** Des outils de coupe bien entretenus, aux tranchants bien affûtés, sont moins susceptibles de se gripper et sont plus faciles à contrôler.
- Utiliser l'outil électrique, les accessoires et les outils à monter, etc., conformément à ces instructions et selon l'utilisation prévue pour le type d'outil donné, en tenant compte des conditions de travail et de la tâche à réaliser. Toute utilisation de cet outil électrique autre que celle pour laquelle il a été conçu peut entraîner des situations à risque et entraînerait une annulation de sa garantie.**

ATTENTION : Lorsque utilisé en Australie ou en Nouvelle Zélande, il est recommandé que cet appareil soit toujours alimenté via un disjoncteur différentiel ayant un courant résiduel de 30 mA ou moins.

Entretien

Ne faire réparer l'outil électrique que par un réparateur qualifié utilisant uniquement des pièces de rechange identiques. Cela permettra d'assurer la sûreté continue de cet outil électrique.

Consignes de sécurité relatives aux scies circulaires

AVERTISSEMENT : Avant de brancher l'outil sur l'alimentation secteur, bien vérifier que la tension d'alimentation est la même que celle indiquée sur la plaque signalétique de l'outil. Une alimentation électrique dont la tension est supérieure à celle indiquée sur l'outil risque d'entraîner des blessures chez l'utilisateur et des dommages sur l'outil. En cas de doute, ne pas brancher l'outil. L'utilisation d'une source de courant dont la tension est inférieure à celle indiquée sur l'outil peut endommager le moteur.

ATTENTION : Garder les mains éloignées de la zone de coupe et de la lame. Garder l'autre main sur la poignée auxiliaire, ou sur le boîtier du moteur. Si les deux mains tiennent la scie, elles ne peuvent pas être coupées par la lame.

Note : Pour les scies circulaires de 140 mm ou avec des disques de plus petit diamètre, la consigne "Garder votre seconde main sur la poignée auxiliaire, ou sur le boîtier du moteur" peut être omise.

Ne pas essayer d'atteindre la pièce de travail par le dessous. Le carter de protection ne peut pas vous protéger de la lame sous la pièce de travail.

Régler la profondeur de coupe selon l'épaisseur de la pièce de travail. Moins d'une dent entière de la lame doit être visible sous la pièce de travail.

Ne jamais tenir la pièce à découper dans les mains ou entre les jambes. Immobiliser la pièce de travail sur une plateforme stable. Il est important de soutenir la pièce correctement pour éviter les expositions du corps, contact avec la lame, ou une perte de contrôle.

En fonctionnement, les outils électriques doivent toujours être tenus par les surfaces de préhension isolantes, ce qui garantit votre protection en cas de contact entre l'appareil et son cordon d'alimentation ou des fils électriques cachés. Tout contact entre un fil sous tension et les parties métalliques apparentes de l'appareil peut entraîner un risque de choc électrique si l'utilisateur vient à toucher ces parties métalliques.

Pour des refentes, toujours utiliser un guide à refendre ou le bord d'un guide droit. Ceci améliore la précision de coupe et réduit les risques de contact avec la lame.

Toujours utiliser les lames recommandées, de la taille indiquée et de l'alsage indiqué. Les lames non adaptées aux éléments de montage prévus sur la scie présenteront des défauts de concentricité et conduiront à une mauvaise maîtrise de la machine.

Ne jamais utiliser des rondelles ou des boulons de lame inadaptés ou endommagés. Les rondelles et les boulons ont été spécifiquement conçus pour votre scie, pour une performance optimale et une sécurité de fonctionnement.

- a) Interdire à toute personne de moins de 18 ans d'utiliser cet appareil.
- b) L'utilisation d'une scie circulaire demande le port d'équipements de sécurité tels que lunettes ou visière de sécurité, casque anti-bruit et harnais protecteur tel que gants de sécurité.
- c) Les outils électriques portatifs produisent des vibrations. Les vibrations peuvent provoquer des maladies. En conservant la chaleur, des gants portés par l'utilisateur peuvent lui permettre de maintenir une bonne circulation sanguine dans les doigts. Les outils portatifs ne doivent pas être utilisés pendant de longues périodes sans marquer une pause.
- d) Dans la mesure du possible, utiliser un système d'extraction des poussières pour contrôler la pollution/les déchets.
- e) Ne pas tenter de couper des matériaux plus épais que ceux recommandés dans ce manuel.
- f) Adapter la profondeur de coupe en fonction de l'épaisseur de la pièce à couper, c'est-à-dire que la lame ne doit ressortir sous la pièce à couper que sur une longueur inférieure à la taille d'une dent.
- g) S'assurer que la pièce à couper se trouve sur des supports adéquats. Les grosses pièces peuvent ployer sous leur propre poids et ainsi coincer la lame. Les panneaux et pièces de grande taille doivent être soutenus de manière adéquate de chaque côté de la ligne de coupe, bien à proximité de celle-ci, ainsi que sur les bords.
- h) S'assurer que tous les supports et les câbles électriques se trouvent en dehors du trait de coupe.
- i) Toujours immobiliser la pièce à couper sur une surface stable à l'aide d'instruments afin d'être libre de ses mouvements, en les plaçant de manière qu'ils n'entraînent pas le grippage de la lame ou la perte du contrôle de la machine.
- j) Toujours se tenir avec un angle par rapport à l'appareil en utilisation.
- k) Tenez compte du fait que la lame ressortira en dessous de la pièce à couper.
- l) Ne pas placer vos doigts sous la pièce à couper car le carter de protection de lame ne permettrait plus de vous en protéger.
- m) Tenir compte du sens de rotation du moteur et de la lame.
- n) Examiner préalablement la pièce à couper et retirer les clous et autres objets étrangers.
- o) Ne jamais appliquer de force latérale ou de torsion sur la lame lors de la coupe.
- p) Si la scie entreprenne ne doit pas parvenir jusqu'au bord de la pièce à couper, ou si la lame se grippe en cours de coupe, laisser la lame s'arrêter complètement avant de lever la scie.
- q) Ne jamais commencer à dégager une lame coincée avant d'avoir débranché la machine.
- r) Ne jamais faire reculer la scie lors de la coupe.
- s) Attention aux projections de débris. Dans certaines circonstances, des éclats de matériau peuvent se trouver projetés à grande vitesse. Il appartient à l'utilisateur de s'assurer que toute personne également présente dans la zone de travail soit protégée contre ces projections.
- t) La coupe est interrompue, finir l'action entreprise et éteindre la machine avant de lever les yeux de l'ouvrage.
- u) Inspecter régulièrement le carter de protection de la lame. Si le carter ne revient pas automatiquement sur la lame, faire réviser l'appareil avant toute utilisation. Ne jamais utiliser un dispositif quelconque pour maintenir le carter de protection de la lame en position ouverte. Si la scie tombe, le carter de protection peut être tordu. Soulever le carter de protection à l'aide du levier du carter de protection et s'assurer qu'il peut se déplacer librement et ne touche pas la lame ou une autre pièce, à tous les angles et toutes les profondeurs de coupe.
- v) Toujours vérifier que le carter de protection recouvre la lame avant de poser la scie sur une surface après utilisation. Une lame en mouvement non protégée par le carter de protection déplacera la scie vers l'arrière, couplant tout ce qui se trouve sur son passage. Tenir en compte que la lame de la scie reste en mouvement pendant un certain temps après que la gâchette marche-arrêt ait été relâchée.
- w) Vérifier régulièrement que toutes les fixations par écrous, boulons et autres soient bien serrés.

Rebond : prévention et sécurité de l'utilisateur

Le rebond est une réaction soudaine de l'appareil survenant lorsque la lame vient se coincer ou se gripper dans la pièce à couper ou lorsqu'elle est mal centrée, entraînant un soulèvement de la scie une projection vers l'utilisateur. Le rebond provient d'une mauvaise utilisation et/ou de procédures ou de conditions d'utilisation inadaptées de l'appareil, qui peuvent être évitées en tenant compte des précautions suivantes :

- a. Exercer une prise en main sûre et ferme de la scie, des deux mains, en tenant les bras de manière à résister aux forces de rebond. Se placer d'un côté ou de l'autre de la lame, mais jamais dans son prolongement. Le rebond peut entraîner un sursaut de la machine vers l'arrière, mais la mise en œuvre de précautions adéquates permettra à l'utilisateur de maîtriser les forces de rebond.
- Note : Pour les scies circulaires de 140 mm ou dont les lames sont plus petites l'expression « avec les deux mains peut être omise.
- b. Lorsque la lame se grippe, ou lors de l'interruption d'une coupe pour une raison quelconque, relâcher la gâchette et maintenir la scie sur la pièce à couper, sans la déplacer, jusqu'à arrêt complet de la lame. Ne jamais retirer la scie de la pièce en la soulevant ou en la faisant reculer dans le trait de coupe tant que la lame tourne. Rechercher la cause du problème et prendre toutes les mesures permettant d'y remédier.
 - c. Lors du redémarrage de l'appareil dans la pièce à couper, centrer la lame de la scie dans le trait de coupe et vérifier que les dents de la scie ne mordent pas dans le matériau, dans le cas contraire, la lame pourrait être projetée vers le haut ou rebondir au moment du redémarrage de la scie.
 - d. Placez des éléments de support sous les panneaux de grande taille de chaque côté de la ligne de coupe, à proximité de la ligne de coupe et à proximité des bords du panneau, afin d'empêcher l'affaissement du panneau. Ceci réduit également le risque de pincement de la lame et de rebond.
 - e. Ne pas utiliser de lames émoussées ou endommagées. Les lames non affûtées ou mal montées produisent des traits de coupe plus étroits, entraînant un excès de frottement, un grippage de la lame et un risque de rebond.
 - f. Les leviers de blocage de réglage de profondeur de lame et de réglage du biseau doivent être bien serrés avant de procéder à la coupe. Tout dérèglement de la lame au cours de la coupe peut causer un grippage et de rebond.

Règles de sécurité pour les lumières laser

Le dispositif laser mis en place dans cet appareil ne présente normalement pas de danger optique, toutefois, il est important de suivre les consignes de sécurité ci-dessous :

- N'allumez pas la lumière laser avant d'être totalement prêt à commencer la coupe.
- Ne dirigez pas le faisceau laser vers vous-même ou une autre personne.
- Ne dirigez pas le faisceau laser vers une plaque métallique réfléchissante car sa surface peut renvoyer le faisceau vers vous ou toute autre personne présente.
- Tout changement ou réparation doit être effectué par le fabricant ou un agent agréé.
- Le laser doit être entretenu conformément aux instructions du fabricant.

ATTENTION : Le non-respect des règles de sécurité peut engendrer une altération momentanée de la vue et une exposition dangereuse aux rayonnements.

1. Faites reposer le bord frontal de la semelle sur la pièce à couper. Assurez-vous que la lame ne soit pas encore en contact avec le matériau.
2. Appuyez sur l'interrupteur du laser (1).

REMARQUE : Le laser ne fonctionnera pas si l'appareil n'est pas branché.

3. Alignez le faisceau laser avec votre ligne de coupe préalablement tracée
4. Commencez à couper.
5. Une fois terminé, éteignez le laser.

Usage conforme

- Machine ponceuse/polisseuse rotative à deux modes, conçue pour poncer et polir le bois, les plastiques, les métaux, les matériaux composites, la peinture/le vernis, le mastic et les matériaux similaires, en utilisant des accessoires compatibles tels que des disques de ponçage et des bonnets de polissage.

ATTENTION : Cette machine ne peut s'utiliser que pour du ponçage à sec ; elle est inadaptée pour le ponçage humide.

Déballage

Scie circulaire électrique portable à fil pour les coupes transversales et longitudinales et de coupes en biseaux sur des bois durs et tendres et les panneaux de bois. Cette machine peut être utilisée comme une scie sur table, montées sur la table de sciage Triton, le Workcenter Triton ou autres supports adaptés.

ATTENTION : Cette scie circulaire est adaptée pour couper le bois, le MDF les panneaux agglomérés uniquement ; elle N'est PAS adaptée pour couper le métal ou le bois avec des clous.

Avant utilisation

Réglage de la profondeur de coupe

Vérifiez d'avoir bien éteint et débranché l'appareil avant d'effectuer tout réglage ou de changer la lame.

1. Desserrez le levier de verrouillage de réglage de la profondeur (24) et soulevez l'arrière de la scie par rapport à la semelle pour obtenir la profondeur approximative (Image I). Repoussez le levier pour bloquer l'appareil.
2. Pour un réglage précis de la profondeur, bloquez la scie à la profondeur approximative puis tournez le bouton de microréglage (27) pour établir la profondeur exacte. Tournez le bouton de microréglage dans le sens des aiguilles d'une montre pour augmenter la profondeur de coupe, et dans le sens inverse pour la réduire. La plage de réglage est de 6 mm. Si ce réglage est insuffisant, procédez à un nouveau réglage de la profondeur approximative puis à un microréglage.
Le bouton de microréglage doit être réglé sur la profondeur totale pour obtenir la profondeur de coupe maximale de 82 mm.
3. Cette scie circulaire possède également un système de réglage de la profondeur à crémaillère. Ceci s'avère particulièrement utile lorsque la scie est montée sous le Workcentre Triton.
4. Pour régler la profondeur à l'aide de la crémaillère, desserrez le levier de verrouillage du réglage de profondeur (24) et tournez le bouton de réglage par crémaillère (23). Tournez le bouton dans le sens inverse des aiguilles d'une montre pour augmenter la profondeur de coupe et dans le sens des aiguilles d'une montre pour réduire la profondeur de coupe. Serrez le levier de verrouillage de réglage de profondeur pour bloquer la scie en position.

Réglage de la tension du levier de verrouillage de profondeur

1. Cette scie peut être configurée pour offrir tout angle de biseau compris dans la plage allant de 0° à 47°. Des butées pré-réglées sont établies à 0°, 15°, 22,5°, 30° et 45° pour un réglage rapide et précis.
2. Desserrez les boutons avant et arrière de verrouillage du biseau (13 et 4) puis appuyez sur le loquet à crans (12). Faites pivoter la scie à l'angle recherché. Relâchez ensuite le loquet à crans. Un petit mouvement produit par le moteur de la scie permettra au loquet de se placer dans le cran. Resserrez les deux boutons de verrouillage.
3. Pour choisir des angles différents, débloquez le loquet en le repoussant vers le bas et vers le moteur en position de déblocage. Resserrez fermement les deux boutons une fois l'angle requis établi.

Réglage précis de l'inclinaison de la lame et des butées

1. La position de l'échelle graduée et du loquet de blocage peuvent être réglées avec une précision de l'ordre de +/-2°.
2. Réglez la scie sur 0° tandis que le loquet à crans est en prise.
3. Dévissez le bouton de verrouillage de biseau arrière (4), et l'écrou auto-freiné (Nyloc) du levier de microréglage de biseau (15) à l'aide d'une clé à fourche de 10 mm (Image III).
4. En tournant le régulateur de l'angle d'inclinaison de la lame vers la droite ou la gauche, réglez la lame afin qu'elle soit d'équerre avec la semelle ou la Table de sciage Triton (Image IV).
5. Resserrez le bouton de verrouillage de biseau arrière et l'écrou autofreiné une fois les réglages terminés.

Remarque : pour un réglage sur toute la plage possible, assurez-vous que la profondeur de la lame soit réglée à 2 ou 3 mm en deçà de la profondeur maximale, pour tenir compte du moteur. La profondeur totale peut être rétablie une fois que le réglage a été effectué.

Levier du carter de lame

Pour la réalisation de coupes intérieures, utilisez le levier de carter de lame long (21). Pour installer le levier, procédez comme suit :

1. Desserrez et enlevez la vis cruciforme qui retient le levier de carter de lame court (5), puis enlevez le levier.
2. Montez le levier long (21) à la place.
3. Remettez la vis cruciforme en place et serrez-la pour fixer le levier de carter de lame long (Image V).
4. Ce levier permet alors un meilleur contrôle du carter inférieur lors de la réalisation de coupes intérieures (Image VI).

Réglage du guide parallèle

1. Le guide parallèle (17) peut s'employer du côté droit ou gauche de la lame (Image VII). Le guide permet d'obtenir des coupes précises sans devoir suivre de lignes de coupe à main levée.
2. Placez le guide dans les fentes de montage à l'avant de la semelle (6) et serrez le bouton de verrouillage (18) pour le bloquer à la largeur de coupe voulue. Pour varier la largeur de coupe, repositionnez l'écrou à oreilles à l'emplacement intérieur ou extérieur de serrage.

Encoches de visualisation

1. Deux ensembles d'encoches de visualisation sur l'avant de la semelle servent à se repérer lors de coupes à main levée en suivant un tracé au crayon.

2. Servez-vous de l'encoche (de gauche) longue et étroite lors de coupes à 90° et de l'encoche plus grosse (de droite) pour les coupes à 45° (Image VIII). Établissez votre ligne de visualisation d'un côté ou de l'autre de l'encoche en fonction du côté de la ligne que vous avez choisi pour effectuer la coupe.
Use left notch for 90° cuts : Utiliser l'encoche de gauche pour les coupes à 90°
Use right notch for 45° cuts : Utiliser l'encoche de droite pour les coupes à 45°
3. Servez-vous du second ensemble d'encoches, situé plus proche de la lame, pour ajuster l'alignement de la scie lors de la coupe.

Utilisation du système laser

- Ne regardez pas fixement le faisceau laser.
 - Ne dirigez jamais le faisceau vers des personnes ou vers un objet autre que la pièce à couper.
 - Veillez toujours à diriger le faisceau laser vers une pièce opaque ne comportant aucune surface réfléchissante, telle qu'une surface en bois ou revêtue. Les tôles d'acier brillantes et réfléchissantes et surfaces similaires ne se prêtent pas à l'utilisation des lasers car le faisceau pourrait être renvoyé vers vous.
 - N'allumez le faisceau laser que lorsque l'outil se trouve sur la pièce.
1. Tracez la ligne de coupe sur la pièce.
 2. Réglez la profondeur de coupe et l'angle de biseau requis.
 3. Posez le bord avant de la semelle sur la pièce à couper.
 4. Allumez le faisceau laser en appuyant sur l'interrupteur du laser (1).
 5. Alignez le faisceau sur la ligne de coupe.
 6. Démarrez le moteur en appuyant sur la gâchette (26).
 7. Coupez la pièce en prenant soin de maintenir la ligne laser alignée sur la ligne de coupe.
 8. Éteignez le laser en appuyant de nouveau sur l'interrupteur du laser (1).

Conseils pour le sciage sur table

- Assurez-vous que la table de sciage soit pourvue des éléments de protection adéquats et qu'elle soit installée et réglée correctement avant de commencer toute opération.
- Vérifiez que la scie soit montée en toute sécurité sous le plateau de la table. Consultez le manuel du fabricant quant aux instructions de montage.
- Si la scie est montée sur le dessus de l'établi, faites-lui parcourir toute la longueur de l'établi, sans la mettre en marche, pour vérifier qu'il n'y aura aucune obstruction au moment de réaliser la coupe.
- Vérifiez que l'établi soit pourvu d'un dispositif anti-rebond.
- Vérifiez que l'établi dispose d'un interrupteur de sécurité adapté. Vous pourrez alors bloquer la gâchette de la scie en position « marche » à l'aide de ruban auto-agrippant, serre-câble ou autre, et la brancher sur la prise de sécurité présente sur l'établi. La fonction de la gâchette DOIT être rétablie une fois celle-ci démontée de la table, en enlevant le ruban ou autre moyen précédemment utilisé.
- Une fois paré de tous les équipements de sécurité requis, pratiquez une coupe d'essai dans un morceau de chute et assurez-vous que tous les dispositifs de protection soient bien réglés avant de procéder à la « vraie » coupe (Image IX).

Instructions d'utilisation

ATTENTION : Portez toujours des protections oculaires, des protections respiratoires et auditives adaptées ainsi que des gants adéquats lorsque vous travaillez avec cet outil.

Mise en marche et arrêt

1. Branchez la scie sur le secteur.
2. Pour mettre la scie en marche, appuyez sur le bouton de déverrouillage (28) puis, sans le relâcher, appuyez sur la gâchette (26).
3. Lorsque vous relâchez la gâchette, la scie s'arrête et le bouton de déverrouillage se réenclenche. Vous devrez appuyer à nouveau sur le bouton pour redémarrer la scie.
4. Attendez l'arrêt complet de la lame avant de poser l'appareil.

Mode d'emploi

1. Posez l'avant de la semelle sur la pièce en alignant la ligne de coupe et l'encoche de visualisation appropriée. La lame ne doit pas être en contact avec la pièce.
2. Allumez le laser avec l'interrupteur (1) et alignez la ligne laser sur la ligne de coupe.
3. Tenez fermement la scie des deux mains, appuyez sur le bouton de déverrouillage (28) et appuyez sur la gâchette (26). Lorsque le moteur de la scie atteint son régime maximal, guidez la scie de manière uniforme le long de la ligne de coupe.
4. Maintenez une vitesse d'avancée régulière ; une avancée trop rapide entraîne une contrainte excessive sur le moteur et une avancée trop lente risque de former des marques sur la pièce. Évitez les mouvements brusques.
5. Pour couper des panneaux plaqués ou stratifiés ou du bois de moins de 20 mm d'épaisseur, réglez la lame de façon qu'elle dépasse de 5 à 10 mm sous la pièce. Cela réduira le risque d'éclats. Pour couper du bois plus épais, réglez la lame à la profondeur maximale pour réduire le recul de l'outil.
6. Pour un travail en toute sécurité, procédez en suivant le guide parallèle, ou un tasseau préalablement fixé sur la pièce. S'il n'est pas possible d'éviter de travailler à main levée, tracez toujours une ligne de coupe droite.
7. Veillez à immobiliser la pièce pendant la coupe au moyen de serre-joints. Ne coupez jamais une pièce simplement tenue à la main.
8. Les panneaux de grande taille et les longues pièces doivent être correctement supportés de chaque côté de la coupe pour éviter tout pincement de la lame et phénomène de recul. Positionnez la scie en posant la partie la plus large de la semelle sur la pièce la plus grande ou bénéficiant du meilleur support.
9. Pour éviter le recul, veillez à déplacer la scie en ligne droite. Vérifiez que la lame soit en bon état et que le trait ne se referme pas sur la lame. (Placez un petit coin ou une entretouille de 3 mm dans le trait de coupe pour l'empêcher de se refermer). Relâchez la gâchette si la scie semble caler mais attendez l'arrêt complet de la lame avant de la dégager du trait.
10. Évitez de couper clous, vis, etc. en examinant les pièces et en enlevant toute fixation susceptible de s'y trouver avant la coupe.
11. Si du bruit ou une odeur anormale se produit en cours de fonctionnement, arrêtez immédiatement la scie et contactez un centre de réparation Triton agréé.
12. N'utilisez pas la scie lame tandis que sa lame est orientée vers le haut, à moins qu'elle ne soit fixée solidement et de manière sécurisée sur un établi de marque digne de confiance (Workcentre Triton ou table de sciage Triton par exemple).

Accessoires

Une grande variété d'accessoires Triton est disponible chez votre revendeur Silverline. Des pièces de rechange peuvent être obtenues sur [toolsparonline.com](https://www.toolsparonline.com).

Entretien

AVERTISSEMENT : Vérifiez d'avoir bien éteint et débranché l'appareil avant d'effectuer tout réglage ou toute opération d'entretien.

- Vérifiez régulièrement que toutes les vis de fixation soient bien serrées. A la longue, elles pourront se desserrer sous l'effet des vibrations.
- Vérifiez régulièrement que l'arbre de la scie et que les rondelles de l'arbre soient propres et exempts de dépôts de résine ou de sciure agglomérée. Vérifiez que les faces des rondelles de l'arbre soient lisses et exemptes de bavures. Vérifiez que le boulon de fixation de la lame soit bien serré.
- Vérifiez le fonctionnement du carter inférieur à ressort de rappel. Il doit se rabattre rapidement sans aucun frottement. Retirez la lame et enlevez la sciure ou les copeaux accumulés sur le carter.
- Vérifiez de temps en temps la tension du bouton de microréglage et serrez ou desserrez l'écrou autofreiné si nécessaire.
- Les fentes de ventilation doivent rester propres et exemptes de corps étrangers. Nettoyez la scie avec un chiffon légèrement humide (n'utilisez pas de solvants).

Changer la lame

AVERTISSEMENT Vérifiez d'avoir bien éteint et débranché l'appareil avant d'effectuer tout réglage ou de changer la lame.

N'employez que des lames de 235 mm, d'une largeur de coupe comprise entre 2,2 et 3,5 mm, spécialement conçues pour des scies circulaires dont la vitesse à vide est d'au moins 5000 tr/

min. Cet appareil n'est pas conçu pour lames en acier HSS (acier rapide) ou meules abrasives. L'utilisation d'accessoires inadaptés entraînera une annulation de la garantie.

N'utilisez que des lames de bonne qualité. Vérifiez fréquemment que la lame n'est pas voilée, qu'elle est bien affûtée et en parfait état.

1. Assurez-vous que la scie soit débranchée.
2. Maintenez enfoncé le bouton de verrouillage de l'arbre (19) et, à l'aide de la clé male de 6 mm (20), retirez le boulon de l'arbre (Image X), en tournant dans le sens de la rotation de la lame. L'arbre tournera légèrement avant de s'immobiliser, ce qui permettra au boulon et à la rondelle extérieure de l'arbre d'être démontés.
3. En retenant le carter inférieur (8) vers l'arrière, soulevez prudemment la lame usée de la rondelle intérieure de l'arbre et faites passer la lame par la semelle pour l'en retirer (Image XI).
4. En maintenant le carter inférieur totalement rétracté, faites prudemment coulisser la lame neuve par la semelle et mettez-la en place sur la rondelle intérieure de l'arbre. Les inscriptions présentes sur la lame doivent se trouver orientées vers vous et la flèche doit indiquer la même direction que la flèche présente sur le carter de protection.
5. Réinstallez la rondelle d'arbre extérieure et, tout en maintenant le bouton de verrouillage de l'arbre enfoncé, resserrez le boulon de l'arbre fermement, en tournant dans le sens contraire au sens de rotation de la lame.
6. Assurez-vous que la lame soit bien installée entre les rondelles intérieure et extérieure, puis resserrez fermement à l'aide de la clé malle.

Entretien de la lame

- Vérifiez régulièrement que la lame soit exempte de dépôts résineux ou de sciure. Au besoin, nettoyez-la à l'aide d'un solvant tel que du WD40, RP7 ou de l'essence de térébenthine minérale.
- Vérifiez régulièrement la planéité de la lame de scie. Toute utilisation de la scie avec une lame voilée entraîne une surcharge du moteur de l'appareil et de ses engrenages, et peut altérer votre garantie.
- Vérifiez le tranchant des dents au carbure de tungstène. Elles doivent être intactes et bien affûtées. Faites-les réparer ou réaffûter au besoin, en conservant bien les angles d'inclinaison de l'avant de chacune des dents.

Nettoyage

- Les grilles de ventilation de la scie doivent être propres et exemptes de toute accumulation de saleté.
- Nettoyez régulièrement la scie à l'aide d'un chiffon ou d'une brosse douce.
- N'utilisez pas de produits caustiques. Un chiffon imbibé d'eau suffit. Ne laissez pas l'eau entrer à l'intérieur de la scie.
- Lubrifiez les éléments rotatifs à intervalles réguliers.

Remplacement des charbons

- Les charbons sont des composants qui s'usent et doivent être inspectés et remplacés périodiquement.
- La scie débranchée, dévissez chaque cache d'accès aux charbons situé à proximité de l'extrémité du moteur (Image XII). Retirez les charbons en tirant doucement sur les ressorts qui apparaissent (Image XIII).
- Si l'un des charbons ne mesure plus que 6 mm ou moins, les deux charbons devront être changés et remplacés par des charbons Triton d'origine (disponibles auprès d'un centre homologué).
- Triton Precision Power Tools ne saurait être responsable en cas de dommages matériels ou physiques découlant d'une mauvaise manipulation ou d'opérations de réparation effectuées par du personnel non agréé.

Entretien du cordon électrique

- Si le cordon électrique doit être remplacé, ce travail doit être confié au fabricant, à l'agent du fabricant ou à un centre d'entretien agréé afin d'éviter tout risque lié à la sécurité.

Rangement

- Rangez cet outil dans un endroit sûr, sec et hors de la portée des enfants

Recyclage

Lorsque l'appareil n'est plus en état de fonctionner et qu'il n'est pas réparable, recyclez l'appareil conformément aux réglementations nationales.

- Ne jetez pas les outils électriques, batteries et autres équipements électriques ou électroniques (DEEE) avec les ordures ménagères.
- Contactez les autorités locales compétentes en matière de gestion des déchets pour vous informer de la procédure à suivre pour recycler les outils électriques.

Probleemopsporing

Probleem	Mogelijke oorzaak	Oplossing
La scie ne démarre pas	Le cordon d'alimentation n'est pas branché	Vérifiez que la scie soit bien branchée.
	Panne d'alimentation, fusible grillé ou disjoncteur déclenché	Vérifiez l'alimentation électrique.
	Les balais sont usés ou coincés	Débranchez la scie, ouvrez les caches des balais et vérifiez que les balais puissent bouger librement dans leurs supports. Vérifiez si les balais doivent être remplacés (voir la section Entretien).
	Le cordon est endommagé	Faites réparer ou remplacer le cordon par un centre de
	Interrupteur défectueux	réparation agréé**.
	Moteur défectueux	Faites réparer ou remplacer l'interrupteur par un centre de réparation agréé**.
Pratique et résultats peu satisfaisants	La rallonge est trop longue ou de trop petit calibre	Utilisez une rallonge suffisamment grosse pour le courant requis.
	La lame est émoussée ou endommagée	Réaffûtez ou remplacez la lame.
	Le moteur est surchargé	Réduisez la force de poussée sur la scie. Vérifiez que le trait ne se referme pas et ne coincide pas la lame.
	L'outil surchauffe	Arrêtez l'outil et laissez-le refroidir à température ambiante. Examinez et nettoyez les grilles de ventilation.
Vibrations ou bruits anormaux	Accessoire non fixé	Vérifiez que la lame de la scie soit bien serrée sur les rondelles de l'arbre.
	Pièces mobiles excessivement usées	Faites-les réparer ou remplacer par un centre de réparation agréé**.
	Obstruction mécanique	Faites réparer ou remplacer l'appareil par un centre de réparation agréé**.
	Des sections de l'induit sont en court-circuit	Faites-le réparer ou remplacer par un centre de réparation agréé**.
Le moteur fonctionne mais la lame ne tourne pas	L'écrou de fixation de la lame est desserré	Serrez l'écrou de la lame et vérifiez que les rondelles de l'arbre soient montées correctement.
	Engrenages endommagés	Faites-les réparer ou remplacer par un centre de réparation agréé**.
Le réglage de profondeur de la lame ne se maintient pas	Le levier de réglage de profondeur a besoin d'être resserré	Repositionnez le levier de réglage de profondeur comme il est décrit à la section « Réglage de la tension du levier de verrouillage de profondeur ».
Importante formation d'étincelles dans le carter du moteur	Les balais ne bougent pas librement	Débranchez la scie, enlevez les balais et nettoyez ou remplacez-les.
	Circuit ouvert ou court-circuit de l'induit	Faites réparer ou remplacer l'induit par un centre de réparation agréé**.
	La surface du collecteur est encrassée	Faites-le réparer ou remplacer par un centre de réparation agréé**.
Le carter rétractable ne se ferme pas ou trop lentement	Le ressort de rappel est détaché ou cassé	Rattachez ou remplacez le ressort (utilisez uniquement un ressort de rechange Triton d'origine).
	Le carter est déformé	Redressez-le ou faites-le réparer ou remplacer par un centre de réparation agréé**.
	Mécanisme encrassé par de la sciure	Nettoyez et lubrifiez légèrement le mécanisme.

Si les conseils ci-dessus ne permettent pas de résoudre un problème, n'intervenez pas plus amplement et adressez-vous à votre revendeur le plus proche.

** Rendez-vous sur www.tritontools.com pour trouver votre revendeur ou centre de réparation agréé le plus proche.

Garantie

Pour valider votre garantie, rendez-vous sur notre site internet www.tritontools.com* et saisissez vos coordonnées.

Vos coordonnées seront introduites dans notre liste de diffusion (sauf indication contraire) afin de vous informer de nos prochaines nouveautés. Les informations que vous nous fournirez ne seront pas communiquées à des tiers.

Pense-bête

Date d'achat : ____ / ____ / ____

Modèle: TA235CSL

Veillez conserver votre ticket de caisse comme preuve d'achat.

Si toute pièce de ce produit s'avérait défectueuse du fait d'un vice

de fabrication ou de matériau dans les 3 ANS suivant la date d'achat, Triton Precision Power Tools s'engage auprès de l'acheteur de ce produit à réparer ou, à sa discrétion, à remplacer gratuitement la pièce défectueuse.

Cette garantie ne s'applique pas à l'utilisation commerciale et ne s'étend pas non plus à l'usure normale ou aux dommages causés par des accidents, des mauvais traitements ou une utilisation impropre.

* Enregistrez votre produit en ligne dans les 30 jours suivant la date d'achat.

Offre soumise à conditions.

Ceci n'affecte pas vos droits statutaires. oves to be defect

CE Declaration of Conformity

Le soussigné : Mr Darrell Morris

Autorisé par : Triton Tools

Déclare que le produit :

Code d'identification : TA235CSL

Description: Scie circulaire de précision 235 mm

Est conforme aux directives suivantes :

- Directive sur les machines 2006/42/CE
- Directive sur les basses tensions 2006/95/CE
- Directive sur la compatibilité électromagnétique 2004/108/CE
- Directive RoHS 2011/65/UE
- IEC 60745-1:2006
- EN 55014-1+A2:2011
- EN 55014-2+A2:2008
- EN 61000-3-2+A2:2009
- EN 61000-3-11:2000

Organisme notifié : Jiangsu TUV Product Service Ltd, Shanghai, China

La documentation technique est conservée par : Triton Tools

Date : 29/09/2014

Signature :

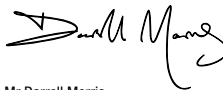

Mr Darrell Morris

Directeur général

Nom et adresse du fabricant ou de son représentant agréé :

Powerbox International Limited, numéro d'entreprise 06897059. Adresse

légale : Central House, Church Street, Yeovil, Somerset BA20 1HH,

Royaume Uni.

Übersetzung des Originaltextes

Vielen Dank, dass Sie sich für dieses Triton-Werkzeug entschieden haben. Diese Anleitung enthält wichtige Informationen für das sichere und effektive Arbeiten mit diesem Produkt. Bitte lesen Sie diese Anleitung sorgfältig durch, um den größtmöglichen Nutzen aus dem einzigartigen Design dieses Produkts ziehen zu können. Bewahren Sie diese Anleitung griffbereit auf und sorgen Sie dafür, dass alle Benutzer dieses Geräts sie gelesen und verstanden haben.

Technische Daten

Gerätenummer:	TA235CSL
Spannung:	EU: 220–240 V~, 50 Hz, 500 W SA: 220–240 V~, 50 Hz, 500 W AU: 220–240 V~, 50 Hz, 500 W
Aufnahmeleistung:	2.300 W/3,08 PS
Leerlaufdrehzahl:	4.500 min ⁻¹
Sägeblatt:	Ø 235 mm
Sägeblattbohrung:	Ø 30 mm
Sägeblattzahnung:	40, hartmetallbestückt
Schnittfuge:	2,2–3,5 mm
Neigungswinkel:	0°–45°
Winkelanschläge:	0°, 15°, 22,5°, 30° und 45°
Schnitttiefe bei 90°:	82 mm
Schnitttiefe bei 45°:	58 mm
Isolation:	
Gerätegewicht:	7,7 kg
Laser:	Klasse 2
Wellenlänge:	650 nm
Ausgangsleistung:	≤1 mW
Geräusch- und Vibrationsinformationen:	
Schalldruckpegel (L _{pm}):	97,1 dB(A)
Schalleistungspegel (L _{wa}):	108,1 dB(A)
Unsicherheit:	3 dB
Hand-Arm-Vibration (a _h):	2,470 m/s ²
Unsicherheit K:	1,5 m/s ²

WARNUNG: Tragen Sie in Bereichen, in denen der Lärmpegel 85 dB(A) überschreitet, unbedingt angemessenen Gehörschutz und begrenzen Sie nach Möglichkeit die Belastungsdauer. Sollte trotz Gehörschutz Unbehagen irgendeiner Art auftreten, beenden Sie die Arbeit unverzüglich und überprüfen Sie den Gehörschutz auf korrekten Sitz und Funktion und stellen Sie sicher, dass dieser einen angemessenen Schutz für den Lärmpegel bietet, der von den verwendeten Werkzeugen ausgeht.

WARNUNG: Bei der Benutzung mancher Werkzeuge wird der Benutzer Vibrationen ausgesetzt, welche zum Verlust des Tastsinns, zu Taubheitsgefühl, Kribbeln und zu einer Verminderung der Handgreifkraft führen können. Langfristige Belastung kann zu chronischen Beschwerden führen. Begrenzen Sie, falls nötig, die Exposition zu Vibrationen und tragen Sie vibrationsmindernde Handschuhe. Verwenden Sie dieses Werkzeug nicht mit kalten Händen, da Vibrationen bei Temperaturen unter dem individuellen Komfortbereich eine stärkere Wirkung zeigen. Beurteilen Sie die Vibrationsbelastung unter Zuhilfenahme der Technischen Daten des jeweiligen Werkzeuges und bestimmen Sie die zulässige Belastungsdauer und -häufigkeit.

Die in den Technischen Daten angegebenen Geräusch- und Vibrationsinformationen werden nach EN 60745 bzw. vergleichbaren internationalen Standards bestimmt. Die angegebenen Werte beziehen sich auf eine normale Benutzung des Werkzeuges unter normalen Arbeitsbedingungen. Schlecht gewartete, inkorrekt montierte und unsachgemäß verwendete Werkzeuge können erhöhte Schallpegel und Vibrationswerte aufweisen. Weitere Informationen zur EU-Vibrationsrichtlinie und zu Schall- sowie Vibrationsbelastungen, die auch für Heimanwender relevant sein können, finden Sie auf den Seiten der Europäischen Agentur für Sicherheit und Gesundheitsschutz am Arbeitsplatz: www.osha.europa.eu.

Produktübersicht

1. Laserschalter
2. Staubabsauganschluss
3. Lasereinheit
4. Hintere Gehrungswinkelflügschraube
5. Kurzer Schutzhaubenhebel (montiert)
6. Grundplatte
7. 40-zahntiges HM-Sägeblatt
8. Untere Sägeblattschutzhaube
9. Netzanschlussanzeige
10. Zusatzgriff
11. Obere Sägeblattschutzhaube
12. Gehrungswinkelrasthebel
13. Vordere Gehrungswinkelflügschraube
14. Gehrungswinkelskala
15. Gehrungswinkelfeineinstellung
16. 90°- und 45°-Sichtkerben
17. Parallelanschlag
18. Anschlagsschraube
19. Spindelarretierung
20. 6-mm-Sechskantschlüssel
21. Langer Schutzhaubenhebel
22. Hauptgriff
23. Zahnstangeneinstellung
24. Tiefenarretierung
25. Schnitttiefenskala
26. Auslöseschalter
27. Tiefenfeineinstellknopf
28. Einschaltsperr

Adapterstecker

Bei Gebrauch in Großbritannien: Den installierten britischen Adapterstecker niemals entfernen und für andere Geräte verwenden.

Den installierten britischen Adapterstecker niemals entfernen und direkt mit dem britischen Stromnetz verbinden.

Bei Beschädigung des britischen Adaptersteckers wenden Sie sich bitte an einen zugelassenen Markenkundendienst.

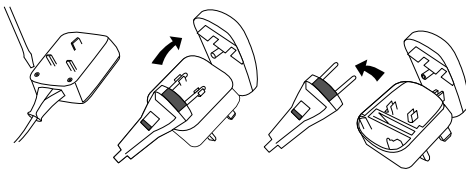

Symbolerklärung



Gehörschutz tragen
Augenschutz tragen
Atmenschutz tragen
Kopfschutz tragen



Bedienungsanleitung sorgfältig lesen



Achtung, Gefahr!



Giftige Dämpfe oder Gasel!



Laser-Warnung!



Achtung; Rückschlaggefahr!



Schutzklasse II (doppelt isoliert) (gilt nicht für US-/kanadisches Modell)



Vor Einstellungsänderungen, Zubehöerwechseln, Reinigungs- und Instandhaltungsarbeiten sowie bei Nichtgebrauch stets von der Spannungsversorgung trennen!



Erfüllt die einschlägigen Rechtsvorschriften und Sicherheitsnormen (gilt nur für EU-Modell)



Umweltschutz

Elektrogeräte dürfen nicht über den Hausmüll entsorgt werden. Nach Möglichkeit bitte über entsprechende Einrichtungen entsorgen. Lassen Sie sich bezüglich der sachgemäßen Entsorgung von Elektrowerkzeugen von der zuständigen Behörde oder dem Händler beraten.

Allgemeine Sicherheitshinweise

WARNUNG! Lesen Sie alle Sicherheitshinweise und Anweisungen. Versäumnisse bei der Einhaltung der Sicherheitshinweise und Anweisungen können elektrischen Schlag, Brand und/oder schwere Verletzungen verursachen.

WARNUNG: Dieses Gerät darf nicht von Personen (wie z.B. Kindern) mit eingeschränkter körperlicher oder geistigen Fähigkeiten oder von Personen ohne Erfahrung im Umgang mit einem solchen Gerät betrieben werden, außer wenn sie von einer für ihre persönliche Sicherheit verantwortlichen Person in der Benutzung unterwiesen worden sind und dabei beaufsichtigt werden. Kinder müssen beaufsichtigt werden, um sicherzustellen, dass sie das Gerät nicht als Spielzeug verwenden.

Bewahren Sie alle Sicherheitshinweise und Anweisungen für die Zukunft auf.

Der in den Sicherheitshinweisen verwendete Begriff „Elektrowerkzeug“ bezieht sich auf netzbetriebene Elektrowerkzeuge (mit Netzkabel) und auf akkubetriebene Elektrowerkzeuge (ohne Netzkabel).

Arbeitsplatzsicherheit

- a) Halten Sie Ihren Arbeitsbereich sauber und gut beleuchtet. Unordnung oder unbeleuchtete Arbeitsbereiche können zu Unfällen führen.
- b) Arbeiten Sie mit dem Elektrowerkzeug nicht in explosionsgefährdeter Umgebung, in der sich brennbare Flüssigkeiten, Gase oder Stäube befinden. Elektrowerkzeuge erzeugen Funken, die den Staub oder die Dämpfe entzünden können.
- c) Halten Sie Kinder und andere Personen während der Benutzung des Elektrowerkzeugs fern. Bei Ablenkung können Sie die Kontrolle über das Gerät verlieren.

Elektrische Sicherheit

- a) Der Anschlussstecker des Elektrowerkzeuges muss in die Steckdose passen. Der Stecker darf in keiner Weise verändert werden. Verwenden Sie keine Adapterstecker gemeinsam mit schutzgeerdeten Elektrowerkzeugen. Unveränderte Stecker und passende Steckdosen verringern das Risiko eines elektrischen Schlag.
- b) Vermeiden Sie Körperkontakt mit geerdeten Oberflächen wie von Röhren, Heizungen, Herden und Kühlschränken. Es besteht ein erhöhtes Risiko durch elektrischen Schlag, wenn Ihr Körper geerdet ist.
- c) Halten Sie Elektrowerkzeuge von Regen oder Nässe fern. Das Eindringen von Wasser in ein Elektrowerkzeug erhöht das Risiko eines elektrischen Schlag.
- d) Zweckentfremden Sie das Kabel nicht, um das Elektrowerkzeug zu tragen, aufzuhängen oder um den Stecker aus der Steckdose zu ziehen. Halten Sie das Kabel fern von Hitze, Öl, scharfen Kanten oder sich bewegenden Geräteteilen. Beschädigte oder verwickelte Kabel erhöhen das Risiko eines elektrischen Schlag.
- e) Wenn Sie mit einem Elektrowerkzeug im Freien arbeiten, verwenden Sie nur Verlängerungskabel, die auch für den Außenbereich geeignet sind. Die Anwendung eines für den Außenbereich geeigneten Verlängerungskabels verringert das Risiko eines elektrischen Schlag.

- f) Wenn der Betrieb des Elektrowerkzeuges in feuchter Umgebung nicht vermeidbar ist, verwenden Sie einen Fehlerstromschutzschalter. Der Einsatz eines Fehlerstromschutzschalters vermindert das Risiko eines elektrischen Schlages.

Sicherheit von Personen

- a) Seien Sie aufmerksam, achten Sie darauf, was Sie tun, und gehen Sie mit Vernunft in die Arbeit mit einem Elektrowerkzeug. Benutzen Sie kein Elektrowerkzeug, wenn Sie müde sind oder unter dem Einfluss von Drogen, Alkohol oder Medikamenten stehen. Ein Moment der Unachtsamkeit beim Gebrauch des Elektrowerkzeuges kann zu ernsthaften Verletzungen führen.
- b) Tragen Sie persönliche Schutzausrüstung und immer eine Schutzbrille. Das Tragen persönlicher Schutzausrüstung, wie Staubmaske, rutschfeste Sicherheitsschuhe, Schutzhelm oder Gehörschutz, je nach Art und Einsatz des Elektrowerkzeuges, verringert das Risiko von Verletzungen.
- c) Vermeiden Sie eine unbeabsichtigte Inbetriebnahme. Vergewissern Sie sich, dass das Elektrowerkzeug ausgeschaltet ist, bevor Sie es an die Stromversorgung und/oder den Akku anschließen, es aufnehmen oder tragen. Wenn Sie beim Tragen des Elektrowerkzeuges den Finger am Schalter haben oder das Gerät eingeschaltet an die Stromversorgung anschließen, kann dies zu Unfällen führen.
- d) Entfernen Sie Einstellwerkzeuge oder Spanschraubenschlüssel, bevor Sie das Elektrowerkzeug einschalten. Ein Werkzeug oder Schlüssel, der sich in einem drehenden Geräteteil befindet, kann zu Verletzungen führen.
- e) Vermeiden Sie eine unnatürliche Körperhaltung. Sorgen Sie für einen sicheren Stand und halten Sie jederzeit das Gleichgewicht. Auf diese Weise lässt sich das Elektrowerkzeug in unerwarteten Situationen besser kontrollieren.
- f) Tragen Sie geeignete Kleidung. Tragen Sie keine weite Kleidung oder Schmuck. Halten Sie Haare, Kleidung und Handschuhe fern von sich bewegenden Teilen. Lockere Kleidung, Schmuck oder lange Haare können von sich bewegenden Teilen erfasst werden.
- g) Wenn Staubabsaug- und -auffangeinrichtungen montiert werden können, vergewissern Sie sich, dass diese angeschlossen sind und richtig verwendet werden. Verwendung einer Staubabsaugung kann Gefährdungen durch Staub verringern.

Verwendung und Behandlung des Elektrowerkzeuges

- a) Überlasten Sie das Gerät nicht. Verwenden Sie für Ihre Arbeit das dafür bestimmte Elektrowerkzeug. Mit dem passenden Elektrowerkzeug arbeiten Sie besser und sicherer im angegebenen Leistungsbereich.
- b) Benutzen Sie kein Elektrowerkzeug, dessen Schalter defekt ist. Ein Elektrowerkzeug, das sich nicht mehr ein- oder ausschalten lässt, ist gefährlich und muss repariert werden.
- c) Ziehen Sie den Stecker aus der Steckdose und/oder entfernen Sie den Akku, bevor Sie Geräteeinstellungen vornehmen, Zubehörtteile wechseln oder das Gerät weglegen. Diese Vorsichtsmaßnahme verhindert den unbeabsichtigten Start des Elektrowerkzeuges.
- d) Bewahren Sie unbenutzte Elektrowerkzeuge außerhalb der Reichweite von Kindern auf. Lassen Sie Personen das Gerät nicht benutzen, die mit diesem nicht vertraut sind oder diese Anweisungen nicht gelesen haben. Elektrowerkzeuge sind gefährlich, wenn sie von unerfahrenen Personen benutzt werden.
- e) Pflegen Sie Elektrowerkzeuge mit Sorgfalt. Kontrollieren Sie, ob bewegliche Teile einwandfrei funktionieren und nicht klemmen, ob Teile gebrochen oder so beschädigt sind, dass die Funktion des Elektrowerkzeuges beeinträchtigt ist. Lassen Sie beschädigte Teile vor dem Einsatz des Gerätes reparieren. Viele Unfälle haben ihre Ursache in schlecht gewarteten Elektrowerkzeugen.
- f) Halten Sie Schneidwerkzeuge scharf und sauber. Sorgfältig gepflegte Schneidwerkzeuge mit scharfen Schneidkanten verklemmen sich weniger und sind leichter zu führen.

- g) Verwenden Sie Elektrowerkzeug, Zubehör, Einsatzwerkzeuge usw. entsprechend diesen Anweisungen. Berücksichtigen Sie dabei die Arbeitsbedingungen und die auszuführende Tätigkeit. Der Gebrauch von Elektrowerkzeugen für andere als die vorgesehenen Anwendungen kann zu gefährlichen Situationen führen.

Service

- a) Lassen Sie Ihr Elektrowerkzeug nur von qualifiziertem Fachpersonal und nur mit Original-Ersatzteilen reparieren. Damit wird sichergestellt, dass die Sicherheit des Elektrowerkzeuges erhalten bleibt.

Zusätzliche Sicherheitshinweise für Kreissägen

WARNUNG! Vergewissern Sie sich vor Anschluss des Geräts an eine Stromquelle (Netzsteckdose, Steckerbuchse usw.), dass die Versorgungsvereinbarung mit der auf dem Typenschild des Elektrowerkzeuges angegebenen Spannung übereinstimmt. Eine Stromquelle mit höherer Spannung als die auf dem Gerät angegebene Spannung kann zu schweren Verletzungen des Bedieners führen und das Gerät beschädigen. Falls Sie sich nicht sicher sind, schließen Sie das Gerät nicht an die Stromquelle an. Die Nutzung einer Stromquelle mit einer geringeren Spannung als die auf dem Typenschild angegebenen schadet dem Motor.

GEFAHR! Kommen Sie mit Ihren Händen nicht in den Sägebereich und an das Sägeblatt. Halten Sie mit Ihrer zweiten Hand den Zusatzgriff oder das Motorgehäuse. Wenn beide Hände die Säge halten, können diese vom Sägeblatt nicht verletzt werden.

Anmerkung: Bei Kreissägen mit Sägeblättern von maximal 140 mm Durchmesser müssen nicht zwingend beide Hände verwendet werden.

Greifen Sie nicht unter das Werkstück. Die Schutzhaube kann Sie unter dem Werkstück nicht vor dem Sägeblatt schützen.

Passen Sie die Schnitttiefe an die Dicke des Werkstücks an. Es sollte weniger als eine volle Zahnhöhe unter dem Werkstück sichtbar sein.

Halten Sie das zu sägende Werkstück niemals in der Hand oder über dem Bein fest. Sicher Sie das Werkstück an einer stabilen Aufnahme. Es ist wichtig, das Werkstück gut zu befestigen, um die Gefahr von Körperkontakt, Klemmen des Sägeblattes oder Verlust der Kontrolle zu minimieren.

Fassen Sie das Elektrowerkzeug nur an den isolierten Griffflächen an, wenn Sie Arbeiten ausführen, bei denen das Einsatzwerkzeug verborgene Stromleitungen oder das eigene Netzkabel treffen kann. Kontakt mit einer spannungsführenden Leitung setzt auch Metallteile des Elektrowerkzeuges unter Spannung und führt zu einem elektrischen Schlag.

Verwenden Sie beim Längsschneiden immer einen Anschlag oder eine gerade Kantenführung. Dies verbessert die Schnittgenauigkeit und verringert die Möglichkeit, dass das Sägeblatt klemmt.

Verwenden Sie immer Sägeblätter in der richtigen Größe und mit passender Aufnahmebohrung (z. B. sternförmig oder rund). Sägeblätter, die nicht zu den Montageteilen der Säge passen, laufen unruhig und führen zum Verlust der Kontrolle.

Verwenden Sie niemals beschädigte oder falsche Sägeblatt-Unterlegscheiben oder -Schrauben. Die Sägeblatt-Unterlegscheiben und -Schrauben wurden speziell für Ihre Säge konstruiert, für optimale Leistung und Betriebssicherheit.

- Erlauben Sie niemand unter 18 Jahren, dieses Werkzeug zu bedienen.
- Verwenden Sie bei der Bedienung der Säge Sicherheitsausrüstung einschließlich Schutzbrille oder -schild, Gehörschutz, Staubmaske und Schutzkleidung einschließlich Schutzhandschuhen.
- Tragbare Elektrowerkzeuge können starke Schwingungskräfte erzeugen. Diese Vibrationen können gesundheitsschädigend sein. Wärmende Handschuhe können zu einer guten Durchblutung der Finger beitragen. Tragbare Werkzeuge sollten nie über längere Zeiträume ohne Pausen verwendet werden.
- Verwenden Sie nach Möglichkeit ein Staubabsaugsystem, um anfallenden Staub und Abfall unter Kontrolle zu halten.
- Die Stärke des zu bearbeitenden Werkstücks darf die Angaben in den technischen Daten dieser Gebrauchsanweisung nicht übersteigen.
- Passen Sie die Schnitttiefe an die Stärke des Werkstücks an, d. h. unter dem Werkstück darf kein ganzer Sägeblattzahn sichtbar sein.
- Stellen Sie sicher, dass das Werkstück ordnungsgemäß abgestützt ist. Große Platten können unter ihrem Eigengewicht durchhängen und ein Verklammern des Sägeblattes verursachen. Stützvorrichtungen müssen beidseitig unter der zu bearbeitenden Platte nahe der Schnittlinie und den Plattenkanten aufgestellt werden.
- Sorgen Sie dafür, dass sich keine Netzkabel und Abstütz- bzw. Einspannvorrichtungen in der Schnittbahn befinden.
- Spannen Sie das Werkstück stets auf einer stabilen Unterlage ein, damit die Berührungspunkte Ihres Körpers mit dem Werkstück auf ein Minimum beschränkt und ein Festfahren des Sägeblattes sowie ein Kontrollverlust vermieden werden.
- Stellen Sie sich bei der Bedienung der Säge immer seitlich zur Säge.
- Bedenken Sie, dass das Sägeblatt über die Unterseite des Werkstücks hinausreicht.
- Greifen Sie niemals unter das Werkstück, da die Schutzhaube dort keinen Schutz vor dem Sägeblatt bietet.
- Beachten Sie die Drehrichtung des Motors und des Sägeblattes.
- Untersuchen Sie das Werkstück und entfernen Sie alle Nägel und anderen Fremdkörper, bevor Sie mit der Arbeit beginnen.
- Wirken Sie während des Sägens nicht seitlich oder drehend auf das Sägeblatt ein.
- Wenn ein Schnitt nicht bis zur Werkstückkante reicht oder wenn das Sägeblatt verklemt, lassen Sie das Sägeblatt zum völligen Stillstand kommen und heben Sie dann die Säge vom Werkstück ab.
- Schalten Sie immer das Gerät aus, bevor Sie ein verklemtes Sägeblatt zu lösen versuchen.
- Bewegen Sie die Säge während des Schneidevorgangs niemals rückwärts.
- Seien Sie sich der Gefahr durch weggeschleudertes Ausschussmaterial

bewusst. Unter Umständen können Verschnittstücke mit hoher Geschwindigkeit vom Schneidwerkzeug fortkatapultiert werden. Es liegt in der Verantwortung des Benutzers, andere Personen im Arbeitsbereich vor der Gefahr durch umherfliegende Schnittreste zu schützen.

- t) Falls Sie während des Sägens unterbrochen werden, beenden Sie den Arbeitsschritt und schauen Sie erst dann auf.
- u) Prüfen Sie die untere Sägeblattschutzhaube vor jedem Gebrauch auf ordnungsgemäße Schließfunktion. Betreiben Sie die Säge nicht, wenn sich die untere Sägeblattschutzhaube nicht frei bewegen lässt und nicht sofort schließt. Fixieren Sie die untere Sägeblattschutzhaube niemals in der geöffneten Stellung. Wird die Säge versehentlich fallengelassen, kann die Sägeblattschutzhaube dadurch verbiegen. Öffnen Sie die untere Sägeblattschutzhaube über den Rückziehhelb und achten Sie dabei darauf, dass sie sich in allen Schnittwinkel- und Schnitttiefeinstellungen frei bewegt und das Sägeblatt oder andere Teile nicht berührt.
- v) Vergewissern Sie sich stets, dass die untere Sägeblattschutzhaube das Sägeblatt abdeckt, bevor Sie die Säge nach dem Gebrauch ablegen. Ein ungeschütztes, im Leerlauf laufendes Sägeblatt verursacht eine Rückwärtsbewegung der Säge, die in Folge alle in ihrer Schnittbahn befindlichen Objekte anschneidet. Berücksichtigen Sie, dass es eine Zeitlang dauert, bis das Sägeblatt nach Freigabe des Auslöseschalters zum völligen Stillstand kommt.
- w) Überprüfen Sie in regelmäßigen Abständen, dass alle Muttern, Schrauben und anderen Befestigungselemente fest angezogen sind.

Das Gerät darf nur für seinen bestimmungsgemäßen Zweck verwendet werden. Jede von der Beschreibung in dieser Gebrauchsanweisung abweichende Verwendung wird als missbräuchliche Verwendung angesehen. Der Bediener, nicht der Hersteller, ist für jegliche Schäden oder Verletzungen aufgrund missbräuchlicher Verwendung haftbar.

Der Hersteller ist weder für am Gerät vorgenommene Modifikationen noch für aus solchen Veränderungen resultierende Schäden haftbar.

Selbst bei Verwendung des Geräts entsprechend den Anweisungen ist es nicht möglich, alle verbleibenden Risikofaktoren auszuschließen.

Rückschlag: Ursachen und entsprechende Sicherheitshinweise

– ein Rückschlag ist die plötzliche Reaktion infolge eines hakenden, klemmenden oder falsch ausgerichteten Sägeblattes, die dazu führt, dass eine unkontrollierte Säge abhebt und sich aus dem Werkstück heraus in Richtung der Bedienperson bewegt;

– wenn sich das Sägeblatt in dem sich schließenden Sägespalt verhakelt oder verklemt, blockiert es, und die Motorkraft schlägt die Säge in Richtung der Bedienperson zurück;

– wird das Sägeblatt im Sägeschnitt verdreht oder falsch ausgerichtet, können sich die Zähne der hinteren Sägeblattkante in der Oberfläche des Werkstücks verhaken, wodurch sich das Sägeblatt aus dem Sägespalt herausbewegt und die Säge in Richtung der Bedienperson zurückspringt.

Ein Rückschlag ist die Folge eines falschen oder fehlerhaften Gebrauchs der Säge. Er kann durch geeignete Vorsichtsmaßnahmen, wie nachfolgend beschrieben, verhindert werden.

- a. Halten Sie die Säge mit beiden Händen fest und bringen Sie Ihre Arme in eine Stellung, in der Sie die Rückschlagkräfte abfangen können. Halten Sie sich immer seitlich des Sägeblattes, nie das Sägeblatt in eine Linie mit Ihrem Körper bringen. Bei einem Rückschlag kann die Säge rückwärts springen, jedoch kann die Bedienperson durch geeignete Vorsichtsmaßnahmen die Rückschlagkräfte beherrschen.

Anmerkung: Bei Kreissägen mit Sägeblättern von maximal 140 mm Durchmesser müssen nicht zwingend beide Hände verwendet werden.

- b. Falls das Sägeblatt verklemt oder Sie die Arbeit unterbrechen, schalten Sie die Säge aus und halten Sie sie im Werkstoff ruhig, bis das Sägeblatt zum Stillstand gekommen ist. Versuchen Sie nie, die Säge aus dem Werkstück zu entfernen oder sie rückwärts zu ziehen, solange das Sägeblatt sich bewegt, sonst kann ein Rückschlag erfolgen. Ermitteln und beheben Sie die Ursache für das Verklemmen des Sägeblattes.
- c. Wenn Sie eine Säge, die im Werkstück steckt, wieder starten wollen, zentrieren Sie das Sägeblatt im Sägespalt und überprüfen Sie, ob die Sägezähne nicht im Werkstück verhakelt sind. Klemmt das Sägeblatt, kann es sich aus dem Werkstück herausbewegen oder einen Rückschlag verursachen, wenn die Säge erneut gestartet wird.
- d. Stützen Sie große Platten ab, um das Risiko eines Rückschlags durch ein klemmendes Sägeblatt zu vermindern. Große Platten können sich unter ihrem Eigengewicht durchbiegen. Platten müssen auf beiden Seiten abgestützt werden, sowohl in Nähe des Sägespalts als auch an der Kante.
- e. Verwenden Sie keine stumpfen oder beschädigten Sägeblätter. Sägeblätter mit stumpfen oder falsch ausgerichteten Zähnen verursachen durch einen zu engen Sägespalt eine erhöhte Reibung, Klemmen des Sägeblattes und Rückschlag.
- f. Ziehen Sie vor dem Sägen die Schnitttiefen- und Schnittwinkelinstellungen fest. Wenn sich während des Sägens die Einstellungen verändern, kann sich das Sägeblatt verklemmen und ein Rückschlag auftreten.
- g. Seien Sie besonders vorsichtig beim Sägen in bestehende Wände oder andere nicht einsehbare Bereiche. Das einschlagende Sägeblatt kann beim Sägen in verborgene Objekte blockieren und einen Rückschlag verursachen.
- h. Überprüfen Sie vor jeder Benutzung, ob die untere Schutzhaube richtig schließt. Verwenden Sie die Säge nicht, wenn die untere Schutzhaube nicht bei allen Winkeleinstellungen und Schnitttiefen frei beweglich ist und sich nicht sofort

schließt. Klemmen oder binden Sie die untere Schutzhaube niemals in offener Position fest.

- i. Überprüfen Sie die Funktionsfähigkeit der Schutzhaubenfeder. Lassen Sie das Gerät vor dem Gebrauch warten, wenn Schutzhaube und Feder nicht einwandfrei arbeiten. Die untere Schutzhaube wird möglicherweise durch beschädigte Teile, klebrige Ablagerungen oder angesammeltes Sägemehl blockiert.
- j. Die untere Schutzhaube darf nur für besondere Anwendungen wie Tauchschnitte oder Schifterschnitte manuell zurückgezogen werden. Heben Sie die untere Schutzhaube mithilfe des Blattschutzhebels an; sobald das Sägeblatt in den Werkstoff einschneidet, muss die untere Schutzhaube losgelassen werden. Für alle anderen Sägearbeiten sollte die untere Schutzhaube automatisch funktionieren.
- k. Achten Sie vor dem Ablegen der Säge immer darauf, dass die untere Schutzhaube das Sägeblatt bedeckt. Ein ungeschütztes, leer laufendes Sägeblatt führt dazu, dass die Säge rückwärts arbeitet und alles, was im Weg ist, durchsägt. Beachten Sie, dass es einige Zeit dauert, bis das Sägeblatt nach Freigabe der Taste zum Stillstand kommt. Verwenden Sie keine Schleifscheiben, da dies zum Erlöschen der Garantie führt.
- l. Wenn eine Kreissäge über einen Spaltkeil verfügt, muss dieser vor Tauchschritten entfernt werden. Der Spaltkeil verursacht beim Tauchsägen Rückschlag. Der Spaltkeil ist unmittelbar nach Beendigung des Tauchschrittes wieder anzubringen. Eine Kreissäge mit fest montiertem, nicht herausnehmbarem Spaltkeil eignet sich nicht zum Tauchsägen.

Zusätzliche Sicherheitshinweise für Lasereinrichtungen

Dieses Gerät verfügt über einen Laser der Klasse 2 mit einer maximalen Leistung von ≤ 1 mW und einer Wellenlänge von 650 nm.

Diese Art von Lasern stellt normalerweise keine optische Gefahr dar, obwohl direktes Schauen in den Strahl Blitzblindheit verursachen kann.

WARNUNG! Schauen Sie nicht direkt in den Laserstrahl!

Absichtliches, andauerndes Schauen in den Strahlengang könnte gefährlich sein. Bitte beachten Sie die folgenden Sicherheitshinweise:

- Der Laser muss entsprechend den Anweisungen des Herstellers verwendet und gewartet werden.
- Der Laser darf erst eingeschaltet werden, wenn das Gerät schnittbereit ist.
- Den Strahl niemals auf Personen, Tiere oder einen anderen Gegenstand als das Werkstück richten.
- Achten Sie immer darauf, dass der Laserstrahl auf ein festes Werkstück ohne reflektierende Oberflächen gerichtet ist, d.h. Holz oder raue Oberflächen. Reflektierendes Stahlblech oder ähnliches Material ist zur Verwendung des Lasers nicht geeignet, da die reflektierende Oberfläche den Strahl zurück auf den Bediener lenken kann.
- Modifizieren Sie die Lasereinheit nicht. Reparaturen dürfen nur durch den Hersteller des Lasers oder eine vom Hersteller zugelassene Vertragswerkstatt vorgenommen werden. Tauschen Sie die Lasereinheit niemals gegen einen anderen Lasertypen aus.

ACHTUNG! Die Verwendung von Reglern oder Einstellungen oder die Durchführung von Verfahren, die an dieser Stelle nicht angegeben sind, können eine gefährliche Strahlenbelastung zur Folge haben.

Weitere Informationen über Lasereinrichtungen entnehmen Sie bitte der Norm EN 60825-1:2007.

Bestimmungsgemäße Verwendung

Netzbetriebene Elektro-Handkreissäge für Kapp-, Längs- und Winkelschnitte in Hart- und Weichholz sowie Plattenmaterial. Dieses Gerät ist darüber hinaus auch als Tischkreissäge einsetzbar, wenn sie am Triton-Sägetisch, dem Triton-Workcenter oder einer geeigneten Werkbank einer anderen Marke montiert wird.

WARNUNG! Diese Kreissäge eignet sich ausschließlich zur Bearbeitung von Holz, MDF, Spanplatten u.ä., jedoch nicht für Metall oder Holz, in dem Nägel enthalten sind.

Auspacken des Gerätes

- Packen Sie Ihr Gerät vorsichtig aus und überprüfen Sie es. Machen Sie sich vollständig mit all seinen Eigenschaften und Funktionen vertraut.
- Vergewissern Sie sich, dass sämtliche Teile des Geräts vorhanden und in einwandfreiem Zustand sind. Sollten Teile fehlen oder beschädigt sein, lassen Sie diese ersetzen, bevor Sie das Gerät verwenden.

Vor Inbetriebnahme

WARNUNG! Trennen Sie das Gerät stets vom Stromnetz, bevor Sie Zubehörswechsel oder Einstellungsänderungen vornehmen.

Schnitttiefe einstellen

Sorgen Sie dafür, dass das Gerät ausgeschaltet und vom Stromnetz getrennt ist, bevor Sie Einstellungen ändern oder Sägeblattwechsel vornehmen.

1. Lösen Sie die Tiefenarretierung (24) und heben Sie das hintere Ende der Säge von der Grundplatte ab, bis die ungefähre Tiefe erreicht ist (siehe Abb. I). Drücken Sie den Hebel zum Befestigen der Säge nach unten.
2. Stellen Sie die Säge zur Feineinstellung der Tiefe in der ungefähren Tiefe fest und drehen Sie dann den Tiefeneinstellknopf (27), um die genaue Tiefe einzustellen. Drehen

Sie den Tiefenfeinestellknopf zur Verringerung der Schnitttiefe im Uhrzeigersinn und entgegen dem Uhrzeigersinn, um die Schnitttiefe zu vergrößern. Der Einstellbereich beträgt 6 mm. Falls dies nicht ausreichend ist, verstellen Sie die Haupttiefeinstellung und nehmen Sie erneut eine Feineinstellung vor.

Der Feinestellknopf muss auf die volle Tiefe eingestellt sein, damit die maximale Schnitttiefe von 82 mm erreicht werden kann.

3. Die Tiefeneinstellung der Kreissäge lässt sich auch über einen Zahnstangenmechanismus vornehmen. Dies ist besonders nützlich, wenn die Säge unter einem Triton-Sägetisch montiert ist.
4. Um Tiefeneinstellungen über den Zahnstangenmechanismus vorzunehmen, lösen Sie die Tiefenarretierung (24) und drehen Sie dann die Zahnstangeneinstellung (23) gegen den Uhrzeigersinn, um die Schnitttiefe zu vergrößern und im Uhrzeigersinn zur Verringerung der Schnitttiefe. Ziehen Sie dann die Tiefenarretierung zum Feststellen der Säge an.

Spannung der Tiefenarretierung einstellen

Falls die Tiefenarretierung (24) nicht genug Spannung aufweist, gehen Sie wie folgt vor:

1. Lösen und entfernen Sie die beiden Kreuzschlitzschrauben an der Flügelschraube der Zahnstangeneinstellung (23). Nehmen Sie die Flügelschraube ab, um Zugang zur Spannmutter der Tiefenarretierung zu erhalten (siehe Abb. II).
2. Ziehen Sie die Spannmutter mit einem 10-mm-Mutterschlüssel im Uhrzeigersinn an, um die Spannung der Tiefenarretierung (24) zu erhöhen.
3. Wenn die Tiefenarretierung ausreichend Spannung aufweist, setzen Sie die Flügelschraube wieder ein und befestigen Sie sie mithilfe der beiden Kreuzschlitzschrauben.
4. Überprüfen Sie vor dem Einschalten der Säge, dass die Tiefenarretierung einwandfrei funktioniert.

Gehrungswinkel einstellen

1. Gehrungswinkel lassen sich stufenlos im Bereich von -1° bis 45° einstellen. Die Säge verfügt über voreingestellte Anschläge bei 0° , 15° , $22,5^\circ$, 30° und 45° , die schnelle, präzise Winkeleinstellungen ermöglichen.
2. Lösen Sie die vordere und die hintere Gehrungswinkelflügelschraube (13 und 14) und drücken Sie den Gehrungswinkelrasthebel (12) herunter. Bringen Sie die Säge in den gewünschten Gehrungswinkel und geben Sie dann den Gehrungswinkelrasthebel frei. Eine leichte Bewegung des Sägemotors lässt den Gehrungswinkelrasthebel in die Raststellung hochspringen. Ziehen Sie beide Flügelschrauben an.
3. Lassen Sie zum Einstellen anderer Winkel den Gehrungswinkelrasthebel ausgekuppelt, indem Sie sie herunterdrücken und zurück Richtung Motor in die Ausrastposition schieben. Ziehen Sie beide Flügelschrauben fest an, sobald der gewünschte Winkel erreicht ist.

Sägeblattwinkel und -anschlüge feineinstellen

1. Die Kalibrierungsskala und Winkelrastpositionen lassen sich auf $\pm 2^\circ$ feineinstellen.
2. Stellen Sie die Säge auf 0° , wobei die Gehrungswinkelrasthebel eingerastet sein müssen.
3. Lösen Sie die hintere Gehrungswinkelflügelschraube (4) sowie die Nylomutter an der Gehrungswinkelfeineinstellung (15) mit einem 10-mm-Schlüssel (siehe Abb. III).
4. Passen Sie den Sägeblattwinkel nach rechts oder links hin an, bis sich das Sägeblatt im rechten Winkel zur Grundplatte oder dem Triton-Tisch befindet (siehe Abb. IV).
5. Ziehen Sie die hintere Flügelschraube und die Nylomutter nach jeder Winkeleinstellung wieder fest.

Hinweis: Um den vollen Winkeleinstellbereich nutzen zu können, stellen Sie die Sägeblatattie auf 2 bis 3 mm unter der maximalen Tiefe ein, damit ausreichend Abstand zum Motor eingehalten wird. Die volle Tiefe kann wieder eingestellt werden, nachdem diese Anpassung vorgenommen wurde.

Schutzhaubenhebel

Verwenden Sie für Tauch- oder Taschenschnitte den langen Schutzhaubenhebel (21). Gehen Sie zum Austauschen des Hebels wie folgt vor:

1. Lösen Sie die Kreuzschlitzschraube, mit der der kurze Schutzhaubenhebel (5) befestigt ist, und entfernen Sie sie. Nehmen Sie den Schutzhaubenhebel ab.
2. Bringen Sie den langen Schutzhaubenhebel (21) anstelle des kurzen Schutzhaubenhebels an.
3. Setzen Sie die Kreuzschlitzschraube wieder ein und ziehen Sie sie an, um den langen Schutzhaubenhebel in dieser Position zu befestigen (siehe Abb. V).
4. Der lange Schutzhaubenhebel kann nun zur einfacheren Bedienung der unteren Sägeblattschutzhaube verwendet werden, wenn Sie Tauch- oder Taschenschnitte vornehmen (siehe Abb. VI).

Parallelanschlag

1. Der Parallelanschlag (17) lässt sich wie auf der Abbildung dargestellt rechts oder links des Sägeblattes einsetzen (siehe Abb. VII). Mithilfe des Anschlags lassen sich genaue Schnitte vornehmen und das Freihandsägen entlang Anreißlinien wird vollkommen überflüssig.
2. Führen Sie den Anschlag in die Anschlagführung vorn an der Grundplatte (6) ein und ziehen Sie die Anschlagsschraube (18) an, um den Anschlag in der gewünschten

Schnittbreite zu fixieren. Um die maximale Schnittbreite einzustellen, kann die Anschlagsschraube in eines der beiden anderen Positionslöcher umgesetzt werden.

Sichtkerben

1. Die beiden Sichtkerbepaare vorne an der Grundplatte sind bei der Durchführung von Freihandschnitten entlang einer Anreißlinie hilfreich.
2. Orientieren Sie sich bei 90° -Schnitten an der von vorne betrachtet linken Kerbe und bei 45° -Schnitten an der rechten Kerbe (siehe Abb. VIII). Nach welcher Seite der Kerbe Sie sich richten sollten, hängt davon ab, auf welcher Seite der Linie Sie den Schnitt vornehmen möchten.

Verwendung des Lasersystems

- Blicken Sie nie direkt in den Laserstrahl.
- Richten Sie den Laserstrahl niemals auf Personen oder Gegenstände, mit Ausnahme des Werkstücks.
- Achten Sie darauf, dass der Laserstrahl auf ein festes Werkstück ohne reflektierende Oberflächen gerichtet wird, d.h. er sollte nur für Holz und Oberflächen mit rauer Beschichtung eingesetzt werden. Die Verwendung des Lasers eignet sich nicht für helle, glänzende und reflektierende Werkstoffe, da der Strahl durch die reflektierende Oberfläche auf den Bediener zurückgeworfen werden könnte.
- Schalten Sie den Laser erst ein, wenn sich die Säge auf dem Werkstück befindet.
- 1. Markieren Sie die Schnittlinie auf dem Werkstück.
- 2. Stellen Sie die benötigte Schnitttiefe und den gewünschten Gehrungswinkel ein.
- 3. Legen Sie die Vorderkante der Grundplatte auf das Werkstück an.
- 4. Schalten Sie die Laserführung durch Drücken des Laserschalters (1) ein.
- 5. Richten Sie die Laserlinie auf Ihre Anreißlinie auf dem Werkstück aus.
- 6. Schalten Sie den Gerätemotor ein, indem Sie den Auslöseschalter (26) betätigen.
- 7. Führen Sie den Schnitt durch und achten Sie dabei darauf, dass die Laserlinie stets der Anreißlinie folgt.
- 8. Schalten Sie den Laser durch Drücken des Laserschalters aus.

Hinweise zum Sägetisch

- Vergewissern Sie sich vor der Verwendung, dass der Sägetisch über geeignete Schutzvorrichtungen verfügt und dass diese ordnungsgemäß montiert und funktionstüchtig sind.
- Sorgen Sie dafür, dass die Säge sicher am Sägetisch befestigt ist. Folgen Sie der Montageanweisung des Herstellers in der Gebrauchsanweisung des Sägetisches.
- Führen Sie die Säge mit der Hand im Sägetisch des Tisches entlang, um zu überprüfen, dass Sie gleichmäßig und ungehindert läuft.
- Vergewissern Sie sich, dass Ihr Sägetisch mit einem Rückschlagschutz ausgestattet ist.
- Stellen Sie sicher, dass sich ein geeigneter Sicherheits-Ein-/Ausrichter am Sägetisch befindet. Die Säge kann dann mit einem Federbügel, einem Kabelbinder o.ä. auf Dauerbetrieb gestellt und an die Sicherheitsbuchse am Sägetisch angeschlossen werden. Der Bügel bzw. Kabelbinder muss wieder entfernt werden, wenn die Säge aus dem Sägetisch genommen wird.
- Nehmen Sie unter Verwendung der gesamten Sicherheitsausrüstung einen Probesschnitt an einem Ausschussstück vor und vergewissern Sie sich, dass alle Schutzvorrichtungen richtig eingestellt sind, bevor Sie den Sägeworgang beginnen (siehe Abb. IX).

Bedienung

WARNUNG! Tragen Sie bei der Arbeit mit diesem Gerät stets angemessenen Augen-, Atem- und Gehörschutz sowie geeignete Schutzhandschuhe.

Ein- und Ausschalten

1. Schließen Sie das Netzkabel an das Stromnetz an.
2. Halten Sie zum Einschalten der Säge die Einschaltsperrle (28) gedrückt und betätigen Sie gleichzeitig den Auslöseschalter (26).
3. Wenn Sie den Auslöseschalter freigeben, schaltet sich die Säge ab und die Einschaltsperrle rastet wieder ein. Zum Wiedereinschalten der Säge muss die Einschaltsperrle erneut betätigt werden.
4. Warten Sie, bis die Säge zum völligen Stillstand gekommen ist, bevor Sie sie ablegen.

Betrieb

1. Setzen Sie die Vorderkante der Grundplatte auf das Werkstück und vergewissern Sie sich, dass Ihre Anreißlinie auf die richtige Sichtkerbe ausgerichtet ist. Achten Sie darauf, dass das Sägeblatt das Werkstück nicht berührt.
2. Legen Sie den Laserschalter (1) um und richten Sie die Laserführung auf die Anreißlinie aus.
3. Halten Sie die Säge gut mit beiden Händen fest, drücken Sie die Einschaltsperrle (28) und betätigen Sie den Auslöser (26). Wenn der Sägemotor seine volle Drehzahl erreicht hat, führen Sie die Säge gleichmäßig an der Schnittlinie entlang.
4. Achten Sie auf eine stetige Vorschubgeschwindigkeit: Eine zu hohe Geschwindigkeit kann den Motor übermäßig belasten, wohingegen Ihr Werkstück bei zu geringer Geschwindigkeit möglicherweise blank gerieben würde. Vermeiden Sie abrupte

Sägebewegungen.

- Stellen Sie das Sägeblatt zum Bearbeiten von Furnierplatten oder Werkstücken von weniger als 20 mm Stärke so ein, dass es 5–10 mm unter dem Werkstück herausreicht. Dadurch wird Splitterbildung verringert. Stellen Sie das Sägeblatt zum Schneiden stärkerer Werkstücke auf maximale Tiefe, um Rückschlag zu verhindern.
- Verwenden Sie aus Sicherheitsgründen den Parallelenschlag oder eine eingespannte Leiste. Wenn sich Freihandschnitte nicht vermeiden lassen, zeichnen Sie eine gerade Schnittlinie an, die als Führung dient.
- Verwenden Sie nach Möglichkeit Schraubzwingen, um ein Verrutschen des Werkstücks zu verhindern. Nehmen Sie niemals Schnitte an einem in der Hand gehaltenen Werkstück vor!
- Große Platten und lange Werkstücke müssen nahe der Schnittfuge an beiden Seiten gut abgestützt werden, um ein Verklammern des Sägeblattes und Rückschlag zu verhindern. Platzieren Sie die Säge so, dass der breitere Teil der Grundplatte auf der größeren Hälfte des Werkstücks oder dem Stück mit der besseren Abstützung ruht.
- Vermeiden Sie Rückschlag, indem Sie die Säge in einer geraden Linie führen. Stellen Sie sicher, dass sich Ihr Sägeblatt in ordnungsgemäßem Zustand befindet und dass sich die Schnittfuge nicht schließen und so das Sägeblatt einklemmen kann. Setzen Sie bei Bedarf einen Keil oder einen 3 mm breiten Abstandhalter in die Schnittfuge ein, um ein Schließen der Fuge zu verhindern. Geben Sie den Auslöser frei, falls die Säge Anzeichen eines möglichen Abwürgens erkennen lässt, aber nehmen Sie die Säge erst aus der Schnittfuge heraus, wenn sich das Sägeblatt nicht mehr dreht.
- Vermeiden Sie das Schneiden von Nägeln, Schrauben usw., indem Sie Ihr Werkstück vor dem Schneidvorgang untersuchen und gegebenenfalls vorhandene Befestigungsmittel entfernen.
- Falls Sie während der Anwendung ungewöhnliche Geräusche oder Gerüche wahrnehmen, schalten Sie die Säge sofort aus und setzen Sie sich mit einer autorisierten Reparaturwerkstatt für Triton-Sägen in Verbindung.
- Betreiben Sie die Säge nicht in umgedrehter Position, außer sie ist mit den dann notwendigen Schutzvorrichtungen versehen und sicher an einem Sägetisch einer renommierten Marke montiert (beispielsweise einem Triton-Workcenter oder Triton-Sägetisch).

Zubehör

- Ein umfangreiches Zubehörsortiment einschließlich Sägeblättern ist über Ihren Triton-Fachhändler erhältlich. Ersatzteile können unter toolsaresonline.com bezogen werden.

Instandhaltung

WARNUNG! Vergewissern Sie sich, dass das Gerät ausgeschaltet und vom Stromnetz getrennt ist, bevor Sie Einstellungsänderungen oder Wartungsarbeiten vornehmen.

- Prüfen Sie alle Halteschrauben regelmäßig auf festen Sitz. Sie können sich mit der Zeit durch Vibration lösen.
- Überprüfen Sie in regelmäßigen Abständen, dass die Sägespindeln und Spindelunterlegscheiben sauber und frei von Harzablagerungen und festgesetztem Sägemehl sind. Vergewissern Sie sich, dass die Flächen der Spindelunterlegscheiben glatt und gratfrei sind. Stellen Sie sicher, dass die Sägeblatthalterstände ordnungsgemäß festgezogen ist.
- Prüfen Sie, dass die federbelastete Schutzhaube einwandfrei funktioniert. Sie muss schnell schließen und darf die Kreissäge nirgends streifen. Nehmen Sie das Sägeblatt ab und entfernen Sie angesammeltes Sägemehl und -späne aus dem Bereich der Schutzhaube.
- Überprüfen Sie von Zeit zu Zeit die Spannung des Feineinstellknopfes und ziehen Sie bei Bedarf die Nylocmutter an beziehungsweise lockern Sie sie.
- Die Lüftungsschlitze der Säge müssen stets sauber und frei von Fremdkörpern gehalten werden. Reinigen Sie die Säge mit einem leicht feuchten Lappen. Verwenden Sie keine Lösungsmittel.

Sägeblattwechsel

WARNUNG! Vergewissern Sie sich, dass das Gerät ausgeschaltet und vom Stromnetz getrennt ist, bevor Sie Einstellungsänderungen oder Sägeblattwechsel vornehmen.

- Verwenden Sie ausschließlich 235-mm-Sägeblätter mit einer Schnittfuge zwischen 2,2 und 3,5 mm, die auf den Gebrauch mit Kreissägen mit einer Leerlaufdrehzahl von mindestens 5.000 min⁻¹ ausgelegt sind. Bringen Sie niemals Sägeblätter aus Schnellarbeitsstahl oder Schleifscheiben an. Die Montage von Sägeblättern mit abweichendem Bestimmungszweck oder ungeeigneter Größe können zum Erlöschen der Garantie führen.
 - Bringen Sie keine minderwertigen Sägeblätter an. Überprüfen Sie in regelmäßigen Abständen, dass das Sägeblatt flach, scharf und frei von Rissen und Mängeln ist.
- Trennen Sie die Säge vom Stromnetz.
 - Halten Sie die Spindelarrretierung (19) gedrückt und entfernen Sie den Aufnahmehorn (siehe Abb. X) mithilfe des mitgelieferten 6-mm-Sechskantschlüssels (20) durch Drehen in Sägeblattrichtung. Der Aufnahmeschaft dreht sich vor dem Einrasten leicht, so dass sich der Dorn und die äußere Sägeblattscheibe abnehmen lassen.

- Ziehen Sie die untere Sägeblattschutzhaube (8) ganz zurück und nehmen Sie das verschlissene Sägeblatt von der inneren Sägeblattscheibe auf dem Aufnahmeschaft ab. Ziehen Sie das Sägeblatt vorsichtig durch die Grundplatte heraus (siehe Abb. XI).
- Schieben Sie das neue Sägeblatt vorsichtig durch die Grundplatte und halten Sie dabei die untere Blattschutzhaube ganz zurückgezogen. Setzen Sie das Sägeblatt an die innere Sägeblattscheibe auf dem Aufnahmeschaft. Die Beschriftung muss dabei nach außen weisen und der Pfeil auf dem Sägeblatt muss in dieselbe Richtung zeigen wie der Pfeil auf der Sägeblattschutzhaube.
- Bringen Sie die äußere Sägeblattscheibe wieder an und ziehen Sie den Aufnahmehorn gegen die Drehrichtung des Sägeblattes fest, während Sie die Spindelarrretierung gedrückt halten.
- Vergewissern Sie sich, dass das Sägeblatt bündig zwischen innerer und äußerer Sägeblattscheibe sitzt und ziehen Sie es dann mit dem Sechskantschlüssel an.

Sägeblattwartung

- Überprüfen Sie das Sägeblatt regelmäßig auf festgesetzte Harzablagerungen und Sägemehl. Reinigen Sie es bei Bedarf mit einem Lösungsmittel wie z. B. WD-40, Terpentinersatz oder einem vergleichbaren Universalkriech- und Schmieröl.
- Prüfen Sie das Sägeblatt regelmäßig auf Flachheit. Durch Verwendung der Säge mit einem verbogenen Sägeblatt werden Motor und Getriebe übermäßig belastet; dies kann zudem Auswirkungen auf Ihre Garantieansprüche haben.
- Die Hartmetall-Sägeblattzähne sollten regelmäßig auf Schärfe und Bruchschäden geprüft und bei Bedarf repariert oder geschärft werden. Achten Sie beim Schärfen darauf, dass der Anschlagwinkel der Sägezähne beibehalten wird.

Reinigung

- Halten Sie die Belüftungsöffnungen des Gerätes stets frei und sauber.
- Entfernen Sie Schmutz und Staub regelmäßig mit einem Lappen oder einer weichen Bürste.
- Verwenden Sie niemals ätzende Reinigungsmittel zum Säubern der Kunststoffteile. Es wird empfohlen, einen feuchten Lappen zu benutzen. Lassen Sie die Säge niemals in Kontakt mit Wasser kommen!
- Schmierien Sie alle beweglichen Teile in regelmäßigen Abständen.

Kohlebürstenwechsel

- Bei den Kohlebürsten handelt es sich um Verschleißteile, die in regelmäßigen Abständen überprüft werden sollten und bei Verschleiß ersetzt werden müssen.
- Nehmen Sie dazu die Säge vom Stromnetz und schrauben Sie dann die Bürstenkappen ab; diese befinden sich nahe dem Motorende (siehe Abb. XII). Entfernen Sie die Bürsten durch vorsichtiges Ziehen an den hervorstehenden Federn (siehe Abb. XIII).
- Wenn eine der Bürsten auf weniger als 6 mm Länge abgenutzt ist, müssen beide Bürsten gegen Original-Triton-Ersatzbürsten ausgetauscht werden. Erhältlich sind die Triton-Ersatzbürsten bei autorisierten Reparaturwerkstätten für Triton-Sägen.
- Triton Precision Power Tools übernimmt keine Haftung für Schäden oder Verletzungen durch falsche Handhabung dieses Gerätes oder eigenmächtige Instandsetzungsversuche.

Netzabelwartung

- Falls das Netzkaabel ersetzt werden muss, darf dies nur durch den Hersteller, seinen Vertreter oder eine autorisierte Fachwerkstatt erfolgen, um Sicherheitsrisiken zu vermeiden.

Lagerung

- Gerät an einem sicheren, trockenen Ort außerhalb der Reichweite von Kindern lagern.

Entsorgung

Beachten Sie bei der Entsorgung von defekten und nicht mehr reparablen Elektrowerkzeugen die geltenden Vorschriften und Gesetze.

- Elektrowerkzeuge und andere elektrische und elektronische Altgeräte nicht über den Hausmüll entsorgen.
- Lassen Sie sich von der zuständigen Behörde bezüglich der ordnungsgemäßen Entsorgung von Elektrowerkzeugen beraten.

Fehlerbehebung

Störung	Mögliche Ursache	Empfohlene Abhilfe
Säge funktioniert nicht	Netzkabel nicht angeschlossen	Überprüfen, dass das Kabel ans Stromnetz angeschlossen ist
	Stromversorgungsfehler, Sicherung oder	Stromzufuhr prüfen
	Bürsten abgenutzt oder	Bürsten abgenutzt oder haftend Vom Stromnetz trennen, Bürstenkappen öffnen und sicherstellen, dass sich die Bürsten ungehindert in den Haltern bewegen. Überprüfen, ob Bürsten gemäß Abschnitt „Wartung“ ersetzt werden müssen.
	Kabel beschädigt	Kabel durch autorisierte Fachwerkstatt** reparieren oder ersetzen lassen
	Schalter defekt	Schalter durch autorisierte Fachwerkstatt** reparieren oder ersetzen lassen
	Motor defekt	Motor durch autorisierte Fachwerkstatt** reparieren oder ersetzen lassen
Niedrige Leistung	Verlängerungskabel zu lang oder nicht leistungsfähig	Verlängerungskabel mit ausreichender Stromleistung verwenden
	Sägeblatt stumpf oder beschädigt	Sägeblatt schleifen oder ersetzen
	Motorüberlast	Schubkraft auf die Säge reduzieren, Sicherstellen, dass der Schnitt sich nicht schließt und das Sägeblatt einklemmt.
	Gerät läuft heiß	Gerät abschalten und auf Zimmertemperatur abkühlen lassen. Belüftungsöffnungen überprüfen und säubern.
Vibration oder ungewöhnliches Geräusch	Zubehör nicht fest montiert	Überprüfen, dass das Sägeblatt richtig auf den Sägeblattunterlegscheiben festgezogen ist.
	Bewegliche Teile stark abgenutzt	Durch autorisierte Fachwerkstatt** reparieren oder ersetzen lassen
	Mechanische Blockierung	Durch autorisierte Fachwerkstatt** reparieren oder ersetzen lassen
	Anker teilweise kurzgeschlossen	Durch autorisierte Fachwerkstatt** reparieren oder ersetzen lassen
Motor läuft, aber Sägeblatt dreht sich nicht	Sägeblattnutter ist lose	Sägeblattnutter festziehen und sicherstellen, dass Sägeblattunterlegscheiben ordnungsgemäß montiert sind.
	Beschädigte Getriebewelle oder Zähne	Durch autorisierte Fachwerkstatt** reparieren oder ersetzen lassen
Sägetiefeneinstellung bleibt nicht in Position	Tiefenarretierung muss festgezogen werden	Tiefenarretierung gemäß Abschnitt „Spannung der Tiefenarretierung einstellen“ positionieren
Starke Funkenbildung im Motorgehäuse	Bürsten bewegen sich nicht ungehindert	Gerät vom Stromnetz trennen, Bürsten herausnehmen und reinigen oder ersetzen
	Anker kurzgeschlossen oder offener Stromkreis	Durch autorisierte Fachwerkstatt** reparieren oder ersetzen lassen
	Kommutatoroberfläche nicht sauber	Durch autorisierte Fachwerkstatt** reparieren oder ersetzen lassen
Zurückziehbare Schutzhaube schließt sich nicht oder nur langsam	Rückholfeder locker oder defekt	Rückholfeder wieder anbringen oder ersetzen (nur Original-Triton-Ersatzteile verwenden)
	Schutzhaube verbogen	Geradebiegen oder durch autorisierte Fachwerkstatt** reparieren oder ersetzen lassen
	Mechanismus durch Sägemehl blockiert	Blockierten Mechanismus reinigen und leicht schmieren

Wenn sich das Problem durch die obigen Abhilfemaßnahmen nicht beheben lässt, nehmen Sie keine eigenmächtigen Instandsetzungsversuche an der Säge vor, sondern besuchen Sie bitte www.tritontools.com und nehmen Sie Kontakt zu Ihrem nächsten Triton-Fachhändler auf.

** Besuchen Sie www.tritontools.com, um eine autorisierte Fachwerkstatt in Ihrer Region zu finden.

Garantie

Zur Anmeldung Ihrer Garantie besuchen Sie bitte unsere Website www.tritontools.com* und tragen dort Ihre persönlichen Daten ein. Ihre Angaben werden (wenn nicht anders angewiesen) in unseren elektronischen Verteiler aufgenommen, damit Sie Information über zukünftige Produkteinführungen erhalten. Die von Ihnen bereitgestellten Angaben werden nicht an Dritte weitergegeben.

Kaufinformation

Kaufdatum: ___/___/___

Modell: TA235CSL Bewahren Sie bitte Ihren Beleg als Kaufnachweis

EU-Konformitätserklärung

Name des Unterzeichners: Mr. Darrell Morris

Bevollmächtigt durch: Triton Tools

Erklärt hiermit, dass das Produkt:

Ident.-Nr.: TA235CSL

Produktbeschreibung: Präzisionskreissäge, 235 mm

Den folgenden Richtlinien und Normen entspricht:

- Maschinenrichtlinie 2006/42/EG
- Niederspannungsrichtlinie 2006/95/EG
- EMV-Richtlinie 2004/108/EG
- RoHS-Richtlinie 2011/65/EU
- IEC 60745-1:2006
- EN 55014-1+A2:2011
- EN 55014-2+A2:2008
- EN 61000-3-2+A2:2009
- EN 61000-3-11:2000

auf. Triton garantiert dem Käufer dieses Produkts, dass Triton, wenn sich Teile dieses Produkts innerhalb von 3 Jahren ab Originalkaufdatum infolge fehlerhafter Materialien oder Arbeitsausführung als defekt erweisen, das mangelhafte Teil nach eigenem Ermessen entweder kostenlos reparieren oder ersetzen wird.

Diese Garantie gilt nicht für kommerzielle Verwendung und erstreckt sich nicht auf normalen Verschleiß oder Schäden infolge von Unfall, Missbrauch oder unsachgemäßer Verwendung.

*Bitte registrieren Sie sich innerhalb von 30 Tagen nach dem Kauf online.

Es gelten die allgemeinen Geschäftsbedingungen.

Ihre gesetzlich festgelegten Rechte werden dadurch nicht eingeschränkt.

Benannte Stelle: Jiangsu TUV Product Service Ltd, Shanghai, China

Techn. Unterlagen bei: Triton Tools

Datum: 29.09.2014

Unterzeichnet von:

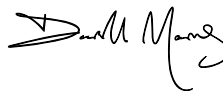

Mr. Darrell Morris

Geschäftsführender Direktor

Name und Anschrift des Herstellers:

Powerbox International Limited, Handelsregisternummer 06897059.

Eingetragene Anschrift: Central House, Church Street, Yeovil, Somerset BA20

1HH, Großbritannien

Traduzione delle istruzioni originali

Grazie per aver acquistato questo utensile Triton. Queste istruzioni contengono informazioni utili per il funzionamento sicuro ed affidabile del prodotto. Per essere sicuri di utilizzare al meglio il potenziale dell'utensile si raccomanda pertanto di leggere a fondo questo manuale. Conservare il manuale in modo che sia sempre a portata di mano e accertarsi che l'operatore dell'elettro utensile lo abbia letto e capito a pieno.

Specifiche tecniche

Numero di modello:	TA235CSL
Tensione in ingresso:	EU - 220V - 240V AC, 50Hz, 10.5A SA - 220V - 240V AC, 50Hz, 10.5A AU - 220V - 240V AC, 50Hz, 10.5A
Potenza:	2300W/ 3.08hp
Velocità a vuoto:	4500min ⁻¹
Diámetro lama:	235 mm / 9 3/4"
Diámetro albero sega:	30 mm / 1.1"
Denti della lama:	40 TCT
Fessura di taglio lama:	2.2 - 3.5 mm / 0.09 - 0.14"
Regolazione conica:	0 ° a 45 °
Posizioni predefinite della lama inclinata:	
Capacità di taglio a 90°:	82 mm / 3.2"
Capacità di taglio a 45°:	58 mm / 2.2"
Isolamento:	
Peso netto:	7.7kg / 16.98lbs
Pressione sonora:	97.1dB(A)
Potenza sonora:	108.1dB(A)
Tolleranza:	3dB
Vibrazioni ponderata:	2.470m/S ²

ATTENZIONE: Indossare sempre protezioni per le orecchie, dove il livello sonoro supera i 85 dB (A) e limitare il tempo di esposizione, se necessario. Se i livelli sonori sono scomodi, anche con la protezioni per le orecchie, smettere di usare lo strumento immediatamente e controllare la protezione acustica sia montata correttamente e fornisce il corretto livello di isolamento acustico per il livello del suono prodotto dal vostro strumento.

ATTENZIONE: l'esposizione dell'utente alle vibrazioni dello strumento può causare la perdita del senso del tatto, intorpidimento, formicolio e riduzione della capacità di presa. Esposizione a lungo termine può portare ad una condizione cronica. Se necessario, limitare la lunghezza del tempo esposti a vibrazioni e utilizzare guanti anti-vibrazione. Non utilizzare lo strumento con le mani sotto ad una temperatura normale comoda, siccome le vibrazioni avranno un effetto maggiore. Utilizzare i dati forniti nella specifica relativa alle vibrazioni per calcolare la durata e la frequenza di funzionamento dello strumento.

I livelli sonori e vibrazioni nella specifica sono determinate a secondo EN60745 o simili standard internazionali. Le figure rappresentano un normale utilizzo per lo strumento in normali condizioni di lavoro. Uno strumento a mal tenuta, montata in modo errato, o usato in modo improprio, possono produrre un aumento dei livelli di rumore e vibrazioni. www.osha.europa.eu fornisce informazioni sui livelli sonori e vibrazioni nei luoghi di lavoro che possono essere utili per gli utenti domestici che utilizzano strumenti per lunghi periodi di tempo.

Familiarizzazione Prodotto

1. Interruttore del marcatore laser
2. Bocchetta estrazione polveri
3. Marcatore laser della linea di taglio
4. Manopola di blocco inclinazione (posteriore)
5. Leva corta della protezione della lama (montata)
6. Piastra base
7. Lama in TCT da 40 denti
8. Guardia lama posteriore
9. Indicatore luminoso di funzionamento
10. Impugnatura anteriore
11. Protezione superiore
12. Leva di regolazione inclinazione
13. Manopola di blocco inclinazione (anteriore)
14. Scala inclinazione
15. Leva di microregolazione inclinazione
16. Riferimenti per taglio a 90° e a 45°
17. Guida parallela
18. Manopola di blocco guida parallela
19. Blocco dell'alberino
20. Chiave a testa esagonale da 6 mm
21. Leva lunga della protezione della lama
22. Impugnatura principale
23. Comando regolazione cremagliera
24. Leva di blocco della profondità impostata
25. Scala della profondità di taglio
26. Pulsante di sblocco
27. Micro regolatore di profondità
28. Pulsante a grilletto

Adattatore

Utenti del Regno Unito: non tentare di scollegare l'adattatore installato e usarlo su altri apparecchi.

Non rimuovere l'adattatore del Regno Unito installato e tentare di inserire direttamente in prese di alimentazione di rete.

Se l'adattatore del Regno Unito è danneggiato, si prega di contattare un centro di assistenza autorizzato Triton.

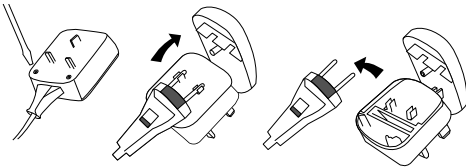

Descrizione dei simboli



Usare la protezione acustica
Indossare occhiali di protezione
Indossare una protezione per la respirazione
Indossare il casco



Leggere il manuale di istruzioni



Attenzione!



Fumi o gas tossici!



Avvertimento LASER!



Pericolo di contraccolpo!



Costruzione di classe II (doppio isolamento per la protezione supplementare)



Scollegare sempre dalla rete elettrica durante la regolazione, sostituzione degli accessori, la pulizia, la manutenzione e quando non in uso!



Conforme alle normative pertinenti e gli standard di sicurezza.



Protezione Ambientale

Rifiuti dei prodotti e le batterie elettriche, comprese le batterie Li-Ion, non devono essere smaltiti con i rifiuti domestici. Riciclare dove esistono strutture. Rivolgersi alle autorità locali o al rivenditore per consigli sul riciclaggio.

Norme generali di sicurezza

AVVERTENZA: Leggere ed assimilare tutte le istruzioni. La non osservanza delle seguenti istruzioni può causare scosse elettriche, incendi e/o lesioni gravi.

ATTENZIONE: Questo apparecchio non è destinato all'uso da parte di persone (inclusi i bambini) con capacità ridotta, fisiche o mentali o con mancanza di esperienza o di conoscenza, a meno che non siano controllati o istruiti all'uso dell'apparecchio da una persona responsabile della loro sicurezza. I bambini devono essere sorvegliati per assicurarsi che non giochino con l'apparecchio.

Conservare tutte le avvertenze di pericolo e le istruzioni operative per ogni esigenza futura.

Il termine "elettroutensile" si riferisce all'utensile a rete fissa (con filo) o un utensile a batteria (senza filo).

Area di lavoro

- Mantenere l'area di lavoro pulita e adeguatamente illuminata. Il disordine e le zone di lavoro non illuminate possono essere fonte di incidenti.
- Non usare gli elettroutensili in presenza di atmosfere esplosive, come liquidi, gas e polveri infiammabili. Gli elettroutensili producono scintille che potrebbero accendere le polveri o i fumi.
- Tenere altre persone e i bambini a distanza di sicurezza durante l'impiego dell'utensile elettrico. Eventuali distrazioni potrebbero far perdere il controllo dell'utensile all'operatore.

Sicurezza elettrica

- Le spine degli elettroutensili devono essere compatibili con le prese di corrente. Non modificare in alcun modo la spina dell'elettroutensile. Non usare adattatori con gli elettroutensili dotati di collegamento di messa a terra. L'uso delle spine originali non modificate e delle prese corrispondenti ridurrà il rischio di scosse elettriche.
- Evitare il contatto del corpo con le superfici collegate a massa come i tubi, i radiatori, le cucine e i frigoriferi. Se il corpo dell'operatore è collegato alla terra o alla massa il rischio di scosse elettriche è maggiore.
- Non esporre gli elettroutensili alla pioggia e non lasciarsi in ambienti umidi o bagnati. L'ingresso dell'acqua in una macchina utensile aumenta il rischio di scosse elettriche.
- Non usare il cavo in modo improprio. Non afferarre mai il cavo per trasportare, tirare o staccare l'elettroutensile dalla presa di corrente. Tenere il cavo lontano da fonti di calore, olio, e sostanze affini, bordi appuntiti e parti in movimento. I cavi danneggiati o attorcigliati aumentano il rischio di scosse elettriche.
- Qualora si voglia usare l'utensile all'aperto, usare cavi di prolunga compatibili con l'uso in ambienti esterni. Un cavo idoneo all'uso in ambienti esterni riduce il rischio di scosse elettriche.
- Se l'utilizzo di un elettroutensile in ambiente umido è inevitabile, utilizzare una fonte di alimentazione protetta da un dispositivo differenziale. L'uso di un dispositivo differenziale riduce notevolmente il rischio di scosse elettriche.

NOTA: Il termine "dispositivo di corrente residua (RCD)" può essere sostituita dal termine "circuito di guasto a terra (GFCI) "o" dispersione a terra interruttore (ELCB) ".

Sicurezza personale

- Quando si usa un elettroutensile lavorare sempre con la massima attenzione e concentrazione, lasciandosi guidare dal buon senso. Non usare mai un elettroutensile quando si è stanchi o sotto l'effetto di medicinali e/o sostanze alcoliche o stupefacenti. Quando si usa un elettroutensile un attimo di distrazione è sufficiente a causare gravi lesioni alle persone.
- Usare dispositivi per la protezione personale. Indossare sempre protezioni per gli occhi. I dispositivi per la sicurezza personale, come le mascherine antipolvere, le calzature di sicurezza antiscivolo, il casco e la cuffia, se usati in maniera appropriata, riducono i rischi di lesioni alle persone.
- Evitare l'avviamento accidentale. Garantire che l'interruttore è in posizione arresto (OFF) prima di attaccare la presa e/o batteria, prendere in mano o trasportare l'utensile. Trasportare gli elettroutensili con il dito al di sopra dell'interruttore o attaccando l'elettroutensile con l'interruttore acceso, aumenta il rischio di incidenti.
- Rimuovere tutte le chiavi di regolazione e le chiavi inglesi prima di accendere l'elettroutensile. Una chiave inglese o una chiave di regolazione collegata a una parte in movimento dell'elettroutensile potrebbe causare lesioni alle persone.
- Non andare oltre l'altezza consentita. In qualsiasi momento mantenere i piedi poggiati su superfici solide e un punto di appoggio sicuro. Un buon equilibrio consente di avere il massimo controllo sull'elettroutensile nelle situazioni inaspettate.
- Vestirsi con abbigliamento adeguato. Non indossare abiti larghi o gioielli. Tenere i capelli, vestiti e quant'altro lontano da parti in movimento. Vestiti lenti, gioielli o capelli lunghi possono impigliarsi nelle parti in movimento.
- Se il dispositivo utilizzato è dotato di una bocchetta per l'aspirazione del polvere accertarsi che sia collegata e utilizzata correttamente. L'uso di tali dispositivi riduce i rischi correlati alle polveri.

Maneggio ed impiego accurato di utensili elettrici

- Non forzare l'elettroutensile. Usare sempre l'elettroutensile corretto per il lavoro da eseguire. L'elettroutensile corretto sarà in grado di svolgere il lavoro in modo più efficiente e sicuro nell'ambito della gamma di potenza indicata.
- Non usare l'elettroutensile se l'interruttore di accensione non si accende e si spegne. Gli elettroutensili con un interruttore di accensione difettoso sono pericolosi e devono essere riparati immediatamente.
- Staccare la spina dalla presa di corrente prima di effettuare qualsiasi regolazione, sostituire gli accessori o riporre gli attrezzi a motore. Queste misure di sicurezza preventive riducono il rischio di avvio involontario.

- Conservare l'elettroutensile fuori dalla portata dei bambini e non lasciare che venga utilizzato da persone non adeguatamente addestrate e competenti nell'uso degli elettroutensili o che non abbiano letto questo manuale di istruzioni. Gli elettroutensili diventano estremamente pericolosi nelle mani di persone non addestrate.
- Mantenere gli elettroutensili. Controllare per disallineamento o la legatura delle parti in movimento, la rottura di parti e altre condizioni che possono influire il funzionamento dell'apparecchio. In caso di danneggiamento, fare riparare prima dell'uso. Molti incidenti sono causati da una scarsa manutenzione dell'utensile.
- Mantenere le lame pulite e affilate. Gli utensili da taglio tenuti in buone condizioni operative e con i bordi taglienti affilati sono meno soggetti a bloccarsi e più facili da controllare.
- Utilizzare l'elettroutensile e tutti i componenti e gli accessori in conformità con le istruzioni di questo manuale e nella maniera prevista per ciascun tipo di utensile, tenendo conto delle condizioni lavorative e del compito da eseguire. L'utilizzo degli elettroutensili per fini diversi da quelli previsti rappresenta un rischio per le persone.

Assistenza

- Qualsiasi intervento sull'elettroutensile deve essere eseguito da personale qualificato utilizzando unicamente pezzi di ricambio compatibili e approvati. Ciò garantisce la sicurezza dell'utensile elettrico

Sicurezza durante l'uso di una sega circolare

AVVERTENZA: Prima di collegare uno strumento per una fonte di alimentazione (interruttore di rete presa di alimentazione punto, presa di corrente, ecc) assicurarsi che la tensione è la stessa di quella indicata sulla targhetta dell'utensile. Una fonte di alimentazione con una tensione superiore a quella indicata per lo strumento può causare gravi lesioni per l'utente, e danni allo strumento. In caso di dubbio, non collegare lo strumento. Utilizzando una fonte di alimentazione con una tensione inferiore alla nominale di targa è dannoso per il motore.

PERICOLO: Tenere le mani lontano dalla zona e la lama di taglio. Tenere la seconda mano sulla maniglia ausiliaria, o sulla carcassa del motore. Se entrambe le mani stanno tenendo la sega, non possono essere tagliati dalla lama.

NB: Per le seghe circolari da 140 mm o lame di diametro inferiore, il "tenere la mano sulla manopola ausiliaria, o carcassa del motore" può essere omissis.

Non mettere le mani sotto il pezzo. La guardia non ti può proteggere dalla lama al di sotto del pezzo in lavorazione.

Regolare la profondità di taglio allo spessore del pezzo. Meno di un dente completo dei denti della lama deve sporgere sotto il pezzo.

Non tenere il pezzo da tagliare con le mani o tra le gambe. Fissare il pezzo di una piattaforma stabile. È importante sostenere il lavoro correttamente per ridurre al minimo l'esposizione del corpo, lama vincolante, o perdita di controllo.

Tenere l'utensile elettrico solo da punti di presa isolati, quando si eseguono operazioni in cui l'utensile di taglio può toccare fili nascosti o il cavo. Il contatto con un cavo "live" rende le parti metalliche esposte dell'utensile elettrico "live" e potrebbe causare scosse elettriche.

Quando eseguendo un taglio longitudinale, utilizzare sempre una guida parallela o guida di bordo dritto. Questo migliora la precisione di taglio e riduce la possibilità di vincolare la lama.

Utilizzare sempre lame con dimensioni corrette e la forma (diamante contro rotondo) di fori percolati. Le lame che non corrispondono all'attrezzatura di montaggio della sega verrà eseguito in modo eccentrico, causando la perdita di controllo.

Non utilizzare mai rondelle o bulloni danneggiati o errati. Le rondelle e bulloni sono stati appositamente progettati per la sega, per le prestazioni e la sicurezza di funzionamento ottimale.

- Non permettere a nessuno di età inferiore ai 18 anni per operare questa sega
- Quando si aziona la sega, utilizzare attrezzature di sicurezza tra cui occhiali di sicurezza, protezioni per le orecchie, mascherina antipolvere e indumenti protettivi, compresi i guanti di sicurezza
- Utensili elettrici portatili possono produrre vibrazioni. Le vibrazioni possono causare malattie. Guanti possono aiutare a mantenere una buona circolazione del sangue nelle dita. Strumenti portatili non devono essere utilizzati per lunghi periodi senza una pausa
- Se possibile, utilizzare un sistema di aspirazione a vuoto per controllare le polveri / rifiuti
- Non tentare di tagliare il materiale più spesso dettagliate nella sezione Specifiche del presente manuale
- Regolare la profondità di taglio allo spessore del pezzo ossia meno di un dente della lama deve essere visibile al di sotto del pezzo
- Assicurarsi che il lavoro è supportato correttamente. I pannelli di grandi dimensioni possono piegarsi sotto il proprio peso e impegnare la lama. Supporti devono essere posizionati sotto il pannello su entrambi i lati, vicino alla linea di taglio e vicino il bordo del pannello
- Verificare che tutti i supporti e cavi di alimentazione sono del tutto liberi del percorso di taglio
- Garantire sempre il pezzo di una piattaforma stabile, garantendo l'esposizione del corpo è ridotto al minimo, evitando vincolante, o la perdita di controllo della lama
- Stare sempre al lato dello strumento durante il funzionamento
- Verificare che la lama proietterà dal lato inferiore del pezzo

- l) **Non raggiungono sotto il pezzo in cui la guardia non si può proteggere dalla lama**
- m) **Attenzione alla direzione di rotazione del motore e la lama**
- n) **Controllare il pezzo e rimuovere tutti i chiodi e altri oggetti incorporati prima di iniziare il lavoro**
- o) **Non applicare una forza laterale o torsione alla lama durante il taglio**
- p) **Se un taglio non si estende fino al bordo del pezzo, o se la lama lega nel taglio, permettono la lama di venire ad un arresto completo e sollevare la sega dal pezzo**
- q) **Non tentare di liberare una lama inceppata prima di scollegare l'apparecchio dalla rete**
- r) **Non muovere la sega indietro in qualsiasi momento durante il taglio**
- s) **Attenzione ai rifiuti proiettati. In alcune situazioni, il materiale di scarto può essere proiettata a velocità di taglio. È responsabilità dell'utente assicurarsi che altre persone nell'area di lavoro sono protetti dalla possibilità di rifiuti previsti**
- t) **Se si viene interrotti quando si utilizza la sega, completare la procedura e spegnere prima di avviare la vostra attrezzatura**
- u) **Controllare la protezione inferiore per la corretta chiusura prima di ogni utilizzo. Non utilizzare la sega se la protezione inferiore non si muove liberamente e chiudere immediatamente. Non serrare mai la protezione inferiore in posizione di apertura. Se la sega è caduta accidentalmente, la guardia inferiore può essere piegata. Sollevare la protezione inferiore con il manico retrattile e assicurarsi che si muove liberamente e non tocchi la lama o qualsiasi altra parte, in tutti gli angoli e profondità di taglio**
- v) **Osservare sempre che la protezione inferiore copra la lama prima di appoggiare la motosega su una superficie dopo l'uso. Una lama non protetta può causare la sega di spostarsi all'indietro, tagliando tutto ciò che è nel suo percorso. Essere consapevoli del tempo necessario per la lama di fermarsi dopo che il grilletto viene rilasciato**
- w) **Controllare periodicamente che tutti i dadi, bulloni e altri elementi di fissaggio non siano allentati, stringere se necessario**

Lo strumento deve essere utilizzato solo per lo scopo previsto. Ogni utilizzo diverso da quello indicato in questo manuale sarà considerato un caso di abuso. L'utente, e non il produttore, saranno responsabili per eventuali danni o lesioni derivanti da tali casi di abuso.

Il produttore non si assume alcuna responsabilità per eventuali modifiche apportate allo strumento né per eventuali danni derivanti da tali modifiche.

Anche quando lo strumento viene utilizzato come prescritto non è possibile eliminare tutti i fattori di rischio residuo

Prevenzione Contraccolpo E La Sicurezza Dell'operatore:

- Contraccolpo è una reazione improvvisa da una lama di sega pizzicata, legata o disallineata, che causando una sega incontrollata di sollevarsi al di fuori il pezzo di lavoro verso l'operatore.
 - Quando la lama è grippata o bloccata ferma dalla fessura di taglio, la lama si stalla e la reazione del motore aziona l'unità rapidamente verso l'operatore;
 - Se la lama si storce o si disallinea nel taglio, i denti del bordo posteriore della lama possono scavare la superficie superiore del legno causando la lama di uscire dal taglio ed saltare indietro verso l'operatore
 - Il contraccolpo è il risultato di un uso improprio della sega e / o procedure o condizioni operative errate e possono essere evitate adottando precauzioni come segue:
 - a) Mantenere una salda presa con entrambe le mani sulla sega e posizionare le braccia per resistere alle forze del contraccolpo. Posizionare il corpo a entrambi i lati della lama, ma non in linea con la lama. Contraccolpo potrebbe causare la sega a saltare indietro, tuttavia, se sono prese precauzioni, forze di contraccolpo possono essere controllate dall'operatore.
- NB: Per seghe circolari da 140 mm o lame di diametro più piccolo, le parole "con entrambe le mani" possono essere omessi.
- b) Quando la lama si attacca, o quando si interrompe un taglio per qualsiasi motivo, rilasciare il grilletto e tenere la sega nel pezzo fino a quando la lama si ferma completamente. Non tentare di rimuovere la sega dal lavoro o tirare la sega all'indietro mentre la lama è in movimento. Indagare e intraprendere azioni correttive per eliminare la causa del blocco della lama.
 - c. Quando si riavvia una sega all'interno di un taglio incompleto, centrare la lama nel taglio e controllare che i denti della sega non siano ingaggiati nel materiale. Una lama di sega rilegata può 'spingere verso l'alto' o causare un contraccolpo dal pezzo quando lo strumento viene riavviato.
 - d. Sostenere grandi pannelli per ridurre al minimo il rischio di pizzico della lama e contraccolpi. Pannelli di grandi dimensioni tendono a incurvarsi sotto il proprio peso. Supporti devono essere posizionati sotto il pannello su entrambi i lati, vicino alla linea di taglio e vicino il bordo del pannello
 - e. Non utilizzare lame danneggiate o rovinate. Lame affilate o non correttamente impostate producono un taglio stretto, causando eccessivo attrito, inceppamento della lama e un contraccolpo.
 - f. Profondità della lama e le leve di blocco regolazione devono essere ristrette e sicure prima di effettuare un taglio. Se la regolazione della lama si sposta durante il taglio, potrebbe causare un attacco e contraccolpi.
 - g. Prestare particolare attenzione quando si effettua un 'taglio a immersione' in pareti esistenti o altre aree cieche. La lama sporgente potrebbe tagliare oggetti che causano contraccolpi.
 - h. Controllare la guardia inferiore prima di ogni utilizzo e non usare se non si chiude

liberamente, in modo che la lama non tocchi nessuna parte della guardia o strumento in tutte le angolazioni e profondità di taglio. Non bloccare la guardia inferiore nella posizione aperta.

- i. Controllare il funzionamento della guardia inferiore. Se la guardia e la molla non funzionano correttamente, devono essere riparate prima dell'uso. La guardia inferiore può funzionare lentamente a causa di parti danneggiate, depositi gommosi, o un accumulo di detriti.
- j. La guardia inferiore deve essere retratta manualmente per tagli speciali come "tagli d'immersione" e "tagli composti". Alzare la guardia inferiore dalla maniglia e non appena la lama entra nel materiale, la guardia inferiore deve essere rilasciata. Per tutti gli altri tipi di taglio, la guardia inferiore deve funzionare automaticamente.
- k. Assicurarsi che la guardia inferiore copra la lama prima di mettere giù la sega. Una lama a sostegno non protetta, causerà la sega a 'spingere indietro', tagliando tutto ciò che è nel suo percorso. Siate consapevoli del tempo necessario per la lama a fermarsi dopo che l'interruttore viene rilasciato. Non utilizzare dischi abrasivi, così facendo si annulla la garanzia.
- l. Se una sega circolare dispone di un coltello divisore deve essere rimosso prima del taglio a stantuffo. Un coltello fenditore possa interferire con un taglio a stantuffo causare contraccolpi. Il cuneo deve essere sempre ri-montato dopo il taglio a stantuffo. Una sega circolare con un permanente, coltello divisore non rimovibile NON è adatto per il taglio a stantuffo.

Regole di sicurezza per luci laser

Il laser utilizzato in questo dispositivo è un laser di classe 2 con potenza massima di $\leq 1 \text{ mW}$ e una lunghezza d'onda di 650nm.

Questi laser normalmente non presentano un pericolo di ottica, pur fissando il raggio può causare cecità flash.

AVVERTENZA: Evitare il contatto diretto degli occhi.

Un rischio può esistere se si deliberatamente fissa il raggio, si prega di osservare tutte le norme di sicurezza nel modo seguente:

- Il laser deve essere utilizzato e gestito in conformità con le istruzioni del produttore
- Non accendere la luce laser fino a quando lo strumento è pronto a tagliare
- Non puntare il raggio a qualsiasi persona, e in particolare non negli occhi di qualsiasi persona o animale, o verso qualsiasi altro oggetto che il pezzo in lavorazione
- Assicurare sempre che il raggio laser si rivolge ad un pezzo solido senza superfici riflettenti. Per esempio legno o superfici ruvide rivestite sono accettabili. Lamiera riflettente o simile non è adatto per l'uso del laser siccome superfici riflettenti potrebbero dirigere il fascio indietro al gestore
- Non modificare l'assemblaggio della luce a laser. Le riparazioni devono essere eseguite solo dal produttore laser o da un agente autorizzato. NON scambiare con un altro tipo di laser

ATTENZIONE: L'uso di controlli, regolazioni o l'esecuzione di procedure diverse da quelle specificate nel presente manuale possono comportare all'esposizione a radiazioni pericolose.

Si prega di fare riferimento alle norme EN, EN60825-1/A1: 2002 Per ulteriori informazioni sui las

Uso previsto

Seghe circolari elettriche tenute in mano per tagli longitudinali, trasversali e ad inclinazione su legno duro e legno dolce e materiale in foglio. Questa macchina può essere utilizzata anche come una sega circolare, montata nel banco sega di Triton, il Triton Workcentre o di un terzo supporto adatto.

ATTENZIONE: Questa sega circolare è adatta solo per il taglio di legno, cartongesso, truciolo e materiali simili; NON è adatto per il taglio di metallo o legno con chiodi incrostanti.

Disimballaggio dello strumento

- Disimballare con cautela e controllare il tuo strumento. Familiarizzarsi con tutte le sue caratteristiche e funzioni.
- Assicurarsi che tutte le parti dello strumento sono presenti e in buone condizioni. Nel caso di parti mancanti o danneggiate, sostituite tali parti prima di tentare di utilizzare questo strumento.

Prima dell'uso

ATTENZIONE: Assicurarsi che l'utensile sia spento e scollegato dalla rete elettrica prima di effettuare qualsiasi regolazione o prima di installare o rimuovere le lame

Regolazione della profondità di taglio

ATTENZIONE: disconnettere sempre dalla rete di alimentazione prima di rimuovere o collegare il platorello a fissaggio strappo.

1. Allentare la leva di blocco regolazione profondità (24) e sollevare la parte posteriore della sega lontano dalla piastra di base fino alla profondità approssimativa si ottiene. (immagine I) Spingere la leva verso il basso per bloccare la sega in posizione.

2. Per le regolazioni di profondità finale, bloccare la sega alla profondità approssimativa e poi ruotare la mini manopola di regolazione della profondità per la profondità esatta. Ruotare la mini manopola di regolazione della profondità in senso orario per diminuire la profondità di taglio, ruotare in senso antiorario per aumentare la profondità di taglio. Il campo di regolazione è 6mm, se insufficiente, ripristinare l'aggiustamento di maggior profondità, e sintonizzare di nuovo.

La mini manopola di regolazione deve essere impostata alla profondità massima per raggiungere la profondità massima di taglio di 82 millimetri.

3. La sega circolare dispone anche di una funzione di regolazione profondità a pignone e cremagliera. La profondità a regolazione pignone e cremagliera è molto utile quando la sega è montata sotto un Workcentre Triton.

4. Per regolare la profondità con la funzione cremagliera e pignone, allentare la leva di bloccaggio regolazione profondità (24) e poi ruotare la manopola di regolazione a cremagliera e pignone (23) per regolare l'altezza del taglio. Ruotare la manopola in senso antiorario per aumentare la profondità di taglio, ruotare in senso orario per diminuire la profondità di taglio. Stringere la leva di bloccaggio regolazione profondità per bloccare la sega in posizione.

Regolazione della leva di chiusura tensione profondità

Se la leva di blocco regolazione profondità (24) non fornisce abbastanza tensione regolare come segue:

1. Allentare e rimuovere le 2 viti Phillips che fissano la manopola di regolazione cremagliera e pignone (23). Rimuovere la manopola di regolazione, questo rivelerà il dado della leva di bloccaggio tensione. (immagine II)

2. Utilizzando una chiave da 10 mm serrare il dado di tensione in senso orario per aumentare la tensione della leva di blocco regolazione profondità (24).

3. Una volta che la leva di bloccaggio fornisce una tensione sufficiente sostituire la manopola di regolazione e assicurare le 2 viti Phillips.

4. Controllare il funzionamento della leva di bloccaggio prima di azionare la sega.

Regolazione dell'angolo inclinato

1. Angoli conici possono essere impostati nella gamma da 0 ° a 47 °. Fermi pre-imposti sono disponibili a 0 °, 15 °, 22,5 °, 30 ° e 45 ° per le impostazioni rapide e conici accurati.

2. Allentare le manopole di bloccaggio anteriore e posteriore (13 e 4) e premere la leva di regolazione inclinazione (12). Ruotare la sega all'angolo richiesto e poi rilasciare il fermo di arresto. Un piccolo movimento del motore sega consentirà il fermo di apparire nella posizione di arresto. Stringere entrambe le manopole di bloccaggio inclinazione.

3. Per selezionare altri angoli, lasciare il fermo di blocco libero, spingendolo verso il basso e indietro verso il motore, dove ha la posizione di 'fuori blocco'. Serrare entrambe le manopole all'angolazione richiesta.

Angolo di smusso messa a punto & fermi di arresto

1. È possibile ottimizzare la scala di calibrazione e le posizioni conici di arresto da + / -2 °.

2. Assicurarsi che la sega sia impostata a 0 ° e il fermo di arresto smusso è ingaggiato.

3. Allentare la manopola di blocco inclinazione posteriore (4), allentare anche il dado Nyloc sulla mini leva di regolazione inclinazione (15) utilizzando una chiave da 10mm. (Immagine III)

4. Regolare la fresa verso sinistra o verso destra fino a quando la lama è squadrata alla base o al banco Triton. (Immagine IV)

5. Stringere la manopola di bloccaggio inclinazione posteriore e il dado Nyloc dopo eventuali rettifiche.

Nota: Per l'intero campo di regolazione fresa garantire la profondità della lama è impostata a 2-3mm (3/32" - 1/8") sotto il massimo, per la liquidazione del motore. Profondità massima può essere re-impostata una volta che la regolazione è stata fatta.

Leva della lama guardia

Per tagli ad immersione o tagli a tasca, usare la leva guardia a lunga lama (21). Per cambiare la leva seguire le seguenti istruzioni:

1. Allentare e rimuovere la vite a croce mantenendo la leva coprilama corta (5). Rimuovere anche la leva coprilama.

2. Montare la leva coprilama lunga (21) nella stessa posizione.

3. Sostituire la vite a croce e stringere per fissare la leva coprilama lunga in posizione di guardia. (Immagine V)

4. La lunga leva di protezione della lama può ora essere utilizzata per fornire un miglior controllo della protezione inferiore quando si eseguono tagli a tasca. (Immagine VI)

Regolazione della guida parallela

1. La guida parallela (17) può essere usata a sinistra o a destra della lama (Immagine VII). Utilizzando la guida prevede tagli precisi, senza la necessità di lavorare a mano libera seguendo linee a guida parallela.

2. Individuare la guida parallela nelle fessure di montaggio nella parte anteriore della piastra di base (6) e stringere la manopola di bloccaggio (18) per bloccarlo alla larghezza del taglio desiderato. Per un'impostazione di una larghezza maggiore, la vite pollice può essere riposizionata nella posizione morsa interna o esterna.

Avvistamento tacche

1. Due serie di tacche d'avvistamenti nella parte anteriore della piastra di base fornisce una guida durante l'esecuzione di tagli a mano libera che segue una linea a matita.
2. Quando visto dalla parte anteriore della sega utilizzare la tacca al lato sinistro per tagli a 90 ° e la tacca al lato destro per tagli a 45 °. (Immagine VIII) Visto lungo uno dei bordi della tacca, a seconda di quale lato della linea che si desidera tagliare.
3. Utilizzare la seconda serie di tacche, più vicino alla lama, per confermare l'allineamento della sega durante il taglio.

Accensione e spegnimento

1. Collegare la spina alla rete elettrica.
2. Per accendere la sega, premere il pulsante di blocco (28) e mentre si tiene premuto il pulsante di blocco premere l'interruttore a grilletto (26).
3. Quando si rilascia il grilletto, la sega si spegne e il pulsante di blocco si re-ingaggia. Sarà necessario premere verso il basso il pulsante di blocco di nuovo per accendere la sega.
4. Lasciare che la lama arrivi ad un arresto completo prima di mettere giù la sega.

Utilizzo del sistema laser

- Non guardare direttamente il fascio laser.
- Non puntare il raggio a qualsiasi persona o un oggetto diverso dal pezzo in lavorazione.
- Assicurarsi che il fascio non è diretto verso gli altri nella zona di lavoro.
- Assicurarsi che il raggio laser si rivolge ad un pezzo robusto, senza cioè le superfici riflettenti, legno o ruvide superfici rivestite sono accettabili. Luminoso materiale lucido riflettente non è adatto per uso laser siccome le superfici riflettenti potrebbero dirigere il fascio indietro l'operatore.
- solo accendere il raggio laser quando lo strumento è sul pezzo di lavoro
- 1. Segnare la linea di taglio sul pezzo.
- 2. Regolare la profondità di taglio ed angolo di bisellatura come richiesto.
- 3. Appoggiare il bordo anteriore della base sul pezzo.
- 4. Accendere il raggio laser premendo l'interruttore laser (1).
- 5. Lineare la linea laser con la linea a matita sul pezzo.
- 6. Avviare il motore premendo il grilletto (26).
- 7. Eseguire il taglio in modo che la linea laser è mantenuta in linea con la linea di matita.
- 8. Spegnere il raggio laser premendo l'interruttore laser

Guida dell'uso del banco sega

- Verificare che il banco sega è dotato con una copri lama appropriata e assicurare che sia regolato correttamente e funziona correttamente prima di utilizzarlo.
- Assicurarsi che la sega è montata saldamente al banco. Fare riferimento al manuale di istruzioni del produttore per le istruzioni di montaggio.
- Prima di iniziare i lavori, eseguire manualmente la sega lungo il banco per garantire un funzionamento efficiente ed che sia libera da ostacoli.
- Verificare che il banco di sega è dotato di un dispositivo anti-contraccolpo.
- Assicurarsi che un interruttore on/off di sicurezza adeguato sia montato sul banco sega. L'interruttore sega può poi essere bloccata utilizzando un morsetto a molla, fascetta o qualcosa simile e poi collegato alla presa di sicurezza sul banco sega. Questo morsetto deve essere tolto quando la sega viene rimossa dal banco sega.
- Utilizzando tutte le attrezzature di sicurezza fare un taglio a prova su un pezzo di materiale di scarto assicurandosi che tutte le guardie di sicurezza siano impostate correttamente prima di continuare con il vostro taglio a banco (Immagine IX)

Funzionamento

ATTENZIONE: Indossare sempre protezioni per gli occhi, le vie respiratorie e un'adeguata protezione dell'udito, così come guanti adatti, quando si lavora con questo strumento.

Accensione e spegnimento

1. Collegare la spina alla rete elettrica.
2. Per accendere la sega, premere il tasto di sblocco (26) e mentre si tiene premuto il tasto di sblocco premere il grilletto (28)
3. Quando si rilascia il grilletto, la sega si spegne e il pulsante di sblocco si reinnesta. Sarà necessario premere il tasto di sblocco nuovamente per accendere la sega
4. Lasciare che la lama venga ad un arresto completo prima di impostare la sega verso il basso

Istruzioni d'uso

1. Posizionare la parte anteriore della piastra di base sul pezzo con il marchio matita allineata con la tacca avvistamento corretta. Assicurarsi che la lama non tocchi il pezzo di lavoro.
2. Accendere l'interruttore ad azione Laser (1) e allineare la linea laser con la linea di matita.
3. Tenere saldamente la sega con entrambe le mani, premere il pulsante di blocco (29) e premere il grilletto (26). Quando il motore della sega raggiunge piena velocità, guidare la sega uniformemente lungo la linea del taglio.
4. Mantenere un tasso di inserimento costante – un movimento troppo affrettato può mettere sotto sforzo il motore, mentre un movimento più lento può lucidare il pezzo. Evitare movimenti bruschi della sega.
5. Quando il taglio del legno impiallacciato o meno di 20mm di spessore, impostare la lama di sporgere 5-10mm attraverso il lavoro. Ciò consentirà di ridurre frammentazione. Durante il taglio del legno spesso, impostare la lama ad una profondità massima per ridurre il contraccolpo.
6. Per motivi di sicurezza, utilizzare la guida parallela di taglio o una morsa a serramento. Se il taglio a mano libera è inevitabile sempre tracciare una linea retta come una guida di taglio.
7. Assicurarsi che il pezzo non può muoversi durante il taglio, usando morse per quanto possibile. Non effettuare eventuali tagli su un pezzo tenuto in mano.
8. Grandi pannelli e pezzi lunghi di lavoro devono essere ben sostenuti su entrambi i lati del taglio per evitare pizzicotti e contraccolpi. Assicurarsi che la sega è posizionato con la parte più larga della piastra di base appoggiata sul pezzo più grande, o sul pezzo con il miglior supporto.
9. Evitare contraccolpi facendo in modo che si sposta la sega in linea retta. Assicurarsi che la lama è in buone condizioni e che il taglio non si chiude sulla lama. (Se necessario, utilizzare un piccolo cuneo o distanziatore di 3 millimetri nel taglio per evitare la chiusura sulla lama). Rilasciare il grilletto se la sega dà alcun segno di blocco, ma non rimuovere la sega fino a quando la lama si ferma.
10. Evitare di tagliare chiodi viti, ecc controllando i vostri pezzi di lavoro e rimuovendo dei dispositivi di fissaggio prima del taglio.
11. In caso di rumori o odori insoliti durante il funzionamento fermare la sega immediatamente e contattare un Centro autorizzato di riparazione Triton.
12. Non utilizzare la sega a testa in giù a meno che sia montata e protetta in modo sicuro su un banco sega di reputa marcato (ad esempio un Workcentre Triton o Triton banco sega compatto).

Accessori

- Una gamma di accessori sono disponibili per questo strumento di potere dal vostro rivenditore Triton tra cui lame. Pezzi di ricambio sono disponibili presso il vostro rivenditore o Triton www.toolsparesonline.com.

Manutenzione

ATTENZIONE Assicurarsi che lo strumento sia spento e la spina sia staccata dalla presa di corrente prima di effettuare regolazioni o procedure di manutenzione.

- Controllare regolarmente che tutte le viti di fissaggio siano serrate. Essi possono vibrare allentandosi nel tempo.
- Controllare regolarmente che i mandrini della sega e le rondelle sono pulite, e privo di depositi di gomma o segatura incrostrata. Verificare che le facce delle rondelle pergolate sono lisce e privi di sbavature. Controllare che il bullone di fissaggio della lama è teso correttamente.
- Controllare il funzionamento della molla protezione inferiore. Deve chiudersi rapidamente e senza raschiatura. Rimuovere la lama e pulite la segatura accumulata di legno o dalla zona di guardia.
- Di tanto in tanto controllare la tensione della mini manopola di regolazione, e se necessario, stringere o allentare il dado Nyloc.
- Le fessure di ventilazione sega devono essere tenuti puliti e liberi di qualsiasi corpo estraneo. Usare un panno umido per pulire la sega - non usare solventi.

Sostituzione della lama

ATTENZIONE Assicurarsi che lo strumento sia spento e scollegato dalla rete elettrica prima di effettuare regolazioni , installazione o la rimozione di lame.

- Utilizzare solo lame di 235 mm (9 ¼ "), con un taglio tra 2,2 e 3,5 mm, progettati per seghe circolari con un'velocità a vuoto di almeno 5000rpm. Non montare mai lame in acciaio ad alta velocità o dischi abrasivi. Montaggio di altro scopo o diverse dimensioni lame potrebbero invalidare la garanzia.
 - Non montare lame inferiori. Controllare regolarmente che la lama sia piatta, tagliente e privo di incrinature o difetti.
1. Assicurarsi che la sega sia scollegata dalla rete elettrica.
 2. Tenere premuto il tasto di blocco mandrino (19) e utilizzare la chiave esagonale di 6 mm (20) in dotazione per rimuovere il bullone alberino (Immagine X) - svoltare in direzione della rotazione della lama. L'albero girerà leggermente prima di bloccarsi, consentendo il bullone e la rondella esterna pergolata ad essere rimossa.
 3. Tenendo la protezione della lama inferiore (8) indietro, sollevare delicatamente la lama usurata fuori la rondella interna sull'albero e far scorrere la lama attraverso la piastra di base. (Immagine X)
 4. Ora, mantenendo la protezione lama inferiore completamente retratta, far scorrere la lama nuova attraverso la piastra di base e posizionarla sulla rondella interna dell'albero. La grafica deve essere rivolto verso fuori e la freccia sulla lama deve puntare nella stessa direzione della freccia sulla guardia.
 5. Rimontare la rondella esterna pergolata e, mentre si preme il pulsante di blocco del mandrino, serrare il bullone pergolato saldamente in posizione - girando contro la direzione di rotazione del disco.
 6. Assicurarsi che la lama si trova parallela tra le rondelle interne ed esterne, poi serrare saldamente con la chiave esagonale.

Manutenzione lama

- Controllare regolarmente che la lama è libera da un accumulo di resine gomma o segatura. Se necessario, pulire con un solvente come WD40, RP7 o acquaregia minerale.
- Controllare regolarmente la lama per planarità. L'uso della sega con una lama fibbiata pone un carico eccessivo sul motore e l'assemblaggio del cambio, e può influenzare i vostri diritti di garanzia.
- I denti in carburo di tungsteno dovrebbero essere controllati regolarmente per la nitidezza e la rottura del dente, e riparati o ri-affilati come richiesto. Si noti che quando ri-affilando, gli angoli di smusso sulla parte anteriore dei denti devono essere mantenuti. I denti in carburo di tungsteno dovrebbero essere controllati regolarmente per la nitidezza e la rottura del dente, e riparati o ri-affilati come richiesto. Contattare il produttore.

Pulizia

1. Tenere le prese d'aria dello strumento libere e pulite in ogni momento.
2. Rimuovere la polvere e lo sporco regolarmente con un panno o una spazzola morbida.
3. Non usare mai sostanze caustiche per pulire le parti in plastica. Un panno umido è raccomandato. L'acqua non deve entrare in contatto con la sega.
4. Re-lubrificare tutte le parti in movimento a intervalli regolari.

Sostituzione spazzola

- Le spazzole di carbone sono un oggetto di consumo che dovrebbe essere ispezionato periodicamente e sostituite quando usurate.
- Con la sega scollegata dalla rete, svitare i copritappi situati verso la fine del motore (Immagine XII). Togliere le spazzole tirando con attenzione sulle molle sgorpianti. (Immagine XII)
- Se una delle spazzole è consumata a meno di 6mm, entrambe le spazzole devono essere sostituite con spazzole di ricambio originali Triton - disponibili da un centro di riparazione autorizzato Triton.
- Elettrotensili Triton di precisione non sarà responsabile per eventuali danni o lesioni causati da un uso errato o riparazione non autorizzata di questo strumento.

Manutenzione del cavo di alimentazione

- Se il cavo di alimentazione deve essere sostituito, l'operazione deve essere effettuata dal costruttore, l'agente del produttore, o un centro di assistenza autorizzato, al fine di evitare un pericolo per la sicurezza

Conservazione

- Conservare con cura questo strumento in un luogo sicuro e asciutto, fuori dalla portata dei bambini

Smaltimento

- Rispettare sempre le normative nazionali per lo smaltimento di strumenti di potere che non sono più funzionali e non sono vitali per la riparazione.
- Non gettare utensili elettrici o apparecchiature elettriche ed elettroniche altri rifiuti (RAEE), con i rifiuti domestici
- Contattare l'autorità locale di smaltimento rifiuti per informazioni sul modo corretto di disporre di strumenti di potere

Risoluzione dei problemi

La sega non funziona	Problema	Rimedio suggerito
Il cavo di alimentazione non è collegato	Collegare il cavo di alimentazione alla rete elettrica	
Guasto elettrico, fusibile bruciato o interruttore di circuito disinserito o scattato	Controllare l'alimentazione di rete	
Spazzole usurate	Scollegare la corrente elettrica, aprire i cappucci dei portaspazzole e accertarsi che le spazzole si muovano liberamente. Controllare se le spazzole richiedono la sostituzione come indicato nella sezione "Manutenzione".	
Cavo danneggiato	Rivolgersi a un Centro** di assistenza autorizzato per la riparazione o la sostituzione del cavo	
Interruttore difettoso	Rivolgersi a un Centro** di assistenza autorizzato per la riparazione o la sostituzione dell'interruttore	
Motore difettoso	Rivolgersi a un Centro** di assistenza autorizzato per la riparazione o la sostituzione del motore	
Prestazioni inadeguate	Lama smussata o danneggiata	Affilare o sostituire la lama
Il motore è sovraccarico	Ridurre la spinta esercitata sulla sega. Accertarsi che il solco del taglio non si chiuda esercitando un'eccessiva pressione sulla lama.	
L'elettrotensile surriscalda	Spegnerne l'elettrotensile e lasciarlo raffreddare a temperatura ambiente. Ispezionare e pulire le bocchette di ventilazione	
Vibrazioni eccessive o rumore anomalo	Accessorio non saldamente	Accertarsi che la lama della sega sia fissata bene tra le rondelle e la flangia dell'alberino
Le parti in movimento sono eccessivamente	Rivolgersi a un Centro** di assistenza autorizzato per la riparazione o la sostituzione	
Ostruzione meccanica	Rivolgersi a un Centro** di assistenza autorizzato per la riparazione o la sostituzione	
Parti dell'armatura in cortocircuito	Rivolgersi a un Centro** di assistenza autorizzato per la riparazione o la sostituzione	
Il motore entra in funzione ma la lama non gira	Il dado di fissaggio della lama è lento	Stringere il dado di fissaggio della lama e accertarsi che le rondelle dell'alberino siano montate correttamente
Albero o denti degli ingranaggi difettosi	Rivolgersi a un Centro** di assistenza autorizzato per la riparazione o la sostituzione	
La sega non mantiene la regolazione della profondità di taglio	Stringere la leva di regolazione della profondità	Riposizionare la leva di regolazione della profondità come descritto nella sezione "Regolazione della tensione della leva di blocco della profondità"
Formazione eccessiva di scintille nel vano motore	Le spazzole non si muovono liberamente	Scollegare la corrente di rete, rimuovere le spazzole, pulire o sostituire
	Armatura in cortocircuito o il circuito resta aperto	Rivolgersi a un Centro** di assistenza autorizzato per la riparazione o la sostituzione
	La superficie del commutatore non è pulita	Rivolgersi a un Centro** di assistenza autorizzato per la riparazione o la sostituzione
La protezione retrattile non si chiude per niente o si chiude lentamente	Molla di richiamo staccata o difettosa	Ricollegare o sostituire la molla (usare solo pezzi di ricambio originali Triton)
	La protezione è piegata	Raddrizzare la protezione o contattare il centro** di assistenza autorizzato per la riparazione o la sostituzione
	Meccanismo inceppato dai trucioli di legno	Pulire e lubrificare leggermente il meccanismo inceppato

Se i suggerimenti di cui sopra non risolvono il problema non manomettere la sega, - Per l'indirizzo e altre informazioni sul più vicino Centro di assistenza Autorizzato visitare il sito web www.tritontools.com.

** Visiti www.tritontools.com per trovare il vostro centro di servizio autorizzato più vicino.

Garanzia

Per la registrazione della garanzia visitare il sito web www.tritontools.com* e inserire i propri dettagli.

A meno che il proprietario non abbia specificato diversamente, i suoi dettagli saranno inclusi nella lista di distribuzione che sarà utilizzata per inviare regolarmente informazioni sulle novità Triton. I dati personali raccolti saranno trattati con la massima riservatezza e non saranno riasciati a terze parti.

Informazioni sull'acquisto

Data di acquisto: ___ / ___ / ___

Modello N.: TA235CSL Conservare lo scontrino come prova dell'acquisto

Dichiarazione di conformità CE

Il sottoscritto: Sig. Darrell Morris

come autorizzato da: Triton Tools

Dichiara che il prodotto:

Codice di identificazione: TA235CSL

Descrizione: Sega circolare a precisione 235mm

Si conforma alle seguenti direttive

- Direttiva macchine 2006/42/CE
- Direttiva bassa tensione 2006/95/CE
- Direttiva compatibilità elettromagnetica 2004/108/CE
- Direttiva RoHS 2011/65/UE
- IEC 60745-1:2006
- EN 55014-1+A2:2011
- EN 55014-2+A2:2008
- EN 61000-3-2+A2:2009
- EN 61000-3-11:2000

Triton Precision Power Tools garantisce all'acquirente di questo prodotto che se qualsiasi parte si rivelasse difettoso a causa di materiali difettosi o di fabbricazione entro 3 ANNI dalla data di acquisto originale, Triton riparerà o sostituirà a sua discrezione, la parte difettosa gratuitamente.

Questa garanzia non si applica ad uso commerciale né si estende alla normale usura o danni a seguito di incidenti, abuso o uso improprio.

* Registrati entro 30 giorni.

Si applicano termini e condizioni.

Ciò non pregiudica i diritti legalito be defecti

Organismo informato: TÜV Rheinland Co., Ltd.

La documentazione tecnica è mantenuta da: Triton Tools

Data: 29/09/2014

Firma:

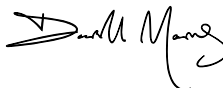

Signor Darrell Morris

Amministratore Delegato

Nome e indirizzo del fabbricante:

Powerbox International Limited, N° Società 06897059. Indirizzo registrato..

Central House, Church Street, Yeovil, Somerset BA20 1HH, Regno Unito.

Traducción del manual original

Gracias por haber elegido esta herramienta Triton. Estas instrucciones contienen la información necesaria para un funcionamiento seguro y eficaz de este producto. Lea este manual atentamente para asegurarse de obtener todas las ventajas de las características únicas de su nuevo equipo. Conserve este manual a mano y asegúrese de que todos los usuarios de la herramienta lo hayan leído y entendido

Características técnicas

Modelo:	TA235CSL
Tensión de entrada:	EU – 220 – 240 V CA, 50 Hz, 10,5 A SDA – 220 – 240 V CA, 50 Hz, 10,5 A AUS – 220 – 240 V CA, 50 Hz, 10,5 A
Potencia de entrada:	2300 W
Velocidad sin carga:	4.500 min ⁻¹
Diámetro del disco:	235 mm
Diámetro del agujero del disco:	30 mm
Dientes de la hoja:	40 TCT
Ancho de corte:	2,2 – 3,5 mm
Ajuste del bisel:	0° a 45°
Topes positivos del bisel:	0°, 15°, 22,5°, 30° y 45°
Capacidad de corte a 90°:	82 mm
Capacidad de corte a 45°:	58 mm
Aislamiento:	
Peso neto:	7,7 kg
Láser:	Clase 2
Longitud de onda:	650 nm
Potencia de salida:	≤1mW
Información sobre ruido y vibración:	
Presión acústica LPA	97,1 dB(A)
Potencia acústica LWA	108,1 dB(A)
Incertidumbre:	3 dB(A)
Vibración ponderada ah:	2.470 m/s ²
Incertidumbre k:	1,5 m/s ²

ADVERTENCIA: Utilice siempre protección auditiva cuando el nivel ruido exceda 85 dB(A) o cuando esté expuesto durante largos periodos de tiempo. Si por algún motivo nota algún tipo de molestia auditiva incluso llevando orejeras de protección, detenga inmediatamente la herramienta y compruebe que las orejeras de protección estén colocadas adecuadamente. Asegúrese de que el nivel de atenuación y protección de las orejeras sea adecuado dependiendo del tipo de herramienta y el trabajo a realizar.

ADVERTENCIA: La exposición a la vibración durante la utilización de una herramienta puede provocar pérdida del sentido del tacto, entumecimiento, hormigueo y disminución de la capacidad de sujeción. La exposición durante largos periodos de tiempo puede provocar enfermedad crónica. Si es necesario, limite el tiempo de exposición a la vibración y utilice guantes anti-vibración. No utilice la herramienta cuando sus manos estén muy frías, las vibraciones tendrán un mayor efecto. Utilice los datos técnicos de su herramienta para evaluar la exposición y medición de los niveles de ruido y vibración.

Los niveles de vibración y ruido están determinados por la directiva EN60745 y otras directivas internacionales similares. Los datos técnicos se refieren al uso normal de la herramienta en condiciones normales. Una herramienta defectuosa, mal montada o desgastada puede incrementar los niveles de ruido y vibración. Para más información sobre ruido y vibración, puede visitar la página web www.osha.europa.eu

Características del producto

1. Interruptor del visor del láser
2. Orificio colector de polvo
3. Conjunto del visor del láser
4. Mando de bloqueo del bisel (trasero)
5. Palanca corta de la protección de la hoja (montada)
6. Placa de base
7. Hoja TCT de 40 dientes
8. Protección inferior
9. Luz de neón de encendido
10. Empuñadura delantera
11. Protección superior
12. Cerrojo del fiador del bisel
13. Perilla de bloqueo del bisel (delantero)
14. Escala del bisel
15. Palanca ajustable del micro bisel
16. Muesca de la mira de la hoja a 90° y a 45°
17. Guía de corte
18. Perilla de bloqueo de la guía de corte
19. Bloqueo del husillo
20. Llave hexagonal de 6 mm
21. Palanca larga de la protección de la hoja
22. Empuñadura principal
23. Mando de ajuste de la cremallera y piñón
24. Palanca de bloqueo del ajuste de profundidad
25. Escala de la profundidad de corte
26. Interruptor de gatillo
27. Perilla de micro-ajuste de profundidad
28. Botón de desbloqueo

Descripción de los símbolos



Lleve protección auditiva
Lleve protección ocular
Lleve protección respiratoria
Lleve un casco de seguridad



Lea el manual de instrucciones



¡Peligro!



Toxic fumes or gases!



¡Advertencia láser!



Tenga precaución – ¡Peligro de contragolpe!



Protección clase II (doble aislamiento para mayor protección)



Desconecte siempre la herramienta de la toma eléctrica antes de realizar cualquier tarea de mantenimiento, sustituir accesorios o cuando no la esté utilizando.



Conforme a las normas de seguridad y la legislación correspondiente.



Protección medioambiental

Las herramientas eléctricas, baterías y baterías de litio nunca deben desecharse junto con la basura convencional. Por favor, recicle las baterías sólo en puntos de reciclajes. En caso de duda, póngase en contacto con su distribuidor o con la autoridad local encargada de gestión de residuos.

Enchufe convertidor

Solo para Reino Unido: Nunca intente utilizar el adaptador BS 1363 para con otros aparatos eléctricos.

Nunca use el enchufe directamente del adaptador BS 1363 para en una toma de corriente.

Contacte con un servicio técnico autorizado cuando el adaptador BS 1363 esté dañado.

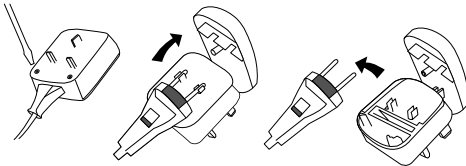

Instrucciones de seguridad

ADVERTENCIA: Lea siempre el manual de instrucciones y las advertencias de seguridad. No seguir estas advertencias e instrucciones puede causar descargas eléctricas, incendios y/o lesiones graves.

ADVERTENCIA: No permita que los niños, personas discapacitadas o personas no cualificadas utilicen esta herramienta. Mantenga esta herramienta fuera del alcance de los niños.

Conserve estas instrucciones de seguridad para futura referencia.

La expresión "herramienta eléctrica" se refiere a su herramienta alimentada por corriente eléctrica (herramienta a lámprica) o una herramienta eléctrica alimentada por baterías (herramienta inalámbrica).

Seguridad en el área de trabajo

- Mantenga el área de trabajo limpia y bien iluminada. Las áreas de trabajo desordenadas y oscuras son peligrosas y pueden provocar un accidente.
- No utilice herramientas eléctricas en atmósferas explosivas que contengan líquidos, gases o polvos inflamables. Las herramientas eléctricas producen chispas que pueden incendiar el polvo o los vapores.
- Mantenga alejados a los niños y personas que se encuentren a su alrededor mientras esté trabajando con una herramienta eléctrica. Las distracciones pueden hacerle perder el control de la herramienta.

Seguridad eléctrica

- El enchufe de la herramienta eléctrica debe coincidir con la toma de corriente. No modifique nunca el enchufe de ninguna manera. No utilice ningún adaptador de enchufe sin toma de tierra. Los enchufes si modificar y el uso de tomas de corrientes adecuadas reducirán el riesgo de descargas eléctricas.
- Evite el contacto con materiales conductores tales como tuberías, radiadores, estufas y refrigeradores. El riesgo de descarga eléctrica se incrementa si su cuerpo está expuesto a materiales conductores.
- No exponga las herramientas eléctricas a la lluvia o la humedad. El contacto de agua en una herramienta eléctrica aumentará el riesgo de descargas eléctricas.
- No doble el cable de alimentación. No use nunca el cable de alimentación para transportar la herramienta eléctrica, tirar de ella o desenchufarla. Mantenga el cable de alimentación alejado de fuentes de calor, aceite, bordes afilados o de las piezas móviles. Los cables de alimentación dañados o enredados aumentan el riesgo de descargas eléctricas.
- Use un cable de extensión adecuado para exteriores cuando utilice una herramienta eléctrica en áreas exteriores. La utilización de un cable adecuado para exteriores reducirá el riesgo de descargas eléctricas.
- Si es inevitable trabajar con una herramienta eléctrica en lugares húmedos, use un suministro protegido por un interruptor diferencial o disyuntor por corriente diferencial o residual (RCD). El uso de un RCD reduce el riesgo de descargas eléctricas.

Seguridad personal

- Manténgase alerta, fíjese en lo que está haciendo y use el sentido común cuando esté utilizando una herramienta eléctrica. No use una herramienta eléctrica si se encuentra cansado o bajo la influencia de drogas, alcohol o medicamentos. Un momento de distracción mientras esté utilizando una herramienta eléctrica puede provocar lesiones corporales graves.
- Utilice siempre equipo de protección personal. Use siempre protección ocular. El uso de dispositivos de seguridad personal (máscara antipolvo, calzado de seguridad antideslizante, casco resistente y protecciones auditivas adecuadas) reducirá el riesgo de lesiones corporales.
- Evite el arranque accidental. Asegúrese de que el interruptor está en la posición de apagado antes de enchufar la herramienta. No transporte herramientas con el dedo en el interruptor o con el interruptor encendido, podría ocurrir un accidente.
- Retire todas las llaves de ajuste antes de encender la herramienta eléctrica. Una llave enganchada en una parte móvil de la herramienta eléctrica puede causar lesiones graves.
- No adopte posturas forzadas. Manténgase en posición firme y en equilibrio en todo momento. De este modo, podrá controlar mejor la herramienta eléctrica en situaciones inesperadas.
- Vístase adecuadamente. No lleve ropa holgada ni joyas. Mantenga el pelo, la ropa y guantes alejados de las piezas móviles. La ropa holgada, las joyas o el pelo largo pueden quedar atrapados en las piezas móviles.

- Quando utilice sistemas de extracción y recolección de polvo, asegúrese de que estén conectados y funcionen correctamente. El uso de estos dispositivos puede reducir los riesgos producidos por la inhalación de polvo.

Uso y mantenimiento de las herramientas eléctricas

- No fuerce la herramienta eléctrica. Utilice la herramienta eléctrica de forma adecuada. Utilice su herramienta únicamente para la tarea que haya sido destinada.
- No use la herramienta eléctrica si el interruptor no la enciende o la apaga. Toda herramienta eléctrica que no se pueda controlar mediante el interruptor es peligrosa y debe ser reparada inmediatamente.
- Desenchufe la herramienta o retire la batería antes de realizar cualquier ajuste, cambiar accesorios o almacenar la herramienta. Estas medidas de seguridad preventivas evitarán el arranque accidental de su herramienta eléctrica.
- Guarde siempre las herramientas eléctricas fuera del alcance de los niños. No permita que las personas que no estén familiarizadas con estas instrucciones utilicen la herramienta. Las herramientas eléctricas son peligrosas en manos de personas que no estén capacitadas para su uso.
- Revise regularmente sus herramientas eléctricas. Compruebe que no haya piezas en movimiento mal alineadas o trabadas, piezas rotas o cualquier otro problema que pueda afectar el funcionamiento de la herramienta eléctrica. Si hay alguna pieza dañada, repare la herramienta antes de volver a utilizarla. Muchos accidentes son causados por herramientas eléctricas que carecen de un mantenimiento adecuado.
- Las herramientas de corte deben estar siempre afiladas y limpias. Las herramientas de corte correctamente afiladas son menos propensas a trabarse y son más fáciles de controlar.
- Utilice la herramienta eléctrica y los accesorios siguiendo el manual de instrucciones y teniendo en cuenta las condiciones y el trabajo que necesite realizar. El uso de la herramienta eléctrica con un propósito distinto al cual ha sido diseñada, podría ser peligroso.

ADVERTENCIA: Cuando utilice esta herramienta en Australia o Nueva Zelanda, se recomienda conectar esta herramienta en tomas de corriente protegida con dispositivo de protección de corriente diferencial residual de 30 mA o inferior.

Mantenimiento y reparación

- Repare siempre su herramienta eléctrica en un servicio técnico autorizado. Utilice únicamente piezas de recambio idénticas y homologadas. Esto garantizará un funcionamiento óptimo y seguro de su herramienta eléctrica.

Instrucciones de seguridad para sierras circulares

ADVERTENCIA: Antes de conectar esta herramienta a la red eléctrica, asegúrese de que la tensión eléctrica sea la misma que el especificada en la placa de datos indicada en esta herramienta. No conecte esta herramienta a una fuente con una tensión inadecuada, podría dañar gravemente la herramienta y al usuario. Si tiene alguna duda, no enchufe la herramienta. Utilizar una fuente con un voltaje inferior al valor nominal indicado en la placa de datos será perjudicial para el motor.

ATENCIÓN: Mantenga las manos alejadas de la hoja y la trayectoria de corte. Coloque la otra mano en la empuñadura auxiliar o en la carcasa del motor. Asegúrese de que ambas manos estén sujetando la sierra.

Nota: No es obligatorio sujetar la herramienta con ambas manos en sierras circulares con diámetro de disco inferior a 140 mm.

Nunca coloque sus manos por debajo de la pieza de trabajo. El protector de la hoja solo puede proteger sus manos en la parte superior de la pieza de trabajo.

Ajuste la profundidad de corte según el grosor de la pieza de trabajo. Solamente la mitad de un diente de la hoja debe ser visible a través de la parte inferior de la pieza de trabajo.

Nunca sujete la pieza de trabajo con sus manos o piernas. Sujete la pieza de trabajo en una plataforma estable. Es importante sujetar la pieza de trabajo correctamente para evitar accidentes y la pérdida de control de la herramienta.

Sujete siempre la herramienta por las partes aisladas para evitar el riesgo de descargas eléctricas. El contacto de algunas de las piezas de la herramienta con un cable bajo tensión puede provocar descargas eléctricas.

Utilice siempre discos de corte con la misma medida y forma que los agujeros de centro. Los discos de corte que no sean adecuados para esta herramienta girarán excéntricamente, causando la pérdida de control.

Nunca utilice pernos/arandelas para la hoja que estén dañados o sean incompatibles. El perno de la hoja y las arandelas han sido diseñados especialmente para su sierra. Para lograr un rendimiento óptimo y garantizar la seguridad durante su funcionamiento.

- a) No permita que ninguna persona menor de 18 años utilice esta herramienta.
- b) Use equipo de protección como gafas de seguridad o una visera protectora, protección auditiva, mascarilla contra el polvo y ropa protectora, incluyendo guantes de seguridad.
- c) Las herramientas eléctricas pueden generar vibraciones y causar enfermedades. Utilice siempre guantes de seguridad para mejorar la circulación sanguínea. Las herramientas eléctricas no deben utilizarse durante largos periodos de tiempo sin descansar.
- d) Siempre que sea posible, utilice un sistema de extracción de polvo o una aspiradora.
- e) Asegúrese de que las manos están lejos de la zona de corte y de la hoja de sierra. Mantenga una mano sobre la empuñadura auxiliar, o la cubierta del motor.
- f) No intente cortar material con un grosor superior al especificado en este manual.
- g) Asegúrese de que la pieza de trabajo esté sujeta correctamente. Las piezas de trabajo de gran tamaño pueden hacer que la hoja de la sierra se pueda doblar. Deberá colocar siempre algún tipo de soporte debajo de la pieza a cortar, cerca de la línea de corte y del borde del panel.
- h) Asegúrese de que todos los cables y soportes estén fuera de la trayectoria de corte.
- i) Sujete siempre la pieza de trabajo sobre una plataforma estable, asegúrese de estar lo más lejos posible y evite que la hoja se doble o pierda el control.
- j) Colóquese siempre hacia uno de los lados de la sierra.
- k) Tenga en cuenta que la sierra se proyectará desde la parte inferior de la pieza de trabajo.
- l) No coloque la mano por debajo de la pieza de trabajo ya que la protección no podrá protegerle de la hoja de sierra.
- m) Tenga en cuenta el sentido de giro del motor y de la hoja de sierra.
- n) Inspeccione la pieza de trabajo y retire clavos u otros elementos antes de comenzar el trabajo.
- o) No intente empujar la sierra hacia los lados cuando esté cortando.
- p) Si el corte no puede llegar hasta el borde de la pieza de trabajo o la hoja se dobla, deje que se pare completamente y retirela.
- q) No intente retirar una hoja de sierra atascada sin antes haber desconectado la herramienta.
- r) No mueva la sierra hacia atrás mientras está cortando.
- s) Tenga cuidado con los residuos que puedan ser proyectados. En algunas situaciones, el material puede ser expulsado a gran velocidad. Es responsabilidad del usuario asegurarse de que otras personas no estén situadas cerca de la zona de trabajo.
- t) Si se le interrumpe mientras trabaja con la sierra, complete el proceso y apague la herramienta antes de realizar otra acción.
- u) Compruebe que el protector inferior esté correctamente colocado. Nunca utilice la sierra si el protector inferior no funciona adecuadamente. Nunca sujete el protector inferior cuando esté en posición abierta. El protector puede doblarse si la sierra cae al suelo. Levante el protector inferior con la empuñadura retráctil y asegúrese de que se mueva libremente y que no entre en contacto con la hoja.
- v) Asegúrese de que el protector inferior cubra la hoja antes de utilizar la sierra. No tener la protección colocada podría hacer que la sierra recule y provocar lesiones graves. Tenga en cuenta que el disco seguirá girando durante unos segundos después de soltar el gatillo.
- w) Compruebe periódicamente que todas las tuercas, pernos y otras fijaciones estén bien apretados.
- x. Al reiniciar una sierra en un corte incompleto, centre la hoja de la sierra en el corte y asegúrese de que los dientes de la sierra no están atascados con el material. Si la hoja de sierra está atascada, es posible que salga impulsada hacia arriba o que se produzca un retroceso con respecto a la pieza.
- y. Coloque soportes bajo grandes paneles en ambos lados, cerca de la línea del corte, y cerca del borde del panel para evitar la deformación. Esto minimizará el riesgo de contragolpe y de que la hoja quede apresada.
- z. No utilice hojas poco afiladas o que estén dañadas. Las hojas mal afiladas o mal ajustadas producen cortes estrechos, causando una fricción excesiva, atasco de la hoja y el contragolpe.
- aa. Las palancas de bloqueo de la profundidad de corte y del ajuste de bisel deben estar firmes y seguras antes de realizar un corte. Si el ajuste de la hoja se desplaza durante el corte, puede causar atasco y por consecuencia un contragolpe.
- ab. Tenga mucho cuidado al hacer un "corte profundo" en las paredes existentes u otros puntos ciegos. La hoja que puede cortar objetos que podrían producir un contragolpe.
- ac. Compruebe que el protector inferior se cierra con seguridad antes de cada uso. No haga funcionar la sierra si el protector inferior no se mueve libremente y cierra al instante. Nunca deje el protector en posición abierta.
- ad. Compruebe el funcionamiento del muelle del protector inferior. Si el protector y el muelle no funcionan correctamente, deben ser reparados antes de su uso. Es posible que el protector inferior pueda funcionar con lentitud debido a las piezas dañadas, depósitos pegajosos, o una acumulación de aserrín.
- ae. El protector inferior debe retraerse manualmente solamente para cortes especiales, tales como los "cortes profundos" y cortes compuestos (de ingletes biselados). Levante el protector inferior al plegar la manija y tan pronto como la hoja entre en contacto con el material, el protector inferior deberá ser liberado. Para todos los otros tipos de aserrado, el protector inferior debe funcionar automáticamente.
- af. Asegúrese siempre de que el protector inferior esté cubriendo la hoja antes de bajar la sierra. Una hoja sin protección, que se desliza, hará que la sierra se impulse hacia atrás, cortando todo lo que encuentre a su paso. Tenga en cuenta el tiempo que tarda la hoja en detenerse después de haber apretado y soltado el interruptor. No utilice discos abrasivos, al hacerlo, se anulará automáticamente la garantía.
- ag. Retire la cuña de separación de la sierra antes de realizar cortes de incisión. La cuña de separación puede causar el contragolpe. Vuelva a colocar la cuña de separación antes de realizar un corte de incisión. Las sierras circulares con cuñas de separación permanentes NO son compatibles para cortes de incisión.

Instrucciones de seguridad para las luces láser

El láser incluido en esta herramienta es de clase 2 con capacidad máxima de ≤ 1 mW y longitud de onda de 650 nm.

El láser incorporado en esta herramienta no debería causar ningún tipo de peligro óptico, sin embargo, mirar fijamente a la luz láser podría causar ceguera temporal.

ADVERTENCIA: Evite el contacto directo con los ojos.

Para evitar cualquier tipo de peligro, siga las instrucciones indicadas a continuación:

- Mantenga el láser conforme a las indicaciones del fabricante.
- No encienda el láser hasta que la herramienta esté preparada para cortar.
- No apunte directamente con el láser hacia usted u otras personas o animales.
- No apunte el haz del láser hacia una superficie reflectante o brillante, ya que podría dirigir el haz de vuelta hacia el usuario o hacia las personas que estén alrededor.
- No modifique el láser. Las reparaciones se deben llevar a cabo por el fabricante o por un distribuidor autorizado. NO cambie el láser por otro tipo de láser.

ADVERTENCIA: No seguir estas instrucciones de seguridad puede causar la pérdida temporal de la visión y una exposición excesiva de radiaciones peligrosas.

Para más información, puede consultar la normativa europea EN60825-1/A1:2007.

Aplicaciones

Sierra circular para realizar cortes transversales, longitudinales y a bisel en maderas duras, blandas y laminadas. Esta herramienta puede instalarse sobre una mesa de aserrado o Workcentre Triton.

ADVERTENCIA: Esta sierra circular debe utilizarse solamente para cortar madera, DM, aglomerado y materiales similares. Nunca utilice esta herramienta para cortar metal o madera con clavos.

Desembalaje

Desembale e inspeccione la herramienta con cuidado. Familiarícese con todas sus características y funciones.

Asegúrese de que el embalaje contiene todas las partes y que están en buenas condiciones. Si faltan piezas o están dañadas, solicite su sustitución antes de utilizar esta herramienta.

Esta herramienta sólo debe utilizarse para su finalidad prevista. Cualquier uso distinto a los mencionados en este manual se considerará un uso incorrecto. El usuario y no el fabricante será el responsable de cualquier daño o lesión causadas por un uso incorrecto. El fabricante no se hace responsable de ningún daño causado por la modificación de este producto.

Contragolpe: Instrucciones de seguridad

- El contragolpe es una reacción repentina causada por una hoja apresada, atascada o mal alineada, que hace que la sierra se levante de manera incontrolada hacia arriba por encima de la pieza de trabajo hacia el usuario.
- Cuando la hoja de la sierra queda atrapada la reacción del motor provocará que la herramienta se dirija violentamente hacia el usuario.
- Un disco de corte doblado o mal alineado con la trayectoria de corte provocará que los dientes de la hoja queden atascados causando la pérdida de control de la herramienta.

El contragolpe es el resultado de un uso incorrecto de la sierra y se puede evitar si toma las precauciones apropiadas de la siguiente manera:

- a. Agarre firmemente la sierra con ambas manos y coloque sus brazos de forma que pueda contrarrestar la fuerza del contragolpe. Coloque su cuerpo a cada lado de la hoja, pero no en línea con la hoja. El contragolpe de la sierra puede provocar que la sierra salte hacia atrás, sin embargo, si se toman estas precauciones, la fuerza del contragolpe puede ser controlada por el usuario.

Nota: No necesitará sujetar la herramienta con ambas manos en sierras circulares con diámetro de disco inferior a 140 mm.

- b. Cuando la hoja esté atascada, o cuando se interrumpa un corte por cualquier razón, suelte el gatillo y mantenga la sierra inmóvil en la pieza de trabajo hasta que la hoja se detenga por completo. No intente retirar la sierra de la pieza de trabajo o tirar de la sierra hacia atrás mientras la hoja esté en movimiento. Intente buscar y corregir el problema.

Desembalaje

- Desembale e inspeccione la herramienta con cuidado. Familiarícese con todas sus características y funciones.
- Asegúrese de que el embalaje contiene todas las partes y que están en buenas condiciones. Si faltan piezas o están dañadas, solicite su sustitución antes de utilizar esta herramienta.

Antes de usar

ADVERTENCIA: Asegúrese siempre que la herramienta está apagada y desenclufada de la fuente de alimentación antes de realizar cualquier ajuste o de instalar o retirar la hoja.

Ajuste de la profundidad de corte

1. Afloje la palanca de bloqueo del ajuste de profundidad (24) y levante la parte trasera de la sierra de la placa de base hasta que se consiga la profundidad deseada (imagen I). Empuje hacia abajo la palanca para bloquear la sierra en la posición.
2. Para afinar los ajustes de profundidad, bloquee la sierra en la profundidad aproximada y gire la perilla de micro-ajuste de profundidad para obtener la profundidad exacta. Gire la perilla de micro-ajuste de profundidad en sentido horario para disminuir la profundidad del corte, gire en sentido antihorario para aumentar la profundidad del corte. El rango de ajuste es de 6 mm, si fuera insuficiente, reinicie el ajuste principal de profundidad, y afine de nuevo.
El mando de micro-ajuste debe ajustarse a profundidad total para conseguir la profundidad máxima de corte de 82 mm.
3. La sierra circular también presenta un dispositivo de ajuste de profundidad de cremallera y piñón. El ajuste de profundidad por cremallera y piñón es el más útil cuando la sierra está montada debajo de un Workcenter Triton.
4. Para ajustar la profundidad utilizando el dispositivo de cremallera y piñón afloje la palanca de bloqueo del ajuste de profundidad (24) y gire el mando de ajuste de cremallera y piñón (23) para ajustar la altura de corte. Gire el mando en sentido antihorario para aumentar la profundidad de corte, gire en sentido horario para disminuir la profundidad de corte. Apriete la palanca de ajuste de profundidad para bloquear la sierra en posición.

Ajuste de la tensión de lapalanca de bloqueo de la profundidad

- Si la palanca de bloqueo del ajuste de profundidad (24) no proporciona suficiente tensión, ajústela de esta manera:
1. Afloje y retire los dos tornillos de cabeza Phillips que aseguran el mando del ajuste de cremallera y piñón (23). Retire el mando de ajuste, esto dejará al descubierto la tuerca de tensión de la palanca de bloqueo (imagen II).
 2. Utilizando una llave de 10 mm, apriete la tuerca de tensión en sentido horario para aumentar la tensión de la palanca de bloqueo (24).
 3. Una vez la palanca de bloqueo proporcione suficiente tensión, vuelva a colocar el mando de ajuste y sujételo utilizando los 2 tornillos de cabeza Phillips.
 4. Compruebe el funcionamiento de la palanca de bloqueo antes de accionar la sierra.

Ajuste del ángulo del bisel

1. Los ángulos del bisel pueden ajustarse de cualquier forma en el rango de 0° a 47°.
Están disponibles topos prefijados a 0°, 15°, 22,5°, 30° y 45° para ajustes rápidos y precisos del bisel.
2. Afloje el mando delantero y trasero de bloqueo del bisel (13 y 4) y presione el cerrojo del fiador del bisel (12). Pivote la sierra hasta el ángulo que necesita y suelte el cerrojo del fiador. Un pequeño movimiento del motor de la sierra permitirá al cerrojo saltar a la posición del fiador. Apriete ambos mandos de bloqueo del bisel.
3. Para seleccionar otros ángulos, deje el cerrojo del fiador desengranado empujándolo hacia abajo y hacia atrás hacia el motor, donde tiene una posición de "bloqueo". Apriete firmemente ambos mandos al ángulo deseado.

Ajuste fino del ángulo y de los topes del bisel

1. Puede afinar la escala de calibración y las posiciones del fiador del bisel en +/-20.
2. Asegúrese de que la sierra está ajustada a 0o y que el cerrojo del fiador del bisel está engranado.
3. Afloje el mando de bloqueo trasero del bisel (4), afloje también la tuerca Nyloc de la palanca de micro-ajuste del bisel (15) utilizando una llave de 10 mm (imagen III).
4. Ajuste el compensador hacia la izquierda o hacia la derecha (imagen IV) hasta que la hoja esté en escuadra con la placa de base o la mesa Triton .
5. Apriete el mando de bloqueo trasero del bisel y la tuerca Nyloc después de cada ajuste.

Nota: Para un ajuste completo del rango de compensación, asegúrese de que la profundidad de la hoja está ajustada en 2-3 mm (3/32"-1/8") por debajo del máximo para la holgura del motor. La profundidad completa puede reajustarse una vez se haya realizado el ajuste.

Palanca de protección de la hoja

Al realizar cortes profundos o a mano lo mejor es sustituir la palanca corta de la protección de la hoja (21) por la palanca larga de la protección de la hoja (28). Esto proporcionará un mejor control al levantar la protección inferior de la hoja. Para cambiar la palanca siga estos pasos:

1. Afloje y retire el tornillo de cabeza Phillips que sujeta la palanca corta de la protección de la hoja (5). Retire también la palanca de la protección de la hoja.
2. Monte la palanca larga de la protección de la hoja (21) en la misma posición.
3. Vuelva a colocar el tornillo de cabeza Phillips y apriételo para sujetar la palanca larga de la protección de la hoja en su posición (imagen V).
4. La palanca larga de la protección de la hoja puede utilizarse ahora para tener un mayor control de la protección inferior al realizar cortes de manuales (imagen VI).

Ajuste de la guía de corte

1. La guía de corte (17) puede utilizarse a la izquierda o a la derecha de hoja (imagen VII). La utilización de la guía de corte proporciona cortes precisos siguiendo líneas a lápiz sin la necesidad de trabajar con manos
2. Sitúe la guía de corte en las ranuras de montaje en la parte delantera de la placa de base (6) y apriete el mando de bloqueo (18) para bloquearla en la anchura de corte deseada. Para un ajuste mayor de anchura, el tornillo de palometa puede relocalarse en la posición de fijación interna o externa.

Utilización de la luz láser

- No fije la vista directamente en el haz del láser.
 - No dirija nunca el haz hacia una persona u objeto distintos de la pieza de trabajo.
 - Asegúrese siempre que el haz del láser sea dirigido hacia una pieza de trabajo sólida sin superficies reflectantes, es decir, son aceptables madera y superficies de revestimiento rugoso. Las láminas de acero de reflexión luminosa o los materiales similares no son adecuados para su utilización con láser ya que la superficie reflectante puede redirigir el haz hacia el usuario.
 - Conecte el haz del láser sólo cuando la herramienta esté en la pieza de trabajo.
1. Marque la línea de corte en la pieza de trabajo.
 2. Ajuste la profundidad de corte y el ángulo del bisel según sea necesario.
 3. Apoye el borde delantero de la base en la pieza de trabajo.
 4. Conecte el haz del láser pulsando el interruptor de encendido/apagado del visor del láser (1).
 5. Alinee la línea del láser con la línea a lápiz de la pieza de trabajo.
 6. Ponga en marcha el motor apretando el interruptor de gatillo (26).
 7. Realice el corte asegurándose de que la línea del láser se mantiene en línea con la línea a lápiz.

Consejos para el aserrar

- Compruebe que el banco de aserrado esté equipado con la protección adecuada y asegúrese de que esté correctamente ajustada y que funcione correctamente antes de operar.
- Asegúrese de que la sierra está montada de forma segura en el banco. Para el montaje de la sierra, consulte el manual de instrucciones del fabricante.
- Antes de comenzar a trabajar, mueva la sierra a través de la mesa para asegurarse de que funciona correctamente y de que está libre de obstáculos.
- Compruebe que el banco de la sierra está equipado con un sistema para evitar el contragolpe.
- Asegúrese de que el protector del interruptor de encendido/apagado esté colocado. Si utiliza una abrazadera de cable o similar en el interruptor de la sierra, esto quedará encendido, deberá también conectarla al toma de seguridad del banco de aserrado. La abrazadera de cables o similar, DEBERÁ retirarse cuando quite la sierra del banco de aserrado.
- Antes de continuar, utilice todos los equipos de protección necesarios, realice un corte de prueba en un trozo de material desechable y compruebe que la protección de la hoja está colocada correctamente (imagen IX).

Instrucciones de funcionamiento

ADVERTENCIA: Lleve siempre protección adecuada cuando utilice esta herramienta, incluido protección ocular, protección auditiva y guantes de protección. Lleve mascarilla respiratoria cuando esté expuesto al humo o el polvo.

Encendido y apagado

1. Conecte el enchufe a la alimentación.
2. Para encender la sierra, pulse el botón de desbloqueo (28) y mientras mantiene pulsado el botón de desbloqueo pulse el interruptor de gatillo (26).
3. Cuando suelte el gatillo, la sierra se apagará y el botón de desbloqueo se volverá a engranar. Deberá volver a pulsar el botón de desbloqueo para conectar la sierra. Deje que la hoja se inmovilice completamente antes de dejar la sierra.

Funcionamiento

1. Asiente la parte delantera de la placa de base sobre la pieza de trabajo con la marca a lápiz alineada con la muesca de visión correcta. Asegúrese de que la hoja no está tocando la pieza de trabajo.
2. Si está utilizando el láser, conéctelo utilizando el interruptor del visor del láser (1) y alinee la línea del láser con la línea a lápiz.
3. Sujete la sierra firmemente con ambas manos, pulse el botón de desbloqueo (28) y pulse el interruptor de gatillo (26). Cuando el motor de la sierra alcance la velocidad máxima, gíre suavemente la sierra a lo largo de la línea de corte. Mantenga una velocidad de alimentación uniforme - si es demasiado rápida puede provocar la sobrecarga del motor, mientras que si es demasiado lenta puede dañar la pieza de trabajo. Evite movimientos bruscos con la sierra.
5. Cuando corte madera chapada o madera de menos de 20 mm de grosor, ajuste la hoja para que sobresalga 5-10 mm a través de la pieza de trabajo. Esto evitará que la pieza se astille. Cuando corte madera más gruesa, ajuste la hoja a la profundidad máxima para reducir el contragolpe.
6. Siempre que sea posible, evite el corte sin manos. Es mucho más seguro utilizar la guía paralela o un listón, montarla en un Workcenter Triton o un banco de serrado compacto. Si corta manualmente, marque siempre una línea de corte recta y evite que la sierra se aleje de la misma.
7. Asegúrese de que la pieza de trabajo no pueda moverse durante el corte, utilizando bridas siempre que sea posible. No realice nunca cortes en una pieza de trabajo sujeta con la mano.
8. Los paneles grandes y las piezas largas deben estar bien apoyados cerca de ambos lados del corte para evitar el contragolpe. Asegúrese de que la sierra está situada con la parte más ancha de la placa de base asentada sobre la pieza más grande o en la pieza con el mejor apoyo.
9. Evite el contragolpe asegurándose de mover la sierra en línea recta. Asegúrese de que la hoja está en buen estado y que el corte no se cierra sobre la hoja. (Utilice una cuña pequeña o un espaciador de 3 mm en el corte para evitar que se cierre si está cortando un material difícil.). Suelte el gatillo si la sierra muestra alguna señal de atasco pero no retire la sierra hasta que la hoja haya dejado de girar.
10. Evite cortar cualquier clavo, tornillo etc. inspeccionando la pieza de trabajo y retirando cualquier sujeción antes del corte.
11. Si se produce un ruido o un olor inusual durante el funcionamiento, pare la sierra inmediatamente y póngase en contacto con un Centro de reparación Triton autorizado.
12. No haga funcionar la sierra invertida salvo que esté bien montada y protegida en un banco de sierras de marca reconocida (p. Ej. Workcenter Triton o un banco de serrado de Triton).

Accesorios

- Existen gran variedad de accesorios y discos de corte para esta herramienta disponibles en su distribuidor Triton más cercano o a través de www.toolsaresonline.com

Mantenimiento

ADVERTENCIA: Asegúrese de que la herramienta esté apagada y desconectada de la red eléctrica antes realizar cualquier tipo de mantenimiento.

- Compruebe regularmente que todos los tornillos de fijación están apretados. Pueden vibrar y aflojarse a lo largo del tiempo.
- Compruebe regularmente que el husillo de la sierra y la arandela del eje están limpios y libres de depósitos de resina acumulada o de serrín endurecido. Compruebe que las caras de la arandela del husillo están suaves y libres de rebabas. Compruebe que el perno de sujeción de la cuchilla está correctamente apretado.
- Compruebe el funcionamiento de la protección inferior accionada por resorte. Debe cerrarse rápidamente y sin rozar en ningún sitio. Retire la hoja y limpie el serrín acumulado o los restos de madera del área de la protección.
- Compruebe ocasionalmente la tensión del mando de micro-ajuste, y, si es necesario, apriete o afloje la tuerca Nylac.
- Las ranuras de ventilación de la sierra deben mantenerse limpias y libres de residuos. Utilice un trapo ligeramente humedecido para limpiar la sierra - no utilice disolventes.

Sustitución de la hoja de sierra

ADVERTENCIA: Asegúrese de que la herramienta esté apagada y desconectada de la red eléctrica antes de ajustar, instalar o reemplazar la hoja.

- Utilice solamente hojas de 235 mm, con un ancho de corte entre 2,2 y 3,5 mm, concebidas para sierras circulares con una velocidad en vacío de al menos 5000 rpm. No coloque hojas de acero de alta velocidad o discos abrasivos en esta herramienta. El uso de accesorios incorrectos puede invalidar la garantía.
 - No instale hojas de una calidad inferior. Compruebe con regularidad que la hoja está plana, afilada y libre de grietas o defectos.
1. Asegúrese de que la sierra esté desenchufada.
 2. Mantenga pulsado el botón de bloqueo del husillo (19) y usa la llave hexagonal de 6 mm3. Sujete la protección inferior (8) completamente hacia atrás, levante con cuidado la cuchilla desgastada la arandela en el interior y deslice la hoja a través de la placa de la base (imagen XI).

3. Sujete la protección inferior (8) completamente hacia atrás, levante con cuidado la cuchilla desgastada la arandela en el interior y deslice la hoja a través de la placa de la base (imagen XI).
4. Ahora, mantenga la protección inferior de la hoja completamente retraída, deslice con cuidado la hoja nueva a través de la placa de la base y colóquela en la arandela interior del husillo. Los gráficos deben quedar hacia fuera y la flecha en la hoja debe apuntar en la misma dirección que la flecha indicada en la protección.
5. Vuelva a colocar la arandela externa, mientras presiona el botón de bloqueo del husillo, apriete el perno firmemente – gírelo en la dirección opuesta de rotación de la hoja.
6. Asegúrese de que la hoja esté colocada entre la arandela interior y exterior. Apriéte las firmemente con la llave hexagonal.

Mantenimiento de la hoja

- Compruebe regularmente que la hoja está libre de acumulaciones de resinas o de serrín. Si es necesario, limpie con un disolvente tal como WD40, RP7 o trementina mineral.
- Compruebe regularmente el estado de la hoja de la sierra. La utilización de la sierra con una hoja curvada supone demasiada carga para el conjunto del motor y de la caja de engranajes, esto puede invalidar la garantía.
- Debe comprobar regularmente de que los dientes de carburo de tungsteno estén afilados y sin roturas. Repárelos o afíleslos según sea necesario.
- Tenga en cuenta que al afilar deben mantenerse los ángulos del bisel en la parte delantera de los dientes. Contacte con el fabricante.

Limpieza

1. Mantenga las ranuras de ventilación de la herramienta despejada y limpia en todo momento.
2. Retire el polvo y la suciedad regularmente. La limpieza se realiza mejor con un cepillo suave o un trapo.
3. No utilice nunca agentes cáusticos para limpiar piezas de plástico. No utilice productos limpiadores para limpiar las piezas de la herramienta. Se recomienda utilizar un trapo húmedo, el agua no debe entrar nunca en contacto con la sierra.

Sustitución de las escobillas

- Las escobillas de carbono son un elemento consumible que deben inspeccionarse periódicamente y sustituirse cuando estén gastados.
- Con la sierra desconectada de la alimentación, destornille las tapas de las escobillas situada cerca del extremo del motor (imagen XII). Retire los cepillos tirando cuidadosamente de los muelles (imagen XIII).
- Si alguno de los cepillos está gastado hasta menos de 6 mm de largo, deberán sustituirse por unos cepillos originales Triton - disponibles en un servicio autorizado Triton.
- Triton se responsabiliza de ningún daño o lesión causados por reparaciones no autorizadas de la sierra o por una mala manipulación de esta herramienta.

Mantenimiento del cable de alimentación

Por razones de seguridad, si necesita sustituir el cable de alimentación, este deberá ser reemplazado por el mismo fabricante o un centro de servicio autorizado.

Almacenaje

- Guarde esta herramienta y accesorios en un lugar seco y seguro fuera del alcance de los niños.

Reciclaje

Deshágase siempre de las herramientas eléctricas adecuadamente respetando las normas de reciclaje indicadas en su país.

- No deseche las herramientas y aparatos eléctricos junto con la basura convencional. Recíclelos siempre en puntos de reciclaje.
- Póngase en contacto con la autoridad local encargada de la gestión de residuos para obtener más información sobre cómo reciclar este tipo de herramientas correctamente.

Solución de problemas

Causa	Problema	Solución
La sierra no funciona	Cable de alimentación no enchufado	Asegúrese de que el cable está conectado a la fuente de alimentación
	Fallo de alimentación, fusible o disyuntor disparados	Compruebe la alimentación
	Cepillos gastados o pegajosos	Desconecte la alimentación, abra las tapas del cepillo y asegúrese de que se mueve libremente en los soportes. Compruebe si los cepillos necesitan sustitución como se destaca en la sección de mantenimiento.
	Cable de alimentación dañado	Utilice un centro** de servicio autorizado para la reparación o sustitución el cable
	Interruptor defectuoso	Utilice un centro** de servicio autorizado para la reparación o sustitución el interruptor
	Motor defectuoso	Utilice un centro** de servicio autorizado para la reparación o sustitución el motor
Rendimiento deficiente	Cable de extensión demasiado largo o de tamaño insuficiente	Utilice un cable de extensión suficientemente sólido para el transporte de corriente
	Hoja curva o dañada	Reduzca la fuerza de empuje en la sierra. Asegúrese de que el corte no está cerrado.
	La herramienta se calienta demasiado	Apague la herramienta y deje que se enfríe a la temperatura de la sala. Inspeccione y limpie las ranuras de ventilación.
Vibración o ruido anormal	Accesorio no fijado	Asegúrese de que la hoja de la sierra está totalmente apretada en las arandelas del eje
	Piezas móviles excesivamente dañadas	Utilice un centro** de servicio autorizado para la reparación o sustitución
	Obstrucción mecánica	Utilice un centro** de servicio autorizado para la reparación o sustitución
	El rotor tiene secciones en corto circuito	Utilice un centro** de servicio autorizado para la reparación o sustitución
El motor funciona pero la hoja no gira	La tuerca de fijación de la hoja está floja	Apriete la tuerca de fijación, asegúrese de que las arandelas del eje están correctamente montadas
	Husillo o dientes del engranaje rotos	Utilice un centro** de servicio autorizado para la reparación o sustitución
No se mantiene el ajuste de profundidad de la sierra	La palanca de ajuste de profundidad requiere apriete	Recoloque la palanca de ajuste de profundidad como se describe en "Ajuste de la tensión de la palanca de bloqueo de la profundidad"
Se producen muchas chispas dentro del alojamiento del motor	Los cepillos no se mueven libremente	Desconecte la alimentación, retire los cepillos, límpielos o sustitúyalos
	Rotor en corto circuito o en circuito abierto	Utilice un centro** de servicio autorizado para la reparación o sustitución
	Superficie del conmutador sucia	Utilice un centro** de servicio autorizado para la reparación o sustitución
La protección retráctil no se cierra o lo hace lentamente	Muelle de retorno suelto o roto	Vuelva a sujetar o sustituya el muelle (utilice sólo piezas de recambio genuinas de Triton)
	La protección está curvada	Enderécela o póngase en contacto con un centro** de servicio autorizado para la reparación o sustitución
	Mecanismo atascado por serrín	Limpie y lubrique ligeramente el mecanismo atascado

Si un problema no puede resolverse utilizando los consejos anteriores, no manipule indebidamente la sierra - Visite www.tritontools.com para encontrar el centro de servicio más cercano y obtener asistencia.

** Visite www.tritontools.com para encontrar su centro de servicio autorizado más cercano.

Garantía

Para registrar su garantía, visite nuestra página Web en www.tritontools.com* e introduzca sus datos personales.

Estos datos serán incluidos en nuestra lista de direcciones (salvo indicación contraria) de manera que pueda recibir información sobre nuestras novedades. Sus datos no serán cedidos a terceros.

Recordatorio de compra

Fecha de compra: ___ / ___ / ___

Modelo: TA235CSL Conserve su recibo como prueba de compra.

Declaración de conformidad CE

El abajo firmante: Mr Darrell Morris

Autorizado por: Triton Tools

Declara que el producto:

Código de identificación: TA235CSL

Descripción: Sierra circular 235 mm

Está en conformidad con las directivas:

- Directiva de máquinas 2004/108/CE
- Directiva de baja tensión 2006/42/CE
- Compatibilidad electromagnética 2006/95/CE
- Directiva RoHS 2011/65/CE
- IEC 60745-1:2006
- EN 55014-1+A2:2011
- EN 55014-2+A2:2008
- EN 61000-3-2+A2:2009
- EN 61000-3-11:2000

Las herramientas Triton disponen de un periodo de garantía de 3 años una vez haya registrado el producto en un plazo de 30 días contados a partir de la fecha de compra. Si durante ese periodo apareciera algún defecto en el producto debido a la fabricación o materiales defectuosos, Triton se hará cargo de la reparación o sustitución del producto adquirido. Esta garantía no se aplica al uso comercial por desgaste de uso normal, daños accidentales o por mal uso de esta herramienta.

* Registre el producto online en un plazo de 30 días contados a partir de la fecha de compra.

Se aplican los términos y condiciones.

Esto no afecta a sus derechos legales.

Organismo notificado: Jiangsu TUV Product Service Ltd, Shanghai, China

La documentación técnica se conserva en: Triton Tools

Fecha: 29/09/2014

Firma:

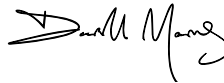

Mr Darrell Morris

Director General

Nombre y dirección del fabricante:

Powerbox International Limited, N° de registro: 06897059. Dirección legal:

Central House, Church Street, Yeovil, Somerset BA20 1HH, Reino Unido.

Tradução das instruções originais

Obrigado por comprar esta ferramenta Triton. Este manual contém as informações necessárias para a operação segura e eficiente deste produto. Este produto apresenta recursos exclusivos, e mesmo que você esteja familiarizado com produtos similares, é necessário ler o manual cuidadosamente para garantir que as instruções sejam totalmente entendidas. Assegure-se de que todos os usuários desta ferramenta leiam e compreendam totalmente o manual.

Especificação

Modelo:	TA235CSL
Voltagem:	EU - 220V - 240V CA, 50Hz, 10,5A SA - 220V - 240V CA, 50Hz, 10,5A AU - 220V - 240V CA, 50Hz, 10,5A
Rotação sem carga:	2300W (3,08 HP)
Velocidade sem carga:	4500min ⁻¹
Diâmetro da lâmina:	235mm / 9 1/4"
Diâmetro do furo da lâmina:	30mm (1,1")
Dentes da lâmina:	40 TCT
Entalhe da lâmina:	2,2 – 3,5 mm (0,09 – 0,14")
Ajuste do ângulo de corte:	0° a 45°
Detentes de ângulo positivo:	0°, 15°, 22,5°, 30° e 45°
Capacidade de corte a 90°:	82mm (3,2")
Capacidade de corte a 45°:	58mm (2,2")
Isolação:	
Peso:	7,7kg (16,98 lbs)
Laser:	Classe 2
Comprimento de onda:	650 nm
Potência de saída:	≤1mW
Informações sobre ruído e vibração	
Pressão sonora (LPA):	97,1dB(A)
Potência sonora (LWA):	108,1dB(A)
Incerteza:	3dB
Vibração ponderada (ah):	2,470m/s ²
Incerteza K:	1,5m/s ²

O nível de intensidade sonora para o operador poderá ultrapassar 85dB(A) e são necessárias medidas de proteção.

Como parte do desenvolvimento de nossos produtos, as especificações da Triton podem ser alteradas sem aviso.

AVISO: Use sempre proteção auditiva apropriada, quando o ruído da ferramenta ultrapassar 85dB(A), e limite o tempo de exposição ao mínimo necessário. Caso os níveis de ruído se tornem desconfortáveis, mesmo com proteção auditiva, pare imediatamente de usar a ferramenta e verifique se a proteção auditiva está ajustada de forma correta, de modo prover a atenuação sonora correta, para o nível de ruído produzido pela ferramenta.

AVISO: A exposição do usuário à vibração da ferramenta pode resultar em perda de sentido do tato, dormência, formigamento e diminuição da capacidade de agarrar. A exposição por longo prazo pode levar a uma condição crônica. Caso necessário, limite o período de tempo que fica exposto à vibração e use luvas antivibração. Não use a ferramenta com as mãos expostas a uma temperatura abaixo da temperatura normal confortável, uma vez que a vibração tem mais impacto nessa condição. Use os valores fornecidos na especificação relativa a vibrações, para calcular a duração e frequência de uso da ferramenta.

Os níveis sonoros e de vibração da especificação são determinados de acordo com a norma EN60745, ou por padrão internacional similar. Os valores consideram o uso normal da ferramenta, sob condições de trabalho normais. Uma ferramenta montada, mantida ou usada incorretamente, poderá produzir níveis de ruído, e de vibração, superiores. O site: www.osha.europa.eu fornece mais informações sobre níveis de vibração e ruído no local de trabalho, e pode ser útil para usuários domésticos que usam ferramentas por longos períodos de tempo.

Familiarização com o produto

1. Interruptor do laser
2. Orifício de saída de serragem
3. Guia laser
4. Trava do ângulo de corte (traseiro)
5. Alavanca curta de proteção da lâmina (instalada)
6. Base
7. Disco de serra TCT de 40 dentes
8. Protetor inferior da lâmina
9. Luz neon liga/desliga
10. Empunhadura dianteira
11. Protetor superior
12. Trava do detente do ângulo de corte
13. Trava do ângulo de corte (dianteiro)
14. Escala do ângulo de corte
15. Alavanca de microajuste do ângulo de corte
16. Marcador de corte de 90° e 45°
17. Guia de corte
18. Botão de trava da guia paralela
19. Botão de trava do eixo
20. Chave sextavada de 6mm
21. Alavanca longa de proteção da lâmina
22. Empunhadura principal
23. Botão de ajuste de pinhão e cremalheira
24. Trava de ajuste de profundidade
25. Escala de profundidade de corte
26. Botão de trava
27. Botão de microajuste de profundidade
28. Gatilho

Descrição dos símbolos



Use proteção auricular
Use proteção ocular
Use proteção respiratória
Use proteção de cabeça



Leia o manual de instruções



Cuidado!



Fumos ou gases tóxicos!



Aviso sobre o LASER!



Cuidado com o contragolpe!



Construção de classe II (isolamento duplo para maior proteção)(não é válido para os modelos EUA/CAN).



Desconecte sempre da tomada elétrica, quando for fazer ajustes, trocar acessórios, limpar, efetuar manutenção ou quando não estiver em uso!



Cumpra a legislação e padrões de segurança aplicáveis



Proteção Ambiental

O descarte de produtos elétricos não deve ser feito no lixo doméstico. Faça reciclagem onde for possível. Consulte as autoridades locais ou seu revendedor para saber como reciclar.

Plugue de tomada do conversor

Usuários do Reino Unido: Não tente remover o plugue de tomada do conversor UK instalado e usá-lo em outros aparelhos.

Não remova o plugue do conversor UK instalado e não tente inseri-lo diretamente em tomadas da rede elétrica no Reino Unido.

Se o plugue de tomada do conversor UK for danificado, contate um Centro de Serviços Autorizado da Triton.

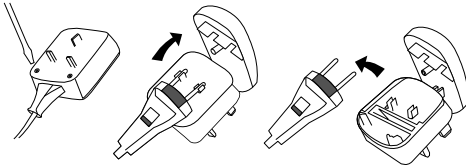

Segurança geral

AVISO Leia todos os avisos de segurança e todas as instruções. O não cumprimento dos avisos e instruções pode resultar em choque elétrico, incêndio e/ou ferimentos graves.

AVISO: Este equipamento não foi projetado para ser usado por pessoas (inclusive crianças) com capacidade física ou mental reduzida ou com falta de experiência ou conhecimento, exceto se estiverem sob supervisão ou houverem recebido instruções relativas ao uso do equipamento pela pessoa responsável por sua segurança. As crianças devem ser supervisionadas para garantir que não brinquem com o equipamento.

Guarde todos os avisos e instruções para consulta futura.

O termo "ferramenta elétrica" nos avisos se refere a uma ferramenta elétrica que usa alimentação da rede (com cabo elétrico) ou a uma ferramenta a bateria (sem cabo elétrico).

Segurança na área de trabalho

- a) Mantenha a área de trabalho limpa e bem iluminada. Áreas desorganizadas ou escuras facilitam os acidentes.
- b) Não opere ferramentas elétricas em atmosferas explosivas, como na presença de líquidos, gases ou serragens inflamáveis. Ferramentas elétricas produzem faíscas que podem inflamar a serragem ou os gases.
- c) Mantenha as crianças e observadores à distância, quando operar ferramentas elétricas. Distrações podem fazer você perder o controle.

Segurança elétrica

- a) O conector de tomada da ferramenta deve ser compatível com a tomada de parede. Nunca modifique um conector, de maneira alguma. Nunca use conectores adaptadores em ferramentas elétricas com fio terra (aterradas). Conectores inalterados e tomadas corretas reduzem o risco de choques elétricos.
- b) Evite o contato de seu corpo com superfícies aterradas, como tubos, radiadores, extensões e refrigeradores. Existe um risco maior de choque elétrico se o seu corpo estiver aterrado.
- c) Não deixe as ferramentas elétricas expostas a chuva ou condições úmidas. A água que entra em uma ferramenta elétrica, aumenta o risco de choque elétrico.
- d) Não abuse do cabo elétrico. Nunca use o cabo para carregar, puxar ou desconectar a ferramenta elétrica. Mantenha o cabo longe de calor, óleo, bordas afiadas ou peças móveis. Cabos danificados ou emaranhados aumentam o risco de choque elétrico.
- e) Quando operar uma ferramenta elétrica ao ar livre, use um cabo de extensão adequado para uso externo. A utilização de um cabo adequado para uso externo reduz o risco de choque elétrico.
- f) Se o uso da ferramenta elétrica em local úmido for inevitável, use uma fonte de alimentação protegida com Dispositivo de Corrente Residual (DR). O uso de um DR reduz o risco de choque elétrico.

Segurança pessoal

- a) Mantenha-se alerta, preste atenção no que faz e use de bom senso enquanto opera a ferramenta elétrica. Não use ferramentas elétricas quando estiver cansado ou sob influência de drogas, álcool ou medicamentos. Um momento de desatenção, quando se opera uma ferramenta elétrica, pode resultar em ferimentos pessoais graves.
- b) Use equipamentos de proteção individual. Use sempre proteção ocular. Equipamentos de proteção como máscara respiratória, calçados de proteção antiderrapantes, capacete ou protetores auditivos, usados de acordo com as condições apropriadas, reduzem a ocorrência de ferimentos.
- c) Evite partidas não intencionais. Certifique-se de que o interruptor esteja na posição desligada, antes de conectar a ferramenta à fonte de alimentação e/ou bateria, quando estiver pegando-a, ou quando estiver transportando-a. Transportar ferramentas elétricas com seu dedo no interruptor ou energizar ferramentas elétricas com o interruptor na posição ligada, propicia acidentes.
- d) Remova todas as chaves ou ferramentas de trabalho, antes de ligar a ferramenta elétrica. Uma chave deixada em uma peça rotativa da ferramenta elétrica poderá resultar em ferimentos.
- e) Não se estique demais. Mantenha sempre o equilíbrio e os pés em local firme. Isto permite um melhor controle da ferramenta em situações inesperadas.
- f) Vista-se corretamente. Não use joias, nem roupas largas. Mantenha cabelos, roupas e luvas longe das peças móveis. Roupas largas, joias e cabelos longos podem ficar presos nas peças móveis

- g) Se for utilizar dispositivos para a aspiração e coleta de pó, assegure-se de que estejam conectados e sejam usados corretamente. O uso da coleta de pó pode reduzir os riscos relacionados ao excesso de pó.

Uso e cuidados com a ferramenta elétrica

- a) Não force a ferramenta elétrica. Use a ferramenta correta para sua aplicação. A ferramenta correta fará o trabalho melhor e com mais segurança, com a produtividade para a qual foi projetada.
- b) Não use a ferramenta elétrica se o interruptor liga/desliga não estiver funcionando. Qualquer ferramenta que não puder ser controlada com o interruptor liga/desliga é perigosa e deve ser consertada.
- c) Desconecte o conector de tomada da fonte de energia e/ou bateria, antes de realizar quaisquer ajustes, trocar acessórios ou de guardá-la. Estas medidas de segurança preventivas reduzem o risco de se ligar a ferramenta por acidente.
- d) Guarde a ferramenta elétrica fora do alcance de crianças, quando não estiver em uso, e não permita que pessoas não familiarizadas com a ferramenta, ou com estas instruções, a operem. Ferramentas elétricas são perigosas nas mãos de pessoas não treinadas.
- e) Conserve as ferramentas elétricas. Verifique o alinhamento ou emperramento das peças móveis, se existem peças quebradas ou outra condição que possa afetar a operação da ferramenta. Se a ferramenta estiver danificada, providencie o conserto, antes de usá-la. Muitos acidentes são causados por ferramentas mal conservadas.
- f) Mantenha as ferramentas de corte limpas e afiadas. Ferramentas de corte com bordas afiadas, quando mantidas corretamente, são menos propensas a emperramentos e mais fáceis de controlar.
- g) Use a ferramenta elétrica, seus acessórios e outros elementos de acordo com estas instruções, considerando as condições de trabalho e o serviço a ser executado. O uso da ferramenta para operações diferentes daquelas para as quais foi projetada pode resultar em uma situação de risco

AVISO: Quando usada na Austrália ou Nova Zelândia, recomenda-se que esta ferramenta seja SEMPRE alimentada através de um Dispositivo de Corrente Residual (DR), com corrente residual nominal de 30mA ou menos.

Serviço

- a) Entregue sua ferramenta para reparos a pessoal técnico qualificado, que use apenas peças de reposição idênticas às originais. Isto garantirá que a ferramenta continuará oferecendo segurança.

Segurança da serra circular

AVISO: Antes de conectar uma ferramenta a uma fonte de energia (conector do interruptor de energia da rede, tomada de parede, etc.), certifique-se de que a voltagem de alimentação tem o mesmo valor e que o especificado na etiqueta de identificação da ferramenta. Uma fonte de energia com a voltagem acima da especificada para a ferramenta poderá resultar em ferimentos graves e danificar a ferramenta. Se estiver em dúvida, não conecte a ferramenta. Usar uma fonte de energia com voltagem abaixo da voltagem nominal, especificada na placa de identificação, poderá ser prejudicial para o motor.

PERIGO: Mantenha suas mãos longe da área de corte da lâmina. Mantenha sua mão livre na empunhadura auxiliar ou no alojamento do motor. Se ambas as mãos estiverem segurando a serra, não poderão ser atingidas pela lâmina.

Nota: Quando usar lâminas de serra circulares com 140 mm de diâmetro, ou menos, você poderá omitir o princípio de "manter sua mão livre na empunhadura auxiliar, ou alojamento do motor".

Não ponha sua mão no peão da peça de trabalho. O protetor não pode proteger você da lâmina em baixo da peça de trabalho.

Ajuste a profundidade de corte para a espessura da peça de trabalho. Deve ser vista no máximo menos da altura de um dente, no travamento da lâmina e a perda de controle.

Nunca segure uma peça que está sendo cortada com suas mãos ou em suas pernas. Prenda a peça de trabalho em uma plataforma estável. É importante prender a peça firmemente para minimizar a exposição do seu corpo, o travamento da lâmina e a perda de controle.

Segure a ferramenta elétrica pelas empunhaduras isolantes, quando estiver realizando uma tarefa em que o acessório de corte possa entrar em contato com fiação oculta ou com seu próprio cabo. O contato com um cabo eletrificado poderá eletrificar as partes metálicas da ferramenta, provocando um choque elétrico no operador.

Quando for cortar ripas, use sempre uma guia de corte ou guia reta paralela. Isto melhora a precisão do corte e reduz a chance de travamento da lâmina.

Use sempre lâminas com a forma e tamanho corretos (diamante ao invés da lâmina circular regular) dos furos do mandril. Lâminas que não considerarem corretamente aos pontos de encaixe na serra, terão uma rotação excêntrica, provocando perda de controle.

Nunca use arruelas ou parafusos incorretos na lâmina. As arruelas e parafusos foram projetados especificamente para a serra, proporcionando uma operação segura e um desempenho otimizado.

- a) Não permita que pessoas com menos de 18 anos operem a ferramenta.
- b) Quando operar a serra, use equipamento de segurança, incluindo óculos de proteção, proteção auditiva, máscara respiratória e vestuário de proteção, inclusive luvas.
- c) Ferramentas elétricas manuais podem produzir vibração. E a vibração pode provocar doenças. As luvas ajudam a manter uma boa circulação sanguínea nos dedos. Ferramentas manuais não devem ser usadas por longos períodos sem pausas.
- d) Sempre que possível, use um sistema de aspiração de pó para manter o pó e a serragem sob controle.
- e) Não tente cortar materiais mais espessos do que o detalhado na seção Especificações deste manual.
- f) Ajuste a profundidade de corte à espessura da peça de trabalho, por ex. embaixo da peça, deve ser visto menos da altura de um dente da lâmina.
- g) Certifique-se de que a peça de trabalho está presa corretamente. Painéis grandes podem ceder sob seu próprio peso e prender a lâmina da serra. Devem ser colocados apoios em ambos os lados, sob o painel, perto da linha de corte e perto das bordas do painel.
- h) Garanta que todos os suportes e cabos de energia estão fora do caminho de corte.
- i) Prenda sempre a peça de trabalho em uma plataforma estável, assegurando que a exposição de seu corpo é a mínima possível, evitando o aprisionamento da lâmina ou a perda de controle.
- j) Fique sempre um pouco de lado em relação à ferramenta, quando usá-la.
- k) Lembre-se de que a lâmina irá aparecer no lado inferior da peça de trabalho.
- l) Não toque embaixo da peça, onde o protetor não pode proteger você da lâmina.
- m) Observe o sentido de rotação do motor e da lâmina.
- n) Inspeção a peça de trabalho e remova todos os pregos e outros objetos embutidos, antes de começar o trabalho.
- o) Não aplique forças laterais ou torcionais à lâmina durante o corte.
- p) Se o corte não for até à borda da peça de trabalho, ou se a lâmina ficar presa durante o corte, deixe a lâmina parar completamente e erga a serra para fora da peça de trabalho.
- q) Não tente soltar uma lâmina presa, antes de desconectar a ferramenta da energia.
- r) Nunca mova a serra para trás quando estiver cortando.
- s) Tome cuidado com o material projetado pela lâmina. Em algumas situações, os resíduos são arremessados com muita velocidade pela ferramenta. É responsabilidade do usuário garantir que outras pessoas que estejam no local de trabalho estejam protegidas contra a possibilidade de serem atingidas por material arremessado.
- t) Caso você seja interrompido, quando estiver operando a serra, conclua o processo e desligue a ferramenta, antes de mudar seu foco de atenção.
- u) Verifique se o protetor inferior está fechando corretamente, antes de cada utilização. Não use a serra, se o protetor inferior não deslizar livremente e não estiver fechando rapidamente. Nunca prenda ou amarre o protetor inferior na posição aberta. Caso a serra seja derrubada acidentalmente, o protetor inferior poderá ficar torto. Levante o protetor inferior com a manopla retrátil e verifique se ele desliza livremente e não toca a lâmina, nem nenhuma outra peça, em todos os ângulos e profundidades de corte.
- v) Veja sempre se o protetor inferior está cobrindo a lâmina, antes de posar a serra sobre uma superfície, após o uso. Uma lâmina desprotegida e próxima de outras peças, poderá fazer a serra se mover para trás, e cortar o que estiver no caminho. Preste atenção ao tempo que demora para a lâmina parar, após soltar o gatilho.
- w) Verifique periodicamente se todas as porcas, parafusos e outros componentes de fixação não estão soltos e se estão apertados onde necessário.

A ferramenta só deve ser usada para a finalidade prescrita. Qualquer tipo de uso não mencionado neste manual será considerado um caso de mau uso. O usuário, e não o fabricante, é responsável por todos os danos e ferimentos decorrentes dos casos de mau uso.

O fabricante não se responsabilizará por modificações feitas na ferramenta, nem pelas consequências que resultem de tais modificações.

Mesmo quando a ferramenta é usada conforme prescrito, não é possível eliminar todos os fatores de risco residuais.

Segurança contra contragolpes

O contragolpe é uma reação súbita de uma lâmina presa, entalada ou desalinhada, que faz com que a serra descontrolada saia da peça de trabalho e seja arremessada na direção do operador.

- quando a lâmina é apertada ou presa pelo estreitamento do entalhe sendo cortado, a lâmina trava e a reação do motor arremessa a unidade rapidamente em direção ao operador;

- Se a lâmina se entortar ou ficar desalinhada durante o corte, os dentes da borda traseira da lâmina circular poderão escavar a superfície superior da madeira, fazendo com que a lâmina suba na madeira e seja arremessada para trás, na direção do operador.

O contragolpe é resultado de mau uso e/ou condições, ou procedimentos de operação incorretos, e pode ser evitado com as seguintes precauções:

- Empunhe a ferramenta com ambas as mãos, firmemente, e posicione seus braços de forma que resistam às forças do contragolpe. Posicione seu corpo, em ambos os lados da lâmina, porém não alinhado com ela. O contragolpe força a ferramenta para trás, mas pode ser controlado pelo operador, se este tomar as precauções certas.

Nota: Quando usar lâminas de serra circulares com 140 mm de diâmetro, ou menos, você poderá omitir o princípio de usar "ambas as mãos" para segurar a ferramenta.

- Quando a lâmina ficar presa, ou quando for interromper o corte por qualquer razão, solte o gatilho e mantenha a serra imóvel na peça de trabalho, até que a lâmina pare de girar completamente. Nunca tente tirar a serra da peça ou puxá-la para trás, enquanto a lâmina estiver em movimento, ou poderá ocorrer um contragolpe. Investigue e tome as medidas preventivas para eliminar as causas do aprisionamento da lâmina.
- Quando for reconectar o corte na peça de trabalho, centralize a lâmina da serra no entalhe e verifique se os dentes da serra não estão presos no material da peça. Se a lâmina estiver presa, poderá subir na peça ou provocar um contragolpe, quando a ferramenta for ligada.
- Quando trabalhar com painéis grandes, suporte-os firmemente para minimizar o risco de aprisionamento da lâmina ou de contragolpes. Os painéis grandes tendem a vergar sob seu próprio peso. Devem ser colocados apoios em ambos os lados debaixo do painel, perto da linha de corte e perto das bordas do painel.
- Não use lâminas cegas ou danificadas. Lâminas mal afiadas e ajustadas incorretamente produzem cortes estreitos que causam fricção excessiva, aprisionamento da lâmina e rebotes.
- As alavancas de profundidade da lâmina e da trava de ajuste do ângulo de corte devem estar apertadas e firmes, antes de se realizarem cortes. Se um ajuste da lâmina se alterar durante o corte, isso poderá provocar o aprisionamento da lâmina e rebotes.
- Tome cuidado adicional quando realizar cortes em paredes ou outras peças não vazadas. A ponta da lâmina poderá atingir objetos e provocar o contragolpe da serra.
- Verifique o protetor inferior, antes de cada utilização, e não use a serra, caso o protetor não esteja fechando livremente, garantindo que a lâmina não encosta em nenhuma parte do protetor ou da serra, em todos os ângulos e profundidades de corte. Nunca prenda ou amarre o protetor inferior na posição aberta.
- Verifique o funcionamento da mola do protetor inferior. Se o protetor e a mola não estiverem funcionando corretamente, devem ser reparados antes do uso. O protetor inferior pode estar funcionando lentamente devido a peças danificadas, depósitos de resina ou devido a um acúmulo de detritos.
- O protetor inferior só deve ser retraído manualmente em cortes especiais, como nos "cortes fundos" e "cortes compostos". Levante o protetor inferior pela manopla retrátil e solte-o, assim que a lâmina entrar no material da peça. O protetor inferior deve operar automaticamente em todos os demais tipos de corte.
- Certifique-se de que o protetor inferior está cobrindo a lâmina, antes de abaixar a serra. Uma lâmina desprotegida e próxima de outras peças, fará com que a serra se mova para trás, cortando tudo o que estiver em seu caminho. Preste atenção ao tempo que demora para a lâmina parar, após soltar o gatilho. Não use discos abrasivos (rebolos) pois isso anulará a garantia.
- Se a serra possuir um cutelo divisor, este deverá ser removido antes de um corte fundo. Um cutelo divisor provocará interferência em um corte fundo, causando rebote. O cutelo divisor deve ser sempre reinstalado após o corte fundo. Uma serra circular que tenha um cutelo divisor NÃO removível, não é adequada para cortes fundos.

Segurança do laser

O laser usado neste dispositivo é um laser classe 2 com potência máxima de ≤ 1 mW e um comprimento de onda de 650nm.

Normalmente, este tipo de laser não apresenta perigos oculares, embora olhar diretamente para o raio possa provocar cegueira momentânea.

AVISO: Evite contato direto com os olhos

Existe risco, se você olhar diretamente para o raio. Observe todas as regras de segurança descritas a seguir:

- O laser deve ser usado e mantido de acordo com as instruções do fabricante.
- Não ligue a luz laser até que a ferramenta esteja pronta para cortar.
- Nunca aponte o raio para ninguém e, em particular, para os olhos de uma pessoa ou animal, ou para qualquer outro objeto que não seja a peça a ser trabalhada.
- Assegure-se, sempre, de que o raio laser está apontado para uma peça de trabalho robusta, que não tenha superfícies refletoras, por ex. superfícies de madeira ou ásperas são aceitáveis. Folhas de aço refletoras ou similares, não são adequadas ao uso de laser, uma vez que se a superfície refletora pode direcionar o raio de volta ao operador.
- Não altere o conjunto do raio laser. Reparos devem ser realizados apenas pelo fabricante do laser ou por um agente autorizado. NÃO troque o laser por outro de tipo diferente

CUIDADO: O uso de controles, ajustes ou a realização de procedimentos, além daqueles especificados neste manual, pode resultar na exposição perigosa a radiação.

Consulte os padrões IEC 60825-1 / EN 60825-1:2007, para obter mais informações sobre lasers.

Uso Pretendido

Serra circular elétrica manual a cabo para corte transversal, reto e em ângulo, de madeiras duras e macias, e material em folhas. Esta máquina também pode ser usada como uma serra de mesa, instalada na Mesa de serra Triton, no Triton Workcentre, ou em bancadas adequadas de outras marcas.

AVISO: Esta serra circular é adequada apenas para cortar madeira, MDF, aglomerados e materiais similares; NÃO é adequada para o corte de metais ou madeiras com pregos embutidos.

Desemalagem da sua ferramenta

Desembaie e inspecione cuidadosamente seu produto. Familiarize-se com todos os seus recursos e funções

Certifique-se de que todas as peças do produto estão presentes e em bom estado. Caso estejam faltando peças ou existam peças danificadas, substitua-as primeiro, antes de tentar usar esta ferramenta.

Antes do uso

AVISO: Assegure-se de que a ferramenta está desligada e desconectada da tomada de energia, antes de fazer ajustes ou de instalar ou remover lâminas.

Ajuste da profundidade de corte

1. Solte a trava de ajuste de profundidade (24) e erga a parte traseira da serra para longe da base até ser atingida a profundidade aproximada (figura I). Pressione a trava para baixo, para travar a serra nessa posição..
2. Para ajustes finos de profundidade, trave a serra na profundidade aproximada e, então, gire o Botão de microajuste de profundidade até atingir a profundidade desejada. Gire o Botão de microajuste de profundidade no sentido horário para reduzir a profundidade de corte, e gire-o no sentido anti-horário para aumentar a profundidade de corte. Se a amplitude de ajuste, que é de 6 mm for insuficiente, reajuste o ajuste de profundidade principal e realize o ajuste fino novamente. O botão de microajuste deve ser posicionado na profundidade total, para se atingir a profundidade máxima de corte de 82 mm.
3. A serra circular também possui um recurso de ajuste de profundidade de pinhão e cremalheira. O ajuste de pinhão e cremalheira é mais útil quando a serra é instalada em baixo de um Triton Workcentre.
4. Para ajustar a profundidade com o recurso de pinhão e cremalheira, solte a Trava de ajuste de profundidade (24) e gire o botão de ajuste de pinhão e cremalheira (23), para ajustar a altura de corte. Gire o botão no sentido anti-horário para aumentar a profundidade de corte, e no sentido horário para reduzir a profundidade de corte. Aperte a trava de ajuste de profundidade para travar a serra nessa posição.

Ajuste da tensão da trava de profundidade

Se a trava de ajuste de profundidade (24) não estiver provendo a tensão necessária, ajuste como descrito a seguir:

1. Solte e remova os dois parafusos de cabeça Phillips que prendem o botão de ajuste do pinhão e cremalheira (23). Remova o botão de ajuste; isto irá expor a porca de pressão da trava (figura II)
2. Usando uma chave de 10 mm, aperte a porca de pressão no sentido horário para aumentar a tensão da trava de ajuste de profundidade (24)
3. Uma vez que a trava esteja fornecendo tensão suficiente, troque o botão de ajuste e prenda com os dois parafusos de cabeça Phillips.
4. Verifique a operação da trava antes de operar a serra.

Ajuste do ângulo de corte

1. Os ângulos de corte podem ser ajustados em qualquer valor dentro da faixa de 0° a 47°. Existem detentes pré-definidos nos ângulos de 0°, 15°, 22,5°, 30° e 45°, o que permite o ajuste rápido e preciso de ângulos de corte.
2. Solte as travas de ângulo de corte, dianteira e traseira, (13 e 4) e pressione a trava do detente do ângulo de corte (12). Incline a serra no ângulo que precisa e, então, solte a trava do detente do ângulo de corte. Um pequeno movimento do motor da serra fará com que a trava entre dentro da posição do batente. Aperte ambas as travas do ângulo de corte.
3. Para escolher outros ângulos, deixe a trava do detente do ângulo de corte desengatada, pressionando-a para baixo e para trás na direção do motor, onde ela possui uma posição travada. Aperte firmemente ambas as travas no ângulo necessário.

Ajuste fino do ângulo de corte e paradas

1. Você pode fazer um ajuste fino na escala de calibração e nas posições dos detentes do ângulo de corte em +/-2°
2. Certifique-se de que a serra está em 0° e de que a Trava do detente do ângulo de corte está engatada.
3. Solte a trava do ângulo de corte (4), solte também a porca Nylon na alavanca de microajuste do ângulo de corte (15), usando uma chave fixa de 10mm (figura III)
4. Ajuste a posição, para a direita ou esquerda, até que a lâmina fique em ângulo reto com a base, ou com a mesa Triton (figura IV)
5. Aperte a trava do ângulo de corte e a porca Nylon, depois de todos os ajustes.

Nota: Para ajuste completo da extensão de corte, garanta que a profundidade da lâmina é ajustada de 2 a 3 mm (3/32" a 1/8") abaixo do máximo, para deixar uma folga para o motor. A profundidade máxima pode ser redefinida, uma vez que o ajuste tenha sido feito.

Alavanca de proteção da lâmina

Para cortes de rebaxos ou em profundidade, use a alavanca longa de proteção da lâmina (21). Para mudar a alavanca, siga as instruções abaixo:

1. Solte e remova o parafuso de cabeça Phillips, segurando a alavanca curta de proteção da lâmina (5). Remova também a alavanca de proteção da lâmina.
2. Instale a alavanca longa de proteção da lâmina (21) na mesma posição.
3. Reinstale o parafuso de cabeça Phillips, apertando-o para prender a alavanca longa de proteção da lâmina no lugar (figura V)
4. Agora, a alavanca longa de proteção da lâmina pode ser usada, de modo que se tenha um controle melhor da proteção inferior, quando se cortam rebaxos (figura VI)

Ajuste da guia de corte

1. A guia de corte (17) pode ser usada à direita ou esquerda da lâmina (figura VII). O uso da guia de corte permite a execução de cortes precisos sem a necessidade de se seguirem marcas de lápis feitas à mão.
2. Posicione a guia de corte nas fendas de montagem, na parte da frente da base (6) e aperte

o botão de trava da guia (18), de modo a fixá-la na largura de corte requerida. Para ajuste de larguras grandes, o parafuso manual poderá ser reposicionado na localização interna ou externa da braçadeira.

Entalhes de marcação de corte

1. Existem dois conjuntos de entalhes de marcação que fornecem orientação para a execução de cortes quando se segue uma marca de lápis.
2. Considerando a visualização a partir da frente da serra, use o entalhes esquerdo para a execução de 90° e o entalhe direito para os cortes de 45° (figura VIII). Olhe em cada uma das bordas do entalhe, em função do lado da linha que deseja usar como referência.
3. Use o segundo conjunto de entalhes, mais próximos à lâmina da serra, para confirmar o alinhamento de sua ferramenta durante o corte.

Uso do sistema de laser

- Não olhe diretamente para o raio laser.
- Nunca aponte o raio para uma pessoa ou objeto além da peça de trabalho.
- Certifique-se de que o raio não está apontado diretamente para outras pessoas no local de trabalho.

Assegure-se de que o raio laser está apontado para uma peça de trabalho robusta, que não tenha superfícies refletoras, por ex. superfícies de madeira ou ásperas mas acetatáveis. Materiais refletores e brilhantes não são adequados ao uso de laser, uma vez que a superfície refletora poderá direcionar o raio de volta ao operador.

- Ligue o raio laser somente quando a ferramenta estiver sobre a peça de trabalho.
- 1. Marque a linha do corte sobre a peça de trabalho.
- 2. Ajuste a profundidade e o ângulo de corte, conforme requerido.
- 3. Repouse a borda dianteira da base sobre a peça de trabalho.
- 4. Ligue o raio laser pressionando o interruptor do laser (1).
- 5. Alinhe a linha do laser com a linha do lápis feita sobre a peça de trabalho.
- 6. Ligue o motor, apertando o gatilho (28).
- 7. Faça seu corte, assegurando que a linha do laser se mantém alinhada com a marca do lápis.
- 8. Desligue o raio laser pressionando o interruptor do laser.

Guia para bancada de serra

- Antes da operação, certifique-se de que a bancada de serra está equipada com a proteção apropriada ao uso da lâmina e de que está ajustada e funcionando corretamente.
- Garanta que a serra esteja instalada firmemente na bancada. Consulte o manual de instruções do fabricante da bancada para obter as instruções de montagem.
- Antes de começar o trabalho, passe a serra manualmente ao longo da mesa para garantir que ela desliza suavemente e que não existem obstruções.
- Verifique se a bancada de serra está equipada com um dispositivo contra ricochetes.
- Certifique-se de que existe um interruptor liga/desliga adequado instalado na bancada da serra. O interruptor da serra poderá então ser travado na posição ligada com o uso de uma garra jacaré, abraçadeira ou similar e, então, o cabo poderá ser conectado na tomada de segurança da bancada da serra. Esta garra deve ser removida, quando a serra for desinstalada da bancada.
- Usando todo o equipamento de segurança, faça um teste de corte em uma peça de material descartável, assegurando-se de que todas as proteções foram apropriadamente instaladas, antes de continuar com a serragem na bancada (figura IX).

Operação

AVISO: Use sempre o equipamento de proteção adequado, incluindo a proteção ocular, respiratória e auricular, quando trabalhar com esta ferramenta.

Acionamento e desligamento

1. Conecte o plugue na tomada de energia.
2. Para ligar a serra, pressione o botão de trava (26) para baixo e, enquanto pressiona o botão de trava, aperte o gatilho (28).
3. Quando você soltar o gatilho, a serra será desligada e o botão de trava engatará novamente. Portanto, para religar a serra, será necessário pressionar o botão de trava, novamente.
4. Aguarde até que a lâmina pare completamente antes de pousar a serra.

Operação

1. Apóie a frente da base na peça de trabalho com sua marca de lápis alinhada com o respectivo entalhe de marcação de corte. Certifique-se de que a lâmina não está tocando a peça de trabalho.
2. Ligue o laser (1) e alinhe o laser com a linha feita a lápis sobre a peça.
3. Segure a serra firmemente com ambas as mãos, pressione o botão de trava (25) e, depois, pressione o gatilho (28). Quando o motor atingir a velocidade plena, guie a serra suavemente ao longo da linha de corte.
4. Mantenha uma velocidade de avanço constante; rápido demais, forçará o motor e lento demais poderá queimar a peça de trabalho. Evite fazer movimentos repentinos com a serra.
5. Quando cortar placas de madeira compensadas, ou com menos de 20 mm de espessura, ajuste a lâmina para penetrar de 5 a 10 mm na peça de trabalho. Isto reduzirá as lascas. Quando cortar madeiras mais grossas, ajuste a lâmina na profundidade máxima para reduzir os contragolpes.
6. Por segurança, use a guia de corte paralela ou uma ripa presa por braçadeiras. Se não puder evitar o corte à mão livre, marque sempre uma linha de corte reta, como guia.
7. Certifique-se de que a peça de trabalho não pode se mexer durante o corte, usando braçadeiras sempre que possível. Nunca corte em peças de trabalho presas à mão.
8. Painéis grandes e peças de trabalho compridas devem ser bem apoiadas, em ambos os lados do corte, para evitar que fiquem presas ou que ocorram contragolpes. Certifique-se de que a serra seja posicionada com a parte mais larga da base sobre a parte maior da peça, ou sobre a parte que está mais bem apoiada.
9. Evite contragolpes, assegurando-se de movimentar a serra em linhas retas. Assegure-se de que sua lâmina está em boas condições e de que o entalhe do corte não está comprimido a lâmina. (Se necessário, use uma cunha pequena, ou um espaçador de 3 mm no entalhe do corte para evitar que ele venha a apertar a lâmina. Solte o gatilho se a serra der algum sinal de que a lâmina está sendo comprimida, mas não remova a serra da posição até a lâmina parar de girar.
10. Evite cortar pregos, parafusos, etc., inspecionando suas peças de trabalho e removendo todos os elementos de fixação antes de iniciar o corte.
11. Caso surja algum ruído ou odor estranho durante a operação, pare a serra imediatamente e contate um Centro de Reparos da Triton.
12. Não opere a serra de cabeça para baixo a menos que esteja instalada e com as devidas proteções em uma bancada de serra confiável (por ex., um Triton Workcentre ou uma mesa de serra compacta da Triton).

Acessórios

- Seu revendedor Triton tem disponível uma série de acessórios para esta ferramenta, incluindo as lâminas de serra. As peças de reposição podem ser adquiridas em um revendedor ou através do site www.toolsparesonline.com.

Manutenção

AVISO: Assegure-se de que a ferramenta está desligada e de que o conector está fora da tomada de energia, antes de fazer qualquer ajuste ou executar qualquer procedimento de manutenção.

- Verifique regularmente se todos os parafusos de montagem estão apertados. Eles podem se soltar com o tempo devido à vibração.
- Verifique regularmente se os mandrils da serra e a arruela estão limpos e livres do acúmulo de resina ou serragem endurecida. Verifique se as faces das arruelas dos mandrils estão lisas e sem rebarbas. Verifique se o parafuso de fixação da lâmina está apertado corretamente.
- Verifique a operação do protetor inferior acionado por mola. Ele deve fechar rapidamente e sem raspar em nenhum lugar. Remova a Lâmina e limpe a serragem acumulada e as lascas de madeira da área do protetor.
- Ocasionalmente, verifique a tensão do botão de microajuste e, se necessário, aperte ou solte a porca Nyloc.
- As faces de ventilação da serra devem ser mantidas limpas e livres de qualquer material estranho. Use um pano levemente umedecido para limpar a serra e não use solventes.

Troca da lâmina da serra

AVISO: Assegure-se de que a ferramenta está desligada e desconectada da tomada de energia, antes de fazer ajustes ou de instalar ou remover lâminas.

- Use apenas lâminas de 235mm (9¼"), com um entalhe entre 2,2 e 3,5mm, projetadas para serras circulares com uma velocidade nominal sem carga de pelo menos 5000 RPM. Nunca use lâminas de aço de alta velocidade ou discos abrasivos. O uso de lâminas para fins ou de tamanhos diversos dos especificados, poderá anular a garantia.
 - Não use lâminas de qualidade inferior. Verifique regularmente se a lâmina está plana, afiada e sem trincas ou defeitos.
1. Certifique-se de que a serra está desconectada da energia.
 2. Segure o botão de trava do eixo (19) e use a chave sextavada de 6 mm (20), fornecida, para remover o parafuso do mandril (figura X) - gire no sentido de rotação da lâmina. O eixo irá girar um pouco até ficar travado, permitindo que o parafuso e a arruela do mandril sejam retraídos.

3. Segurando o protetor inferior da lâmina (8) totalmente para trás, levante com cuidado a lâmina gastá, tirando-a da arruela interna no eixo, e deslize a lâmina através da base (figura XI).
4. Agora, mantendo o protetor inferior da lâmina totalmente retraído, deslize cuidadosamente a nova lâmina pela base, posicionando-a sobre a arruela interna no eixo. O lado impresso da lâmina deve ficar virado para fora e a seta deve apontar na mesma direção da seta do protetor.
5. Reinstale a arruela externa do mandril e, enquanto pressiona o botão de trava do eixo, aperte firmemente o parafuso do mandril em sua posição, girando-o no sentido contrário ao sentido de rotação da lâmina.
6. Assegure-se de que a lâmina se assenta nivelada entre as arruelas interna e externa e, então, aperte firmemente com a chave sextavada.

Manutenção da lâmina

- Verifique regularmente se a lâmina está livre de acúmulo de resina ou de serragem. Se necessário, limpe-a com um solvente, como o WD40 ou RP7, ou com aguarrás mineral.
- Verifique regularmente a planezza da lâmina da serra. O uso da serra com uma lâmina torta submete o motor e a caixa de redução a uma carga excessiva, e poderá afetar seus direitos de garantia.
- Os dentes de carbono de tungstênio devem ser verificados regularmente com relação a sua afiação e trincas, e devem ser consertados ou afiados, conforme necessário. Observe que, quando se afia os dentes, deve ser mantido o ângulo de chanfro na frente de cada dente. Os dentes de carbono de tungstênio devem ser verificados regularmente com relação a sua afiação e trincas, e devem ser consertados ou afiados, conforme necessário. Contate o fabricante.

Limpeza

1. Mantenha os respinos de ar da ferramenta sempre desobstruídos.
2. Remova a serragem e sujeira regularmente com um pano ou escova macios.
3. Nunca use agentes cáusticos para limpar peças plásticas. Recomenda-se o uso de um pano úmido. A água nunca entrar em contato com a ferramenta.
4. Lubrifique todas as peças móveis em intervalos regulares.

Troca de escovas

- As escovas de carbono são itens de reposição que precisam ser inspecionados periodicamente e substituídos, quando gastos.
- Com a serra desconectada da energia, desaparafuse as tampas das escovas, localizadas perto da extremidade do motor (figura XII). Remova as escovas puxando com cuidado as pontas das molas (figura XIII).
- Se alguma das escovas estiver gasta a ponto de estar com menos de 6 mm de comprimento, ambas as escovas devem ser substituídas por duas escovas de reposição originais da Triton - que podem ser encontradas nos Centros de Reparos Autorizados da Triton.
- A Triton Precision Power Tools não se responsabiliza por danos ou ferimentos provocados pelo mau uso ou por reparos não autorizados desta ferramenta.

Manutenção dos terminais elétricos

Se um terminal elétrico precisar de reparos, isso deverá ser feito pelo fabricante, por um agente do fabricante ou por um Centro de Serviços Autorizado, por motivos de segurança.

Armazenamento

Guarde esta ferramenta com cuidado, em um lugar seguro e seco, fora do alcance de crianças.

Descarte

Cumpra sempre as leis nacionais ao descartar ferramentas elétricas que não funcionam mais e cujo reparo não é mais viável.

- Não descarte ferramentas elétricas, ou outros equipamentos elétricos e eletrônicos (WEEE) no lixo doméstico.
- Contate a autoridade local de eliminação de resíduos para saber o modo correto de descartar ferramentas elétricas.

Resolução de problemas

Problema	Possível causa	Solução
A serra não opera	O cabo elétrico está desconectado	Assegure-se que o cabo de alimentação elétrica está conectado à fonte de alimentação
Falha de alimentação, fusível ou disjuntor desarmado	Verifique a fonte de alimentação	
Escovas gastas ou aderentes	Desconecte a alimentação, tire as tampas das escovas e assegure-se de que as escovas se movem livremente dentro dos encaixes. Verifique se as escovas precisam ser trocadas, conforme descrito na seção de manutenção.	
Terminal danificado	Contate um Centro de Serviços Autorizado** para reparar ou trocar o terminal	
Interruptor defeituoso	Contate um Centro de Serviços Autorizado** para reparar ou trocar o interruptor	
Motor defeituoso	Contate um Centro de Serviços Autorizado** para reparar ou trocar o motor	
Desempenho baixo	Cabo de extensão muito comprido ou de bitola inferior à especificada	Use um cabo de extensão com bitola suficiente para a corrente drenada pela ferramenta
Lâmina cega ou danificada	Amole ou troque a lâmina	
Motor sobrecarregado	Diminua a força que exerce sobre a lâmina. Assegure-se de que o entalhe do corte não está prendendo a lâmina	
Superaquecimento da ferramenta	Desligue a ferramenta e deixe-a esfriar à temperatura ambiente. Inspeccione e limpe os respiros de ventilação	
Vibração ou ruído anormal	Acessório solto	Assegure-se de que a lâmina da serra está totalmente apertada entre as arruelas do mandril.
Peças móveis excessivamente gastas	Contate um Centro de Serviços Autorizado** para reparar ou trocar	
Obstrução mecânica	Contate um Centro de Serviços Autorizado** para reparar ou trocar	
A armadura do motor tem seções em curto	Contate um Centro de Serviços Autorizado** para reparar ou trocar	
O motor gira, mas a lâmina não	A porca de retenção da lâmina está solta	Aperte a porca de retenção da lâmina e assegure-se de que as arruelas do mandril estão instaladas corretamente
Eixo de engrenagem ou dente quebrado	Contate um Centro de Serviços Autorizado** para reparar ou trocar	
O ajuste de profundidade de corte não está permanecendo	A trava de ajuste de corte requer aperto	Reposicione a Trava de ajuste de profundidade conforme descrito 'Ajuste da tensão da trava de profundidade'
Centelhamento pesado dentro do alojamento do motor	As escovas não estão se movendo livremente	Desconecte a energia elétrica, remova as escovas, e limpe ou troque-as
Armadura do motor em curto ou com circuito aberto	Contate um Centro de Serviços Autorizado** para reparar ou trocar	
A superfície do comutador não está limpa	Contate um Centro de Serviços Autorizado** para reparar ou trocar	
O protetor retrátil não fecha, ou demora para fechar	A mola de retorno está solta ou quebrada	Prenda ou troque a mola (use somente peças de reposição originais da Triton)
O protetor está torcido	Endireite-o ou contate um Centro de Serviços Autorizado** para reparar ou trocar	
O mecanismo está emperrado devido à serragem	Limpe e lubrifique levemente o mecanismo emperrado	
<p>Caso o problema não possa ser solucionado com as orientações acima, não mexa na serra - visite o site www.tritontools.com para encontrar o centro de assistência autorizado Triton mais próximo de você.</p> <p>** Visite www.tritontools.com para encontrar o centro de assistência autorizado Triton mais próximo de você.</p>		

Garantia

Para registrar sua garantia, visite nosso site em www.tritontools.com e cadastre seus dados.

Seus dados serão incluídos em nossa lista de endereços (a menos que indicado de outro modo) para que você receba informações sobre lançamentos futuros. Os dados que nos fornecer não serão repassadas a terceiros.

Registro de compra

Data da compra: ___ / ___ / ___

Modelo: TA235CSL Guarde sua nota fiscal como prova de compra.

Declaração de conformidade CE

Os abaixo assinados: Mr. Darrell Morris

Sob autorização de: Triton Tools

Declara que :

Código de identificação: TA235CSL

Descrição: Serra circular de precisão

Está em conformidade com as seguintes diretivas e padrões:

- Diretiva de Maquinário 2006/42/EC
- Diretiva de Baixa Tensão 2006/95/EC
- Diretiva de EMC 2004/108/EC
- Diretiva de RoHS 2011/65/EU
- IEC 60745-1:2006
- EN 55014-1+A2:2011
- EN 55014-2+A2:2008
- EN 61000-3-2+A2:2009
- EN 61000-3-11:2000

A Triton Precision Power Tools garante ao comprador deste produto que se qualquer peça estiver comprovadamente defeituosa devido a falhas de material ou mão de obra durante os próximos 12 MESES a partir da data da compra original, Triton irá reparar ou, a seu critério, substituir a peça defeituosa sem custo.

Esta garantia não se aplica ao uso comercial nem se estende ao desgaste normal ou a danos decorrentes de acidente, abuso ou uso indevido.

* Registre-se online dentro de 30 dias após a compra.

Termos e condições aplicáveis.

Isto não afeta seus direitos legais.

Órgão notificado: Jiangsu TUV Product Service Ltd, Shanghai, China

A documentação técnica é mantida por: Triton Tools

Data: 29/09/2014

Assinatura:

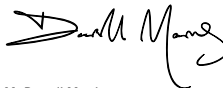

Mr Darrell Morris

Diretor Geral

Nome e endereço do fabricante:

Powerbox International Limited, Company No. 06897059. Registered address: Central House, Church Street, Yeovil, Somerset BA20 1HH, United Kingdom.

Tłumaczenie oryginalnej instrukcji

Dziękujemy za zakup narzędzia marki Triton. Zapoznaj się z niniejszymi instrukcjami: zawierają one informacje niezbędne dla bezpiecznej i wydajnej obsługi produktu. Produkt posiada szereg unikalnych funkcji, dlatego też, nawet, jeśli jesteś zaznajomiony z podobnymi produktami, przeczytanie instrukcji obsługi umożliwi Ci pełne wykorzystanie tego wyjątkowego projektu. Przechowuj niniejsze instrukcje w zasięgu ręki i upewnij się, że użytkownicy narzędzia przeczytali i w pełni zrozumieli wszystkie zalecenia.

Dane techniczne

Nr modelu:	TA235CSL
Napięcie prądu elektrycznego:	EU – 220 V – 240 V AC, 50 Hz, 10,5 A SA – 220 V – 240 V AC, 50 Hz, 10,5 A AU – 220 V – 240 V AC, 50 Hz, 10,5 A
Moc wejściowa:	2300 W / 3,08 hp
Prędkość bez obciążenia:	4,500min ⁻¹
Średnica ostrza:	235 mm / 9¼"
Średnica otworu ostrza:	30 mm / 1,1"
Zęby ostrza:	40 TCT
Szerokość rzazu ostrza:	2,2 – 3,5 mm / 0,09 – 0,14"
Regulacja skosu:	0° - 45°
Zaprogramowane ograniczniki skosu:	0°, 15°, 22,5°, 30° i 45°
Wydajność cięcia pod kątem 90°:	82 mm / 3,2"
Wydajność cięcia pod kątem 45°:	58 mm / 2,2"
Izolacja:	
Masa netto:	7,7 kg / 16,98 lbs
Laser:	Klasa 2
Długość fali:	650 nm
Moc wyjściowa:	≤1 mW
Poziom ciśnienia akustycznego:	97,1 dB(A)
Poziom mocy akustycznej:	108,1 dB(A)
Niepewność pomiaru:	3 dB
Typowe wibracje pod obciążeniem:	2,470 m/s ²
Niepewność pomiaru:	1,5 m/s ²

Poziom natężenia dźwięku dla operatora może przekroczyć 85dB(A) dlatego konieczne jest zastosowanie środków ochrony słuchu.

W wyniku nieprzerwanego procesu rozwojowego produktów specyfikacje produktów Triton mogą ulec zmianie bez uprzedniego powiadomienia.

Poziom natężenia dźwięku dla operatora może przekroczyć 85dB(A) dlatego konieczne jest zastosowanie środków ochrony słuchu.

OSTRZEŻENIE: Jeżeli poziom hałasu przekracza 85dB(A) należy zawsze stosować środki ochrony słuchu oraz, jeśli to konieczne, ograniczyć czas narażenia słuchu na nadmierny hałas. Jeśli poziom hałasu powoduje dyskomfort, nawet w przypadku zastosowania środków ochrony słuchu, niezwłocznie przestań korzystać z narzędzia i sprawdź czy środek ochrony słuchu jest prawidłowo zamontowany i zapewnia odpowiedni poziom tłumienia dźwięku w odniesieniu do poziomu hałasu wytwarzanego przez narzędzie.

OSTRZEŻENIE: Narażenie użytkownika na wibracje narzędzia może spowodować utratę zmysłu dotyku, drętwienie, mrowienie i zmniejszenie zdolności uchwytu. Długotrwałe narażenie może prowadzić do stanu przewlekłego. Jeśli jest to konieczne, ogranicz czas narażenia na wibracje i stosuj rękawice antywibracyjne. Nie korzystaj z urządzenia w trybie ręcznym w temperaturze niższej niż normalna komfortowa temperatura otoczenia, ponieważ zwiększy to efekt wywoływany przez wibracje. Skorzystaj z wartości liczbowych podanych w specyfikacji dotyczącej wibracji, aby obliczyć czas trwania i częstotliwość pracy z narzędziem.

Poziom hałasu i drgań w specyfikacji określone są zgodnie z normą EN60745 lub podobnymi normami międzynarodowymi. Wartości te reprezentują korzystanie z urządzenia w normalnych warunkach roboczych. Niedbala konserwacja, nieprawidłowy montaż lub nieprawidłowe użytkowanie urządzenia mogą spowodować wzrost poziomu hałasu oraz wibracji. www.osha.europa.eu dostarcza informacji na temat poziomów hałasu i wibracji w środowisku pracy, które mogą być przydatne dla użytkowników prywatnych, którzy korzystają z urządzenia przez długi czas.

Przedstawienie produktu

1. Przelicznik celownika laserowego
2. Przyłącze do odsysania pyłu
3. Układ celownika laserowego
4. Pokrętko blokady skosu (tylne)
5. Krótsza dźwignia osłony ostrza (zainstalowana)
6. Stopa
7. Ostrze 40 zębów TCT
8. Dolna osłona ostrza
9. Światło neonowe wskaźnika zasilania
10. Uchwyt przedni
11. Osłona górna
12. Zatrask zapadkowy skosu
13. Pokrętko blokady skosu (przednie)
14. Skala skosu
15. Dźwignia mikroregulacji skosu
16. Wcięcie naprowadzania ostrza pod kątem 90° i 45°
17. Prowadnica wzdłużna
18. Pokrętko blokujące przewodnicy wzdłużnej
19. Przycisk blokady wrzeciona
20. Kluczek sześciokątny 6 mm
21. Dłuższa dźwignia osłony ostrza
22. Uchwyt główny
23. Pokrętko regulacji mechanizmu zębatkowego
24. Dźwignia blokady regulacji głębokości cięcia
25. Skala głębokości cięcia
26. Przycisk blokujący
27. Mikropokrętko regulacji głębokości
28. Przelicznik zapłonu

Wtyczki przejściowe

Tylko dla użytkowników z Wielkiej Brytanii: nie wolno próbować zdjąć zainstalowanej brytyjskiej wtyczki przejściowej i używać przy innych urządzeniach.

Nie należy wyjmować zainstalowanych brytyjskich wtyczek przejściowych i próbować wkładać bezpośrednio do brytyjskich gniazdek sieci elektrycznej.

Jeśli brytyjska wtyczka przejściowa jest uszkodzona, należy skontaktować się z autoryzowanym serwisem 'brand'.

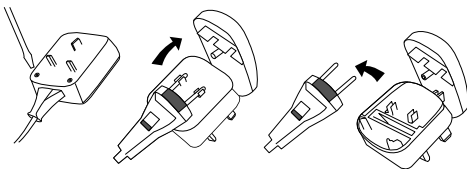

Opis symboli



Należy nosić środki ochrony słuchu
Należy nosić okulary ochronne
Należy nosić środki ochrony dróg oddechowych
Należy używać kasku ochronnego



Należy w całości przeczytać instrukcję obsługi



Uwaga!!



Toksyczne opary lub gazy!



Ostrzeżenie dotyczące obecności LASERA!



Bądź świadomy odrzutu!



Konstrukcja klasy II (podwójnie izolowana w celu dodatkowej ochrony)



Należy zawsze odłączać od zasilania elektrycznego, podczas regulacji, wymiany akcesoriów, czyszczenia, konserwacji oraz gdy nie jest w użyciu!



Urządzenie zgodne z odpowiednimi przepisami i normami bezpieczeństwa



Ochrona środowiska

Nie należy wyrzucać zużytych produktów elektrycznych wraz z odpadami komunalnymi. Jeśli jest to możliwe, należy przekazać produkt do punktu recyklingu. W celu uzyskania wskazówek dotyczących recyklingu należy skontaktować się z władzami lokalnymi lub sprzedawcą.

Ogólne instrukcje dotyczące bezpieczeństwa

OSTRZEŻENIE Przeczytaj wszystkie ostrzeżenia i instrukcje bezpieczeństwa. Nieprzestrzeganie ostrzeżeń i instrukcji może prowadzić do porażenia prądem, pożaru i / lub poważnych obrażeń.

OSTRZEŻENIE: Urządzenie nie jest przeznaczone do użytkowania przez osoby (w tym dzieci) o ograniczonej sprawności fizycznej lub umysłowej, lub o braku doświadczenia i wiedzy, chyba że będą one nadzorowane lub zostaną poinstruowane na temat korzystania z urządzenia przez osobę odpowiedzialną za ich bezpieczeństwo. Należy pilnować, aby dzieci nie wykorzystywały urządzenia jako zabawki.

Zachowaj wszystkie ostrzeżenia i instrukcje na przyszłość.

Termin „elektronarzędzie” odnosi się do urządzenia zasilanego sieciowo (przewodowego) lub urządzenia zasilanego za pomocą baterii (beprzewodowego).

- 1) **Bezpieczeństwo obszaru pracy**
 - a) **Zadbaj o prawidłową higienę i prawidłowe oświetlenie obszaru pracy.** Zanieczyszczenie lub brak wystarczającego oświetlenia obszaru pracy mogą doprowadzić do wypadków.
 - b) **Nie należy używać elektronarzędzi w przestrzeniach zagrożonych wybuchem, np. w obecności łatwopalnych cieczy, gazów lub pyłów.** Urządzenia elektryczne wytwarzają iskry, które mogą podpałić pył lub opary.
 - c) **Nie dopuszczaj dzieci ani innych osób do obszaru pracy elektronarzędzi.** Nieuwaga może spowodować utratę kontroli.
- 2) **Bezpieczeństwo elektryczne**
 - a) **Wtyczka elektronarzędzia musi pasować do gniazda zasilania. Nie wolno modyfikować wtyczki w żaden sposób.** W przypadku elektronarzędzi z uziemieniem nie należy stosować przejściówek. Oryginalne wtyczki i pasujące gniazda zmniejszają ryzyko porażenia prądem.
 - b) **Unikaj dotykania uziemionych powierzchni, takich jak rury, grzejniki, piece i lodówki.** Uziemienie ciała powoduje zwiększenie ryzyka porażenia prądem.
 - c) **Nie wystawiaj elektronarzędzi na działanie deszczu lub wilgoci.** Przedostanie się wody do urządzenia zwiększa ryzyko porażenia prądem.
 - d) **Nie należy nadwyręzać kabla. Nigdy nie używaj go do przenoszenia, przeciągania lub odłączania elektronarzędzia.** Trzymaj przewód z dala od źródeł ciepła, oleju, ostrych krawędzi lub ruchomych części urządzenia. Uszkodzone lub poplątane kable zwiększają ryzyko porażenia prądem.
 - e) **W przypadku korzystania z urządzenia na wolnym powietrzu używaj przedłużacza przystosowanego do używania na zewnątrz.** Korzystanie z przedłużacza przystosowanego do używania na zewnątrz zmniejsza ryzyko porażenia prądem.
 - f) **W przypadku korzystania z elektronarzędzia w miejscu o dużym natężeniu wilgoci należy używać gniazda zasilania wyposażonego w wyłącznik różnicowoprądowy (RCD).** Korzystanie z wyłącznika różnicowoprądowego zmniejsza ryzyko porażenia prądem.
- 3) **Bezpieczeństwo osobiste**

- a) **Podczas korzystania z elektronarzędzi bądź czujny, uważaj, co robisz i zachowaj zdrowy rozsądek. Nie używaj ich gdy jesteś zmęczony albo pod wpływem narkotyków, alkoholu lub leków. Chwila nieuwagi podczas obsługi urządzenia może spowodować poważne obrażenia ciała.**
- b) **Korzystaj ze środków ochrony osobistej. Zawsze stosuj środki ochrony oczu. Wyposażenie ochronne, takie jak maska przeciwpyłkowa, obuwie robocze antypoślizgowe na szorstkiej podszewce, kask ochronny lub nasłuchniki ochronne używane w odpowiednich warunkach, zmniejsza ryzyko obrażeń.**
- c) **Zapobiegaj przypadkowemu włączeniu urządzenia. Przed podłączeniem do źródła zasilania i / lub akumulatora, podnoszeniem lub przenoszeniem narzędzia, upewnij się, że przełącznik zasilania znajduje się w pozycji wyłączonej. Przenoszenie urządzenia z palcem umieszczonym na wyłączniku zasilania lub podłączanie elektronarzędzi przy włączonym przełączniku zasilania stwarza ryzyko wypadku.**
- d) **Przed włączeniem elektronarzędzia usuń z niego wszelkie klucze regulacyjne. Narzędzie lub klucz pozostawiony w obracającej się części elektronarzędzia może spowodować obrażenia ciała.**
- e) **Nie wychylaj się. W każdej chwili zachowuj odpowiednią pozycję i równowagę. Umożliwia to lepszą kontrolę nad elektronarzędziem w nieoczekiwanych sytuacjach.**
- f) **Noś odpowiednią odzież. Nie zakładaj do pracy z elektronarzędziami luźnej odzieży ani biżuterii. Trzymaj włosy, odzież i rękawice z dala od ruchomych części urządzenia. Luźne ubranie, biżuteria lub długie włosy mogą zostać wciągnięte przez ruchome części urządzenia.**
- g) **Jeśli do zestawu załączone są urządzenia do podłączenia mechanizmów odsysania i zbierania pyłu, sprawdź czy są one przyłączone i prawidłowo zamocowane. Korzystanie z urządzenia odsysającego pył może zmniejszyć zagrożenie pyłami.**
- 4) **Użytkowanie i pielęgnacja elektronarzędzi.**
- a) **Nie należy przeciążać urządzenia. Używaj narzędzi odpowiednich do danego zastosowania. Prawidłowe narzędzie wykona zadanie lepiej i bezpieczniej w podanym zakresie sprawności.**
- b) **Nie należy używać urządzenia, jeśli nie można go włączyć lub spowodować choroby. Rękawice mogą pomóc w utrzymaniu właściwego krążenia krwi w palcach. Nie należy korzystać z narzędzi obsługiwanych ręcznie nieprzerwanie przez długi czas.**
- c) **Przed dokonaniem regulacji, wymiany akcesoriów lub przechowywaniem elektronarzędzia odłącz wtyczkę od źródła zasilania i / lub akumulator od urządzenia. Te prewencyjne środki bezpieczeństwa zmniejszają ryzyko przypadkowego uruchomienia elektronarzędzia.**
- d) **Nie używane elektronarzędzia przechowuj w miejscu niedostępnym dla dzieci i nie dopuszczaj do nich osób nie znających elektronarzędzi lub ich instrukcji obsługi. Elektronarzędzia stanowią niebezpieczeństwo w rękach niedoświadczonych użytkowników.**
- e) **Przeprowadzaj konserwacje elektronarzędzi. Sprawdź urządzenie pod kątem nieprawidłowego ustawienia lub zablokowania elementów ruchomych, pęknięć części lub innych usterek, które mogą mieć negatywny wpływ na funkcjonowanie urządzenia. W przypadku usterek należy naprawić urządzenie przed ponownym użyciem. Niewłaściwa konserwacja elektronarzędzi jest przyczyną wielu wypadków.**
- f) **Utrzymuj narzędzia tnące w czystości i dobrze naostrzone. Zadbane narzędzia tnące z ostrymi krawędziami tnącymi rzadziej się zacinają i łatwiej nimi sterować.**
- g) **Używaj elektronarzędzia, akcesoria, końcówki itp. zgodnie z tymi instrukcjami, biorąc pod uwagę warunki pracy i realizowane zadania. Używanie narzędzi do wykonywania prac niezgodnych z ich przeznaczeniem może doprowadzić do niebezpiecznych sytuacji.**

UWAGA: W przypadku korzystania z urządzenia w Australii lub Nowej Zelandii, zalecane jest zasilanie urządzenia TYLKO z wykorzystaniem wyłącznika różnicowoprądowego (RCD) o znamionowym prądzie różnicowym nie przekraczającym 30 mA.

5) Serwis

- a) **Urządzenie powinno być serwisowane przez wykwalifikowaną osobę naprawczą przy użyciu wyłącznie oryginalnych części zamiennych. Zagwarantuje to bezpieczeństwo elektronarzędzia.**

Bezpieczeństwo korzystania z pilarek tarczowych

OSTRZEŻENIE: Przed podłączeniem narzędzia do źródła zasilania (gniazda zasilania wyłącznika sieciowego, sieci itp.) należy upewnić się, że napięcie zasilania jest takie samo, jak podano na tabliczce znamionowej urządzenia. Źródło zasilania o napięciu większym niż napięcie określone dla narzędzia może spowodować poważne obrażenia użytkownika oraz uszkodzenie narzędzia. W przypadku wątpliwości nie podłączaj urządzenia do danego źródła zasilania. Korzystanie ze źródła zasilania o napięciu mniejszym niż napięcie określone na

tabliczce znamionowej jest szkodliwe dla silnika.

NIEBEZPIECZEŃSTWO: Należy trzymać dłoń z dala od obszaru cięcia i tarczy. Druga ręka powinna trzymać dodatkową rękojęść bądź obudowę silnika. Jeśli obydwie ręce podtrzymują pilarkę oznacza, iż nie mogą być zranione przez ostrze.

Uwaga: Dla pilarek tarczowych ze średnicą tarczy 140 mm bądź mniej, zwrot "obiema rękami" może zostać pominięty.

Nie należy się wychylać poza obrabiany przedmiot. Osłona nie chroni użytkownika poza obrabianym elementem.

Należy dostosować regulację głębokości cięcia do grubości obrabianego przedmiotu. Mniej niż pełny ząb tarczy powinien być widoczny poniżej obrabianego elementu

Nigdy nie należy prztrzymywać elementu obróbki dłońmi bądź między nogami. Należy go ustawić bezpiecznie na stabilnym podłożu. Istotnym jest, aby odpowiednio zabezpieczyć przedmiot w celu zminimalizowania ryzyka narażenia ciała, zaklinowania ostrz, bądź utraty kontroli.

Trzymać pilarkę wyłącznie za izolowany uchwyt, podczas cięcia, gdyż może dojść do przecięcia ukrytych przewodów pod napięciem bądź własnego przewodu. Zetknięcie pilarki z przewodem pod napięciem może spowodować, iż metalowe elementy staną się także przewodnikami napięcia, a co za tym idzie spowodować porażenie operatora.

Podczas cięcia wzdłużnego, zawsze należy używać przewodnicy wzdłużnej bądź prostej krawędzi. To poprawia dokładność cięcia i zmniejsza szansę, zaklinowania ostrza.

Zawsze należy używać tarczy w odpowiednim rozmiarze i kształcie (romb lub koło) otworu tarczy. Tarcza, która nie pasuje do elementów montażowych pilarki zacznie działać mimośrodowo, powodując utratę kontroli.

Nigdy nie wolno używać uszkodzonych bądź niewłaściwych podkładek i śrub. Podkładowki i śruby zostały specjalnie zaprojektowane dla danej pilarki dla optymalnej wydajności i bezpieczeństwa pracy.

- Obsługa piły przez osoby w wieku poniżej 18 lat jest zabroniona.
- Podczas korzystania z piły należy stosować środki ochrony osobistej, w tym okulary ochronne albo maskę, ochraniacze słuchu, maskę przeciwpyłkową oraz odzież ochronną, w tym rękawice ochronne.
- Elektronarzędzia obsługiwane ręcznie emitują wibracje. Wibracje mogą spowodować choroby. Rękawice mogą pomóc w utrzymaniu właściwego krążenia krwi w palcach. Nie należy korzystać z narzędzi obsługiwanych ręcznie nieprzerwanie przez długi czas.
- W razie możliwości, należy użyć odkurzacza, systemu do odsysania pyłu w celu kontroli nagromadzonego się pyłu/kurzu
- Nie wolno próbować ciąć materiałów grubszych niż wyszczególnionych w danych technicznych w niniejszej instrukcji
- Dostosować głębokości cięcia do grubości przedmiotu obróbki, tj. ostrze powinno wystawać po drugiej stronie przedmiotu obróbki na długość mniejszą niż wysokość zęba piły
- Należy się upewnić, że obrabiany element jest odpowiednio wsparty. Duże płyty mają tendencję do wyginania się pod własnym ciężarem. Podpora musi być umieszczona po obu stronach dużego przedmiotu w pobliżu linii cięcia, oraz na krawędzi płyty.
- Upewnić się, że przewody zasilania nie znajdują się na linii cięcia
- Zawsze należy zabezpieczyć przedmiot obróbki na stabilnej platformie, w celu zminimalizowania ryzyka narażenia ciała, zaklinowania ostrz, bądź utraty kontroli.
- Zawsze należy stać pod kątem podczas obsługi narzędzia
- Być świadomym, że ostrze będzie wystawać z dolnej części obrabianego elementu
- Nie należy się wychylać poza obrabiany przedmiot. Osłona nie chroni użytkownika poza obrabianym elementem.
- Zwrócić uwagę na kierunek obrotu silnika i tarczy
- Dokładnie sprawdzić obrabiany przedmiot przed rozpoczęciem pracy co do ukrytych gwóźdźi i innych elementów
- Nie wolno stosować żadnej siły na obracającą się ostrze podczas cięcia
- Jeśli praca pilarki nie jest kontynuowana, a tarcza pilarki utknie w obrabianym elemencie, należy pozwolić jej na swobodne zatrzymanie i podnieść pilarkę z obrabianego elementu
- Nie wolno próbować uwolnić zaklinowanego ostrza przed wyłączeniem pilarki od zasilania
- Nie wolno przesuwac pilarki do tyłu kiedykolwiek podczas cięcia
- Należy być świadomym produkcji odpadów podczas cięcia, mogą one być wyrzucane z dużą prędkością z pilarki. Odpowiedzialnością operatora jest upewnić się, że wszystkie osoby znajdujące się w pobliżu obszaru pracy są chronione przed wyrzutem odpadów
- Jeśli praca operatora zostanie przerwana podczas wykonywania cięcia należy je najpierw dokończyć, po czym wyłączyć urządzenie od zasilania przed odwróceniem uwagi
- Sprawdzić dolną osłonę pod względem prawidłowego zamknięcia przed użyciem. Nie wolno rozpocząć pracy pilarką, jeśli osłona nie porusza się

swobodnie i zamyka natychmiastowo. Nigdy nie wolno zaciskać bądź wiązać dolnej osłony w pozycji otwartej. Jeśli pilarka zostanie przypadkowo upuszczona, dolna osłona tarczy może ulec wygięciu. Należy, zatem otworzyć dolną osłonę tarczy przy pomocy dźwigni, po czym upewnić się, że porusza się swobodnie i nie dotyka tarczy ani innych elementów, we wszystkich kątach i głębokościach cięcia

- v) Należy bacznie przyrzeć się, czy dolna osłona przykrywa tarczę przed odłożeniem piły po zakończeniu pracy. Nieosłonięta tarcza może zostać przesunięta do tyłu i przeciąć wszystko co będzie się znajdowało w jej linii. Ponadto należy pamiętać, że tarcza potrzebuje chwili przed całkowitym jej zatrzymaniem po zwolnieniu spustu
- w) Od czasu do czasu należy skontrolować stan poluzowania i śrubek i nakrętek oraz innych mocowań i w razie potrzeby dokręcić

Urządzenie może być wykorzystane tylko do zastosowań zgodnych z jego przeznaczeniem. Jakikolwiek inne użycie niż wspomniane w niniejszej instrukcji obsługi będzie jednoznacznie traktowane, jako niewłaściwe. Użytkownik, a nie producent, ponosi odpowiedzialność za jakiegokolwiek uszkodzenia lub szkody powstałe w wyniku niepoprawnego użytkowania. Producent nie ponosi odpowiedzialności za jakiegokolwiek modyfikacja narzędzia, ani za szkody powstałe w wyniku próby modyfikacji. Nawet, jeśli urządzenie jest użytkowane zgodnie z zaleceniami nie ma możliwości uniknięcia wszystkich pozostałych czynników ryzyka.

Zapobieganie efektowi odrzutu i bezpieczeństwo operatora:

-odrut to gwałtowna reakcja narzędzia na zaklinowanie, zablokowanie lub przemieszczenie ostrza piły, powodujące podniesienie i wyrzucenie bezwładnej piły z przedmiotu obróbki;

-gdy ostrze jest ściśnięte lub zablokowana blokuje zamykanie szczeliny cięcia i reakcja silnika napędza urządzenie szybko z powrotem w kierunku operatora;

- jest ostrze zostaje skreślone lub przesunięte podczas cięcia, zęby piły na tylnie krawędzi tarczy mogą się zagłębić w górną powierzchnię obrabianego przedmiotu, co może spowodować, że tarcza wznieśnie się ze szczeliny i powędruje w kierunku operatora.

Odrzut jest efektem nadużycia/niewłaściwego użytkowania piły i nieprzestrzegania właściwych procedur lub warunków obsługi urządzenia, któremu można zapobiec w następujący sposób:

- a. Mocno chwytaj piłę obiema rękami i odpowiednio ułóż ręce w celu odparcia siły odrzutu. Ustaw ciało z boku ostrza, nie w jednej osi z ostrzem piły. Odrzut może spowodować odskoczenie piły w tył, lecz przy zastosowaniu odpowiednich środków zaradczych, jego siła może być kontrolowana.

Uwaga: Dla pilarek tarczowych ze średnicą tarczy 140 mm bądź mniej, zwrot "obiema rękoma" może zostać pominięty.

- b. Gdy ostrze jest zaklinowane, lub operacja cięcia zostaje przerwana z jakiegokolwiek powodu, należy zwolnić zapłon narzędzia i pozostawić piłę w przedmiocie obróbki, aż do całkowitego zatrzymania ostrza. Nigdy nie wolno próbować wyjmować piły z przedmiotu obróbki lub ciągnąć piły wstecz, jeśli ostrze nadal się obraca. Sprawdź przyczynę i dokonaj odpowiedniej korekty w celu wyeliminowania klinowania ostrza.

- c. Przy ponownym uruchomieniu piły wewnątrz nieukończonych cięcia, umieść ostrze w rzucie i sprawdź, czy zęby piły nie dotykają przedmiotu obróbki. Zaklinowane ostrze może skoczyć do góry lub zostać odrzucone z przedmiotu obróbki w momencie ponownego uruchamiania narzędzia).

- d. Przedmiot obróbki o dużych wymiarach powinien być podparty, aby zapobiec efektowi odrzutu i zaklinowania tarczy. Duże płyty mają tendencję do wyginania się pod własnym ciężarem. Podpora musi być umieszczona po obu stronach dużego przedmiotu w pobliżu linii cięcia, oraz na krawędzi piły.

- e. Nie wolno używać stępionych lub uszkodzonych tarcz. Nieosłonięte lub nieodpowiednio zamontowane ostrza wycinają zbyt wąską rzaz powodując nadmierne tarcie, klinowanie ostrza oraz odrzut.

- f. Przed rozpoczęciem cięcia należy upewnić się, że dźwignie blokady głębokości ostrza i regulacji skosu są dokręcone i zablokowane. Zwolnienie dźwigni podczas cięcia może spowodować zaklinowanie lub efekt odrzutu.

- g. Należy zachować szczególną ostrożność podczas wykonywania cięć wgnębnych w ścianach lub innych obszarach nieprzetłoczonych. Wystające ostrze może przeciąć przypadkowe objekty i ulec efektowi odrzutu.

- h. Przed każdym użyciem sprawdź dolną osłonę narzędzia i nie korzystaj z urządzenia, jeśli nie zamyka się ona w sposób swobodny. Upewnij się, że ostrze nie dotyka żadnej części osłony lub narzędzia pod żadnym kątem cięcia i przy żadnym z ustawień głębokości. Pod żadnym względem nie blokuj dolnej osłony w pozycji otwartej.

Sprawdź działanie sprężyny osłony dolnej. Jeśli osłona i sprężyna działają w sposób nieprawidłowy, należy przekazać narzędzie do serwisu. Dolna osłona może działać powoli ze powodu uszkodzonych części, osadów żywic oraz nagromadzenia odpadów.

- j. Ręczne odsuwanie osłony dolnej dozwolone jest wyłącznie w przypadku specjalnych rodzajów cięć, np. cięć wgnębnych lub cięć ukośnych pod kątem. Unieś dolną osłonę odciągając uchwyt, następnie zaraz po zetknięciu się ostrza z materiałem obróbki zwolnij osłonę. W przypadku innych rodzajów

cięcia osłona dolna powinna zadziałać automatycznie.

- k. Przed skierowaniem piły w dół upewnij się, że osłona dolna zakrywa ostrze. Niezabezpieczone, dryfujące ostrze ulegnie odskokowi do tyłu, przecinając wszystko, co stanie na jego drodze. Pamiętaj o tym, aby zacząć na całkowite zatrzymanie ostrza po wyłączeniu narzędzia. Nie wolno stosować tarcz ściemych, ponieważ uniemożliwiają one okres gwarancyjny.
- i. Jeśli piła tarczowa jest wyposaiona w klin rozszczepiający, należy wymontować go przed rozpoczęciem cięcia wgnębnego. Klin rozszczepiający zakłóci wykonywanie cięcia wgnębnego powodując odbicie. Po zakończeniu cięcia wgnębnego należy zawsze ponownie zamocować klin rozszczepiający.

Zasady bezpieczeństwa dotyczące światła laserowego

W urządzeniu zastosowano laser klasy 2 o mocy maksymalnej $\leq 1mW$ i długości fali 400-700nm.

Lasery te nie stanowią zazwyczaj zagrożenia dla wzroku, lecz bezpośrednie patrzenie na promień lasera może wywołać ślepotę oślaniając.

OSTRZEŻENIE: Unikaj bezpośredniego kontaktu z ociami.

Celowe patrzenie na promień lasera może spowodować zagrożenie, należy przestrzegać wszystkich poniższych zasad bezpieczeństwa:

- Laser powinien być użytkowany i konserwowany zgodnie z instrukcjami producenta
- Nie włączaj światła laserowego, jeśli narzędzie nie jest gotowe do cięcia
- Nigdy nie kieruj wiązki laserowej na osoby, a zwłaszcza na oczy osób lub zwierząt, lub na dowolny obiekt inny niż przedmiot obróbki
- Upewnij się, wiązka laserowa skierowana jest na stabilny obiekt obróbki bez powierzchni odbijających światło. Dopuszczalne jest drewno lub szorstkie powierzchnie. Odblaskowa blacha stalowa lub podobne powierzchnie nie nadają się do obróbki z zastosowaniem lasera, ponieważ ich powierzchnia odbijająca światło może skierować wiązkę z powrotem na operatora
- Nie wymieniaj układu laserowego samodzielnie. Naprawy mogą być wykonywane wyłącznie przez producenta lasera lub autoryzowanego przedstawiciela. NIE wymieniaj lasera na laser innego typu

UWAGA: Nieprawidłowe korzystanie z przycisków lub regulacji oraz wykonywanie procedur niezgodne z instrukcjami zamieszczonymi w niniejszym podręczniku może spowodować ryzyko narażenia na działanie promieniowania.

W celu uzyskania dodatkowych informacji dotyczących laserów zapoznaj się z normami EN, EN60825-1/A1:2002.

Zastosowanie zgodne z przeznaczeniem

Ręczna pilarka tarczowa przeznaczona do cięcia drewna typu miękkiego i twardego oraz innych podobnych materiałów. Urządzenie może być także zastosowane, jako piła stołowa po zamontowaniu na stole roboczym marki Triton, Triton Workcentre bądź i na innych odpowiednich systemach do montażu pilarki tarczowej.

OSTRZEŻENIE: Niniejsza pilarka tarczowa jest przeznaczona tylko i wyłącznie do cięcia drewna, płyt MDF, płyt wiórowych i innych podobnych materiałów, pilarka NIE NADAJE SIĘ do cięcia metalu bądź drewna z gwoździami

Rozpakowanie narzędzia

Ostrożnie rozpakuj i sprawdź narzędzie. Zapoznaj się ze wszystkimi mechanizmami i funkcjami.

Upewnij się, że narzędzie zawiera wszystkie części i są one w dobrym stanie. Jeśli brakuje pewnych części lub są one uszkodzone, należy uzupełnić lub wymienić je przed rozpoczęciem korzystania z narzędzia.

Przygotowanie do eksploatacji

REGULACJA GŁĘBOKOŚCI CIĘCIA

Przed przeprowadzaniem regulacji, instalacją lub wymianą ostrzy należy upewnić się, że narzędzie jest wyłączone i odłączone od źródła zasilania.

1. Poluzuj dźwignie blokady regulacji głębokości cięcia (24) i unieś tył piły w celu ustawienia przybliżonej żądanej głębokości cięcia (patrz Rys I). Naciśnij dźwignię w celu zablokowania ustawienia.
2. W celu precyzyjnej regulacji głębokości zablokuj piłę na przybliżonej żądanej głębokości cięcia i, za pomocą pokręta mikroregulacji głębokości, ustaw dokładną głębokość. Przekręć mikropokrętko regulacji głębokości w prawo, aby zmniejszyć głębokość cięcia, przekręć je w lewo, aby zwiększyć

głębokość. Skala regulacji mikropokręta wynosi 6 mm. Jeśli nie jest ona wystarczająca, ponownie ustaw głębokość za pomocą regulacji głównej, a następnie ponownie dostosuj ją za pomocą mikropokręta.

W celu osiągnięcia maksymalnej głębokości cięcia 82 mm należy ustawić pokrętko mikroregulacyjne na maksymalnej głębokości.

- Piła posiada również funkcję regulacji mechanizmu zębatkowego. Regulacja głębokości mechanizmu zębatkowego przydaje się w momencie, kiedy piła zainstalowana jest pod stołem Triton Workcentre.
- W celu regulacji głębokości za pomocą tej funkcji poluzuj dźwignię regulacji głębokości cięcia (24) i przekręć pokrętko regulacji mechanizmu zębatkowego (23) w celu dostosowania wysokości cięcia. Kręć pokrętkiem w lewo w celu zwiększenia głębokości cięcia oraz w prawo, w celu jej zmniejszenia. Naciśnij dźwignię blokady regulacji głębokości cięcia w celu zablokowania ustawienia.

REGULACJA NAPRĘŻENIA DŹWIGNI BLOKADY GŁĘBOKOŚCI CIĘCIA

Jeśli dźwignia blokady regulacji cięcia (24) nie posiada wystarczającego naprężenia, należy wykonać następującą czynność:

- Poluzuj i usuń dwie śruby krzyżakowe zabezpieczające pokrętko regulacji mechanizmu zębatkowego (23). Usuń dźwignię regulacji, pod którą znajduje się nakrętka naprężająca dźwigni blokującej (patrz Rys II).
- Za pomocą klucza 10 mm dokręć nakrętkę w prawo, aby zwiększyć naprężenie dźwigni blokady regulacji głębokości cięcia (24).
- Po ustaniu żądanego naprężenia ponownie zamocuj pokrętko regulacji za pomocą dwóch śrub krzyżakowych.
- Przed uruchomieniem piły sprawdź działanie dźwigni blokującej.

Regulacja kąta skosu

- Zasięg kąta skosu wynosi od 0° do 47°. Możliwe jest zastosowanie zaprogramowanych ograniczników o wartościach 0°, 15°, 22,5°, 30° i 45°, co pozwala na szybkie i dokładne ustawienie skosu.
- Poluzuj przednie i tylne pokrętko blokady skosu (13 i 4) i wyciśnij zatrzask zapadkowy skosu (12). Obróć piłę pod żądanym kątem i zwolnij zatrzask. Niewielki ruch silnika piły umożliwi zatrzaskowi zaskoczenie się właściwej zapadki. Dokręć oba pokrętki blokady skosu.
- W celu dokonania ustawienia pod innym kątem odblokuj zatrzask zapadkowy naciskając go w tył w kierunku silnika do pozycji zablokowanej w położeniu otwartym. Mocno dokręć oba pokręta w ustawieniu żądanego kąta.

Regulacja precyzyjna kąta skosu i ograniczanie

- Możliwe jest precyzyjne wyregulowanie skali kalibracji oraz pozycji skosu zapadki o + / - 2°.
- Upewnij się, że ustawienie piły jest wyzerowane, a zatrzask zapadkowy skosu jest zamknięty.
- Poluzuj tylne pokrętko blokady skosu (4) oraz nakrętkę Nylloc na dźwigni mikroregulacji skosu (15) za pomocą klucza 10 mm.
- Obracając trymer w lewo lub w prawo wyrównaj ustawienie prostopadłe ostrza względem stopy lub stołu Triton.
- PO dokonaniu regulacji dokręć tylne pokrętko blokady skosu oraz nakrętkę Nylloc.

Uwaga: W celu uzyskania możliwości wykorzystania pełnego zakresu trymera ustaw głębokość ostrza na poziomie 2–3 mm (3/32"–1/8") poniżej wartości maksymalnej, aby uzyskać odpowiedni luz silnika. Ustawienie pełnej głębokości będzie możliwe po dokonaniu regulacji.

Dźwignia osłony ostrza

W przypadku cięć wglębnych lub kieszeniowych możliwe jest zastosowanie dłuższej dźwigni osłony ostrza (21). W celu zmiany dźwigni należy wykonać poniższe czynności:

- Poluzuj i usuń śrubę krzyżakową mocującą krótszą dźwignię osłony ostrza (5). Zdejmij dźwignię osłony ostrza.
- Zamocuj dłuższą dźwignię osłony ostrza (21) w tej samej pozycji.
- Dokręć śrubę krzyżakową w celu zamocowania dźwigni w odpowiedniej pozycji.
- Możliwe jest teraz korzystanie z dłuższej dźwigni osłony ostrza w celu uzyskania lepszej kontroli osłony dolnej podczas wykonywania cięć kieszeniowych.

Regulacja prowadnicy wzdłużnej

- Prowadnica wzdłużna (17) może zostać umieszczona po lewej lub po prawej stronie ostrza. Prowadnica ta zapewnia dokładność cięć bez konieczności cięcia wzdłuż narysowanych linii podczas obsługi ręcznej.
- Umieść prowadnicę w otworach mocujących na przodzie stopy piły (6) i dokręć pokrętko blokujące (18) w celu zablokowania żądanej szerokości

cięcia. W celu zwiększenia szerokości możliwa jest zmiana pozycji śruby radełkowej na zacisk wewnętrzny lub zewnętrzny.

Wcięcia naprowadzające

- Dwa wcięcia naprowadzające z przodu stopy piły umożliwiają naprowadzanie ostrza w przypadku obsługi ręcznej urządzenia podczas cięcia wzdłuż narysowanych linii.
- Patrząc od przedniej strony piły, w przypadku cięć pod kątem 90° należy używać wcięć znajdującego się po lewej stronie, a dla cięć pod kątem 45°, wcięcia po prawej stronie. Naprowadzanie możliwe jest wzdłuż obu krawędzi wycięcia, w zależności od tego, po której stronie linii chcesz wykonać cięcie.
- W celu sprawdzenia wyrównania piły podczas cięcia używaj drugiego zestawu wcięć, znajdującego się bliżej ostrza piły.

Korzystanie z systemu laserowego

- Nie patrz bezpośrednio na wiązkę laserową.
 - Nigdy nie kieruj wiązki laserowej na osoby lub na dowolny obiekt inny niż przedmiot obróbki.
 - Nie kieruj wiązkę laserowej na inne osoby znajdujące się na terenie obszaru roboczego.
 - Upewnij się, że wiązka laserowa skierowana jest na stabilny obiekt obróbki bez powierzchni odbijających światło. Dopuszczalne jest drewno lub szorstkie powierzchnie. Odblaskowa blacha stalowa lub podobne powierzchnie nie nadają się do obróbki z zastosowaniem lasera, ponieważ ich powierzchnia odbijająca światło może skierować wiązkę z powrotem na operatora
 - Nie włączaj światła laserowego, jeśli narzędzie nie znajduje się na przedmiocie obróbki.
- Narysuj linię cięcia na przedmiocie obróbki.
 - Jeśli to konieczne, dostosuj głębokość i skos cięcia.
 - Umieść przednią krawędź stopy piły na przedmiocie obróbki.
 - Włącz laser za pomocą przełącznika celownika laserowego (1).
 - Wyrównaj linię lasera z linią umieszczoną na przedmiocie obróbki.
 - Włącz silnik naciskając na przełącznik zapiętu (26).
 - Wykonuj cięcie obajac o to, aby linia lasera pokrywała się z linią narysowaną na przedmiocie obróbki.
 - Wyłącz laser za pomocą przełącznika celownika laserowego.

Instrukcja obsługi z wykorzystaniem stołu pilarskiego

- Przed rozpoczęciem pracy upewnij się, że stół pilarski jest wyposażony w odpowiednią osłonę ostrza i że jest ona odpowiednio wyregulowana, a jej działanie jest prawidłowe.
- Upewnij się, że piła jest odpowiednio zamocowana na stole. Zapoznaj się z instrukcją montażu załączoną przez producenta.
- Przed rozpoczęciem pracy ręcznie pchnij piłę wzdłuż stołu i upewnij się, że jej posuw jest płynny, a trasa przebiegu nie zawiera żadnych przeszkód.
- Upewnij się, że stół pilarski jest wyposażony w urządzenie przeciwdrozdutowe.
- Upewnij się, że stół posiada odpowiedni przełącznik on/off (włączony/wyłączony). Można następnie zablokować przełącznik piły za pomocą zacisku sprężynowego lub opaski oraz podłączyć piłę do gniazda stołu pilarskiego. Po zdjęciu piły ze stołu pilarskiego należy KONIECZNIE usunąć zacisk.
- Wykorzystując wszelkie dostępne wyposażenie zabezpieczające wykonaj cięcie próbne na odcinamy elementem przedmiotu obróbki, aby upewnić się, że wszelkie osłony ustawione są prawidłowo (patrz Rys. IX).

Instrukcja obsługi

OSTRZEŻENIE: Zawsze należy nosić okulary ochronne, odpowiednią maskę przeciwpyłową, nasłucharki przeciwhałasowe, jak również rękawice ochronne podczas obsługi powyższego urządzenia.

Włączanie i wyłączanie

- Podłączyc wtyczkę do źródła zasilania
- W celu włączenia pilarki należy przesuwać w dół przycisk blokujący (26) i jednocześnie przesuwać do dołu włącznik zapiętu (28)
- Podczas zwolnienia spustu piła się wyłączy i włącznik blokujący zostanie ponownie włączony
- Należy pozwolić tarczy zupełnie się zatrzymać przed całkowitym odłożeniem pilarki

Obsługa

1. Umieść przednią krawędź stopy piły na przedmiocie obróbki wyrównując narysowane oznaczenie z wcięciem naprowadzającym piły. Upewnij się, że ostrze nie dotyka przedmiotu obróbki.
2. Włącz laser za pomocą przełącznika celownika laserowego (1) i wyrównaj linię lasera z linią narysowaną na przedmiocie obróbki.
3. Mocno uchwycij piłę obiema rękami, wyciśnij przycisk blokujący (26) i naciśnij przełącznik zapłonu (28). Kiedy silnik piły osiągnie prędkość maksymalną, płynnie przeprowadź piłę wzdłuż linii cięcia.
4. Utrzymuj stałą prędkość posuwu - zbyt szybki posuw może spowodować nadmierne przeciążenie silnika, zaś posuw zbyt wolny może zdeformować przedmiot obróbki. Należy unikać wykonywania pily gwałtownych ruchów.
5. W przypadku cięcia płyt fornirowanych lub drewna o grubości poniżej 20 mm należy ustawić ostrze w taki sposób, aby wystawało po drugiej stronie przedmiotu obróbki na 5-10 mm. Umożliwi to zredukowanie ilości odprysków mogących zniszczyć wierzch przedmiotu obróbki. W przypadku cięcia grubszego drewna ustaw ostrze na maksymalną głębokość, aby zredukować efekt odrzutu.
6. Dla bezpieczeństwa skorzystaj z prowadnicy cięcia równoległego lub zamocuj dodatkową listwę za pomocą zacisków. Jeśli cięcie musi zostać przeprowadzone w sposób odrotny, należy zawsze narysować na przedmiocie obróbki linię prostą jako punkt odniesienia.
7. Upewnij się, że przedmiot obróbki nie przesuwają się podczas cięcia, jeśli to możliwe, zastosuj dodatkowe zaciski. Nie wolno wykonywać cięć na przedmiocie obróbki trzymanym w dłoni.
8. Należy odpowiednio wesprzeć duże panele i długie przedmioty obróbki na obu końcach cięcia w celu uniknięcia klinowania i odrzutu piły. Upewnij się, że szerszy krancie stopy piły opiera się na większej części przedmiotu obróbki lub na tej jego części, która posiada najlepsze podparcie.
9. W celu zapobieżenia efektowi odrzutu przesuwaj piłę w linii prostej. Upewnij się, że ostrze piły jest w dobrym stanie i że rzaz nie blokuje ostrza. (Jeśli jest to konieczne, umieść w rzazie niewielki klin lub rozprórkę 3 mm, aby nie zaczął się on na ostrzu). W przypadku wystąpienia symptomów przeciążenia piły, zwolnij przycisk zapłonu, ale nie usuwaj piły z przedmiotu obróbki aż do całkowitego zatrzymania ostrza.
10. Unikaj przecinania gwoździ, śrubek itp. Sprawdź przedmiot obróbki i przed rozpoczęciem cięcia usuń z niego wszelkie łączniki.
11. Jeśli podczas obsługi piły występuje nietypowy hałas lub zapach, niezwłocznie zatrzymaj piłę i skontaktuj się z autoryzowanym punktem napraw pił Triton.
12. Nie obsługuj piły do góry nogami, chyba że jest ona zamontowana na odpowiednim stole pilarskim renomowanej jakości (np. na stole Triton Workcentre lub Triton Compact Saw Table).

Akcesoria

Ogromny zakres akcesoriów, w tym tarcze tnące są dostępne w sprzedaży u dystrybutora Triton. Zakup części zamiennych jest dostępny na stronie internetowej toolsparsonline.com.

Czyszczenie i konserwacja

OSTRZEŻENIE: Przed przeprowadzeniem kontroli, czynności konserwacyjnych lub czyszczenia zawsze odłączaj urządzenie od źródła zasilania.

- Należy regularnie sprawdzać, czy wszystkie śruby mocujące są odpowiednio dokręcone. Wibracje mogą powodować ich poluzowanie.
- Regularnie sprawdzaj otwory tarczy oraz czystość podkładek tarczy. Upewnij się, że nie są one zanieczyszczone osadem żywicy lub obłupione widziarni. Sprawdź czy powierzchnie podkładek trzpienia są gładkie i nie zawierają zadziórów. Ponadto trzeba się upewnić, że śruba mocująca ostrze jest prawidłowo dokręcona.
- Sprawdź działanie sprężynowej osłony dolnej. Powinna zamykać się szybko i bez otarć.
- Wyjmij ostrze i usuń nagromadzone trociny lub okruszy drewna z obszaru ostony.
- Od czasu do czasu sprawdzaj napięcie pokręta mikroregulacji, a jeśli jest to konieczne, dokręć lub poluzuj nakrętkę Nylon.
- Otwory wentylacyjne piły powinny być czyste i wolne od obcych ciał. Należy czyścić piłę zwilżoną ściereczką nie wolno stosować rozpuszczalników.

Wymiana ostrza

OSTRZEŻENIE Przed przeprowadzaniem regulacji lub instalacją lub wymianą ostrzy należy upewnić się, że narzędzie jest wyłączone i odłączone od źródła zasilania.

- Należy stosować wyłącznie ostrza o średnicy 235mm (9 1/4") z szerokością rzazu pomiędzy 2,2 i 3,5 mm, zaprojektowane dla pil irtowniczych w zakresie prędkości bez obciążenia przynajmniej 5 000 obr./min. Nie należy instalować wysokoobrotowych ostrzy stalowych lub tarcz ciernych.

Instalacja ostrzy przeznaczonych do celu innego niż przeznaczenie piły lub ostrzy o innym rozmiarze spowoduje wygaśnięcie okresu gwarancji narzędzia.

- Nie należy instalować ostrzy gorszej jakości. Należy regularnie sprawdzać ostrze pod kątem płaskości, naostrzenia, występowania pęknięć i usterek.
1. Upewnij się, że narzędzie jest odłączone od zasilania.
 2. Przytrzymaj przycisk blokady wrzeciona (19) i za pomocą dostarczonego klucza sześciokątnego 6 mm (20) usuń śrubę trzpienia - obracaj klucz zgodnie z kierunkiem obrotu ostrza. Wał przekreśli się nieznacznie przed zablokowaniem umożliwiając usunięcie śruby oraz podkładki zewnętrznej.
 3. Odkinając całkowicie dolną osłonę ostrza (8) ostrożnie zdejmij zużyte ostrze z wewnętrznej podkładki wału i wysuń je przez stopę piły.
 4. Nadaj przytrzymując dolną osłonę ostrza w pozycji całkowicie odgiętej ostrożnie wsuń nowe ostrze przez stopę piły i umieść je na wewnętrznej podkładce wału. Napisy na ostrzu powinny znajdować się po zewnętrznej stronie, a strzałka na ostrzu powinna wskazywać ten sam kierunek, co strzałka na osłonie.
 5. Ponownie zainstaluj zewnętrzną podkładkę trzpienia i, wyciskając przycisk blokady wrzeciona, mocno dokręć śrubę trzpienia - obracaj klucz w kierunku przeciwnym do kierunku obrotów ostrza.
 6. Sprawdź, czy ostrze jest równo osadzone pomiędzy wewnętrzną i zewnętrzną podkładką i mocno dokręć je za pomocą klucza sześciokątnego.

Konserwacja tarczy tnącej

- Regularnie sprawdzaj ostrze pod kątem osadzenia się żywicy gumowej lub trocin. W razie potrzeby oczyść je za pomocą rozpuszczalnika lub spirytusu mineralnego.
- Regularnie sprawdzaj ostrze piły pod kątem płaskości. Używanie piły posiadającej zdeformowane ostrze spowoduje przeciążenie silnika i układu przekładni oraz może mieć wpływ na prawa gwarancyjne użytkownika.
- Należy regularnie sprawdzać zęby ostrza z węglików spiekanych pod kątem naostrzenia i złań oraz naprawić lub naostrzyć je, jeśli jest to konieczne. Należy pamiętać, że podczas ponownego ostrzenia należy zachować odpowiednią kąt skosu przedniej części zębów.

Czyszczenie

1. Upewnij się, że odpowiedniki narzędzia są zawsze czyste i odblokowane.
2. Regularnie usuwaj pył i zanieczyszczenia za pomocą ściereczki lub miękkiej szczteteczki.
3. Do czyszczenia elementów plastikowych nie należy używać środków żrących. Zalecane jest stosowanie wilgotnej ściereczki. Nie wolno dopuszczać do kontaktu narzędzia z wodą.
4. Należy regularnie smarować wszystkie elementy ruchome narzędzia.

Wymiana szczotek

- Szczotki węglowe to materiał eksploacyjny, który powinien być okresowo sprawdzany i wymieniany w przypadku zużycia.
 - Po odłączeniu piły od zasilania odkręć osłonę szczotek znajdującą się w tylnej części silnika. Wyjmij szczotki delikatnie pociągając za wystające sprężyny.
 - Jeśli którakolwiek ze szczotek jest krótsza niż 6mm, należy wymienić obie szczotki używając szczotek zamiennych Triton
- dostępnych w autoryzowanych centrach napraw Triton.

- Firma Triton Precision Power Tools nie ponosi odpowiedzialności za zniszczenia lub obrażenia spowodowane nieprawidłowym użytkowaniem lub nieautoryzowanymi naprawami narzędzia.

Konserwacja przewodu zasilania

W przypadku konieczności wymiany przewodu zasilania należy ze względu na bezpieczeństwo przekazać urządzenie producentowi, przedstawicielowi producenta lub w autoryzowanemu punktowi serwisowemu.

Przechowywanie

Należy przechowywać narzędzie w bezpiecznym, suchym miejscu niedostępnym dla dzieci.

Utylizacja

Należy zawsze przestrzegać przepisów krajowych dotyczących utylizacji elektronarzędzi, które nie są już funkcjonalne i nie nadają się do naprawy.

- Nie wyrzucaj elektronarzędzi lub innych odpadów elektrycznych i elektronicznych (WEEE) wraz z odpadami komunalnymi.
- Skontaktuj się z władzami lokalnymi zajmującymi się utylizacją odpadów, aby uzyskać informacje na temat prawidłowego sposobu utylizacji elektronarzędzi

Rozwiązywanie problemów

Symptom	Problem	Sugerowane środki zaradcze
Piła nie działa	Kabel zasilania nie jest podłączony do gniazda	Upewnij się, że kabel zasilający jest podłączony do gniazda zasilania
	Awaria zasilania, zadziałał bezpiecznik lub wyłącznik	Sprawdź zasilanie
		Odłącz zasilanie, otwórz osłony szczotek i upewnij się, że szczotki posiadają możliwość swobodnego ruchu w uchwytach. Sprawdź czy konieczna jest wymiana szczotek, jak opisano w rozdziale dotyczącym konserwacji
	Uszkodzenie kabla	Skontaktuj się z autoryzowanym punktem serwisowym Triton w celu naprawy lub wymiany kabla
	Uszkodzenie przełącznika	Skontaktuj się z autoryzowanym punktem serwisowym Triton w celu naprawy lub wymiany przełącznika
	Uszkodzenie silnika	Skontaktuj się z autoryzowanym punktem serwisowym ** w celu naprawy lub wymiany silnika
Staba wydajność	Zbyt długi, lub zbyt słaby przedłużacz	Skorzystaj z przedłużacza o odpowiednich parametrach przewodzenia prądu
	Tępe lub uszkodzone ostrze	Ponownie naostrz lub wymień ostrze
	Przeciążenie silnika	Zredukuj siłę nacisku na narzędzie. Upewnij się, że cięcie nie blokuje i nie ściska ostrza
	Przegrzanie urządzenia	Wyłącz narzędzie i odstaw od ochłodzenia do temperatury pokojowej. Sprawdź i oczyść otwory wentylacyjne.
Wibracje lub nieprawidłowy hałas	Nieprawidłowo zamocowany element	Upewnij się, że ostrze piły jest całkowicie dokręcone na podkładkach trzpienia
	Przeszkoda mechaniczna	Skontaktuj się z autoryzowanym punktem serwisowym ** w celu naprawy lub wymiany
	Zwarcie części twornika	Skontaktuj się z autoryzowanym punktem serwisowym ** w celu naprawy lub wymiany
Silnik jest uruchomiony, ale ostrze się nie obraca	Poluzowana nakrętka blokująca ostrza	Dokręć nakrętkę blokującą ostrza, upewnij się że podkładki trzpienia są prawidłowo zamocowane
	Łamany wał przekładni lub ząb	Skontaktuj się z autoryzowanym punktem serwisowym ** w celu naprawy lub wymiany
Nieemożność zablokowania regulacji cięcia w odpowiedniej pozycji	Dźwignia regulacji głębokości cięcia wymaga dokręcenia	Wyreguluj pozycję dźwigni regulacji głębokości cięcia zgodnie z rozdziałem „Regulacja głębokości cięcia”
Wewnątrz obudowy silnika występuje silne iskrzenie	Ograniczenie swobody ruchu szczotek	Odłącz zasilanie, wyjmij szczotki, oczyść je lub wymień
	Zwarcie lub otwarcie obwodu twornika	Skontaktuj się z autoryzowanym punktem serwisowym ** w celu naprawy lub wymiany
	Zanieczyszczenie powierzchni komutatora	Skontaktuj się z autoryzowanym punktem serwisowym ** w celu naprawy lub wymiany
Osłona powrotna nie zamyka się lub zamyka się zbyt wolno	Sprężyna powrotna odcepiła się lub jest uszkodzona	Ponownie zamocuj lub wymień sprężynę (stosuj wyłącznie oryginalne części zamienne Triton)
	Skrzywienie osłony	Wyprostuj ją lub skontaktuj się z autoryzowanym punktem serwisowym ** w celu naprawy lub wymiany
	Mechanizm zanieczyszczony wiórami	Oczyść i lekko nasmaruj zanieczyszczony mechanizm

Jeśli problem nie może zostać rozwiązany za pomocą powyższych porad, prosimy nie próbować rozbierać piły – zalecamy wejść na stronę online www.tritontools.com, aby odnaleźć najbliższe biuro Triton w celu uzyskania profesjonalnej porady.

** Wejź na www.tritontools.com, aby odnaleźć autoryzowane centrum serwisowe najbliżej Ciebie

Gwarancja

W celu rejestracji gwarancji odwiedź naszą stronę internetową www.tritontools.com* i podaj odpowiednia dane. Dane zostaną dodane do naszej listy wysyłkowej (chyba, że wskazano inaczej) w celu przesyłania informacji dotyczących przyszłych produktów. Dostarczone danie nie zostaną udostępnione osobom trzecim.

Protokół zakupu

Data zakupu: ___/___/___

Model: TA235CSL Należy zachować paragon jako dowód zakupu
Precyzyjne Elektronarzędzia Triton gwarantują nabywcy tego produktu

Deklaracja Zgodności WE

Niżej podpisany: Mr Darrell Morris

upoważniony przez: Triton Tools

Oświadcza, że

Kod identyfikacyjny: TA235CSL

Opis: Precyzyjna pilarka tarczowa 235 mm

Produkt jest zgodny z następującymi dyrektywami oraz normami:

- Dyrektywa maszynowa 2006/42/EC
- Dyrektywa niskonapięciowa 2006/95/EC
- Dyrektywa kompatybilności elektromagnetycznej 2004/108/EC
- Dyrektywa RoHS 2011/65/EU
- IEC 60745-1:2006
- EN 55014-1+A2:2011
- EN 55014-2+A2:2008
- EN 61000-3-2+A2:2009
- EN 61000-3-11:2000

pewność, iż w razie usterki bądź uszkodzenia z powodu wad materiałowych lub jakości wykonania, w ciągu 3 lat od daty zakupu, firma Triton naprawi bądź według własnego uznania bezpłatnie wymieni uszkodzoną część.

Powyższa gwarancja nie pokrywa szkód spowodowanych naturalnym zużyciem, nieprawidłowym użytkowaniem, nieprzestrzeganiem zaleceń obsługi, wypadkami lub wykorzystaniem urządzenia do celów komercyjnych.

* Zarejestruj swój produkt w ciągu 30 dni od daty zakupu.

Obowiązują zasady i warunki użytkowania.

Powyższe postanowienia nie mają wpływu na prawa ustawowe klienta.

Jednostka notyfikowana: Jianguo TUV Product Service Ltd, Shanghai, China

Dokumentacja techniczna produktu

znajduje się w posiadaniu: Triton Tools

Data: 29/09/2014

Podpis:

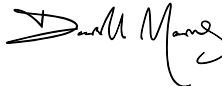

Darrell Morris

Dyrektor Naczelny

Nazwa i adres producenta:

Powerbox International Limited, zarejestrowany pod numerem 06897059.

Adres rejestracyjny firmy : Central House, Church Street, Yeovil, Somerset
BA20 1HH, United Kingdom.

Перевод исходных инструкций

Благодарим за выбор инструмента Triton. В этом руководстве содержится информация, необходимая для безопасной и эффективной эксплуатации изделия. Данное изделие отличается некоторыми уникальными особенностями, и даже если вы уже знакомы с аналогичными изделиями, важно внимательно прочитать это руководство и понять содержащиеся в нем инструкции. Убедитесь, что каждый пользователь инструмента ознакомился с руководством и понял его.

Технические характеристики

Номер модели	TA235CSL
Напряжение:	ЕС: 220–240 В переменного тока, 50 Гц, 10,5 А
	Южная Африка: 220-240 В переменного тока, 50 Гц, 10,5 А
	Австралия: 220-240 В переменного тока, 50 Гц, 10,5 А
Входная мощность:	2300 Вт / 3,08 лс
Частота вращения без нагрузки:	4500 об/мин
Диаметр пильного диска:	235 мм / 9 1/2"
Диаметр посадочного отверстия пильного диска:	30 мм / 1,1"
Зубья диска:	40 пластин из карбида вольфрама
Ширина пропила:	2,2–3,5 мм / 0,09–0,14"
Диапазон регулирования угла резания:	От 0° до 45°
Готовые настройки угла резания:	0°, 15°, 22,5°, 30° и 45°
Максимальная глубина резания под углом 90°:	82 мм / 3,2"
Максимальная глубина резания под углом 45°:	58 мм / 2,2"
Изоляция:	
Масса нетто:	7,7 кг / 16,98 фунта
Длина волны:	650 нм
Выходная мощность:	≤1 мВ
Информация по шуму и вибрации	
Уровень звука излучения (LPA):	97,1 дБ(А)
Корректированный уровень звуковой мощности (LWA):	108,1 дБ(А)
Погрешность:	±3дБ
Взвешенное вибрационное ускорение (ah):	2,470 м/с ²
Погрешность К:	1,5м/с ²
Всегда используйте подходящие средства защиты органов слуха, если шум инструмента превышает 85 дБ.	

Уровень звука, воздействующего на оператора, может превышать 85 дБ(А). Использование средств защиты органов слуха обязательно.

Ввиду того, что продукция постоянно совершенствуется, технические характеристики изделий Triton могут изменяться без уведомления.

ВНИМАНИЕ! Если уровень звука превышает 85 дБ(А), то обязательно пользуйтесь средствами защиты органов слуха. При необходимости ограничивайте продолжительность работы. Если шум вызывает дискомфорт даже при использовании средств защиты, незамедлительно выключите инструмент и убедитесь, что защита надета правильно, а ее звукоизолирующие характеристики соответствуют уровню звука, вырабатываемого инструментом.

ВНИМАНИЕ! Воздействие вибрации инструмента на человека может вызывать потерю чувствительности, онемение, покалывание и снижение способности удерживать предметы. Продолжительное воздействие чревато развитием хронических заболеваний. При необходимости ограничивайте продолжительность работы и пользуйтесь антивибрационными перчатками. Не работайте в ручном режиме, если температура ниже комфортного уровня: в таких условиях вибрация оказывает более выраженное воздействие на организм. Продолжительность и периодичность работы с инструментом можно рассчитать по значениям, которые приведены в разделе «Технические характеристики».

Указанные в характеристиках уровни звука и вибраций получены в соответствии с EN60745 или аналогичными международными стандартами. Значения справедливы для инструмента в нормальном рабочем состоянии, эксплуатируемого в нормальных условиях. Нарушение регламента обслуживания, порядка сборки или эксплуатации инструмента может являться причиной повышения уровня звука и вибраций. На сайте www.osha.europa.eu представлена информация по уровням звука и вибраций на рабочем месте, которая может оказаться полезной для пользователей, работающих с инструментом в бытовых условиях в течение продолжительного времени.

Знакомство с изделием

1. Выключатель лазерного указателя
2. Соединение для пылесоса
3. Лазерный указатель в сборе
4. Ручка фиксации угла резания (задняя)
5. Короткий рычаг ограждения пильного диска (показан в установленном виде)
6. Подошва
7. Пильный диск с 40 зубьями с пластинами из карбида вольфрама
8. Нижнее ограждение пильного диска
9. Неоновый индикатор питания
10. Передняя рукоятка
11. Верхнее ограждение
12. Стопор-защелка
13. Ручка фиксации угла резания (передняя)
14. Шкала угла резания
15. Рычаг точной регулировки угла резания
16. Смотровой паз для обработки под углами 90° и 45°
17. Параллельная направляющая
18. Ручка фиксации параллельной направляющей
19. Кнопка блокировки шпинделя
20. Шестигранный ключ на 6 мм
21. Длинный рычаг ограждения пильного диска
22. Главная рукоятка
23. Ручка регулировки с помощью ременной передачи
24. Рычаг фиксации глубины резания
25. Шкала глубины резания
26. Кнопка выключения блокировки курка
27. Ручка точной регулировки глубины резания
28. Курок

Переходная вилка

Для пользователей, находящихся на территории Великобритании. Не пытайтесь демонтировать установленный британский переходник и использовать его с другими приборами.

Запрещается демонтировать установленную британскую переходную вилку и пытаться подключать прибор напрямую к сети питания.

Если переходная вилка повреждена, обратитесь в официальный центр обслуживания Triton.

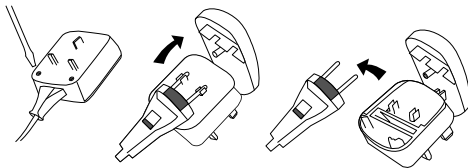

ЛАЗЕРНАЯ опасность!



Берегитесь отдачи!



Конструкция класса II (двойная изоляция для дополнительной защиты) (не относится к модели для рынка США/Канады).



Перед регулировкой, сменой оснастки, чисткой, обслуживанием и хранением прибора всегда отключайте его от сети питания.



Соответствует применимым законодательным актам и нормам безопасности.



Охрана окружающей среды

Утилизация электротехнических изделий с бытовым мусором запрещена. Такие изделия сдаются в пункты утилизации, имеющие специальное оборудование. За рекомендациями по утилизации обращайтесь в местные органы власти или к дилеру.

Общие правила техники безопасности

ВНИМАНИЕ! Ознакомьтесь со всеми предупреждениями и инструкциями. Пренебрежение предупреждениями и инструкциями чревато поражением электрическим током, пожаром и/или серьезными травмами.

ВНИМАНИЕ! Эксплуатация прибора детьми, лицами с ограниченными физическими или умственными возможностями и лицами, не имеющими достаточного опыта или знаний, разрешается только при условии, что они будут находиться под присмотром ответственного за их безопасность или получат от него необходимые инструкции по работе с прибором. Не оставляйте детей без присмотра и не позволяйте им играть с прибором.

Сохраните все предупреждения и инструкции на будущее.

В разделе, посвященном технике безопасности, термин «электроинструмент» относится как к проводным (работающим от сети), так и к беспроводным (работающим от аккумулятора) инструментам.

1) Безопасность на рабочем месте

- а) Следите за чистотой и освещенностью рабочего места.** Беспорядок или недостаток освещения повышают вероятность несчастного случая.
- б) Не работайте с электроинструментом во взрывоопасной атмосфере** (например, в присутствии воспламеняющихся жидкостей, газов или пыли). Электроинструмент вырабатывает искры, которые могут воспламенить пыль или пары.
- в) Во время работы с электроинструментом не позволяйте детям и посторонним лицам приближаться к вам.** Они будут отвлекать ваше внимание, и вы можете потерять управление.

2) Электробезопасность

- а) Вилки электроинструмента должны соответствовать розеткам.** Категорически запрещается вносить какие-либо изменения в конструкцию вилки. Не разрешается подключать заземленный электроинструмент к сети через переходники. Применение стандартных вилок и соответствующих им розеток снижает риск поражения электрическим током.
- б) Не касайтесь заземленных предметов:** трубопроводов, радиаторов, электрических плит и холодильников. Если ваше тело заземлено, то риск поражения электрическим током увеличивается.
- в) Берегите электроинструмент от дождя и влаги.** Попадание воды внутрь электроинструмента увеличивает риск поражения электрическим током.
- г) Не допускайте повреждения электрического шнура.** Запрещается переносить, тянуть или отключать электроинструмент от сети за шнур. Берегите шнур от нагрева, контакта с маслом, острыми крошками или движущимися деталями. Поврежденный или запутанный шнур увеличивает риск поражения электрическим током.
- д) При работе с электроинструментом вне помещения пользуйтесь удлинителем, пригодным для эксплуатации в таких условиях.**

Символы и обозначения



Пользоваться средствами защиты органов слуха
Пользоваться средствами защиты органов зрения
Пользоваться средствами защиты органов дыхания
Пользоваться средствами защиты головы



Прочитайте руководство



Осторожно!



Ядовитые пары или газы!

RU

Применение удлинителя, пригодного для эксплуатации вне помещения, снижает риск поражения электрическим током.

- е) Если работа во влажных условиях неизбежна, то электроинструмент следует подключать к источнику питания, снабженному устройством защитного отключения (УЗО). Применение УЗО снижает риск поражения электрическим током.
- 3) **Личная безопасность**
- а) Будьте внимательны, следите за тем, что делаете и руководствуйтесь здравым смыслом при работе с электроинструментом. Запрещается пользоваться электроинструментом, если вы устали или находитесь под действием алкоголя, наркотиков или лекарственных препаратов. Даже кратковременное ослабление внимания во время работы чревато тяжелой травмой.
- б) Пользуйтесь средствами индивидуальной защиты. Всегда надевайте средства защиты органов зрения. Грамотное применение средств защиты (например, респиратора, нескользкой защитной обуви, каски или средств защиты органов слуха) снижает риск травм.
- в) Не допускайте непреднамеренного включения. Перед тем как подключить инструмент к розетке и/или аккумулятору, поднимайте или переносите его убедитесь, что выключатель питания находится в положении «выключено». Если держат палец на выключателе питания при переносе инструмента или заряжат инструмент с включенным выключателем питания, то риск несчастного случая увеличится.
- г) Убирайте регулировочные ключи, прежде чем включать электроинструмент. Г авечный ключ, присоединенный к вращающейся части электроинструмента, может нанести травмы.
- д) Не тянитесь за пределы комфортной зоны досягаемости. Твердо стойте на ногах и сохраняйте равновесие. Это позволит увереннее контролировать инструмент в неожиданных ситуациях.
- е) Одевайтесь надлежащим образом. Свободная одежда и украшения не допускаются. Держите волосы, одежду и перчатки подальше от движущихся частей инструмента. Свободную одежду, украшения или длинные волосы может наматывать на движущиеся части.
- ж) Обязательно пользуйтесь устройствами вытяжки и сбора пыли, если конструкцией предусмотрены соединители для них. Соблюдайте правила их эксплуатации. Такие устройства снижают риски, связанные с пылью.
- 4) **Эксплуатация электроинструмента и уход за ним**
- а) Не допускайте перегрузки электроинструмента. Правильно подбирайте инструмент под свои задачи. Грамотно подобранный инструмент будет работать качественнее и безопаснее без превышения номинальной нагрузки.
- б) Не работайте с электроинструментом, если выключатель питания не включается или не выключается. Любой электроинструмент с неработающим выключателем опасен и подлежит ремонту.
- в) Отсоединяйте электроинструмент от розетки или аккумулятора, прежде чем выполнять настройку, менять оснастку или укладывать его на хранение. Данная мера предосторожности исключает случайный пуск инструмента.
- г) Храните электроинструмент в местах, недоступных для детей, и не позволяйте работать с ним лицам, не знакомым с электроинструментом или не изучившим данные инструкции. Электроинструмент опасен в неумелых руках.
- д) Обслуживайте электроинструмент. Следите за тем, чтобы не было биения или заедания движущихся частей, сломанных деталей или признаков других неисправностей, способных повлиять на работу электроинструмента. Если инструмент поврежден, то эксплуатацию разрешается возобновлять только после ремонта. Причиной многих несчастных случаев становится неудовлетворительное обслуживание электроинструмента.
- е) Следите за чистой режущей инструмента и состоянием его режущих кромок. Если режущий инструмент надлежащим образом обслужен, то снижается вероятность защемления и облегчается управление.
- ж) Соблюдайте эти инструкции при эксплуатации электроинструмента, оснастки и режущего инструмента. Учитывайте условия и особенности предстоящей работы. Использование электроинструмента не по назначению может быть опасным.

ВНИМАНИЕ! При эксплуатации инструмента на территории Австралии или Новой Зеландии рекомендуется ВСЕГДА включать в цепь питания устройство защитного отключения (УЗО) с номинальным остаточным током 30 мА или меньше.

5) Ремонт

- а) Ремонт электроинструмента должен производиться квалифицированным специалистом с использованием идентичных запчастей. Только в этом случае ремонт электроинструмента не скажется на его безопасности отрицательным образом.

Правила безопасности при работе с циркулярной пилой

ВНИМАНИЕ! Перед подключением инструмента к источнику питания (точке подключения, розетке и т.д.) убедитесь, что напряжение питания соответствует значению, указанному на паспортной табличке инструмента. Если напряжение источника питания выше этого значения, то подключение инструмента к такому источнику может привести к серьезным травмам пользователя и выходу инструмента из строя. Если имеются сомнения – не подключайте инструмент. Использование источника питания, напряжение которого ниже номинального напряжения инструмента, может привести к поломке электродвигателя.

ОПАСНО! Держите руки подальше от зоны резания и пильного диска. Держите вторую руку на вспомогательной рукоятке или корпусе электродвигателя. Если вы удерживаете инструмент обеими руками, то их не порежет диском.

Примечание. Требование «держите вторую руку на вспомогательной рукоятке или корпусе электродвигателя» не распространяется на циркулярные пилы с дисками 140 мм и меньше.

Не тянитесь под заготовку. Ограждение не защитит вас от пильного диска, если он выйдет с нижней стороны заготовки.

Выбирайте глубину резания в соответствии с толщиной заготовки. Диск должен выступать под заготовкой менее, чем на одну полную высоту зуба

Категорически запрещается удерживать обрабатываемую заготовку руками или ногами. Крепите заготовку к устойчивой опоре. Очень важно обеспечить надлежащую опору заготовки: это позволит свести к минимуму риск травм, защемления пильного диска или потери управления.

Если во время работы режущий инструмент может коснуться скрытой проводки или шнура питания, то электроинструмент следует держать за изолированные рукоятки. Надрезание находящегося под напряжением проводника может привести к тому, что неизолированные металлические детали инструмента тоже окажутся под напряжением. Это чревато поражением электрическим током.

При продольном пилении следует всегда использовать параллельную направляющую или упор. Это позволит увеличить точность и снизить вероятность защемления пильного диска.

Всегда используйте диски правильного размера и с посадочными отверстиями соответствующей формы (ромбовидные или круглые). Пильные диски, не соответствующие креплению, будут бить при вращении, и вы потеряете управление.

Категорически запрещается использовать поврежденные или неподходящие шайбы или винты крепления дисков. Шайбы и винт специально спроектированы для вашей пилы. Они обеспечивают оптимальную производительность и безопасность работы.

- 1) Не позволяйте лицам младше 18 лет работать с этим инструментом.
- 2) При работе с инструментом пользуйтесь средствами защиты: защитными очками или щитками, средствами защиты органов слуха, респиратором и защитной одеждой (включая защитные перчатки).
- 3) Ручной электроинструмент может вибрировать. Вибрация вредна для здоровья. Перчатки помогут поддерживать циркуляцию крови в пальцах. Не допускается работать с ручным электроинструментом в течение длительного времени без перерывов.
- 4) По возможности пользуйтесь системой вытяжки для удаления опилок/отходов.
- 5) Не пытайтесь обрабатывать материал, толщина которого превышает указанную в разделе «Характеристики» глубину резания.
- 6) Настраивайте глубину резания в точном соответствии с толщиной заготовки: пильный диск не должен выступать за обратную поверхность заготовки больше, чем на высоту зуба.
- 7) Заготовка должна быть правильно установлена на опоры. Крупная заготовка может провиснуть под собственным весом и защемить пильный диск. Опоры должны располагаться под заготовкой с обеих сторон инструмента (рядом с линией пропила или краем заготовки).
- 8) Не допускайте того, чтобы опоры или силовые кабели попадали на траекторию движения режущего инструмента.
- 9) Всегда надежно крепите заготовку на устойчивой поверхности во избежание усиленного воздействия вредных факторов на организм, защемления пильного диска или потери управления.
- 10) Во время работы всегда стойте под углом к инструменту.
 - 11) Помните, что пильный диск будет выступать за обратную сторону заготовки.
 - 12) Не протягивайте руки под заготовку – там нет ограждения, которое защитит вас от диска.
 - 13) Учитывайте направление вращения электродвигателя и пильного диска.

- 14) Перед началом работы осмотрите заготовку и удалите все гвозди и другие посторонние предметы.
- 15) Запрещается прикладывать поперечную или скручивающую нагрузку на пильный диск во время работы.
- 16) Если пропилил не доходит до края заготовки или если пильный диск защемило, отключите инструмент, дождитесь полной остановки диска и поднимите инструмент с заготовки.
- 17) Не пытайтесь освободить защемленный диск, не отключив инструмент от источника питания.
- 18) Запрещается отводить пилу назад во время обработки.
- 20) Если вас прервали во время работы, остановите работу, отключите инструмент и только потом отвлекайтесь от пилы.
- 21) Перед каждой операцией проверяйте, что нижнее ограждение закрылось надлежащим образом. Не эксплуатируйте пилу, если ее нижнее ограждение заедает или самопроизвольно закрывается. Запрещается каким-либо образом фиксировать ограждение в открытом положении. При падении пилы нижнее ограждение может изогнуться. Поднимите его рукояткой и убедитесь, что оно перемещается свободно и не касается диска или любой другой части на всех глубинах и углах резания.
- 22) Всегда смотрите, чтобы нижнее ограждение закрывало диск, прежде чем класть пилу на какую-либо поверхность после работы. Незакранный пильный диск, вращаясь по инерции, вызовет отдачу и порежет все на своем пути. Помните о том, что после того, как выключатель будет отпущен, диску потребуются еще некоторое время для полной остановки.
- 23) Периодически проверяйте надежность затяжки всех гаек, болтов и других крепежных деталей. Подтягивайте ослабленные детали.

Инструмент должен использоваться только по прямому назначению. Любая операция, выходящая за рамки описанного в этом руководстве служебного назначения изделия, будет считаться нецелевым использованием. Ответственность за любой ущерб и травмы в результате нецелевого использования будет нести пользователь, а не производитель.

Также производитель не будет нести ответственность за любые изменения, внесенные в конструкцию инструмента, а также за ущерб, который повлечет за собой такие изменения.

Даже соблюдение всех правил эксплуатации инструмента не гарантирует отсутствие остаточных факторов риска.

Предотвращение отдачи

- Отдача – это неконтролируемый подъем инструмента с заготовки и отбрасывание его в сторону оператора при защемлении, чрезмерной подаче или биении пильного диска.

- Когда пильный диск защемяется или сильно тормозится закрывающимся пропилом, диск останавливается, и реакция электродвигателя отбрасывает инструмент в сторону оператора.

- Если диск перекашивает в пропилах, зубья на задней стороне могут вонзиться в верхнюю поверхность деревянной заготовки и вытолкнуть диск из пропила в сторону оператора.

Отдача – результат нецелевого использования, нарушения правил или условий эксплуатации. Данного явления можно избежать, приняв следующие меры предосторожности:

- a. Надежно удерживайте инструмент обеими руками и располагайте руки так, чтобы наилучшим образом противодействовать усилиям отдачи. Стойте слева или справа от пильного диска, но не на одной линии с ним. Отдача может откинуть пилу назад, но оператор может контролировать усилие отдачи, если примет соответствующие меры предосторожности.

Примечание. Для циркулярных пил с диаметром диска 140 мм и меньше слова «обеими руками» можно опустить.

- b. Если пильный диск защемило или если обработка прерывается по какой-либо причине, отпустите выключатель и не перемещайте пилу до полной остановки режущего инструмента. Категорически запрещается поднимать пилу с заготовки или отводить ее назад, если пильный диск вращается. В противном случае возможна отдача. Выясните причину защемления диска и устраните ее.
- v. При перегазовке пилы на заготовке установите пильный диск по центру пропила и проследите за тем, чтобы зубья не касались материала. Если диск защемяется, то пилу может подняться или откинуться от заготовки при перегазовке.
- г. Обеспечивайте опору для крупногабаритных панелей. Это позволит снизить риск защемления диска и отдачи. Крупногабаритные панели провисают под действием собственной массы. Опоры должны располагаться под заготовкой с обеих сторон инструмента, рядом с

линией пропила или краем заготовки.

- d. Запрещается работать с затупившимся или поврежденным режущим инструментом. Незаточенный или неправильно установленный пильный диск производит недостаточно широкий пропил. При этом повышается трение, риск защемления и отдачи;
- e. Перед началом обработки убедитесь, что глубина и угол резания надежно зафиксированы соответствующими рычагами. Неожиданное изменение положения пильного диска во время работы может привести к защемлению и отдаче;
- ж. Соблюдайте особую осторожность, выполняя пропил по стене или подобной закрытой поверхности. Выступающий пильный диск может натолкнуться на препятствие и отскочить.
- з. Проверьте нижнее ограждение перед каждым использованием инструмента. Оно должно свободно закрываться и не допускать контакта пильного диска с любой частью ограждения и инструмента во всем диапазоне углов и глубин резания. Эксплуатация инструмента с неисправным ограждением не допускается. Запрещается каким-либо образом фиксировать ограждение в открытом положении;
- и. Проверьте работу пружины нижнего ограждения. Если ограждение или пружина не работает нормально, то инструмент не допускается эксплуатировать до тех пор, пока неисправность не будет устранена. Медленная работа ограждения может являться признаком повреждения деталей, наличия отложений смолы или мусора;
- к. Отводить ограждение вручную разрешается только при выполнении особых пропилов – «погружных» или «сложных». Нижнее ограждение поднимается рукояткой. Как только пильный диск войдет в материал, ограждение необходимо отпустить. Во всех остальных случаях нижнее ограждение должно работать автоматически;
- л. Перед тем как поставить пилу на заготовку убедитесь, что нижнее ограждение закрывает пильный диск. Незакранный пильный диск, вращаясь по инерции, вызовет отдачу и порежет все на своем пути. Помните о том, что после того, как выключатель будет отпущен, диску потребуются еще некоторое время для полной остановки. Во избежание потери гарантии запрещается работать с абразивными кругами.
- m. Если циркулярная пила оснащена расклинивающим ножом, то его необходимо снять перед обработкой. Расклинивающий нож помешает при «погружной» обработке и вызовет отдачу. По завершении «погружной» обработки следует обязательно установить нож на место. Циркулярная пила с постоянным, несъемным расклинивающим ножом НЕ подходит для погружных пропилов.

Правила безопасности при работе с лазером

Данное устройство укомплектовано лазером класса 2 с максимальной мощностью ≤ 1 мВт и длиной волны 650 нм.

Такие лазеры, как правило, не представляют оптической опасности, однако если посмотреть в лазерный пучок, то возможно кратковременное ослепление вспышкой.

ВНИМАНИЕ! Избегайте прямого воздействия на глаза.

Не допускается намеренно смотреть в пучок лазера. Это опасно. Всегда соблюдайте следующие правила безопасности:

- Эксплуатация и обслуживание лазера должны выполняться в соответствии с инструкциями производителя;
- Не включайте лазерный указатель до тех пор, пока инструмент не будет готов к выполнению рабочего процесса;
- Категорически запрещается направлять луч на людей или животных (особенно в глаза) или на любой объект кроме заготовки;
- Направляйте луч лазера только на заготовку, не содержащую отражающих поверхностей. Разрешается направлять лазер на деревянные поверхности или заготовки с грубыми поверхностями. Не допускается применять лазер при обработке светоотражающих стальных листов и аналогичных деталей, так как отражающая поверхность может направить луч лазера обратно на оператора;
- Не допускается проводить замену лазерного узла. Ремонтные работы должны выполняться только производителем лазера или его официальным представителем. ЗАПРЕЩАЕТСЯ устанавливать лазер другого типа

ОСТОРОЖНО! Применение средств управления, выполнение настроек или операций, отличных от описанных в этом документе, может привести к воздействию опасной лучевой нагрузки.

Дополнительную информацию по лазерам смотрите в соответствующих стандартах EN: EN60825-1:2007.

Назначение

Ручная проводная электрическая циркулярная пила для пиления заготовок из твердой и мягкой древесины и листового материала в поперечном направлении, продольном направлении и под углом. Этот инструмент можно устанавливать на стол для пил Triton, обрабатывающий центр Triton или подходящий держатель другого производителя и работать в стационарном режиме.

ВНИМАНИЕ! Данная циркулярная пила предназначена только для обработки древесины, ДВП, ДСП и подобных материалов. Она НЕ предназначена для пиления металла или деревянных заготовок в годзиллях.

Распаковывание инструмента

Аккуратно распакуйте и осмотрите инструмент. Ознакомьтесь со всеми его характеристиками и функциями.

Убедитесь, что все детали инструмента находятся в хорошем состоянии. Если какие-либо детали отсутствуют или повреждены, то эксплуатация инструмента разрешается только после замены таких деталей.

Перед эксплуатацией

Перед тем как выполнять какие-либо регулировки, устанавливайте или снимайте пильные диски, отключите инструмент и отсоедините его от источника питания.

Регулировка глубины резания

1. Отключите фиксацию глубины резания рычагом (24) и, поднимая заднюю часть пилы относительно подошвы, задайте нужную глубину (ориентировочно) (рисунок I). Чтобы зафиксировать пилу в заданном положении, нажмите на рычаг фиксации.
2. Чтобы выполнить точную регулировку глубины, зафиксируйте пилу в предварительном заданном положении и задайте нужную глубину ручной точной регулировки. Для уменьшения глубины резания необходимо поворачивать ручку точной регулировки по часовой стрелке, а для увеличения глубины – против часовой стрелки. Диапазон регулировки равен 6 мм. Если его недостаточно, измените предварительную глубину и выполните точную настройку снова. Для установки на максимальную глубину резания (82 мм) ручка точной регулировки также должна быть выставлена на максимальную глубину.
3. У циркулярной пилы также есть реечная передача для регулировки глубины резания. Она используется тогда, когда пила установлена под столом обрабатывающего центра Triton.
4. Чтобы отрегулировать глубину резания с помощью реечной передачи, отключите фиксацию глубины с помощью рычага (24) и задайте нужную глубину с помощью регулировочной ручки (23). Чтобы увеличить глубину резания, поворачивайте ручку против часовой стрелки, а чтобы уменьшить – по часовой стрелке. Зафиксируйте выбранное положение пилы рычагом фиксации глубины резания.

Регулировка затяжки рычага фиксации глубины резания

Если рычаг фиксации глубины резания (24) затянут слабо, выполните следующее:

1. Выкрутите и снимите два винта с крестообразным шлицем, которые крепят ручку регулировки с помощью реечной передачи (23). Снимите ручку. Под ней находится гайка, с помощью которой осуществляется регулировка затяжки рычага (рисунок II).
2. Пользуясь ключом на 10 мм, поверните гайку по часовой стрелке, чтобы увеличить затяжку рычага фиксации глубины резания (24).
3. Когда рычаг фиксации будет поднят, установите ручку регулировки на место и закрутите два винта с крестообразным шлицем.
4. Перед тем как приступить к работе с пилой, проверьте работоспособность рычага фиксации.

Регулировка угла резания

1. Угол резания настраивается в диапазоне от 0° до 47°. Для быстрой и точной настройки угла предусмотрены готовые настройки положений 0°, 15°, 22.5°, 30° и 45°.
2. Ослабьте ручки переднего и заднего фиксаторов угла резания (13 и 4), отведите стопор-зашелку (12). Поверните пилу на нужный угол и отпустите стопор-зашелку. Слегка поверните двигатель пилы, и зашелка зафиксируется. Затяните обе ручки фиксации.
3. При выборе других углов заблокируйте стопор-зашелку в открытом положении: нажмите на нее и отведите в сторону электродвигателя. Задайте нужный угол и надежно затяните обе ручки фиксации.

Точная настройка угла резания и упоров

1. Точная настройка шкалы и положения фиксации может осуществляться в диапазоне +/-2°.
2. Установите пилу на 0° и включите стопор-зашелку.
3. Ослабьте заднюю ручку фиксации угла резания (4) и открутите самоконтрящуюся гайку рычага точной регулировки угла резания

(15) с помощью ключа на 10 мм (рисунок III).

4. Поверните механизм точной регулировки влево или вправо так, чтобы пильный диск оказался перпендикулярным подошве или столу Triton (рисунок IV).
5. По завершении регулировки затяните заднюю ручку фиксации угла и самоотпорядующую гайку.

Примечание Чтобы продлить срок службы дисковой подошвы с текстурной застёжкой, рекомендуется снимать диск медленно, а не сдирать его. Это позволит избежать повреждения застёжки.

Рычаг ограждения пильного диска

Для выполнения погружных пропилов или формирования пазов используйте длинный рычаг ограждения пильного диска (21). Замена рычага производится в следующем порядке:

1. Выкрутите винт с крестообразным шлицем, который крепит короткий рычаг ограждения пильного диска (5). Снимите рычаг.
2. Установите длинный рычаг ограждения (21) на то же самое место.
3. Закрепите длинный рычаг, установив на место и затянув винты с крестообразным шлицем (рисунок V).
4. Теперь можно пользоваться длинным рычагом, который облегчает управление нижней направляющей при формировании пазов в заготовке (рисунок VI).

Регулировка параллельной направляющей

1. Параллельная направляющая (17) может располагаться как с левой, так и с правой стороны от пильного диска (рисунок VII). Она позволяет выполнять обработку с высокой точностью без необходимости вести инструмент вручную по разметке.
2. Вставьте направляющую в крепежные пазы в передней части подошвы (6), задайте желаемое расстояние от кромки до прогила и затяните ручку фиксации (18). Для дополнительного увеличения ширины ручки фиксации можно переместить на внутренний или наружный прижим.

Смотровые пазы

1. Для точного ведения инструмента вручную по разметке предусмотрены два набора смотровых пазов в передней части подошвы.
2. Если смотреть с передней части пилы, то левый паз предназначен для обработки под углом 90°, а правый паз – для обработки под углом 45° (рисунок VIII). Следить за разметкой можно вдоль обоих краев паз (в зависимости от того, с какой стороны разметки выполняется обработка).
3. Положение пильного диска можно контролировать по второму набору пазов, который находится ближе к диску.

Работа с лазерным указателем

- Не смотрите непосредственно в луч лазера.
- Никогда не направляйте луч на людей или какой-либо предмет (кроме заготовки).
- Не направляйте луч лазера в сторону других людей, находящихся на рабочем участке.
- Лазерный луч можно направлять только на заготовку, не имеющую отражающих поверхностей. Разрешается работать с деревом или заготовками с грубыми поверхностями. Не допускается применять лазер при обработке блестящих, светоотражающих материалов: отражающая поверхность может направить луч лазера обратно на оператора.

Информация по столам для пил

- Перед началом работы убедитесь, что стол оснащен необходимыми ограждениями для пильного диска. Проверьте настройку и работоспособность ограждений.
- Убедитесь, что пила надежно закреплена на столе. Инструкции по монтажу приведены в руководстве производителя.
- Перед началом работ проведите пилу вдоль стола вручную. Она должна двигаться плавно, наличие препятствий не допускается.
- Убедитесь, что стол оснащен устройствами для предотвращения отдачи.
- Убедитесь, что стол для пилы оснащен подходящим выключателем. Выключатель пилы может быть заблокирован пружинным зажимом, кабельным хомутом или подобным приспособлением и установлен в защитное гнездо стола. При демонтаже пилы со стола этот зажим должен быть снят В ОБЯЗАТЕЛЬНОМ ПОРЯДКЕ.
- Пользуясь всем защитным оборудованием, выполняйте пробный распил материала. Убедитесь, что все ограждения настроены правильно. Только после этого можно продолжать работать с пилой (рисунок IX).

Эксплуатация

ВНИМАНИЕ! При работе с этим инструментом ВСЕГДА пользуйтесь подходящими средствами защиты органов зрения, дыхания и слуха. Пользуйтесь подходящими перчатками.

Включение и выключение

1. Подключите вилку к источнику питания.
2. Чтобы включить пилу, нажмите кнопку выключения блокировки курка (26) и, удерживая ее, нажмите курок (28).
3. Если отпустить курок, то пила остановится, а кнопка выключения блокировки курка вернется в исходное положение. Чтобы снова включить пилу, придется опять нажать кнопку выключения блокировки.
4. Не перемещайте пилу до тех пор, пока пильный диск не остановится полностью.

Работа

1. Установите переднюю часть подошвы на заготовку так, чтобы разметка находилась на одной линии с нужным смотровым пазом. Не допускайте того, чтобы пильный диск касался заготовки.
2. Включите лазерный указатель выключателем (1) и совместите луч лазера с разметкой.
3. Крепко возьмитесь за пилу обеими руками, нажмите кнопку выключения блокировки курка (26) и, не отпуская ее, нажмите курок (28). Когда электродвигатель пилы разгонится до номинальной частоты вращения, начните плавно перемещать пилу вдоль линии обработки.
4. Выберите правильную подачу: слишком высокая подача приведет к повышенной нагрузке на электродвигатель, а слишком низкая вызовет излишнюю притирку заготовки. Не делайте никаких резких движений пилой.
5. При резке облицованных шпоном заготовок или материала толщиной менее 20 мм настройте глубину резания так, чтобы пильный диск на 5-10 мм выступал с оборотной стороны. Это уменьшит расщепление заготовки. При обработке более толстого материала задайте максимальную глубину резания для снижения отдачи.
6. Для безопасности пользуйтесь параллельной направляющей или упором, прикрепленным к заготовке струбцинами. Если не получается избежать работы без использования направляющей, всегда предварительно готовьте разметку.
7. Закрепляйте заготовку так, чтобы она не сдвигалась во время обработки. По возможности используйте струбцины. Категорически запрещается обрабатывать заготовку, удерживая ее в руке.
8. Во избежание защемления и отдачи, опоры крупных плит и длинных деталей должны располагаться по обе стороны от пропила на небольшом расстоянии от него. Располагайте пилу таким образом, чтобы более широкая часть подошвы находилась на более крупной стороне заготовки или на той стороне, на которой опоры надежнее.
9. Во избежание отдачи ведите пилу строго по прямой линии. Следите за тем, чтобы пильный диск был в хорошем состоянии, и за тем, чтобы края пропила не поджимались к нему. При необходимости можно использовать клин или проставку толщиной 3 мм, которые не дадут краям сближаться и прижматься к диску. Если покажется, что диск начинает защемлять, отпустите выключатель, но не убирайте пилу до тех пор, пока диск не прекратит вращаться.
10. Избегайте резы гвоздей, винтов и подобных деталей. Заранее осматривайте заготовки и удаляйте их.
11. Если услышите посторонний шум от пилы или почувствуете запах во время работы, немедленно остановите пилу и свяжитесь с официальным центром обслуживания пил Triton.
12. Работать с пилой, находящейся в перевернутом состоянии, разрешается только при условии, что она надежно закреплена на специальном столе для пил, имеющем ограждения (например, на обрабатывающем центре Triton или компактном столе для пил Triton).

Оснастка

Дилеры Triton поставляют различную оснастку для этого инструмента (включая пильные диски). Запчасти можно приобрести у дилера Triton или заказать на сайте www.toolsaresonline.com.

Техническое обслуживание

ВНИМАНИЕ! Перед выполнением каких-либо регулировок или операций обслуживания отключите инструмент и отсоедините его от источника питания.

- Регулярно проверяйте затяжку всех крепежных винтов. Со временем затяжка может ослабевать от вибрации.

- Регулярно осматривайте оправку и шайбу оправки на предмет загрязнений, отложенной смолы или налипших опилок. Осмотрите торцевые поверхности шайб оправки. Они должны быть гладкими, без заусенцев. Проверьте затяжку винта крепления пильного диска.
- Проверьте работу подпружиненного нижнего ограждения. Оно должно закрываться быстро, не касаясь при этом никаких деталей инструмента. Снимите пильный диск и удалите скопившиеся опилки и щепу из зоны ограждения.
- Периодически проверяйте затяжку ручки точной регулировки. При необходимости подтягивайте или ослабляйте самоконтрагирующую гайку.
- Поддерживайте вентиляционные отверстия пилы в чистоте. В них не должно быть никаких посторонних материалов. Пилу можно протирать слегка смоченной тряпкой. Не допускается пользоваться растворителями.

Замена пильного диска

ВНИМАНИЕ! Перед тем как выполнять какие-либо регулировки, устанавливайте или снимать пильные диски, отключите инструмент и отсоедините его от источника питания.

- Применяйте только пильные диски диаметром 235 мм (9¼") под ширину пропила от 2,2 до 3,5 мм, предназначенные для циркулярных пил с частотой вращения на холостом ходу не ниже 5000 об/мин. Категорически запрещается устанавливать высокоскоростные стальные диски или абразивные круги. Установка режущего инструмента другого назначения или размера может привести к потере гарантии.
 - Не устанавливайте некондиционные пильные диски. Следите за тем, чтобы режущий инструмент оставался плоским и острым; наличие трещин и прочих дефектов не допускается.
1. Отключите пилу от источника питания.
 2. Удерживая кнопку блокировки шпинделя (19), выкрутите винт оправки (рисунок X), поворачивая его шестигранным ключом на 6 мм (20) в направлении вращения пильного диска. Перед блокировкой шпинделя слегка повернется, и можно будет снять крепежный винт и наружную крепежную шайбу.
 3. Отведите нижнее ограждение пильного диска (8) до упора назад и удерживайте его. Снимите изношенный диск с переходника на шпинделе и вытащите его через подошву (рисунок XI).
 4. Телер, не отпуская нижнее ограждение, осторожно введите новый пильный диск через подошву и наденьте его на переходник на шпинделе. Диск должен быть обращен наружу той стороной, на которую нанесены надписи и изображения. Направление, указанное стрелкой на диске, должно совпадать с направлением, указанным стрелкой на ограждении.
 5. Установите наружную крепежную шайбу и, удерживая кнопку блокировки шпинделя, затяните крепежный винт (поворачивая против направления вращения пильного диска).
 6. Убедитесь, что диск надежно сопрягается с наружной и внутренней крепежными шайбами, затем плотно затяните его с помощью шестигранного ключа.

Обслуживание пильного диска

- Регулярно осматривайте диск на предмет загрязнения налипшей смолой или опилками. При необходимости его можно очистить растворителем (например, WD40, RP7 или нефтяным скинлидером).
- Регулярно проверяйте пильный диск на предмет отклонений от плоскостности. Если диск деформирован, то на электродвигатель и редуктор начинает действовать чрезмерная нагрузка. Работа с такими дисками может явиться причиной потери гарантии.
- Регулярно осматривайте зубья из карбида вольфрама. Они должны быть острыми, без повреждений. При необходимости выполняйте ремонт или заточку. Помните, что при перезаточке зубьев нельзя изменять передний угол. Регулярно осматривайте зубья из карбида вольфрама. Они должны быть острыми, без повреждений. При необходимости выполняйте ремонт или заточку. Свяжитесь с производителем.

Очистка

1. Поддерживайте чистоту вентиляционных отверстий инструмента, не допускайте засорения.
2. Регулярно протирайте пыль и грязь тряпкой или мягкой щеткой.
3. Запрещается использовать щелочные вещества для очистки пластиковых деталей. Рекомендуется пользоваться влажной тряпкой. Не допускайте контакта пилы с водой.
4. Регулярно смазывайте все движущиеся детали.

Замена щеток

- Графитовые щетки являются расходными деталями, которые необходимо регулярно осматривать и заменять по мере износа.

RU

- Отключите пилу от источника питания и выкрутите крышки щеток, которые располагаются в рядом с задней частью электродвигателя (рисунок XII). Осторожно потяните за выступающие пружины и вытащите щетки (рисунок XIII).
- Если остаточный размер какой-либо из щеток менее 6 мм, замените обе детали оригинальными щетками Triton, которые можно приобрести в официальных сервисных центрах Triton.

Компания Triton Precision Power Tools не несет ответственности за ущерб или травмы по причине нарушения правил эксплуатации или несанкционированного ремонта инструмента.

Обслуживание электрического шнура

Во избежание угроз электробезопасности замена электрического шнура должна выполняться производителем, его официальным представителем или официальным сервисным центром

Хранение

- Инструмент должен храниться в надежном, сухом и недоступном для детей месте.

Утилизация

Утилизация неработающего и не подлежащего ремонту электронного инструмента должна выполняться в строгом соответствии с государственными нормативами.

- Запрещается утилизировать электроинструмент или иной лом электрического и электронного оборудования с бытовым мусором.
- Обратитесь в местное управление по утилизации отходов за информацией о правильных методах утилизации электроинструмента.

Поиск и устранение неисправностей

Признак неисправности	Неисправность	Предлагаемый способ устранения
Пила не включается.	Электрический шнур не включен в сеть.	Убедитесь, что шнур подключен к источнику питания.
Сбой питания, срабатывание плавкого предохранителя или автоматического выключателя.	Проверьте источник питания. Замените графитовые щетки (смотрите раздел «Техническое обслуживание») или сдайте инструмент в официальный сервисный центр Triton на замену щеток.	
Залипли или изношены щетки.	Отключите питание, снимите крышки щеток и проверьте щетки. Они должны свободно двигаться в держателях. Оцените состояние щеток, как указано в разделе «Техническое обслуживание».	
Поврежден электрический шнур.	Обратитесь в официальный сервисный центр** для ремонта или замены шнура.	
Неисправен выключатель.	Обратитесь в официальный сервисный центр** для ремонта или замены выключателя.	
Неисправен электродвигатель.	Обратитесь в официальный сервисный центр** для ремонта или замены электродвигателя.	
Неудовлетворительная производительность.	Удлинитель слишком длинный или имеет слишком малое сечение.	Воспользуйтесь удлинителем с соответствующим номинальным током.
Пильный диск затупился или поврежден.	Заточите или замените диск.	
Электродвигатель перегружен.	Снизьте усилие подачи пилы. Убедитесь, что края пропила не смыкаются и не зажимают диск.	
Инструмент перегревается .	Отключите инструмент и дайте ему остыть до комнатной температуры. Осмотрите и очистите пазы для вентиляции.	
Вибрации или ненормальный шум.	Оснастка не закреплена.	Убедитесь, что пильный диск надежно закреплен между шайбами оправки.
Чрезмерно изношены движущиеся части.	Обратитесь в официальный сервисный центр** для ремонта или замены.	
Заедание механизма	Обратитесь в официальный сервисный центр** для ремонта или замены.	
Замыкание в секциях обмотки электродвигателя	Обратитесь в официальный сервисный центр** для ремонта или замены.	
Электродвигатель работает, но пильный диск не вращается.	Ослабло крепление диска.	Подтяните крепление диска. Убедитесь, что шайбы оправки установлены правильно.
Поломка вала передачи или зубьев зубчатых колес.	Обратитесь в официальный сервисный центр** для ремонта или замены.	
Не держит фиксатор глубины резания.	Рычаг регулировки глубины требует подтяжки.	Переместите рычаг, как указано в разделе «Регулировка угла резания».
Сильное искрение внутри корпуса электродвигателя.	Щетки заедают	Отключите питание, снимите щетки, очистите или замените их
Замыкание или обрыв в секциях обмотки электродвигателя	Обратитесь в официальный сервисный центр** для ремонта или замены.	
Загрязнен коллектор электродвигателя.	Обратитесь в официальный сервисный центр** для ремонта или замены.	
Подвижное ограждение не закрывается или закрывается слишком медленно.	Отсоединилась или сломалась возвратная пружина.	Присоедините или замените пружину (используйте только оригинальными запчастями Triton)
Ограждение изогнуто.	Выпрямите его или обратитесь в официальный сервисный центр** для ремонта или замены.	
Механизм загрязнен опилками.	Очистите механизм и смажьте тонким слоем смазки.	

Если вышеуказанные рекомендации не помогли устранить неисправность, не стоит выполнять никаких самовольных ремонтов пилы. Посетите сайт www.tritontools.com, найдите адрес ближайшего офиса Triton и обратитесь туда за помощью.

** Адреса ближайших официальных сервисных центров можно найти на сайте www.tritontools.com.

Декларация соответствия CE

Нижеподписавшийся: Господин Дэррел Моррис (Darrell Morris)

уполномоченный компанией: Triton Tools

Заявляет, что

Идентификационный код: TA235CSL

Описание: Прецизионная циркулярная пила 235 мм

Соответствует следующим директивам и стандартам:

- Директива по машинам 2006/42/EC
- Директива по низковольтному оборудованию 2006/95/EC
- Директива по электромагнитной совместимости 2004/108/EC
- Директива об ограничении использования вредных веществ 2011/65/EU
- IEC 60745-1:2006
- EN 55014-1+A2:2011
- EN 55014-2+A2:2008
- EN 61000-3-2+A2:2009
- EN 61000-3-11:2000

Уполномоченный орган: Jiangsu TUV Product Service Ltd, Shanghai,
China

Владелец технической документации: Triton Tools

Дата: 29/09/2014

Подпись:

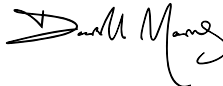

Господин Дэррел Моррис (Darrell Morris)

Директор

Название и адрес производителя:

Powerbox International Limited, Company No. 06897059. Юридический
адрес: Central House, Church Street, Yeovil, Somerset BA20 1HN, United
Kingdom (Великобритания).

Az eredeti utasítások fordítása

Köszönjük, hogy megvásárolta ezt a Triton szerszámot! A jelen útmutató a termék biztonságos és hatékony üzemeltetéséhez szükséges információkat tartalmazza. Ez a termék egyedülálló tulajdonságokkal rendelkezik, és még ha Ön ismeri is a hasonló termékeket, mindenképpen alaposan olvassa el ezt az útmutatót, hogy megértse a benne levő utasításokat. Ügyeljen arra, hogy a szerszámot használó minden személy elolvassa és teljesen megértse ezeket az utasításokat.

Műszaki adatok

Típuszám:	TA235CSL
Feszültség:	EU – 220V – 240 V AC, 50 Hz, 10,5 A Dél-Afrika – 220V – 240 V AC, 50 Hz, 10,5 A AUS – 220V – 240 V AC, 50 Hz, 10,5 A
Felvett teljesítmény:	2300 W
Üresjárat fordulatszám:	4500 t/perc
Fűrészlap átmérő:	235 mm
Fűrészlap-furat átmérő:	30 mm
Fűrészlap fogai:	40 db, volfrámkarbid betétes
Fűrészlap vágási rése:	2,2 – 3,5 mm
Ferdevágási szög:	0°-tól 45°-ig
Ferdevágás pozitív irányú ütközői:	0°, 15°, 22,5°, 30° és 45°
Vágási képesség 90°-nál:	82 mm
Vágási képesség 45°-nál:	58 mm
Szigetelési osztály:	
Nettó tömeg:	7,7 kg
Lézer:	2. osztály
Hullámhossz:	650 nm
Kimeneti teljesítmény:	≤1 mW
Zajra és rezgésre vonatkozó adatok	
Hangnyomás szintje (LPA):	97 dB(A)
Hangteljesítmény (LWA):	108,1 dB(A)
Tűrés:	3 dB
Súlyozott vibráció (ah):	2,470m/s ²
Tűrés (K):	1,5 m/s ²
A kezelő számára a zajszint meghaladhatja a 85 dB(A) értéket, és kötelező a hallásvédő eszközök alkalmazása. A folyamatos termékfejlesztés részeként a Triton termékek műszaki adatai értesítés nélkül megváltozhatnak.	

A kezelő számára a zajszint meghaladhatja a 85 dB(A) értéket, és kötelező a hallásvédő eszközök alkalmazása.

A folyamatos termékfejlesztés részeként a Triton termékek műszaki adatai értesítés nélkül megváltozhatnak.

WARNING: Always wear ear protection where the sound level exceeds 85dB(A) and limit the time of exposure if necessary. If sound levels are uncomfortable, even with ear protection, stop using the tool immediately and check the ear protection is correctly fitted and provides the correct level of sound attenuation for the level of sound produced by your tool.

WARNING: User exposure to tool vibration can result in loss of sense of touch, numbness, tingling and reduced ability to grip. Long term exposure can lead to a chronic condition. If necessary, limit the length of time exposed to vibration and use anti-vibration gloves. Do not operate the tool with hands below a normal comfortable temperature, as vibration will have a greater effect. Use the figures provided in the specification relating to vibration to calculate the duration and frequency of operating the tool.

Sound and vibration levels in the specification are determined according to EN60745 or similar international standards. The figures represent normal use for the tool in normal working conditions. A poorly maintained, incorrectly assembled, or misused tool, may produce increased levels of noise and vibration. www.osha.europa.eu provides information on sound and vibration levels in the workplace that may be useful to domestic users who use tools for long periods of time.

A termék ismertetése

1. Lézer Be/ki kapcsoló
2. Porelvezető nyílás
3. Lézer egység
4. Ferdevágás rögzítőgombja (hátsó)
5. Védőburkolat rövid karja (felszerelve)
6. Talplemez
7. 40 fogas, volfrámkarbid betétes körfűrészlap
8. Alsó védőburkolat
9. Bekapcsolás neovilágítású jelzőfénye
10. Eülső fogantyú
11. Felső védőburkolat
12. Ferdevágás rögzítő retesze
13. Ferdevágás rögzítőgombja (hátsó)
14. Ferdevágási skála
15. Ferdevágás finombeállító karja
16. 90° és 45°-os vágásvezető rovátka
17. Párhuzamvezető
18. Párhuzamvezető reteszelő gombja
19. Tengelyreteszelő gomb
20. 6 mm-es imbuszkulcs
21. Védőburkolat hosszú karja
22. Fő markolat
23. Fogasléces állítócsavar
24. Mélységállítás reteszelő karja
25. Vágási mélység skála
26. Kioldó gomb
27. Gyalulási mélység finombeállító gombja
28. Ravaszkapcsoló

Átalakító dugvilla

Az Egyesült Királyságban élő felhasználók esetén: ne kísérelje meg eltávolítani a gyárilag felszerelt UK átalakító dugvillát, és azt másik készüléken használni.

Ne távolítsa el a gyárilag felszerelt UK átalakító dugvillát, és ne csatlakoztassa azt közvetlenül a hálózati konnektorhoz az Egyesült Királyság területén.

Amennyiben a UK átalakító dugvilla sérült, forduljon a hivatalos Triton szervizhez.

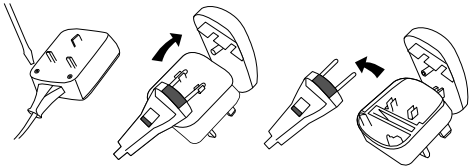

Description of Symbols



Viseljen fűvédőt.
Viseljen védőszemüveget.
Viseljen védőmaszkot.
Viseljen fejvédőt.



Olvassa el a kezelési útmutatót.



Figyelem!



Mérgező gőzök vagy gázok!



LÉZERRE vonatkozó figyelmeztetés!



Ügyeljen a visszarúgásra!



II. érintésvédelmi osztály (kettős szigetelés a nagyobb védettség érdekében) (US/CAN modelleknél nem)



Mindig válassza le a gépet a hálózati feszültségről, ha nem használja, vagy mielőtt bármilyen beállítási, tartozékcserélesi, karbantartási vagy tisztítási műveletet végez.



A készülék megfelel a vonatkozó jogszabályoknak és biztonsági szabványoknak.



Környezetvédelem

A leselejtezett elektromos termékeket nem szabad a háztartási hulladékba dobni. Kérjük, vigye el a megfelelő újrafelhasználási helyre, ha létezik ilyen. Keresse meg a helyileg illetékes hatóságokat vagy a forgalmazót az újrafelhasználásra vonatkozó tanácsokért.

Általános biztonságra vonatkozó tudnivalók

FIGYELEM! Olvassa el az összes utasítást biztonsági figyelmeztetést és utasítást. Amennyiben nem veszi figyelembe a figyelmeztetéseket, és nem tartja be az utasításokat, áramütés, tűz és/vagy súlyos sérülés következhet be.

FIGYELMEZTETÉS: Ezt a készüléket nem használhatja csökkent fizikai vagy értelmi képességekkel rendelkező személyek (beleértve ebbe a gyermekeket is), vagy tapasztalat és ismeretek nélkül rendelkező emberek, hacsak nem állnak a biztonságukért felelős személy felügyelete alatt, illetve nem követik annak utasításait. A gyermekeket felügyelet alatt kell tartani, hogy ne játszanak a készülékkel.

Órizzon meg minden figyelmeztetést és utasítást a későbbi tájékozódás érdekében.

A figyelmeztetésekben említett „szerszámgép” kifejezés az összes alábbi figyelmeztetés esetén az elektromos hálózatról üzemelő (vezetékes) szerszámgépre és az akkumulátorról üzemelő (vezeték nélküli) szerszámgépre is vonatkozik.

1) Munkaterület biztonsága

- a) Tartsa tisztán és jól megvilágítva a munkaterületet.** A rendezetlen és sötét területek vonzzák a baleseteket.
- b) Ne működtesse a szerszámgépeket robbanásveszélyes folyadékok, gázok vagy por jelenlétében.** A szerszámgépek szikrákat bocsátanak ki, amelyek meggyújthatják a port vagy a gázokat.
- c) A szerszámgép használata közben a gyermekeket és a környékben tartózkodókat tartsa távol!** A figyelemfelvonás miatt elvesztheti ellenőrzését a munka felett.

2) Elektromos biztonság

- a) A szerszám csatlakozódugója illeszkedjen az aljzathoz!** Soha, semmilyen módon ne alakítsa át a dugaszt. Semmiféle csatlakozódugó-adaptert ne használjon védővezetékekkel ellátott („földelt”) szerszámgéphez. A nem módosított, és az aljzatra illeszkedő csatlakozódugók csökkentik az áramütés veszélyét.
- b) Kerülje a fizikai érintkezést földelt vagy testelt felületekkel (pl. csövek, radiátorok, tűzhelyek, hűtőszekrények). Nő az áramütés veszélye, ha a felhasználó teste földelve van.**
- c) Ne tegye ki a szerszámgépeket esőnek vagy vizes környezetnek.** A szerszámgépbe kerülő víz növeli az áramütés kockázatát.
- d) Ne sértse meg a tápkábelt.** Soha ne vigye, húzza vagy távolítsa el az aljzatról a szerszámgépet a vezetéknel fogva. A kábelt tartsa távol a hőforrásoktól, olajtól, éles peremektől vagy mozgó alkatrészekről. A megroggádott vagy összekuszálódott kábelek növelik az áramütés veszélyét.

- e) Ha a szerszámgépet kültéri környezetben használja, használjon a kültérben alkalmazható hosszabbító kábelt. A kültéri alkalmazásra megfelelő hosszabbító használata csökkenti az áramütés veszélyét.
- f) Ha a szerszámgép nedves környezetben történő működtetése elkerülhetetlen, használjon lekapcsoló áramvédő eszközt (RCD) védett áramforrást. A FI-relé használata csökkenti az áramütés veszélyét.

3) Személyi biztonság

- a) Legyen figyelmes, ügyeljen arra, amit tesz, és őrizzé meg a józan ítélőképességét a szerszámgép működtetése közben. Ne használja a szerszámgépet, ha fáradt, vagy amennyiben kábítószerek, alkohol vagy gyógyszerek hatása alatt áll. A szerszámgép működtetése során előforduló pillanatnyi figyelmetlenség súlyos személyi sérülést eredményezhet.
- b) Használjon személyi védőfelszerelést. Mindig használjon védőeszközt. Az adott körülményekre alkalmazott olyan biztonsági felszerelések, mint például porvédő maszk, csúszásmentes biztonsági lábbeli vagy fűlvédő csökkenti a személyi sérülések veszélyét.
- c) Kerülje el a véletlenszerű elindítást. Az áramforráshoz és/vagy az akkumulátorhoz történő csatlakoztatás előtt, vagy az eszköz felemelésekor vagy szállításakor, győződjön meg róla, hogy a BE/KI kapcsoló az OFF (KI) helyzetben van-e. Baleset forrása lehet, ha a szerszámgépet úgy szállítja, hogy közben az ujját a BE/KI kapcsolón tartja, vagy áram alá helyezi a szerszámgépet úgy, hogy a kapcsolója bekapcsol (ON) helyzetben van.
- d) A szerszámgép bekapcsolása előtt távolítsa el minden beállítókulcsot vagy fogót. A szerszámgép valamely mozgó alkatrészén hagyott villáskulcs vagy állítókulcs személyi sérülést okozhat.
- e) Kerülje az abnormális testtartást. Mindig biztosan álljon a lábán, és őrizzé meg az egyensúlyát. Ez a szerszámgép biztosabb irányítását teszi lehetővé váratlan helyzetekben.
- f) Ötözön megfelelően. Ne viseljen bő ruhákat vagy ékszereket. A haját, a ruháját és a kesztyűjét tartsa távol a mozgó alkatrészekről. A bő ruhák, ékszerek vagy a hosszú haj beleakadhatnak a mozgó alkatrészekbe.
- g) Ha a rendelkezésre állnak a porleszívó készülékek és a gyűjtőtartályok, győződjön meg róla, hogy csatlakoztatták és megfelelően használják őket. Ezeknek a készülékeknek a használata csökkenti a porral járó veszélyeket.

Szerszámgép használata és karbantartása

- a) Ne erőltesse a szerszámgépet. A célnak megfelelő szerszámgépet használja. A megfelelő szerszámgép jobban és biztonságosabban végzi el azt a feladatot, amelyre tervezték.
- b) A szerszámgépet ne használja akkor, ha a BE/KI kapcsoló nem működik megfelelően (nem kapcsolja ki vagy be a készüléket). A BE/KI kapcsolójával nem kezelhető szerszámgép veszélyes, ezért meg kell javíttatni.
- c) Húzza ki a csatlakozót a tápforrásból, és/vagy vegye ki az akkumulátort a szerszámgépéből, mielőtt bármilyen beállítást vagy tartozékcsere-t hajtana létre, illetve tárolná a szerszámgépet. Az ehhez hasonló megelőző intézkedések csökkentik a véletlenszerű bekapcsolás kockázatát.
- d) A használaton kívüli szerszámgépeket tartsa távol a gyermekektől, és ne engedje, hogy a szerszámgép használatát vagy a jelen kézikönyvet nem ismerő személy működtesse a szerszámgépet. A szerszámgépek veszélyesek lehetnek a gyorriartalt nem rendelkező felhasználók kezében.
- e) Tartsa karban a szerszámgépeket. Ellenőrizze, hogy a mozgó alkatrészek illeszkedése és beállítása megfelelő-e, nincse rajtuk megbívsodott elem, vagy nem áll-e fenn olyan körülmény, amely hatással lehet a szerszámgép működtetésére. Használat előtt javítsa meg a szerszámgépet, amennyiben az ségült. A nem megfelelően karbantartott szerszámgépek sok balesetet okoznak.
- f) A vágóeszközöket tartsa élesen és tisztán. A megfelelően karbantartott, éles vágóékekkel rendelkező vágószerszámoknál kevésbé valószínű a beszorulás, és a szerszám irányítása is könnyebb.
- g) A szerszámgépeket, a kiegészítőket, a betéteket stb. a jelen utasításoknak megfelelően használja, figyelembe véve a munkakörülményeket és a végrehajtandó munkát. A

szerszámgép rendelletéstől eltérő használata veszélyes helyzetet okozhat.

FIGYELMETTES: Ausztráliában vagy Új-Zélandon való használatkor MINDIG 30 mA-es vagy annál alacsonyabb hibáramra leoldó FI-relével rendelkező tápfeszültség alkalmazása javasolt.

5) Szerviz

- a) A szerszámgép szervizelését csak szakképzett személy végezze, aki mindig eredeti cserealkatrészeket kínál. Ez biztosítja a szerszámgép biztonságos működésének fenntartását.

A körfűrészre vonatkozó biztonsági tudnivalók

FIGYELEM: Mielőtt a szerszámgépet tápfeszültséghez csatlakoztatja (főkapcsoló dugálja, fali aljzat stb.), győződjön meg arról, hogy a tápfeszültség értéke megegyezik-e a szerszámgép adattábláján megadott értékekkel. A kezelő súlyos sérülést, illetve a szerszámgép károsodását okozhatja, ha azt az előírtan magasabb feszültséggel működteti. Késéges esetben ne csatlakoztassa a gépet a hálózathoz. A szükségesnél alacsonyabb feszültségű áramforrást használ, az árhat a géphez.

VESELÉY: Tartsa kezét távol a fűrészlaptól és a vágás helyétől. A szabad kezét tartsa a segédmarkolaton vagy a motorburkolaton. Ha két kézzel tartja a fűrész, akkor a penge nem vághatja el a kezét.

Megjegyzés: A 140 mm-nél kisebb átmérőű körfűrészek esetén nem szükséges szabad kezét a segédmarkolaton vagy a motorburkolaton tartatnia.

Ne nyúljon a munkadarab alá. A védőburkolat nem nyújt védelmet a penge ellen a munkadarab alatt.

A vágási mélységet a munkadarab vastagságának megfelelően állítsa be. A fűrészlap fogának kevesebb, mint a fele legyen látható a munkadarab alatt.

Vágás közben soha ne tartsa a munkadarabot a kezében vagy a lábai között. Rögzítse a munkadarabot egy stabil felületre. A munkadarab megfelelő rögzítése azért fontos, hogy a minimálisra csökkentse az emberi test veszélynek való kitettséget, és így elkerülje a fűrészlap megakadása vagy az uralom elvesztése miatt bekövetkező kockázatokat.

Az elektromos kéziszerszámot a szigetelt markoló felületéinél fogja, ha olyan műveletet végez, amikor a vágóeszköz rejtett vezetékekkel vagy a saját tápkábelével érintkezhet. Ha a szerszám áram alatt álló vezetékekkel érintkezik, a szerszám fém alkatrészei is áram alá kerülhetnek, és a kezelő áramütést érheti.

Hasításkor mindig használjon vezetőlemez vagy egyenes vezetőléceket. Ezzel pontosabbá válik a vágás, és csökken a fűrészlap meghajlásának esélye.

Mindig a megfelelő méretű és alakú, pl.: gyémánt vagy kör alakú rögzítőfurattal rendelkező körfűrészlapokat használjon. A fűrész tengelyéhez nem pontosan illeszkedő fűrészlap excentrikusan fog mozogni, és a gép feletti uralom elvesztését okozhatja.

Ne használjon sérült vagy nem megfelelő fűrészlap-alátétárcsát vagy csavart. A fűrészlap rögzítőcsavarja és az alátétárcsai speciális kialakításúak az optimális teljesítmény és a biztonságos üzemeltetés érdekében.

- a) 18 éven aluli személyeknek ne engedélyezze a fűrészgép használatát.
- b) A fűrészgép használata alatt mindig használjon védőfelszerelést: védőeszműveget vagy -maszk, hallásvédő, porvédő maszk és védőöltözöt, beleértve a védőkesztyűket is.
- c) A kézben tartott elektromos szerszámok rezgést kelthetnek. A rezgés betegséget okozhat. A kesztyűk segíthetnek fenntartani a vér megkeletelő áramlását az ujjakban. Az elektromos kéziszerszámokat nem szabad szünet nélkül hosszú ideig kézben tartva használni.
- d) Amikor lehetséges, használja a porleszívó rendszert a por/hulladék mennyiségének szabályozására.
- e) Ne vágjon a jelen útmutató Műszaki adatok című részében ismertetettnél nagyobb vastagságú anyagot.
- f) A vágási mélységet a munkadarab vastagságához állítsa be, azaz a fűrészlap felénel kisebb résznek szabad látszania a munkadarab alatt.
- g) Ügyeljen a munkadarab megfelelő alátámasztására. A nagyméretű lapok a saját súlyuktól meghajolhatnak, és megakaszthatják a fűrészlapot. A támasztékokat a munkadarab alá, a vágási vonal közelébe, valamint a munkadarab szélétől nem messzire, a munkadarab mindkét oldalánál kell elhelyezni.
- h) Ügyeljen arra, hogy a támasztékok és az elektromos kábelek ne kereszteljenek a vágás útjával.
- i) Mindig rögzítse a munkadarabot egy stabil felületre, hogy a minimálisra csökkentse az emberi test veszélynek való kitettséget, és így elkerülje a fűrészlap megakadása vagy az uralom elvesztése miatt bekövetkező kockázatokat.
- j) Üzemeltetés közben mindig szögét zárva álljon a szerszámgép mellett.
- k) Ne feledje, hogy a fűrészlap a munkadarab aljánál meg fog jelenni.

- l) Ne nyúljon a munkadarab alá, ahol a védőburkolat nem nyújt védelmet a fűrészlappal szemben.
- m) Jegyezze meg a motor és a fűrészlap forgási irányát.
- n) A munka megkezdése előtt ellenőrizze a munkadarabot, és távolítsa el belőle a szegeket, valamint a hasonlóan beágyazódott idegen tárgyakat.
- o) Vágás közben ne fejtse ki oldalirányú vagy csavaró erőt a fűrészlapra.
- p) Amennyiben egy vágás nem nyúlik el a munkadarab széléig, vagy a fűrészlap elakad a vágatban, várja meg, hogy a fűrészlap teljesen leálljon, majd emelje ki a munkadarabot.
- q) A beragadt fűrészlapot ne próbálja kiszabadítani a szerszámgép hálózati feszültségről való leválasztása előtt.
- r) Vágás közben soha ne mozgassa hátrafele a fűrészlapot.
- s) Figyeljen a gép által kipróbított anyagdarabokkal! Bizonyos esetekben a hulladékok nagy sebességgel repülhetnek ki a gépből. Önre hárul annak biztosítása, hogy a munkaterületen levő többi személyt megóvja az esetleg kibetűző hulladékoktól.
- t) Amennyiben a szerszámgép működtetése közben a munkáját megzavarták, fejezze be a műveletet, mielőtt másra figyelne.
- u) Minden használat előtt ellenőrizze, hogy az alsó védőburkolat megfelelően záródik-e. Ne használja a fűrészelt, ha az alsó védőburkolat nem mozog könnyen vagy ha nem záródik le azonnal. Soha ne akassza vagy kösse meg nyitott helyzetben az alsó védőburkolatot. Ha a fűrészelt véletlenül elejtik, az alsó védőburkolat meghajolhat. A visszahúzó fogantyúval emelje el az alsó védőburkolatot, és minden vágási szögénél és vágási mélységénél ellenőrizze, hogy szabadon mozog-e, és nem ér-e hozzá a fűrészlaphoz vagy más alkatészhez.
- v) A körfűrész lerakása előtt mindig ellenőrizze, hogy az alsó védőburkolat elfedi-e a fűrészlapot. Egy burkolatlan, meg mozgó fűrészlap hátrafele mozgatja a gépet, és mindenbe belevág, ami az útjába kerül. Ne felekedezzen meg arról, hogy a be/kikapcsoló elengedése után a fűrészlap még egy ideig mozog.
- w) Rendszeresen ellenőrizze, hogy az összes anya, csavar és rögzítő elem megfelelően meghúzott-e, és szükség esetén szorítsa meg.

A gépet csak a meghatározott cérra használja. Bármilyen más, az útmutatóban nem szereplő cérra való használat nem rendeltetésszerű használatnak minősül. Az ezekből eredő károkkért vagy sérülésekért a felhasználó felel, és nem a gyártó.

A gyártó nem felel a gépen végzett módosításokért és az ezekből származó károkkért.

Szabályszerű használat esetén sem lehetséges kivédeni az összes fennmaradó kockázati tényezőt.

Visszarúgásra vonatkozó biztonsági tudnivalók

- A visszarúgás a megszorult, beragadt vagy helytelenül beállított fűrészlap hirtelen reakciója, amikor a fűrészlap ellenőrizhetetlenül kiemelkedik a munkadarabból a kezelő irányába;
- amikor az összarúgó vágat a fűrészlapot erősen megfogja, a fűrészlap megáll, és a motor lendülete a szerszámot hirtelen hátrafele, a kezelő irányába mozdítja.
- ha a fűrészlap megcsavarodik vagy helytelenül áll a vágatban, a fűrészlap hátsó részén levő fogak belemarhatnak a faanyag felső felületébe, és ezáltal a fűrészlap kiugorhat a vágatból, és a kezelő irányába mozdulhat.

A visszarúgás a fűrész nem megfelelő használatának és/vagy a helytelen üzemeltetési eljárásoknak vagy feltételeknek a következménye, és az alábbi óvintézkedésekkel kerülhető el:

- a) Fogja stabilan a körfűrésztest mindkét kezével, és hozza a karjait olyan helyzetbe, hogy ellen tudjon állni a visszarúgásokkor fellépő erőnek. Helyezze a testét a fűrészlap egyik oldalára, és semmiképpen sem azzal egy vonalban. A visszarúgás a fűrészlap hátraugrását okozhatja, azonban a megfelelő óvintézkedések elvégzésével a kezelő ellenőrzése alatt tarthatja annak erejét.

Megjegyzés: A 140 mm-nél kisebb átmérőjű körfűrészek esetén nem szükséges a gépet két kézzel tartani.

- b) Ha a fűrészlap szorul, vagy ha megzavartja a munkát bármilyen ok miatt, engedje fel a Be/Ki kapcsolót, és tartsa a fűrésztest mozdulatlanul a munkadarabban, míg a fűrészlap teljesen le nem áll. Soha ne próbálja meg kivenni a fűrészlapot a munkadarabotól, vagy hátrafele húzni, amíg a fűrészlap mozgásban van, mert visszarúgás következhet be. Határozza meg és hárítsa el a fűrészlap beékelődésének okát.
- c) Ha a munkadarabban álló fűrészlapot újra el akarja indítani, állítsa a fűrészlapot a fűrészelési rés középerébe, és ellenőrizze, hogy nincsenek-e beakadva a fogak a munkadarabba. Ha a fűrészlap be van szorulva, akkor az újraindításokor kiugorhat a munkadarabotól, vagy visszarúgást okozhat.
- d) A nagyméretű lapokat támassza alá, hogy minimálisra csökkentse

a fűrészlap megszorulásának és a visszarúgásnak a kockázatát. A nagyméretű lapok a saját súlyuktól is meghajolhatnak. A nagyméretű lapokat a vágási vonal és a lapok szélének közelében is mindig oldalról támassza alá.

- e) Ne használjon élethen vagy sérült fűrészlapot. Az élethen vagy helytelenül beállított fűrészlap keskeny fűrészelési rést alakít ki, ami túlzott sűrűldóshoz, a fűrészlap megszorulásához és visszarúgáshoz vezet.
- f) A fűrészelés előtt húzza meg szorosra a vágási mélység és vágási szög beállító elemeit. Ha a fűrészelés során megváltoznak a beállítások, a fűrészlap megszorulhat, és a fűrész visszarúg.
- g) Különböző körülménnyel járjon el, ha falon vagy más, nem belátható munkaterületen végez bemoztató vágást. Az anyagba besüllyedő fűrészlap a vágás közben kívülről nem látható akadályokban megakadhat, ami visszarúgáshoz vezethet.
- h) Ellenőrizze minden használat előtt, hogy az alsó védőburkolat könnyen zár-e. Ha a burkolat nem mozog szabadon, minden szögénél és vágási mélységénél ellenőrizze, hogy a fűrészlap nem érinti-e a védőburkolat vagy a szerszám valamely részét. Sohase akassza be vagy kösse meg nyitott helyzetben az alsó védőburkolatot.
- i) Ellenőrizze az alsó védőburkolat rugójának működését. Ha a védőburkolat és annak mozgatórugója nem működik tökéletesen, akkor végeztesse el ezek javítását. A megrongálódott alkatrészek, ragadós lerakódások vagy a felgyülemlett forgács elasztítja az alsó védőburkolat működését.
- j) Az alsó védőburkolatot csak különleges vágások végzéséhez, például „besüllyesztéses” és „szögletvágásoknál” szabad kézzel felnyitni. Nyissa ki a visszahúzókarral az alsó védőburkolatot, és engedje el azt, mielőtt a fűrészlap belekap a megmunkálásra kerülő munkadarabba. Az alsó védőburkolatnak minden más fűrészelési munkánál automatikusan kell működnie.
- k) A körfűrész lerakása előtt ellenőrizze, hogy az alsó védőburkolat elfedi-e a fűrészlapot. Egy védtelen, utántűző fűrészlap a vágási irányval ellenkező irányba mozog, és mindenbe belevág, ami az útjába kerül. Ügyeljen a be/kikapcsoló elengedése után a fűrészlap leállásáig tartó utántűzési időre. Ne használjon vágókorongot a fűrészben, mert ez a garancia elvesztését vonja maga után.
- l) Ha a körfűrész hasítókéssel rendelkezik, azt el kell távolítani a merülő vágás megkezdése előtt. A hasítókések a merülő vágások visszarúgást okoz. A hasítókések a merülő vágás után mindig vissza kell szerezni. Ha a körfűrész állandó, nem leszerelhető hasítókéssel rendelkezik, akkor NEM alkalmas a merülő vágásra.

Lézerre vonatkozó biztonsági tudnivalók

A készülékben használt lézer 2. osztályba sorolt lézer, melynek maximális teljesítménye ≤ 1 mW, és hullámhossza 650 nm.

A lézer fény normális esetben nem jelent veszélyt, habár a fényugárba pillantás pillanatnyi elvakulást okozhat.

FIGYELEM: Közvetlenül ne nézzen bele.

Veszélyt jelenthet, ha közvetlenül belépez a fényugárba, ezért tartsa be az összes alábbi biztonsági szabályt:

A lézer egységet a gyártó utasításainak megfelelően használja és tartsa karban.

Ne kapcsolja be a lézert, míg a készülék nem áll készen a használatra.

Ne irányítsa a lézert másik személyre, állatra, és különösen ne azok szemébe, valamint a munkadarabotól eltérő tárgyra.

Mindig ügyeljen arra, hogy a lézer fény szilárd munkadarabra legyen irányítva, mely nem veri vissza a fényt, azaz a fe és a durva felületű anyagok megfelelőek ebből a szempontból. A fényt visszaverő acél vagy hasonló anyag nem megfelelő a lézerrel való használatához, mert visszaverő felülete a fényt a gépkezelőre irányíthatja.

Ne cserélje ki a lézer egységet. A javítást csak a lézer egység gyártója vagy arra jogosult képviselője végezheti el. NE cserélje ki más típusú lézert.

VIGYÁZAT: Az ebben a leírásban meghatározottaktól eltérő működtetés, beállítás vagy a teljesítmény megváltoztatása káros sugárzással veszélyeztetheti a felhasználót.

Kérjük, vegye figyelembe a vonatkozó EN-szabványokat, az EN60825-1:2007 szabvány további tájékoztatást tartalmaz a lézerekről.

Rendeltetészerű használat

Hálózati vezetékkel rendelkező elektromos körfűrész kemény- és puhafa épületek és lapok keresztmetszeti, hasító és ferdévágásához. Ez a szerszám asztali fűrészként is használható, a biztonságosan rögzített egy Triton vágóasztalhoz vagy Triton munkapadhoz, vagy más márkájú, megfelelő vágóasztalhoz.

FIGYELEM: Ez a körfűrész fa, MDF lap, farostlemez és hasonló anyagok vágására való, és nem alkalmas fém, valamint szegetek tartalmazó fa vágására.

A szerszám kicsomagolása

Óvatosan csomagolja ki és ellenőrizze a szerszámot. Ismerkedjen meg az összes kezelésszervvel és funkcióival.

Ellenőrizze, hogy a szerszám minden alkatrésze a helyén van és jó állapotú-e. Ha bármelyik alkatrész hiányzik vagy sérült, cseréltesse ki, mielőtt használni kezdi a szerszámot.

Használat előtt

FIGYELEM: Bármely beállítás elvégzése vagy a fűrészlap ki- illetve beszerelése előtt a szerszámot mindig kapcsolja ki, és a tápcsatlakozót mindig húzza ki a hálózati aljzatból.

A vágási mélység beállítása

1. Lazítsa meg a mélységállítást rögzítőkarját (24), és addig emelje el a fűrész hátulját a talplemezétől, míg a hozzávetőleges mélységet el nem éri (I. kép). Ha a fűrész ebben a helyzetben szeretné rögzíteni, nyomja le a kart.
2. Finombeállításhoz rögzítse a fűrész a hozzávetőleges mélységben, majd forgassa el a finombeállító gombot a pontos mélység beállításához. Forgassa a mélység finombeállító gombját az óramutató járásával megegyezően a vágásmélység csökkentéséhez és ellentétesen a növeléséhez. A beállítási tartomány 6 mm, és ha ez elégtelen, állítsa vissza a fő mélységbeállítást, és végezze el ismét a finombeállítást. A finombeállító gombot teljes mélységre kell állítani a 82 mm-es maximális vágási mélység eléréséhez.
3. A körfűrész rendelkezik fogaslécés mélységállítási lehetőséggel is. A fogaslécés mélységállítást Triton munkapad alá szerelt fűrész estén lehet a legjobban hasznosítani.
4. A mélység fogasléccel való állításához lazítsa meg a mélységállítást rögzítőkarját (24), majd a fogaslécés mélységállító gomb (23) elforgatásával állítsa be a vágási mélységet. Forgassa a gombot az óramutató járásával ellenkező irányban a vágásmélység növeléséhez, illetve az óramutató járásával egyezően a vágásmélység csökkentéséhez. Szorítsa meg a mélységállítást rögzítőkarját, hogy a fűrész a megfelelő helyzetben rögzítse.

A mélységállítást rögzítő kar feszítésének beállítása

Amennyiben a mélységállítást rögzítő kar (24) nem nyújt elég feszességet, állítsa be az alábbiak szerint:

1. Lazítsa fel és csavarja ki a fogaslécés állítógombot (23) rögzítő két Phillips csavart. Vegye le az állítógombot, és ekkor láthatóvá válik a rögzítőkar szorítóanyaga (II. kép).
2. Egy 10 mm-es villakulccsal húzza meg a szorítóanyagát az óramutató járásával egyező irányba, hogy megnövelje a mélységállítást rögzítőkarjának (24) feszítését.
3. Amikor a rögzítőkar elegendő feszítést eredményez, helyezze vissza az állítógombot, és rögzítse a két Phillips csavarral.
4. A fűrész használatának megkezdése előtt ellenőrizze a rögzítőkar működését.

A ferdevágási szög beállítása

1. A ferde vágás szöge bármekkora lehet 0° és 47° között. Előre beállított mozgáshatároló helyezkedik el a 0°, 15°, 22,5°, 30° és 45°-nál a ferdevágási szög gyors, pontos beállítására érdekében.
2. Lazítsa meg a ferdevágás első és hátsó rögzítógombját (13 és 4), majd nyomja meg a ferdevágás rögzítő reteszt (12). Állítsa a fűrész a szükséges szögbe, majd oldja a ferdevágás rögzítő reteszt. A fűrészmotor finom mozgathatósága megkönnyíti, hogy a retesz felugrjon kioldott helyzetbe. Húzza meg a ferdevágás mindkét rögzítógombját.
3. Más szög választáshoz hagyja a ferdevágás rögzítő reteszt kioldott állapotban azaz, hogy felele, majd a motor felé nyomja, a reteszleletlen helyzetbe. Erősen húzza meg mindkét gombot a megfelelő szögre.

A ferdevágás szögének és ütközőnek finombeállítása

1. A kalibráló skálánál és a ferdevágás rögzítési pozíciójánál +/2°-os finombeállítást lehet végrehajtani.
2. Állítsa a fűrész 0°-ra, és a ferdevágás rögzítő reteszt kapcsolja be.
3. Lazítsa meg a ferdevágás hátsó rögzítógombját (4), valamint lazítsa meg a ferdevágás finombeállító karján levő ónzáró anyát (15) egy 10 mm-es villakulccsal (III. kép).
4. Addig fordítsa az állítógombot balra vagy jobbra, míg a fűrészlap merőleges nem lesz a talplemezre vagy a Triton asztalra (IV. kép).
5. Szorítsa meg a ferdevágás hátsó rögzítógombját és az ónzáró anyát minden beállítás után.

Megjegyzés: A teljes vágási tartomány biztosításához ügyeljen arra, hogy a fűrészlap vágási mélysége legfeljebb 2 – 3 mm-rel nyúljon a maximum alá, hogy hézag maradjon a motornál. A teljes mélység akkor állítható vissza, ha a beállítást elvégezte.

Védőburkolat karja

Süllyesztő vagy bemszövő vágás esetén a védőburkolat hosszú karját (21) használja. A kar cseréjéhez kövesse az alábbi utasításokat:

1. Lazítsa fel és vegye ki a védőburkolat rövid karját rögzítő Phillips csavart (5). A védőburkolat karját is távolítsa el.
2. Helyezze fel a védőburkolat hosszú karját (21) ugyanabban a helyzetben.
3. Tegye vissza a Phillips csavart, és húzza meg a védőburkolat hosszú karjának az adott helyzetben való rögzítéséhez (V. kép).
4. A védőburkolat hosszú karját innentől kezdve úgy használhatja, hogy az alsó védőburkolat jobb irányítását biztosítsa bemszövő vágásoknál (VI. kép).

Párhuzamvezető beállítása

1. A párhuzamvezető (17) a fűrészlap bal és jobb oldalán is használható (VII. kép). A párhuzamvezető használata precíz vágást eredményez anélkül, hogy szabad kézzel követni kellene a ceruzával húzott vonalakat.
2. Helyezze a párhuzamvezetőt a talplemez elején található tartónyílásokba (6), majd húzza meg a rögzítógombot (18) a kívánt vágási szélességgel való rögzítéshez. Nagyobb szélesség beállításához a szárnyas csavar át lehet helyezni a belső vagy a külső rögzítési helyre.

Vezető rovatékné

1. A talplemez elejének levő két vezető rovatkacsoport segít a helyes irány betartásában, amikor vonalnak szabadkézű vágását végezi.
2. A fűrész eleje felől nézve a bal oldali rovatékné a 90°-os vágásokhoz, míg a jobb oldali rovatékné a 45°-os vágásokhoz használja (VIII. kép). Tekintetével kövesse a rovatékné bármelyik szélét, attól függően, hogy a vonal melyik oldalánál szeretné a vágást elvégezni.
3. A fűrészlaphoz közelebb eső második rovatkacsoportot használja vágás közben a fűrész iránytartásának ellenőrzéséhez.

A lézer rendszer használata

- Ne nézzen bele a lézer nyálába.
- Ne irányítsa a nyalabot személyre vagy a munkadarabon kívül más tárgyra.
- Ügyeljen arra, hogy ne irányítsa a lézer fényt a munkaterületen tartózkodó többi személyre.
- Ügyeljen arra, hogy a lézersugár szilárd munkadarabra legyen irányítva, mely nem veri vissza a fényt, azaz a fa és a durva felületű anyagok megfelelőek ebből a szempontból. A fényt visszaverő anyag nem megfelelő a lézerrel való használatához, mert visszaverő felülete a fényt a gépkezelőre irányíthatja.
- A lézer fényt csak akkor kapcsolja be, ha a szerszám a munkadarabon van.

1. Jelölje ki a vágás vonalát a munkadarabon.
2. Szükség szerint állítsa be a vágás mélységét és a ferdevágás szögét.
3. Fektesse a talplemez elejét a munkadarabra.
4. Kapcsolja be a lézer fényt a Lézer Be/ki kapcsoló (1) megnyomásával.
5. Igazítsa a lézer fényugarat a munkadarabon megrajzolt vágási vonalra.
6. Indítsa el a gépet a Be/ki kapcsoló (28) megnyomásával.
7. Végezze el a vágást, ügyelve arra, hogy a lézer nyaláb egybeessen a megrajzolt vágási vonallal.
8. Kapcsolja ki a lézer fényt a Lézer Be/ki kapcsoló megnyomásával.

Fűrészpad útmutatója

- Használatba vétel előtt ellenőrizze, hogy a fűrészpad fel van-e szerelve a megfelelő védőburkolattal, helyesen van-e beállítva, és szabályosan működik-e.
- Ügyeljen arra, hogy a körfűrész stabilan legyen felszerelve a padra. A felszerelési utasításokat olvassa el a gyártó használati útmutatójában.
- A munka megkezdése előtt kézzel futtassa végig a fűrész a padon, annak ellenőrzésére, hogy egyenletesen fut-e, és nem ütözködik akadályba.
- Ellenőrizze, hogy a fűrészpad rendelkezik-e visszarúgást gátló eszközzel.
- Győződjön meg arról, hogy megfelelő biztonsági be/ki kapcsoló van-e felszerelve a fűrészpadra. A fűrészkapcsoló ekkor bekapcsol helyzetben rögzíthető egy rugós szorítóval, kábelrögzítővel vagy hasonló eszközzel, majd a hálózati kábel csatlakoztatható a fűrészpad biztonsági aljzatához. Ezt a rögzítőelemet el kell távolítani, ha a fűrész leszereli a fűrészpadról.
- Az összes biztonsági eszköz használatával végezzen próbavágást egy levágott anyagdarabon annak ellenőrzésére, hogy minden védelem helyesen van-e beállítva a fűrészpadon a fűrészelés megkezdése előtt (IX. kép).

Használat

FIGYELMEZTETÉS: MINDIG viseljen védőszemüveget, megfelelő pormaszkot, fülvédőt és munkavédelmi kesztyűt, amikor a géppel dolgozik.

FIGYELMEZTETÉS: NE érintse meg a mozgó csiszolókorongot.

FIGYELMEZTETÉS: A csiszolópapír cseréjével SOHA ne várjon addig,

hog az teljesen elkopjon. Ezen figyelmeztetések figyelmen kívül hagyása a tépőzárak felületek sérüléséhez vezethet, és a csiszolókorong nem fog megfelelően rögzülni.

Megjegyzés: Lehetőség szerint mindig használjon csavaros szorítót a munkadarab munkaszaltnhoz rögzítéséhez.

Be- és kikapcsolás

1. Csatlakoztassa a dugvillát a hálózati aljzathoz.
2. A fűrészbekapcsolásához nyomja le a kioldó gombot (26), és miközben lenyomva tartja a gombot, nyomja le a Be/ki kapcsolót (28).
3. A kapcsoló elengedésekor a fűrészbekkapcsolás, és a kioldó gomb ismét resetelődik. A körfűrészt ismételt bekapcsolásához újra le kell nyomni a kioldó gombot.
4. Csak azután rakja le a körfűrészt, hogy a fűrészlapon teljesen leállt.

Üzemeltetés

1. Fektesse a talplemez elejét a munkadarabra úgy, hogy a megrajzolt vonal egybeessen a megfelelő vezető rovattal. Ügyeljen arra, hogy a fűrészlapon ne érintse a munkadarabot.
2. Kapcsolja be a Lézer fény kapcsolót (1), majd igazítsa a lézer fénysugarat a megrajzolt vágási vonalra.
3. Két kézzel fogja meg erősen a körfűrészt, majd nyomja le a kioldó gombot (26) és a Be/ki kapcsolót (28). Amikor a fűrészt motorja eléri a teljes fordulatszámot, egyenletesen vezesse végig a fűrészt a vágás vonalán.
4. Tartson egyenletes tolási sebességet; a túl nagy sebesség túlzottan megterheli a motort, míg a túl lassú sebesség megmarníthatja a munkadarabot. Kerüljön minden hirtelen mozdulatot a fűrészel.
5. Ha 20 mm-nél vékonyabb bevonatos furnér- vagy fa lemezt vág, úgy állítsa be a fűrészlapon, hogy 5 – 10 mm-rel kinyúljon a munkadarabból. Ez csökkenti a forgácsképződést. Ha vastagabb falemezt vág, állítsa a fűrészlapon a maximális mélységre, a visszarúgás esélyének csökkentésére.
6. Biztonsági okokból használja a párhuzamvezetőt vagy egy, a munkadarabra rögzített vezetőléceket. Szabadkézi vágások mindenképpen jelöljön ki egy egyenes vonalat vágási vezetőnek.
7. Ügyeljen arra, hogy a munkadarab ne erdjen mozgási vágások - ahol lehetséges, használjon pillanatszorítót a túl a csé. Soha ne végezzen munkát kézzel tartott munkadarabon.
8. A nagyméretű lapokat és a hosszú munkadarabokat megfelelően alá kell támasztani a vágás mindkét oldalán, hogy elkerülje a fűrészlapon megszorulását és a gép visszarúgását. Ügyeljen arra, hogy a körfűrészt a szélesebb részével fekdjön a munkadarab nagyobb részén, vagy a munkadarab jobb alátámasztott részén.
9. Előzze meg a visszarúgást a fűrészt egyenes vonalban történő mozgásával. Ügyeljen arra, hogy a fűrészlapon jó állapotú legyen, és a vágott felületek ne zárdjanak a fűrészlaphoz. (Szükség esetén használjon új kis éket vagy egy 3 mm-es távtartót a vágási résben az összezáródás megakadályozására.) Engedje fel a Be/ki kapcsolót, ha a fűrészt a megszorulás jeleit mutatja, de ne vegye ki a fűrészlapon a vágatból a lap teljes megállításáig.
10. Ne vágjon szegat, csavart stb. Ehhez vizsgálja át a munkadarabot, és távolítsa el belőle az ilyen rögzítő elemeket a vágás megkezdése előtt.
11. Amennyiben a használat közben rendellenes zajt vagy szagot észlel, azonnal kapcsolja ki a fűrészt, és forduljon a hivatalos Triton márkaszervizhez.
12. Ne működtesse a fűrészt fejjel lefelé, kivéve, ha az biztonságosan rögzítve van egy jónévvű vágóasztalhoz (pl. Triton munkadarab vagy Triton kompakt vágóasztalhoz) és védőburkolattal fel van szerelve.

Tartozékok

A jelen elektromos kéziszerszámozhoz a Triton forgalmazóknál a tartozékok széles választéka, többek fűrészlapon vásárolhatóak meg. A cserealkatrészek a Triton forgalmazóknál vagy a www.toolspareonline.com weboldalon szerezhetőek be.

Karbantartás

FIGYELEM: Bármilyen beállítás vagy karbantartás elvégzése előtt mindig kapcsolja ki a szerszámot, és a tápcsatlakozót húzza ki a hálózati aljzathoz.

- Rendszeresen ellenőrizze, hogy minden rögzítőcsavar teljesen meg van-e húzva. Ezek a rezgés hatására idővel fellazulhatnak.
- Rendszeresen ellenőrizze, hogy a fűrésztengelyvég és az alátétárcsák tiszták-e, és nincs-e rajtuk lerakódott, ragacsos szennyeződések vagy összállt fűrészpor. Ellenőrizze, hogy az alátétárcsák homlokfelülete sima és sorjától mentes-e. Ellenőrizze, hogy a fűrészlapon rögzítő csavar kellően meghúzott-e.
- Ellenőrizze a fűrészlapon rugóterhelésű alsó védőburkolatának működését.

Gyorsan kell záródnia, és nem sűrűdhat hozzá semmihez. Távolítsa el a fűrészlapon és tisztítsa le a felhalmozódott fűrészport és farogácsot a védőburkolat területéről.

- Időnként ellenőrizze a finombeállító gomb szorosságát, és szükség szerint húzza vagy lazítsa meg az ónzáró anyát.
- A fűrészt szellőzőnyílásait tartsa tisztán, és távolítson el az azokból minden idegen anyagot. Enyhén megnedvesített ruhával törölje tisztára a gépet; ne használjon oldószereket.

A fűrészlapon cseréje

FIGYELEM: Bármely beállítás elvégzése vagy a fűrészlapon ki- illetve beszerelése előtt a szerszámgepet mindig kapcsolja ki, és a tápcsatlakozót mindig húzza ki a hálózati aljzathoz.

- Kizárólag 235 mm átmérőjű, 2,2 és 3,5 mm közötti vágási résméretű fűrészlapon használjon, mely legalább 5000 f/perc névleges üresjárati fordulatszámú körfűrészekhez készült. Soha ne szereljen fel nagyteljesítményű gyorsvágó acél fűrészlapon vagy csiszolóárcsát. Más célra alkalmazandó vagy eltérő méretű fűrészlapon felszerelése érvényteleníti a jótállást.
 - Ne használjon gyenge minőségű fűrészlapon. Rendszeresen ellenőrizze, hogy a fűrészlapon nem hullámos-e, éles-e, és repedéstől vagy hibától mentes-e.
1. Ügyeljen arra, hogy a körfűrészt csatlakozó dugója ki legyen húzva a csatlakozó aljzathoz.
 2. Tartsa bonyomva a tengelyrekesztő gombot (19), és a fűrészlaprögzítő csavar (X. kép) eltávolítását a mellékelt 6 mm-es imbuzkulccsal (20) végezze el, a csavarnak a fűrészlapon forgási irányába való elforgatásával. A tengelyt kissé elfordul a rekesztőlapon előtt, és lehetővé teszi a csavar és a külső alátétárcsa eltávolítását.
 3. Az alsó védőburkolatot (8) teljesen húzza vissza, és óvatosan emelje le az elkopott fűrészlapon a belső alátétárcsáról, majd csúsztassa át a fűrészlapon a talplemezen (XI. kép).
 4. Az alsó védőburkolatot (8) teljesen visszahúzza tartva, óvatosan csúsztassa át az új fűrészlapon a talplemezen, és helyezze a belső alátétárcsára a tengelyt. A grafikus jelzéseknek kifele kell nézniük, és a fűrészlapon lévő nyílknak ugyanarra kell mutatnia, mint a készülékhez rögzített védőburkolatán lévő nyílknak.
 5. Tegye vissza a külső alátétárcsát, majd nyomja be a tengelyrekesztő gombot, és húzza meg erősen a fűrészlaprögzítő csavart a fűrészlapon forgási irányával ellentétesen.
 6. Ellenőrizze, hogy a fűrészlapon megfelelően felfekszik-e a belső és külső alátétárcsán, majd húzza meg erősen az imbuzkulccsal.

A körfűrészlapon karbantartása

- Rendszeresen ellenőrizze, hogy a fűrészlapon nincs-e gumiszert gyanú vagy fűrészpor-lerakódás. Szükség esetén használjon meg oldószert, mint például WD40-nel, RP7-tel vagy ásványi anyag alapú terpenintinnel.
- Rendszeresen ellenőrizze, hogy a fűrészlapon sikk felületű-e. A körfűrészt vetemedett fűrészlappal való használatától túlzott terhelést ró a motorra és a hajtóműre, és befolyásolhatja a jótálláshoz fűződő jogait.
- Rendszeresen ellenőrizze a volfrámkarbid fogak élességét és épségét; szükség szerint élezze meg vagy cserélje ki a fűrészlapon. Ne feledje, hogy a fogak elején lévő leélezési szögek meg kell tartani. Rendszeresen ellenőrizze a volfrámkarbid fogak élességét és épségét; szükség szerint élezze meg vagy cserélje ki a fűrészlapon. Vegye fel a kapcsolatot a gyártóval.

Tisztítás

1. A szerszám szellőztető nyílásait mindig tartsa tisztán, átjárhatóan.
2. Egy ruhával vagy puha kefével rendszeresen távolítsa el a port és az egyéb szennyeződések.
3. A műanyag részek tisztításához soha ne használjon maró anyagot. Megnedvesített törörluha használata javasolt. A fűrészt soha nem érintkezhet vízzel.
4. Rendszeresen kenje meg az összes mozgó alkatrészt.

Szénkefe cseréje

- A szénkefék fogyóeszközök, amelyeket rendszeresen ellenőrizni és kopás esetén cserélni kell.
- A fűrészt áramtalanítása után csavarja ki a szénkefétartó sapkákat, amelyek a motor hátsó részének közelében találhatóak (XII. kép). A kiálló rugók óvatos húzásával vegye ki a szénkeféket (XIII. kép).
- Ha bármilyen kefe a 6 mm-es hosszánál jobban elkopott, akkor mindkét kefére egyszerre kell kicserélni eredeti Triton kefékre - ezek a hivatalos Triton márkaszervizekben vásárolhatóak meg.
- A Triton Precision Power Tools nem vállal felelősséget az olyan sérülésekről vagy károkról, amelyek a szerszám szakszerűtlen javítása vagy kezelése miatt következtek be.

A hálózati kábel karbantartása

- Ha a hálózati kábelt ki kell cserélni, a feladatot a gyártónak, a gyártó képviselőjének, vagy a szakszerviznek kell elvégeznie a veszélyhelyzetek elkerülése érdekében.

Tárolás

- Tárolja ezt a szerszámot körültekintően, egy biztonságos, száraz, gyermekek által nem elérhető helyen.

A már nem működőképes és javíthatatlan elektromos kéziszerszámok ártalmatlanítása során mindig tartsa be nemzeti előírásokat.

- Ne dobja ki a leselejtezett elektromos és elektronikus berendezést (WEEE) a háztartási hulladékkal együtt.
- Forduljon a helyi hulladékkezelési hatóságához, hogy tájékozódjon az elektromos szerszámok ártalmatlanításának megfelelő módjáról.

Leselejtezés Hibaelhárítás

Hibajelenség	Hibajelenség	Javasolt javítás
A fűrés nem működik.	A hálózati kábel nincs bedugva.	Ellenőrizze, hogy a hálózati kábel csatlakoztatva van-e a hálózati aljzathoz.
Tápfeszültség hibája: a biztosíték elolvadt, vagy a megszakító kioldott.	Ellenőrizze a tápfeszültséget.	
A szénkefék kopottak vagy beragadnak.	Ártalmatlanítsa a készüléket, nyissa fel a szénkefetartó sapkákat, és győződjön meg arról, hogy a kefék szabadon mozognak a tartóikban. Ellenőrizze, hogy a szükséges-e a kefék cseréje - lásd a Karbantartás szakaszban.	
A hálózati kábel sérült.	A kábel javítását vagy cseréjét a hivatalos szervizzel** végeztesse el.	
Hibás a kapcsoló.	A kapcsoló javítását vagy cseréjét a hivatalos szervizzel** végeztesse el.	
Hibás a motor.	A motor javítását vagy cseréjét a hivatalos szervizzel** végeztesse el.	
Gyenge teljesítmény.	A hosszabbító kábel túl hosszú vagy alumínerezett.	Olyan hosszabbító kábelt használjon, mely elviseli a gép által felvett áramot.
A fűrészlap életen vagy sérült.	Élezze újra vagy cserélje a fűrészlapot.	
A motor túl van terhelve.	Csökkentse a fűrésze kifejtett nyomóerőt. Ügyeljen arra, hogy a vágás ne záruljon össze, és ne csipje be a fűrészlapot.	
A szerszám túlmelegszik.	Kapcsolja ki a szerszámot, és várja meg, amíg lehül. Vizsgálja át és tisztítsa meg a szellőzőnyílásokat.	
Vibráció vagy rendellenes zaj.	A tartozék nincs rögzítve.	Bizonyosodjon meg arról, hogy a fűrészlapot az alátétárcsák szilárdan tartják.
A mozgó alkatrészek túlzottan elkoptak.	A javítást vagy cserét a hivatalos szervizzel** végeztesse el.	
Mechanikai akadály	A javítást vagy cserét a hivatalos szervizzel** végeztesse el.	
A motor forgórésze zárlatos szakaszokat tartalmaz.	A javítást vagy cserét a hivatalos szervizzel** végeztesse el.	
A motor működik, de a fűrészlap nem fog.	A fűrészlapot rögzítő anya lelazult.	Húzza meg a fűrészlapot rögzítő anyát, ügyelve arra, hogy az alátétárcsák megfelelően illeszkedjenek.
Hibás hajtóműtengely vagy fog	A javítást vagy cserét a hivatalos szervizzel** végeztesse el.	
A fűrés nem tartja a mélységbeállítását.	A mélységállítás rögzítőkarját meg kell szorítani.	Pozicionálja újra a mélységállítás rögzítőkarját „A mélységállítás rögzítő kar feszítésének beállítása” című részben leírtak szerint.
Hibás hajtóműtengely vagy fog	A javítást vagy cserét a hivatalos szervizzel** végeztesse el.	
A fűrés nem tartja a mélységbeállítását.	A mélységállítás rögzítőkarját meg kell szorítani.	Pozicionálja újra a mélységállítás rögzítőkarját „A mélységállítás rögzítő kar feszítésének beállítása” című részben leírtak szerint.
A motorház belsejében heves szikrázás észlelhető.	A szénkefék nem mozognak szabadon.	Ártalmatlanítsa a gépet, távolítsa el a keféket, tisztítsa meg vagy cserélje ki azokat.
A motor forgórésze zárlatos vagy szakadós.	A javítást vagy cserét a hivatalos szervizzel** végeztesse el.	
A kommutátor felülete nem tiszta.	A javítást vagy cserét a hivatalos szervizzel** végeztesse el.	
A visszahúzható védőburkolat nem zárul be vagy lassan záródik.	A visszatérítő rugó kiakadt a helyéről vagy hibás.	Akassa vissza vagy cserélje a rugót (csak eredeti Triton cserealkatrészeket használjon)
A visszahúzható védőburkolat nem zárul be vagy lassan záródik.	A visszatérítő rugó kiakadt a helyéről vagy hibás.	Akassa vissza vagy cserélje a rugót (csak eredeti Triton cserealkatrészeket használjon)
A védőburkolat meghajlott.	Egyenesítse vissza, vagy a javítást, illetve cserét a hivatalos szervizzel** végeztesse el.	
A gép mechanikáját eltömítette a fűrészpors.	Tisztítsa és enyhén olajozza meg a mechanikát.	

Amennyiben egy hibát nem lehet elhárítani a fenti javaslatok segítségével, akkor ne próbálja megjavítani a gépet, hanem látogassa meg a www.tritontools.com weboldalt, és keresse meg az Önhöz legközelebb eső Triton képviselőt tanácsért.

** Lépjen a www.tritontools.com oldalra, és keresse meg a legközelebbi hivatalos szervizt.

Jótállás

A jótállás regisztrálásához látogassa meg webhelyünket a www.tritontools.com címen, és adja meg adatait. Adatai bekerülnek a levelezési listánkba (kivéve, ha ezt másképpen adja meg), és tájékoztatjuk a későbbi kiadásokról. A megadott adatokat nem bocsátjuk harmadik fél rendelkezésére.

Vásárlási nyilvántartás

Vásárlás dátuma: ___/___/___

Típus: TA235CSL Órízze meg a vásárlást igazoló nyugtát.

A Triton Precíziós Szerszámgépek garantálják vásárlóinak, hogy bármely

EK Megfelelőségi nyilatkozat

Alulírott: Mr Darrell Morris

meghatalmazva az alábbi által: Triton Tools

Kijelentem, hogy az alábbi

Azonosító kód: TA235CSL

Leírás: Precíziós körfűrész

kielégíti az alább felsorolt irányelvek és szabványok előírásait:

- 2006/42/EC gépészeti irányelv
- Alacsony feszültségre vonatkozó 2006/95/EC irányelv
- 2004/108/EC EMC irányelv
- 2011/65/EU RoHS irányelv
- IEC 60745-1:2006
- EN 55014-1+A2:2011
- EN 55014-2+A2:2008
- EN 61000-3-2+A2:2009
- EN 61000-3-11:2000

alkatrész anyaghibából vagy gyártási hibából, a vásárlás időpontjától számított 3 éven belül bekövetkezett meghibásodása esetén, a Triton ingyenesen megjavítja - vagy alapos megfontolás esetén kicseréli - a hibás alkatrészt.

Ez a garancia nem vonatkozik ipari jellegű használatra, továbbá általános jellegű kopásra, illetve a termék nem rendeltetésszerű használatából eredő meghibásodására.

*Regisztráljon az interneten 30 napon belül.

Feltételek és kikötések vonatkoznak.

Nincs hatással a törvényben meghatározott jogaira.

Tanúsító testület: Jiangsu TUV Product Service Ltd,
Shanghai, China

A műszaki dokumentációt tárolja: Triton Tools

Dátum: 29/09/2014

Dátum:

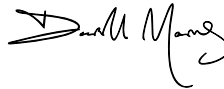

Mr Darrell Morris

Igazgató

A gyártó neve és címe:

Powerbox International Limited, Company No. 06897059. Registered address: Central House, Church Street, Yeovil, Somerset BA20 1HH, United Kingdom.

Překlad originálního návodu

Děkujeme za zakoupení výrobku Triton. Tento návod obsahuje nezbytné informace pro bezpečné používání a správnou funkci tohoto výrobku. Tento výrobek nabízí mnoho jedinečných funkcí. Je možné, že jste již s podobným výrobkem pracovali; přesto si důkladně přečtete tento návod, abyste rozuměli pokynům. Ujistěte se, že všichni, kdo s výrobkem pracují, tento návod četli a porozuměli mu.

Technická data

Objednací číslo:	TA235CSL
Napětí:	EU - 220V - 240V AC, 50Hz, 10.5A SA - 220V - 240V AC, 50Hz, 10.5A AU - 220V - 240V AC, 50Hz, 10.5A
Input power:	2300W / 3.08hp
No load speed:	4500min-1
Blade diameter:	235mm / 9 1/2"
Blade bore diameter:	30mm / 1.1"
Blade teeth:	40 TCT
Blade kerf:	2.2 – 3.5 mm / 0.09 – 0.14"
Bevel adjustment:	0° to 45°
Positive bevel stops:	0°, 15°, 22.5°, 30° and 45°
Cutting capacity at 90°:	82mm / 3.2"
Cutting capacity at 45°:	58mm / 2.2"
Insulation:	
Net weight:	7.7kg / 16.98lbs
Laser:	Class 2
Wave length:	650nm
Output power:	≤1mW
Sound and Vibration Information	
Sound pressure (LPA):	97.1dB(A)
Sound power (LWA):	108.1dB(A)
Uncertainty:	3dB
Weighted vibration(ah):	2.470m/s ²
Uncertainty K:	1.5m/s ²
Always use appropriate hearing protection when tool noise exceeds 85dB.	

Pokud úroveň hluku dle použití elektronářadí překročí 85 dB(A) , je třeba přijmout ochranná hluková opatření.

VAROVÁNÍ: Pokud hladina hluku přesáhne 85 dB(A), vždy noste chrániče sluchu a omezte dobu práce s elektronářadím. Pokud se hladina hluku stane nepřijemnou, i s chrániči sluchu, ihned přestaňte nářadí používat. Zkontrolujte, zda máte chrániče sluchu správně připevněné, aby mohly poskytovat potřebné snížení hladiny hluku, které elektronářadí vydává.

VAROVÁNÍ: Vystavení se vibračním elektronářadím může způsobit ztrátu vnímání dotyku, necitlivost rukou, mravenčení a/nebo omezenou schopnost úchopu. Dlouhodobé vystavení vibračním může obtížně změnit v chronický stav. Pokud je třeba, omezte čas, kdy jste vibračním vystaveni a použijte anti-vibrační rukavice. Elektronářadí nepoužívejte v prostředí s nižší než pokojovou teplotou, protože vibrace mohou mít větší efekt. Využijte hodnot uvedených v technických datech, abyste určili vhodnou délku práce a frekvenci práce s elektronářadím.

Úroveň hluku a vibrací byla změněna podle měřících metod normovaných v EN60745, příp. podobných mezinárodních standardů. Naměřené hodnoty odpovídají běžnému užití elektronářadí v běžných pracovních podmínkách. Špatné udržování, nesprávné složení nebo špatné používání nářadí může vytvářet vyšší hladiny hluku i vibrací. www.osha.europa.eu nabízí informace o úrovni hluku a vibrací v pracovním prostředí; tyto informace mohou být užitečné pro hobby uživatele, kteří používají přístroj častěji.

Popis dílů

1. Laser Sight Switch
2. Dust Port
3. Laser Sight Assembly
4. Bevel Lock Knob (rear)
5. Short Blade Guard Lever (fitted)
6. Base Plate
7. 40 Tooth TCT Blade
8. Lower Blade Guard
9. Power-On Neon Light
10. Front Handle
11. Upper Guard
12. Bevel Detent Latch
13. Bevel Lock Knob (front)
14. Bevel Scale
15. Bevel Micro Adjustable Lever
16. 90° and 45° Blade Sight Notch
17. Rip Fence
18. Rip Fence Locking Knob
19. Spindle Lock Button
27. Micro Depth Adjustment Knob
28. Trigger Switch

Adaptérová zástrčka

Uživatelé ve Velké Británii: Nepokoušejte se odstranit nainstalovanou adaptérovou UK zástrčku a použít ji na jiných zařízeních.

Neodstraňujte nainstalovanou adaptérovou UK zástrčku a nepokoušejte se ji zastrčit do britské síťové zásuvky.

V případě, že je adaptérová UK zástrčka poškozena, obraťte se na autorizované servisní středisko Triton.

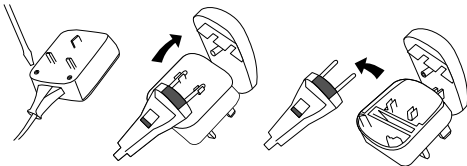

Použití symbolů



Používejte chrániče sluchu
Používejte ochranné brýle
Používejte respirátory
Používejte ochrannou přilbu



Přečtěte si návod



Pozor!



Nebezpečné výpary nebo plyny!



Pozor – laserové záření!



Pozor na zpětný ráz!



Třída ochrany II (dvojitá izolace pro vyšší ochranu) (neplatí pro US/ CAN model)



Nářadí vždy vypojte ze sítě při úpravě nastavení, změně příslušenství, čištění, provádění údržby a pokud nářadí nepoužíváte!



V souladu s příslušnou legislativou a bezpečnostními standardy.



Ochrana životního prostředí

Nevyhazujte elektronářadí do domovního odpadu. Zařízení odevzdejte k recyklaci. V případě dotazů kontaktujte příslušný úřad nebo prodejce.

Bezpečnostní opatření

UPOZORNĚNÍ: Přečtěte si všechna bezpečnostní varování a instrukce. Neuposlechnutí následujících varování může způsobit úraz elektrickým proudem, požár a/nebo vážné poranění.

UPOZORNĚNÍ: Tento přístroj nesmí být používán osobami (včetně dětí) s tělesným nebo mentálním poškozením. Dále ho nesmí používat osoby s minimem zkušenosti nebo znalostí, pokud na ně nedohlíží osoba zodpovědná za bezpečnost nebo jim nebyly předány instrukce k obsluze přístroje. Děti musí být seznámeny s tím, že si s tímto přístrojem nesmí hrát.

Uchovejte všechna varování a instrukce pro budoucí použití.

Výrazem "elektronářadí" zmiňovaným v bezpečnostních opatřeních se rozumí zařízení používané v elektrické síti (se síťovým kabelem) anebo zařízení, které využívá bateriový pohon (bez síťového kabelu).

1) Bezpečnost pracovního místa

- Udržujte pracovní místo čisté a dobře osvětlené. Nepořádek nebo neosvětlené pracovní místo může vést k úrazům.**
- Nepoužívejte elektronářadí v prostředí ohroženém explozí, kde se nacházejí hořlavé kapaliny, plyny nebo prach. Elektronářadí vytváří jiskry, které mohou prach nebo páry zapálit.**
- Děti a jiné přihlížející osoby udržujte při použití elektronářadí daleko od pracovního místa. Při rozptylení můžete ztratit kontrolu nad přístrojem.**

2) Bezpečná práce s elektřinou

- Připojovací zástrčka elektronářadí musí odpovídat zásuvce. Zástrčka nesmí být žádným způsobem upravena. Společně s elektronářadím s ochranným uzemněním nepoužívejte žádné adaptérové zástrčky. Neupravené zástrčky a vhodné zásuvky snižují pravděpodobnost úrazu elektrickým proudem.**
 - Vyhnete se tělesnému kontaktu s uzemněnými povrchy jako je potrubí, topná tělesa, sporáky a chladničky. Je-li vaše tělo uzemněno, hrozí zvýšené riziko úrazu elektrickým proudem.**
 - Chraňte zařízení před deštěm a vlhkem. Vniknutí vody do elektronářadí zvyšuje nebezpečí úrazu elektrickým proudem.**
 - Dbejte na účel kabelu, nepoužívejte jej k nošení či zavěšení elektronářadí nebo k vytáhání zástrčky ze zásuvky. Udržujte kabel daleko od tepla, oleje, ostrých hran nebo pohyblivých dílů stroje. Poškozené nebo spletené kabely zvyšují riziko zásahu elektrickým proudem.**
 - Pokud pracujete s elektronářadím venku, použijte pouze takové prodlužovací kabely, které jsou způsobilé i pro venkovní použití. Použití prodlužovacího kabelu, jež je vhodné pro použití venku, snižuje riziko zásahu elektrickým proudem.**
 - Pokud se nelze vyhnout provozu elektronářadí ve vlhkém prostředí, použijte proudový chránič. Použití proudového chrániče snižuje riziko zásahu elektrickým proudem.**
- ### 3) Osobní bezpečnost
- Buďte pozorní, dávejte pozor na to, co děláte, a přistupujte k práci s elektronářadím rozumně. Nepoužívejte žádné elektronářadí, pokud jste unavení nebo pod vlivem drog, alkoholu nebo léků. Moment nepozornosti při použití elektronářadí může vést k vážným poraněním.**

- b) **Noste osobní ochranné pomůcky a vždy ochranné brýle.**
Nošení osobních ochranných pomůcek jako je maska proti prachu, bezpečnostní obuv s protiskluzovou podrážkou, ochranná přilba nebo sluchátka, podle druhu použití elektronářadí, snižují riziko poranění.
- c) **Zabraňte neúmyslnému uvedení do provozu. Přesvědčte se, že je elektronářadí vypnuté, dříve, než jej uchopíte, poneseťe či připojíte na zdroj proudu a/nebo akumulátor. Máte-li při nošení elektronářadí prst na spínači, nebo pokud stroj připojíte ke zdroji proudu zapnutý, může dojít k úrazu.**
- d) **Než elektronářadí zapnete, odstraňte seřizovací nástroje nebo šroubováky. Nástroj nebo klíč, který se nachází v otáčivém dílu stroje, může vést k poranění.**
- e) **Zajistěte si bezpečné postoj a udržujte vždy rovnováhu. Tím můžete elektronářadí v neočekávaných situacích lépe kontrolovat.**
- f) **Noste vhodný oděv. Nenoste žádný volný oděv nebo šperky. Vlasy, oděv a rukavice udržujte daleko od pohybujících se dílů. Volný oděv, šperky nebo dlouhé vlasy mohou být zachyceny pohybujícími se díly.**
- g) **Lze-li namontovat odsávací či zachycující přípravky, přesvědčte se, že jsou připojeny a správně použity. Použití odsávání prachu může snížit ohrožení prachem.**
- 4) **Svědomitě zacházení a používání elektronářadí**
- a) **Přístroj nepřetěžujte. Pro svou práci použijte k tomu určené elektronářadí. S vhodným elektronářadím zvládnete práci lépe a bezpečněji.**
- b) **Nepoužívejte žádné elektronářadí, jehož spínač nebo přívodní kabel je vadný. Elektronářadí, které nelze zapnout či vypnout, je nebezpečné a musí se opravit.**
- c) **Než provedete seřízení stroje, výměnu dílů příslušenství nebo stroj odložíte, vytáhněte zástrčku ze zásuvky a/nebo odstraňte akumulátor. Toto preventivní opatření zabrání neúmyslnému zapnutí elektronářadí.**
- d) **Uchovávejte nepoužívané elektronářadí mimo dosah dětí. Nenechte stroj používat osobám, které se strojem nejsou seznámeny nebo nečetly tyto pokyny. Elektronářadí je nebezpečné, je-li používáno nezkušenými osobami.**
- e) **Pečujte o elektronářadí svědomitě. Zkontrolujte, zda pohyblivé díly stroje bezvadně fungují a nevzpříčují se, zda díly nejsou zlomené nebo poškozené tak, že je omezena funkce elektronářadí. Poškozené díly nechte před opětovným použitím přístroje opravit. Mnoho úrazů má příčinu ve špatně udržovaném elektronářadí.**
- f) **Řezné nástroje udržujte ostré a čisté. Pečlivě ošetřované řezné nástroje s ostrými řeznými hranami se méně vzpříčují a snadněji se vedou.**
- g) **Používejte elektronářadí, příslušenství, nasazovací nástroje apod. podle těchto pokynů. Respektujte přitom pracovní podmínky a prováděnou činnost. Použití elektronářadí pro jiné než určené použití může vést k nebezpečným situacím.**

VAROVÁNÍ: Pro použití v Austrálii a na Novém Zélandu doporučujeme, aby byl tento výrobek VŽDY dodáván společně s proudovým chráničem se zbytkovým proudem 30mA nebo méně.

5) Servis

Nechte vaše elektronářadí opravit pouze certifikovaným odborným personálem a pouze s originálními náhradními díly. Tím bude zajištěno, že bezpečnost stroje zůstane zachována

Bezpečnostní pokyny pro okružní pily

VAROVÁNÍ: Zkontrolujte síťové napětí! Napětí zdroje proudu musí souhlasit s údaji na typovém štítku elektronářadí. Síťové napětí větší než napětí uvedené na typovém štítku může způsobit těžké poranění uživatele a/nebo zničení přístroje. Pokud si nejste jisti, přístroj nezapojujte do sítě. Síťové napětí nižší než napětí uvedené na typovém štítku ničí motor.

Poznámka: U okružních pil s průměrem 140 mm a menším „druhoh rukou držte vedlejší rukojeť nebo ji položte na kryt motoru“ můžete vynechat.

Nesahajte pod opracovávaný materiál. Kryt vás neochráni před kotoučem pod materiálem.

Hloubku řezu přizpůsobte tloušťce materiálu. Méně než celý zub ostří by měl být vidět pod materiálem.

Nikdy nedržte materiál, který budete řezat, v ruce nebo opřený o nohu. Materiál upevněte do stabilní podpěry. Materiál je třeba dostatečně upnout, abyste minimalizovali riziko poranění, zaseknutí ostří nebo ztrátu kontroly.

Elektronářadí držte pouze za izolovanou povrch, pokud řezáte v místech, kde by se mohly nacházet skryté dráty nebo by mohlo dojít ke kontaktu s přívodním kabelem. Pokud dojde ke kontaktu se „živými“ dřívem, všechny kovové části nářadí se stanou také „živými“ a mohou pracovníkovi způsobit úraz elektrickým proudem.

Při kopírování vždy používejte podélné pravítko nebo přímé vodítko. To zlepšuje přesnost řezu a snižuje možnost uzivnutí kotouče.

Vždy používejte kotouče správné velikosti a tvaru otvoru (zkosené vs. kulaté). Nože, které neodpovídají typu upevnění, se budou otáčet excentricky, což způsobí ztrátu kontroly.

Nikdy nepoužívejte zničené nebo nesprávné šrouby nebo příruby. Příruby i šrouby byly vyvinuty speciálně pro tuto pilu kvůli dosažení optimálního výkonu a bezpečné práce.

- Tuto pilu nesmí obsluhovat nikdo, komu je méně než 18let
- Při používání pily noste osobní ochranné pomůcky včetně ochranných brýlí/ štítu, ochrany sluchu, masku proti prachu, bezpečnostní oblečení včetně rukavic
- Ruční elektronářadí může způsobovat vibrace. Vibrace mohou způsobit onemocnění. Rukavice mohou pomoci se zajištěním cirkulace krve v prstech. Ruční nářadí by nemělo být používáno v dlouhých intervalech bez přestávek
- Je-li to možné, používejte odsávací příslušenství pro omezení prachu
- Nezkoušejte řezat materiál tenčí, než je uvedeno v části Technická data tohoto návodu
- Přizpůsobte hloubku řezu tloušťce materiálu. Pod materiálem by měl být viditelný ne celý zub kotouče
- Ujistěte se, že materiál je správně upnutý. Velké desky se mohou prohnout vlastní vahou a sevřít pilový kotouč. Desky musí být podepřeny na obou stranách, jak v blízkosti řezu, tak i na okrajích
- Ujistěte se, že všechny svěrky, podpěry i elektrické kabely jsou mimo řeznou dráhu
- Materiál zajistěte stabilním upnutím. Je důležité materiál dobře upevnit, aby se minimalizovalo nebezpečí kontaktu s tělem, sevření pilového kotouče nebo ztráta kontroly
- Pokud s nářadím pracujete, stůjte vždy k nářadí bokem
- Uvědomte si, že ostří prořízne materiál a vyjede na druhé straně materiálu
- Nesahajte pod řezaný materiál – ochranný kryt vás nemůže ochránit před ostřím kotouče
- Vždy si uvědomujte směr rotace motoru a ostří
- Zkontrolujte řezaný materiál a odstraňte všechny hřebky a jiné připevněné věci předtím, než začnete pracovat
- Během řezání se vyvarujte bočních či krouživých tlaků na ostří
- Pokud neproříznete celý materiál anebo je kotouč sevřen v řezu, počkejte, až se elektronářadí kompletně zastaví. Pak nářadí vytáhněte
- Nikdy neuvolňujte zaseknutý kotouč dřívě, než pilu odpojíte ze sítě
- Nikdy během řezání pilou nepohybujte směrem zpět
- Mějte se na pozoru před třískami. Někdy mohou třísky odlétávat od pily vysokou rychlostí. Je zodpovědností uživatele elektronářadí, aby všichni lidé v okolí používaného nástroje byli před třískami chráněni
- Pokud jste během řezání vyrušeni, nejdříve dokončete řez a pilu vypněte
- Před každým použitím zkontrolujte, zda se spodní ochranný kryt bezvadně uzavírá. Pilu nepoužívejte, pokud se spodní ochranný kryt nepohybuje volně a neuzavírá-li se okamžitě. Spodní ochranný kryt nikdy neupneřujte

nebo nepřivazujte napevno v otevřené poloze. Pokud pila neúmyslně upadne na podlahu, může se spodní ochranný kryt zprohbat. Otevřete ochranný kryt pomocí páčky pro vytažení zpět a zajistíte, aby se volně pohyboval a nedotýkal se pilového kotouče ani jiných dílů při všech fezných úhlech a hloubkách

v) Vždy dbejte, aby spodní kryt zakrýval pilový kotouč, pokud pilu odkládáte po použití. Nechráněný dobíhající kotouč způsobí pohyb pilu směrem dozadu - v ten moment feže vše, co je v cestě. Dávejte pozor na čas potřeby k úplnému zastavení pilového kotouče poté, co uvolníte spouštěcí spínač

w) Pravidelně kontrolujte, zda jsou všechny matice a šrouby pevně utažené; je-li to třeba, utáhněte je

Toto nářadí smí být používáno pouze pro předepsaný účel. Použití jiné, než je popsáno v tomto návodu, bude považováno za zneužití. Uživatel, nikoliv výrobce, je v takovém případě odpovědný za zranění či poškození, které vznikne v případě zneužití.

Výrobce není zodpovědný za jakékoliv modifikace nářadí a za poškození, která tímto modifikacemi vznikne.

I když je nářadí používáno dle návodu, není možné eliminovat veškerá rizika.

Příčiny a vyvarování se Zpětného rázu:

- Zpětný ráz je náhlá reakce v důsledku zaseknutého, sevíšeného nebo špatně vyrovnaného pilového kotouče, jež vede k tomu, že se nekontrolovatelná pila nadvzdívne a pohybuje se z obrobku ven ve směru obsluhující osoby;
 - Pokud dojde ke skřípnutí kotouče nebo jeho sevíšení, kotouč se zastaví a nářadí se rychle zvedne směrem k pracovníkovi;
 - Pokud dojde k uvíznutí kotouče v materiálu, zuby se mohou zaseknout do dřeva a způsobit, že kotouč vyskočí z fezné spary směrem k pracovníkovi
- Zpětný ráz je důsledek špatného nebo chybného použití pily. Lze mu vhodnými preventivními opatřeními, jak je následovně popsáno, zabránit:
- a. Pílu držte pevně oběma rukama a paže dejte do takové polohy, ve které můžete zachytit síly zpětného rázu. Držte se vždy stranou pilového kotouče, nikdy nedávejte povrch kotouč do jedné přímky s vaším tělem. Při zpětném rázu může pila skočit vzad, avšak obsluhující osoba může síly zpětného rázu vhodnými preventivními opatřeními překonat.

Poznámka: U okružních pil s průměrem 140 mm a menším „oběma rukama“ můžete vynechat.

- b. Jestliže se pilový kotouč zpřičí nebo vy přerušíte práci, vypněte pilu a podržte ji v obrobku v klidu, až se pilový kotouč zastaví. Nikdy se nepokoušejte odstranit pilu z obrobku nebo ji táhnout nazpět, pokud se pilový kotouč pohybuje, jinak může následovat zpětný ráz. Zjistěte a odstraňte příčinu sevíšení pilového kotouče.
- c. Pokud chcete pilu, která je vsazena do obrobku, znovu zapnout, vystředěte pilový kotouč v fezané mezeře a zkontrolujte, zda nejsou pilové zuby zaseknuty v obrobku. Je-li pilový kotouč sevíšený, může se, pokud se pila znovu zapne, pohnout ven z obrobku nebo způsobit zpětný ráz.
- d. Velké desky podepřete, abyste zabránili riziku zpětného rázu sevíšením pilového kotouče. Velké desky se mohou vlastní hmotností prohnut. Desky musí být podepřeny na obou stranách, jak v blízkosti fezané mezery, tak i na okraji.
- e. Nepoužívejte žádné tupé nebo poškozené pilové kotouče. Pilové kotouče s tupými nebo špatně vyrovnanými zuby způsobí díky úzké pilové mezeře zvýšené tření, svírání pilového kotouče a zpětný ráz.
- f. Před fezním utáhnutím nastavení hloubky a úhlu fezu. Pokud se během fezení nastavení, může se pilový kotouč vzpřičit a nastat zpětný ráz.
- g. Buďte obzvlášť opatrní u „zanořovacích fezů“ do stávajících stěn nebo jiných skrytých oblastí. Zanořující se pilový kotouč se může při fezání zablokovat ve skrytých objektech a způsobit zpětný ráz.
- h. Před každým použitím zkontrolujte, zda se spodní ochranný kryt bezvadně uzavírá. Pílu nepoužívejte, pokud se spodní ochranný kryt nepohybuje volně a neuzavře-li se okamžitě. Spodní ochranný kryt nikdy neupevňujte nebo nepřivazujte napevno v otevřené poloze.
- i. Zkontrolujte funkci pružiny spodního ochranného krytu. Nechte na pile před použitím provést údržbu, pokud spodní ochranný kryt a pružina nepropracují bezvadně. Poškozené díly, lepkavé usazeniny nebo nahromaděný třisek brzdí spodní ochranný kryt při práci.
- j. Spodní ochranný kryt otevřete rukou pouze u zvláštních fezů jako „zanořovací fezy a fezy pod úhlem“. Otevřete spodní ochranný kryt pomocí páčky pro vytažení zpět a uvolníte ji, jakmile se pilový list zanoří do obrobku. Při všech ostatních fezacích pracích musí spodní ochranný kryt pracovat automaticky.

k. Pílu neodkládejte na pracovní stůl nebo podlahu bez toho, aby spodní ochranný kryt zakrýval pilový kotouč. Nechráněný, dobíhající pilový kotouč pohybuje pílu proti směru fezání a feže vše co mu stojí v cestě. Respektujte při tom dobu doběhu pily.

l. Je-li okružní pila je vybavena štípacím klinem, musí být odstraněn dřive, než budete dělat ponorné fezy. Štípací nůž bude při fezání zavazet a způsobí zpětný ráz. Štípací nůž musí být vždy znovu namontován, až dokončíte fezání. Okružní pila s trvalým, nevyměnitelným štípacím nožem není vhodná pro ponorné fezání.

Bezpečnostní pravidla pro lasery

Laser použitý v tomto nástroji je laser 2. třídy s maximálním výkonem of $\leq 1\text{mW}$ a vlnovou délkou 650 nm.

Tyto lasery obvykle nepředstavují nebezpečí pro zrak, ale při upřeném pohledu do paprsku může dojít k okamžitě ztrátě zraku.

VAROVÁNÍ: vyvarujte se přímého pohledu do laserového paprsku.

Pokud se úmyslně díváte do laserového paprsku, může zde existovat riziko ztráty zraku. Dodržujte následující bezpečnostní pokyny:

- Laser smí být používán a opravován pouze dle pokynů výrobce
- Nespínejte laser, dokud nejste připraveni na fez
- Nikdy paprskem nemířte na jiné osoby, a především ne do očí jiných osob či zvířat, na žádné objekty kromě zpracovávaného materiálu
- Ujistěte se, že paprsek je zaměřen na masivní materiál bez povrchů, které mohou odrazet světlo; tedy laser je možné použít na dřevěná a hrubě povrchy. Leské povrchy nejsou vhodné pro použití laseru, protože lesklý povrch může parsek odrazit zpět k pracovníkovi.
- Nevyměňujte vyvíječ laserového světla. Opravy může provádět pouze výrobce certifikované servisní středisko. Laser nikdy nevyměňujte za jiný typ laseru.

POZOR: Kontrola nebo úprava výkonu může způsobit nebezpečné vystavení se vyzařování.

Další informace o lasech naleznete v EN standardech EN60825-1:2007.

Doporučené použití

Ručně vedená okružní pila rovně i zkosené fezy v tvrdém i měkkém dřevě a jiných materiálech. Tuto pílu také můžete použít jako stolní pílu – po upnutí do Triton Pilového stolu, Triton Pracovního centra nebo jiného vhodného stolu.

VAROVÁNÍ: Tato píla je vhodná pouze pro fezání dřeva, MDF, dřevotřísky a podobných materiálů; není vhodná pro fezání kovu nebo dřeva s vloženými hřebíky.

Vybavení vašeho nářadí

Nářadí opatrně vybalte a zkontrolujte. Seznamte se se všemi jeho vlastnostmi a funkcemi.

Ujistěte se, že v balení byly všechny díly a že jsou v pořádku. Pokud bude nějaký díl chybět nebo bude poškozen, nechejte si tyto díly vyměnit předtím, než s nářadím začnete pracovat.

Před použitím

NASTAVENÍ HLOUBKY ŘEZU

Ujistěte se, že je nářadí vypnuté a vypojeno ze sítě, než začnete s úpravami nastavení anebo výměnou pilového kotouče.

1. Uvolněte páčku aretace hloubky fezu (24) a zvedněte pílu z vodící desky, dokud nedosáhnete přibližné hloubky. Zatlacete na páčku (24) (obrázek I), aby se pila v pozici uzamkla.
2. Pro jemné nastavení hloubky fezu, uzamkněte pílu v přibližné hloubce a poté otáčejte knoflíkem jemného nastavení hloubky (27) pro nastavení přesné hloubky. Otáčejte knoflíkem (27) ve směru hodinových ručiček pro větší hloubku. Rozsah jemného nastavení je 6 mm. Pokud vám tento rozsah nestačí, přenastavte základní nastavení hloubky a použijte jemné nastavení pro přesné donastavení hloubky.

Abyste mohli využít plně hloubky fezu (82 mm), knoflík jemného nastavení hloubky (27) musí být nastaven na maximální profezovou hloubku.

3. Okružní pílu také nabízí možnost nastavení hloubky pomocí převodovky. Toho nejčastěji využijete, pokud bude píla upravená v Pracovním centru Triton.

4. Pro nastavení hloubky fezu pomocí převodovky je třeba nejdříve uvolnit páčku aretace nastavení hloubky (24) a poté otáčet šroubem převodovky (23) pro nastavení požadované hloubky. Otáčejte šroubem (23) ve směru hodinových ručiček, abyste dosáhli nižší hloubky; proti směru hodinových ručiček pro větší hloubku. Poté utáhněte páčku aretace (24), abyste pílu uzamkli v požadované pozici.

Seřízení seřízení páčky aretace nastavení hloubky

Pokud páčka aretace nastavení hloubky (24) neposkytuje dostatečné seřízení, postupujte následovně:

- Uvolněte a vyšroubujte dva šrouby, které připevňují šroub převodovky nastavení hloubky (23). Odstraňte šroub převodovky, tím odkryjete matici pro seřízení seřízení (obrázek II).
- Použijte 10 mm francouzský klíč pro úpravu utáhnutí matice – ve směru hodinových ručiček pro vyšší seřízení páčky aretace nastavení hloubky (24).
- Jakmile páčka poskytuje dostatečné seřízení, nasaďte šroub převodovky (23) a zajistěte dvěma šrouby.
- Předtím, než pilu začnete znovu používat, zkontrolujte seřízení seřízení.

Nastavení úhlu zkosení

- Úhel zkosení může být nastaven v rozsahu 0° až 47°. Přednastavené úhly jsou 0°, 15°, 22,5°, 30° a 45° pro rychlé a přesné nastavení zkosení.
- Povolte přední i zadní aretační šroub předvolby úhlu zkosení (13 a 4) a stlačte západku přednastavených úhlů zkosení (12). Nastavte požadovaný úhel zkosení. Poté uvolněte západku zkosení (9). Maly pohyb motoru pily umožní západce zapadnout do přednastavené pozice. Utáhněte aretační šrouby (13 a 4).
- Pokud potřebujete nastavit jiný než přednastavený úhel, ponechte západku (12) v nezajištěné pozici tím, že ji stlačíte dola a poté směrem k motoru, do zamčené pozice. Pevně utáhněte oba aretační šrouby (13 a 4), až dosáhnete požadovaného úhlu zkosení.

Jemné nastavení úhlu zkosení

- Úhel zkosení je možné jemně donastavit o +/- 2°.
- Nastavte pilu na 0° a zajistěte západku zkosení (12).
- Povolte zadní aretační šroub (4) a matici na páčce jemného nastavení úhlu zkosení (15) (použijte 10 mm klíč) (obrázek III).
- Pootočte páčku úhlu zkosení (15) nalevo nebo napravo (obrázek IV) – dokud kotouč nebude svírat pravý úhel s vodící deskou nebo stromem Třlton.
- Poté utáhněte zadní aretační šroub (4) a matici.

POZNÁMKA: Abyste mohli využít plný rozsah jemného nastavení úhlu zkosení, úhel zkosení musí být nastaven 2-3 mm pod maximum, aby bylo možné motorem pohybovat. Plná hloubka může být přenastavena poté, co uděláte úpravu.

Páčka spodního ochranného krytu

Pro vyzévací řezy použijte dlouhou páčku spodního ochranného krytu (21). Pro výměnu páček postupujte takto:

- Uvolněte a vyšroubujte šrouby, které přidržují krátkou páčku spodního ochranného krytu (5). Páčku odstraňte.
- Nasaďte dlouhou páčku (21) do stejné pozice.
- Zašroubujte šrouby, utáhněte je, abyste zajistili páčku v pozici (obrázek V).
- Dlouhá páčka může být nyní používána především pro lepší kontrolu kotouče a spodního ochranného krytu při vyzévacích řezech (obrázek VI).

Nastavení podélného dorazu

- Podélný doraz (17) může být umístěn nalevo nebo napravo od kotouče (obrázek VII). Umožňuje dělat přesné řezy bez nutnosti řezat pouze "od ruky" dle naznačené vodící čáry.
- Umístěte doraz (17) do upínacích otvorů na přední straně vodící desky (6) a utáhněte šroub pro upnutí dorazu (18) v požadovanou šířku řezu. Abyste mohli využít maximálního nastavení šířky řezu, šroub může být umístěn ve dvou různých polohách.

Vodící zážez

- Na přední straně vodící desky je umístěna dvojice zážezů, které poskytují vodítko, pokud řezáte bez podélného dorazu, pouze dle naznačené vodící čáry.
- Když se na pilu díváte zepředu, použijte zážez na levé straně při zkosení 90° a zážez na pravé straně při zkosení 45° (obrázek VIII). Podle toho, z které strany čáry potřebujete řezat, sledujte jednu nebo druhou stranu zážezů.
- Během řezání používejte druhý pár zážezů, umístěných blíže ke kotouči, abyste dodrželi správný směr řezu.

Použití laserového systému

- Nikdy se neřezávejte přímo do laserového paprsku.
- Nikdy paprskem nemířte na osoby nebo objekty v okolí.
- Ujistěte se, že paprsek nemíří na nikoho v okolí.
- Ujistěte se, že paprsek je zaměřen na masivní materiál bez povrchů, které mohou odrazit světlo; tedy laser je možné použít na dřevěné a hrubé povrchy. Lesklé povrchy nejsou vhodné pro použití laseru, protože lesklý

povrch může parsek odrazit zpět k pracovníkovi.

- Laser zapněte, až když je pila umístěna na materiálu.
- Vyznačte linii řezu na materiálu.
 - Upravte hloubku řezu a úhel zkosení, je-li třeba.
 - Umístěte přední část vodící desky (6) na materiál.
 - Zapněte laserový paprsek stlačením spínače laserového paprsku (1).
 - Nastavte pilu tak, aby vyznačená linie souhlasila s linií laserového paprsku.
 - Nastartujte motor stlačením spínače (28).
 - Proveďte řez; linie laseru musí kopírovat vyznačenou linii.
 - Vypněte laserový paprsek stlačením spínače laserového paprsku (1).

Použití při upevnění do stolu

- Zkontrolujte, zda pilový stůl je vybaven vhodnou ochranou pilového kotouče a zda je správně upevněn a pracuje správně předtím, než s ním začnete pracovat.
- Ujistěte se, že pila je bezpečně připevněná k pilovému stolu. Dodržujte návod výrobce stolu pro připevnění pily.
- Předtím, než začnete pracovat, manuálně pohybné pilovým kotoučem, abyste se ujistili, že pila běží jemně a v cestě nejsou žádné překážky.
- Zkontrolujte, že pilový stůl je vybaven zařízením proti zpětnému rázu.
- Ujistěte se, že pilový stůl má vhodný bezpečnostní spínač, který je ke stolu připevněn. Spínač samotný pily poté smí být trvale sepnut v pozici zapnutu, např. pružinovou svěrkou, pokud je pila zapojena do bezpečnostní zásuvky na pilovém stole. Tuto svěрку však MUSÍTE odstranit, pokud pilu ze stolu vyjmete.
- Ujistěte se, že bezpečnostní vybavení je správně nastaveno a funkční tak, že provedete zkušební řez na kousku materiálu (obrázek IX).

Provoz

VAROVÁNÍ: VŽDY, když pracujete s tímto nářadím, noste ochranné brýle, přiměřené chránící sluchu, respirátory a vhodné rukavice.

Pokyny pro použití

Zapnutí a vypnutí

- Zapojte nářadí do sítě.
- Abyste pilu zapnuli, stlačte současně odjišťovací tlačítko spínače (26) a spínač (28).
- Když uvolníte spínač, pila se vypne a odjišťovací tlačítko (26) se zajistí. Aby pila naběhla, je třeba znovu stlačit odjišťovací tlačítko (26).
- Předtím, než pilu odložíte, počkejte, než se pilový kotouč úplně zastaví.

Použití

- Umístěte přední část vodící desky na opracováváný materiál a ujistěte se, že vodící čára jde přes správný vodící čár. Ujistěte se, že ostří kotouče se nedotýká opracováváného materiálu.
- Zmáčkněte spínač laserového paprsku (1) a ujistěte se, že linie paprsku kopíruje vyznačenou linii.
- Držte pilu pevně oběma rukama a zmáčkněte odjišťovací tlačítko spínače (26) a zmáčkněte spínač (28). Až se motor rozběhne na plný výkon, vedle pily jemně podél linky řezu.
- Dodržujte správnou rychlost řezu – příliš rychlé řezání může příliš zatížit motor, pomalá rychlost může způsobit leštění opracováváného materiálu. Vyvarujte se nenadálých pohybů pilou.
- Pokud řezáte dýhovaný materiál nebo desku, která je méně než 20 mm silná, nastavte kotouč tak, aby vyčníval 5 – 10 mm z opracováváného materiálu. To sníží odlamování třísek. Pokud řezáte silnější materiál, nastavte kotouč do maximální hloubky řezu, abyste se vyvarovali zpětného rázu.
- Kvůli bezpečnosti řezte pilou podél přichycené lišty. Pokud řezáte "od ruky", vyznačte si rovnou vodící čáru, kterou použijete jako vodítko, aby během řezání nedocházelo ke změně směru řezu.
- Používejte svěrky k upevnění materiálu, kdykoliv je to možné. Nikdy neřežte materiál, který přidržujete rukou.
- Velké desky a dlouhé kusy musí být dobře podepřeny blízko obou stran řezu, abyste zabránili seřízení pilového kotouče a zpětnému rázu. Ujistěte se, že pila je umístěna širší částí na větším kusu desky, anebo na části desky, která je lépe podepřena.
- Předejděte zpětnému rázu tím, že pilou posunujete v rovné linii. Ujistěte se, že pilový kotouč je v dobré stavu a že řez nesvídá pilový kotouč. Pokud je to třeba, použijte kliněk nebo 3 mm podložku, abyste předešli seřízení. Uvolněte spínač, pokud máte pocit, že se pila zadrhává, ale neodstraňujte ji z řezu, dokud se nezastaví.

10. Předejdte řezání hřebíků, šroubů atd. tím, že řezaný materiál předem zkontrolujete a příp. překážky odstraníte.
11. Pokud během řezání pila vydává neobvyklý zvuk nebo zápach, okamžitě pilu zastavte a kontaktujte certifikované servisní středisko Triton.
12. Nepracujte s pilou otočenou kotoučem nahoru, pokud není pila bezpečně připravena v odpovídajícím pilovém stole (např. Pracovní centrum Triton nebo Kompaktní stůl na pilu).

Příslušenství

Pro toto nářadí je k dispozici celá řada příslušenství včetně pilových kotoučů. Náhradní díly jsou k dispozici u dealera Triton a nebo na www.toolsaresonline.com.

Údržba

VAROVÁNÍ: Předtím, než na nástroji provádíte úpravy nebo opravy, se ujistěte, že je nářadí odpojeno z elektrické sítě.

- Pravidelně kontrolujte, že upevňovací šrouby jsou pevně utažené. Vibrace mohou způsobit jejich uvolnění.
- Pravidelně kontrolujte, zda upínací otvor pilového kotouče, příruby a redukce pilového kotouče jsou čisté a bez zbytků pryskyřice nebo napečeného prachu/tríssek. Kontrolujte, že čela přírub jsou hladká a bez výčnělků.
- Kontrolujte funkci pružiny ochranného krytu. Musí se uzavírat rychle a bez kontaktu s jakoukoliv částí pily. Vymontujte kotouč a odstraňte zachycený prach a dřevěné tríscky zachycené v oblasti ochranného krytu.
- Přiležitostně kontrolujte napětí knoflíku jemného nastavení; je-li třeba, utáhněte anebo povolte matici tohoto knoflíku umístěnou u vodící desky.
- Ventilační otvory by měly být udržovány v čistotě a bez jakýchkoli přichycených materiálů. Použijte navlhlý hadřík pro očištění pily – nepoužívejte rozpouštědla.

Výměna pilového kotouče

VAROVÁNÍ: Ujistěte se, že pila je vypnutá a vypojená ze sítě, než začnete provádět úpravy nastavení nebo výměnu pilového kotouče.

- Používejte pouze kotouče o průměru 235mm, s řeznou mezerou 2,2 až 3,5 mm, které jsou určeny pro kružní pily s otáčkami naprázdno minimálně 5000/min. Nepoužívejte vysokorychlostní ocelové kotouče nebo abrazivní disky. Použití nesprávného příslušenství může způsobit ztrátu záruky.
 - Nepoužívejte nekvalitní kotouče. Pravidelně kontrolujte, zda je ostří hladké, ostré a bez defektů.
1. Ujistěte se, že pila je vypojena ze sítě.
 2. Sítače zámeč hřídele (19) a použijte 6 mm imbusový klíč (20) pro povolení a vyšroubování matice (obrázek X) – otáčejte ve směru rotace kotouče. Hřídel se jemně pootočí. Než se zaaretuje, poté je možné matici a upínací přírubu odstranit.
 3. Zatahněte spodní ochranný kryt (8), opatrně vyjměte kotouč z unášecí příruby a vyjměte kotouč přes vodící desku (obrázek XI).
 4. Nyní, když máte spodní ochranný kryt plně zatažený, nasuňte nový kotouč a umístěte ho na unášecí přírubu. Text na kotouči by měl směřovat ven a šípka na pilovém kotouči míří stejným směrem jako šípka na spodním ochranném krytu.
 5. Nasaďte upínací přírubu a uvolněním zámků hřídele (19) utáhněte pevně matici. Otáčejte proti směru rotace kotouče.
 6. Ujistěte se, že kotouč pevně sedí mezi upínací a hnací přírubou; poté pevně utáhněte imbusovým klíčem.

Údržba pilového ostří

- Pravidelně kontrolujte, zda jsou kotouče čisté a bez zbytků pryskyřice nebo napečeného prachu/tríssek. Pokud je to třeba, použijte rozpouštědla nebo terpentýn.
- Pravidelně kontrolujte, že je ostří hladké. Použití pily se zkroucenými kotouči přetěžuje motor a převodovku a může způsobit porušení záruky.
- Wolfram-karbidové zuby by se měly pravidelně kontrolovat, zda jsou ostré a bez vylomených zubů, příp. zuby naostřit a opravit. Uvědomte si, že při ostření je třeba zachovat úhel sklonu zubů.

ČIŠTĚNÍ

1. Ventilační otvory by měly být stále udržovány v čistotě
2. Odstraňujte přichycený prach a špinu pomocí hadříků nebo jemného kartáčku.
3. Nikdy nepoužívejte leptavé látky pro očištění plastových povrchů. Použijte navlhlý hadřík pro očištění pily. Voda nikdy nesmí přijít do kontaktu s pilou.
4. Promazávejte všechny pohyblivé díly v pravidelných intervalech.

Výměna uhlíku

- Uhlík je spotřební díl, který musí být pravidelně kontrolován a je třeba ho vyměnit, pokud je opotřeben.
- Vytáhněte pilu ze zásuvky. Odšroubujte krytky uhlíku (2 kusy) (obrázek XII), které jsou umístěny na konci motoru. Vyjměte uhlíky zatahnutím za vyčnívající pružinky (obrázek XIII).
- Pokud je i jeden uhlík opotřebený (má méně než 6 mm), je třeba oba uhlíky vyměnit za originální náhradní uhlíky Triton – ty jsou k dispozici u certifikovaných servisních středisek Triton.
- Triton není zodpovědný za újmu nebo zranění, které bylo způsobeno neoprávněným zásahem nebo neodbornou opravou nářadí.

Skladování

- Toto nářadí uchovávejte na bezpečném, suchém místě mimo dosah dětí.

Likvidace

- Vždy dbejte místních zákonů, pokud potřebujete přístroj zlikvidovat, protože již nefunguje a není možné ho opravit.
- Nevyhazujte elektronářadí nebo jiný elektroodpad (WEEE) do domovního odpadu
- V případě dotazů kontaktujte příslušný úřad pro bližší informace o likvidaci elektrozařízení

Řešení problémů

Symptom	Problem	Suggested remedy
Saw will not operate	Power lead not plugged in	Ensure that the power lead is connected to the power supply
Power fault, fuse or circuit breaker tripped	Check the power supply	
Brushes worn or sticking	Disconnect power, open brush caps and ensure brushes move freely in the holders. Check whether brushes require replacing as outlined in the maintenance section.	
Lead damaged	Use authorised service centre** to repair or replace the lead	
Faulty switch	Use authorised service centre** to repair or replace the switch	
Faulty motor	Use authorised service centre** to repair or replace the motor	
Poor performance	Extension lead too long or undersized	Use extension lead heavy enough to carry the current
Blunt or damaged blade	Re-sharpen or replace blade	
Motor is overloaded	Reduce pushing force on saw. Ensure the cut isn't closing and pinching the blade.	
Tool is overheating	Turn off the tool and let it cool down to room temperature. Inspect and clean the ventilation slots.	
Vibration or abnormal noise	Accessory not secured	Ensure that the saw blade is fully tightened in the arbor washers
Moving parts excessively worn	Use authorised service centre** to repair or replace	
Mechanical obstruction	Use authorised service centre** to repair or replace	
Armature has shorted sections	Use authorised service centre** to repair or replace	
Motor runs but blade won't spin	Blade retaining nut is loose	Tighten blade retaining nut, ensure the arbor washers are correctly fitted
Broken gear shaft or teeth	Use authorised service centre** to repair or replace	
Saw depth adjustment not holding	Depth adjustment lever requires tightening	Reposition the depth adjustment lever as described in 'Adjusting the depth locking lever tension'
Heavy sparking occurs inside motor housing	Brushes not moving freely	Disconnect power, remove brushes, clean or replace
Armature short circuited or open circuited	Use authorised service centre** to repair or replace	
Commutator surface not clean	Use authorised service centre** to repair or replace	
Retractable guard will not close, or is slow to close	Return spring detached or broken	Re-attach or replace spring (use only genuine Triton replacement parts)
Guard is bent	Straighten it or contact authorised service centre** to repair or replace	
Mechanism fouled by sawdust	Clean and lightly lubricate fouled mechanism	
If a problem cannot be resolved using the above advice do not tamper with the saw - visit www.tritontools.com to find your nearest Triton office for assistance.		
** Visit www.tritontools.com to find your nearest authorised service centre.		

Záruka

Pro registraci záruky navštivte naše webové stránky www.tritontools.com* a zadejte informace o výrobku. Vaše údaje budou uloženy (pokud tuto možnost nezakážete) a budou vám zasílány novinky. Vaše údaje neposkytneme žádné třetí straně.

Záznam o nákupu

Datum pořízení: ___ / ___ / ___

Model: TA235CSL

Kupní doklad uschovejte jako potvrzení zakoupení výrobku

CE Prohlášení o shodě

Níže podepsaný: pan Darrell Morris

zplnomocněný: Triton Tools

prohlašuje, že

Výrobek číslo: TA235CSL

Popis: Okružní pila 235 mm

Byl uveden na trh ve shodě se základními požadavky a příslušnými ustanoveními následujících směrnic:

- Směrnice o bezpečnosti strojních zařízení 2006/42/EC
- Směrnice o technických požadavcích na výrobky z hlediska nízkého napětí 2006/95/EC
- Směrnice o technických požadavcích na výrobky z hlediska jejich elektromagnetické kompatibility 2004/108/EC
- Směrnice RoHS 2011/65/EU
- IEC 60745-1:2006
- EN 55014-1+A2:2011
- EN 55014-2+A2:2008
- EN 61000-3-2+A2:2009
- EN 61000-3-11:2000

Pokud se během 3-letá ode dne nákupu objeví závada výrobku společnosti Triton Precision Power Tools, která byla způsobena vadou materiálu nebo vadným zpracováním, Triton opraví nebo vymění vadný díl zdarma.

Tato záruka se nevztahuje na výrobky, které budou používány pro komerční účely, a dále na poškození, které je způsobeno neodborným použitím nebo mechanickým poškozením výrobku.

* Registrovat se během 30 dní od nákupu.

Změna podmínek vyhrazena.

Těmito podmínkami nejsou dotčena vaše zákonná práva.

Notifikovaná osoba: Jiangsu TUV Product Service Ltd, Shanghai, China

Technická dokumentace je uložena u: Triton Tools

Datum: 29/09/2014

Podpis:

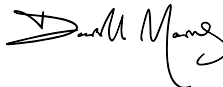

Mr Darrell Morris

Výkonný ředitel

Jméno a adresa výrobce:

Powerbox International Limited, Company No. 06897059.

Registrovaná adresa: Central House, Church Street, Yeovil,

Somerset BA20 1HH, United Kingdom.

Preklad originálneho návodu

Ďakujeme za zakúpenie výrobku Triton. tento manuál obsahuje informácie nutné k bezpečnému používaniu a správne fungovaniu tohto výrobku. Tento výrobok ponúka mnoho jedinečných funkcií. Je možné, že ste už s podobným výrobkom pracovali, napriek tomu si však prečítajte tento manuál, aby ste naplno pochopili všetky inštrukcie. Uistite sa, že každý, kto s výrobkom pracuje, si tento manuál prečítal a porozumel mu.

Technické informácie

Objednávacie číslo:	TA235CSL
Napätie:	EU – 220 V – 240 V AC, 50 Hz, 10,5 A SA – 220 V – 240 V AC, 50 Hz, 10,5 A AU – 220 V – 240 V AC, 50 Hz, 10,5 A
Menovitý príkon:	2300 W / 3,08 hp
Otáčky naprázdno:	4500 min-1
Priemer pilového kotúča:	235 mm / 9¼"
Vnitřní průměr kotouče:	30 mm / 1,1"
Počet zubov pilového kotúča:	40, volfrám-karbidové
Rezná medzera:	2,2 – 3,5 mm / 0,09 – 0,14"
Nastavenie sklonu:	0° – 45°
Prednastavené uhly:	0°, 15°, 22,5°, 30° a 45°
Max. hĺbka rezu pri 90°:	82 mm / 3,2"
Max. hĺbka rezu pri 45°:	58 mm / 2,2"
Trieda ochrany:	
Hmotnosť:	7,7 kg / 16,98 lbier
Laser:	2. trieda
Vlnová dĺžka:	650 nm
Výkon:	≤1 mW
Údaje o hluku a vibráciách:	
Akustický tlak (LPA):	97,1 dB(A)
Akustický výkon (LWA):	108,1 dB(A)
Tolerancia:	3 dB
Vážená hodnota zrýchlenia (ah):	2,470 m/s ²
Tolerancia K:	1,5 m/s ²
Pokiaľ úroveň hluku podľa použitého elektronáradia prekročí 85 dB(A), je treba prijať ochranné protihlukové opatrenia.	
Vzhľadom na nepretržitý vývoj výrobkov Triton, sa technické informácie našich výrobkov môžu meniť bez ohľadovania.	

Pokiaľ úroveň hluku podľa použitého elektronáradia prekročí 85 dB(A), je treba prijať ochranné protihlukové opatrenia.

VAROVANIE: Ak hladina hluku presiahne 85 dB(A), vždy noste chrániče sluchu a obmedzte dobu práce s elektronáradiem. Pokiaľ sa hladina hluku stane neprijemnou aj s chráničmi sluchu, ihneď prestaňte náradie používať. Skontrolujte, či máte chrániče sluchu správne pripevnené, aby mohli poskytovať potrebné zníženie hladiny hluku, ktoré elektronáradie vydáva.

VAROVANIE: Vystavenie sa vibráciám elektronáradia môže spôsobiť stratu vnímania dotyku, necitlivosť rúk, mravčenie a/alebo obmedzenú schopnosť úchopu. Dlhodobé vystavenie sa vibráciám môže tieto problémy zmeniť na chronický stav. Ak je treba, obmedzte čas, kedy ste vibráciám vystavení a používajte anti-vibračné rukavice. Elektronáradie nepoužívajte v prostredí s teplotou nižšou než je izbová teplota, pretože vibrácie môžu mať väčší efekt. Využite hodnoty uvedené v technických informáciách, aby ste určili vhodnú dobu práce a frekvenciu práce s elektronáradiem.

Úroveň hluku a vibrácií bola zameraná podľa meracích metód normovaných v EN60745, príp. podobných medzinárodných štandardov. Namerané hodnoty zodpovedajú bežnému používaniu elektronáradia v bežných pracovných podmienkach. Nevhodne udržiavané, nesprávne zložené alebo nesprávne používané náradie môže vytvárať vyššie hladiny hluku a vibrácií. www.osha.europa.eu ponúka informácie o úrovni hluku a vibrácií v pracovnom prostredí; tieto informácie môžu byť užitočné pre hobby používateľov, ktorí používajú prístroj častejšie.

Popis dielov

1. Laser Sight Switch
2. Dust Port
3. Laser Sight Assembly
4. Bevel Lock Knob (rear)
5. Short Blade Guard Lever (fitted)
6. Base Plate
7. 40 Tooth TCT Blade
8. Lower Blade Guard
9. Power-On Neon Light
10. Front Handle
11. Upper Guard
12. Bevel Detent Latch
13. Bevel Lock Knob (front)
14. Bevel Scale
15. Bevel Micro Adjustable Lever
16. 90° and 45° Blade Sight Notch
17. Rip Fence
18. Rip Fence Locking Knob
19. Spindle Lock Button
20. 6mm Hex Key
21. Long Blade Guard Lever
22. Main Handle
23. Rack & Pinion Adjustment Knob
24. Depth Adjustment Locking Lever
25. Depth of Cut Scale
26. Lock-Off Button
27. Micro Depth Adjustment Knob
28. Trigger Switch

Použité symboly



Používajte chrániče sluchu
Používajte ochranné okuliare
Používajte respirátory
Používajte ochranu hlavy



Prečítajte si návod



Pozor!



Nebezpečné výpary alebo plyny!



Pozor – laserové žiarenie!



Pozor na spätný ráz!



Trieda ochrany III (ochrana zaistená bezpečným malým napätím) (neplatí pre US/CAN model)



Náradie vždy vypojte zo siete pri úprave nastavenia, zmene príslušenstva, čistení, vykonávaní údržby a pokiaľ náradie nepoužívate!



V súlade s príslušnou legislatívou a bezpečnostnými štandardmi.



Ochrana životného prostredia

Nevyhadzujte elektronáradie do domového odpadu. Zariadenie odovzdajte na recykláciu. V prípade otázok kontaktujte príslušný úrad alebo predajcu.

Adaptérová zástrčka

Užívateľia vo Veľkej Británii: Nepokúšajte sa odstrániť nainštalovanú adaptérovú UK zástrčku a použiť ju na iných zariadeniach.

Neodstraňujte nainštalovanú adaptérovú UK zástrčku a nepokúšajte sa ju zastrčiť do britskej sieťovej zásuvky.

V prípade, že je adaptérová UK zástrčka poškodená, obráťte sa na autorizované servisné stredisko Triton.

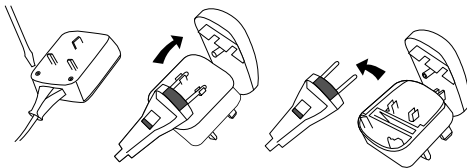

Bezpečnostné opatrenia

UPOZORNENIE: Prečítajte si všetky bezpečnostné varovania a inštrukcie. Neuposlúchnutie nasledujúcich varovaní môže spôsobiť úraz elektrickým prúdom, požiar a/alebo vážne poranenie!

UPOZORNENIE: Tento prístroj nesmie byť používaný osobami (vrátane detí) s telesným alebo mentálnym postihnutím. Ďalej ho nesmú používať osoby, ktoré majú nedostatok skúsenosti a znalosti, pokiaľ na ne nedohliada osoba zodpovedná za bezpečnosť alebo pokiaľ im neboli odovzdané inštrukcie na obsluhovanie zariadenia. Deti musia byť obozranné s faktom, že sa s týmito prístrojmi nesmú hrať.

Ušchovajte všetky varovania a inštrukcie pre budúce používanie.

Pod výrazom „elektronáradie“ používaným v bezpečnostných opatreniach sa rozumie zariadenie zapojené do elektrickej siete (sieťového káblom) alebo zariadenie, ktoré využíva batériový pohon (bez sieťového kábla).

1) Bezpečnosť pracovného miesta

- Udržujte pracovné miesto čisté a dobre osvetlené. Neporiadok alebo neosvetlené pracovné miesto môže viesť k úrazom.
- Nepoužívajte elektronáradie v prostredí kde hrozí výbuch, kde sa nachádzajú horľavé kvapaliny, plyny alebo prach. Elektronáradie vytvára iskry, ktoré môžu prach alebo výparý zapáliť.
- Deti a iné príhľadajúce osoby udržujte pri používaní elektronáradia ďaleko od pracovného miesta. Pri rozptylení môžete stratiť kontrolu nad prístrojom.

2) Bezpečná práca s elektrinou

- Pripojovacia zástrčka elektronáradia musí zodpovedať zásuvke. Zástrčka nesmie byť žiadnym spôsobom upravená. Pri používaní elektronáradia s ochranným uzemnením nepoužívajte žiadne adaptívne zástrčky. Neupravené zástrčky a vhodné zásuvky znižujú pravdepodobnosť úrazu elektrickým prúdom.
- Vyhňte sa telesnému kontaktu s uzemnenými povrchmi ako je potrubie, vykurovacie telesá, sporáky a chladničky. Ak je vaše telo uzemnené, hrozí zvýšené riziko úrazu elektrickým prúdom.
- Chráňte zariadenie pred dažďom a vlhkom. Vniknutie vody do elektronáradia zvyšuje nebezpečenstvo úrazu elektrickým prúdom.
- Dbajte na účel kábla, nepoužívajte ho na nosenie či vešanie elektronáradia alebo na vytiahnutie zástrčky zo zásuvky. Udržujte kábel ďaleko od tepla, oleja, ostrých hrán alebo pohyblivých dielov stroja. Poškodené alebo zamotané káble zvyšujú riziko zásahu elektrickým prúdom.
- Pokiaľ pracujete s elektronáradím vonku, použite jedine také predlžovacie káble, ktoré sú usposobené aj pre vonkajšie použitie. Použite predlžovacieho kábla, ktorý je vhodný na použitie vonku, znižuje riziko zásahu elektrickým prúdom.
- Pokiaľ sa nedá vyhnúť použitiu elektronáradia vo vlhkom prostredí, použite prúdový chránič. Použitie prúdového chrániča znižuje riziko zásahu elektrickým prúdom.

3) Osobná bezpečnosť

- Buďte pozorní, dávajte pozor na to, čo robíte a pristupujte k práci s elektronáradím rozumne. Pokiaľ ste unavení, pod vplyvom drog, alkoholu alebo liekov, elektronáradie nepoužívajte. Moment nepozornosti pri použití elektronáradia môže viesť k vážnym poraniam.
- Noste osobné ochranné pomôcky a vždy ochranné okuliare. Nosenie osobných ochranných pomôcok ako je maska proti prachu, bezpečnostná obuv s protišmykovou podrážkou, ochranná prilba alebo slúchadlá podľa druhu použitého elektronáradia znižuje riziko poranenia.
- Zabráňte neúmyselnému uvedeniu zariadenia do prevádzky. Presvedčte sa, či je elektronáradie vypnuté skôr, než ho uchoptíte, poniesite či pripojíte k zdroju prúdu a/alebo akumulátoru. Ak máte pri nesení elektronáradia prst na spínači, alebo pokiaľ stroj pripojíte k zdroju prúdu s už zapnutým vypínačom, môže dôjsť k úrazom.
- Než elektronáradie zapnete, odstráňte serizovacie nástroje alebo skrutkovače. Nástroj alebo kľúč, ktorý sa nachádza v otáčavom dieli stroja, môže viesť k poraneniu.
- Zaistite si bezpečný postoj a vždy udržujte rovnováhu. Tým môžete elektronáradie v neočakávaných situáciách lepšie kontrolovať.

- Noste vhodný odev. Nenoste žiadny voľný odev alebo šperky. Vlasy, odev a rukavice udržujte ďaleko od pohyblivých sa dielov. Voľný odev, šperky alebo dlhé vlasy môžu byť zachytené pohyblivými sa dielmi.
 - Ak je možné namontovať odsávací či zachytávací zariadenia, presvedčte sa, že sú pripojené a správne používané. Použitie odsávania prachu môže znížiť ohrozenia spôsobené prachom.
- ## 4) Svedomite sa zaobchádzanie a používanie elektronáradia
- Prístroj nepreťažujte. Na prácu, ktorú vykonávate, použite na určené elektronáradie. S vhodným elektronáradím zvládnete prácu lepšie a bezpečnejšie.
 - Nepoužívajte elektronáradie, ktorého spínač alebo prírodný kábel je chybný. Elektronáradie, ktoré sa nedá zapnúť či vypnúť, je nebezpečné a musí sa opraviť.
 - Kým vykonáte zostavenie stroja, výmenu dielov príslušenstva alebo stroj odložíte, vytlahnite zástrčku zo zásuvky a/alebo odstráňte akumulátor. Toto preventívne opatrenie zabráni neúmyselnému zapnutiu elektronáradia.
 - Nepoužívajte elektronáradie uchovávať mimo dosah detí. Stroj nedovoľte používať osobám, ktoré so strojom nie sú oboznámené alebo nečítali tieto pokyny. Elektronáradie je nebezpečné, ak je používané neskúsenými osobami.
 - Svedomite sa o elektronáradie starajte. Skontrolujte, či pohyblivé diely stroja fungujú bezchybne a nie sú vzpričené, či diely nie sú zlomené alebo poškodené tak, že by obmedzili funkcia elektronáradia. Poškodené diely nechajte pred optatným použitím prístroja opraviť. Mnoho úrazov je zapríčinených zlou údržbou elektronáradia.
 - Rezné nástroje udržujte ostré a čisté. Riziko vzpričenia správne ošetrovaných rezných nástrojov s ostrými reznými hranami je menšie a takto ošetrované nástroje sa ľahšie vedú.
 - Používajte elektronáradie, príslušenstvo, nasadzovacie nástroje a pod. podľa týchto pokynov. Rešpektujte pritom pracovné podmienky a vykonávanú činnosť. Používanie elektronáradia na iné než určené použitie, môže viesť k nebezpečným situáciám.

VAROVANIE: Pre použitie v Austrálii a na Novom Zélande ODPORÚČAME, aby bol tento výrobok vždy dodávaný spoločne s prúdovým chráničom so zvyškovým prúdom 30mA alebo menej.

5) Servis

- Svoje elektronáradie nechávajú opraviť výhradne certifikovaným odborným personálom za použitia výhradne originálnych náhradných dielov. Tým bude zaistené, že bezpečnosť stroja zostane zachovaná.

Bezpečnostné pokyny pre okružné píly pre brúsenie

VAROVANIE: Skontrolujte sieťové napätie! Napätie zdroja prúdu musí súhlasiť s údajmi na typovom štítku elektronáradia. Sieťové napätie väčšie než napätie uvedené na typovom štítku môže spôsobiť ťažké poranenie používateľa a/alebo zničenie prístroja. Pokiaľ si nie ste istí, prístroj nezapájajte do siete. Sieťové napätie nižšie než napätie uvedené na typovom štítku nikč ničí motor.

NEBEZPEČENSTVO: Držte ruky mimo reznú oblasť a z dosahu kotúča. Druhou rukou držte vedľajšiu rukoväť alebo ju položte na kryt motora. Ak držíte pilu oboma rukami, nemôžete sa poraziť.

Poznámka: Pri okružných pilách s priemerom 140 mm a menším "druhou rukou držte vedľajšiu rukoväť alebo ju položte na kryt motora" môžete vynechať.

Nesiahajte pod opracovávaný materiál. Kryt vás neochráni pred kotúčom pod materiálom.

Hĺbku rezu prispôbte hrúbke materiálu. Menej alebo celý zub ostrie by mal byť vidieť pod materiálom.

Nikdy nedržte materiál, ktorý budete rezať, v ruke alebo opretý o nohu. Materiál upevnite do stabilnej podpery. Materiál je potrebné dostatočne upnúť, aby ste minimalizovali riziko poranenia, zaseknutie ostrie alebo stratu kontroly.

Elektronáradie držte iba za izolované povrchy, pokiaľ režete v miestach, kde by sa mohli nachádzať skryté drôty alebo by mohli dôjsť ku kontaktu s prírodným káblom. Ak dôjde ku kontaktu so "živými" drôtmi, všetky kovové časti náradia sa stanú tiež "živými" a môžu pracovníkovi spôsobiť úraz elektrickým prúdom.

Pri kopírovaní vždy používajte pozdĺžne pravitko alebo priame vodidlo. To zlepšuje presnosť rezu a znižuje možnosť zaseknutia kotúča.

Vždy používajte kotúče správnej veľkosti a tvaru otvoru (skosené vs. okrúhle). Nože, ktoré nezodpovedajú typom upevnenia, sa budú otáčať excentricky, čo spôsobí stratu kontroly.

Nikdy nepoužívajte zničené alebo nesprávne skrutky alebo príruby. Príruby aj skrutky boli vyvinuté špeciálne pre túto pílu kvôli dosiahnutiu optimálneho výkonu a bezpečnej práce.

- a) Túto pílu nesmie obsluhovať osoba mladšia ako 18 rokov
- b) Pri používaní píly noste osobné ochranné pomôcky vrátane ochranných okuliarov/štitu, ochrany sluchu, masku proti prachu, bezpečnostné obliekanie vrátane rukavíc
- c) Ručné elektronádie môže spôsobovať vibrácie. Vibrácie môžu spôsobiť ochorenie. Rukavice môžu pomôcť so zabezpečením cirkulácie krvi v prstoch. Ručné náradie by nemalo byť používané v dlhých intervaloch bez prestávok
- d) Ak je to možné, používajte odsávacie príslušenstvo na obmedzenie prachu
- e) Neskušajte rezať materiál tenší, než je uvedený v časti „Technické informácie“ tohto návodu
- f) Prispôbte hĺbku rezu hrúbke materiálu. Pod materiálom by mal byť viditeľný zúb kotúča
- g) Uistite sa, že materiál je správne upnutý. Veľké dosky sa môžu prehnúť vlastnou váhou a zovrieť pilový kotúč. Dosky musia byť podporené na oboch stranách, ako v blízkosti rezu, tak aj na okraji
- h) Uistite sa, že všetky svorky, podpery i elektrické káble sú mimo reznej dráhy
- i) Materiál zaistite stabilným upnutím. Je dôležité materiál dobre upnúť, aby sa minimalizovalo nebezpečenstvo kontaktu s telom, zovretie pilového kotúča alebo strata kontroly
- j) Držte sa vždy bokom od pilového kotúča, nikdy nedávajte pilový kotúč do jednej priamky so svojím telom
- k) Uvedomte si, že ostrie prereže materiál a vyjde na jeho druhej strane
- l) Nesiahajte pod rezaný materiál – ochranný kryt vás nemôže ochrániť pred ostrím kotúčom
- m) Vždy si uvedomte smer rotácie motora a ostria
- n) Skontrolujte rezaný materiál a odstráňte všetky klince a iné pripevnené predmety skôr, než začnete pracovať
- o) Počas rezania sa vyvarujte bočných či krútivých tlakov na ostrie
- p) Ak neprežerete celý materiál alebo je kotúč zovretý v reze, počkajte, až sa elektronádie úplne zastaví. Potom náradie vyľahnite
- q) Nikdy neuvolňujte zaseknutý kotúč skôr, než pílu odpojte zo siete
- r) Počas rezania pílu nikdy nepohybujte smerom späť
- s) Majte sa na pozore pred trieskami. Niekedy môžu triesky odlietať od píly vysokou rýchlosťou. Je zodpovednosťou používateľa elektronádie, aby boli všetci ľudia v okolí používaného nástroja pred trieskami chránení
- t) Pokiaľ ste pri rezaní vyrušení, najskôr dokončíte rez a pílu vypnete
- u) Pred každým použitím skontrolujte, či sa spodný ochranný kryt bezchybne uzatvára. Pílu nepoužívajte, ak sa spodný ochranný kryt nepohybje voľne a neuzavrie ak sa okamžite. Spodný ochranný kryt nikdy neupneujte alebo nepriväzujte napravo v otvorenej polohe. Ak píla nevyselne spadne na podlahu, môže sa spodný ochranný kryt zdeformovať. Otvorte ochranný kryt pomocou páčky pre vytiahnutie späť a zaistite, aby sa voľne pohyboval a nedotýkal sa pilového kotúča ani iných dielov pri všetkých rezných uhloch a hĺbkach
- v) Vždy dбайte, aby spodný kryt zakrýval pilový kotúč, ak pílu odkladáte po použití. Nechránený dobiehajúci kotúč spôsobí pohyb píly smerom dozadu - v ten moment reže všetko, čo je v ceste. Dávajte pozor na čas potrebný k úplnému zastaveniu pilového kotúča potom, čo uvoľníte spúšťač späť
- w) Pravidelne kontrolujte, či sú všetky matice a skrutky pevne utiahnuté; ak je treba, utiahnite ich.

Toto náradie smie byť používané výhradne na predpísaný účel. Iné použitie, než je popísané v tomto návode, bude považované za nesprávne použitie. Používateľ, nie však výrobca, je v takomto prípade zodpovedný za zranenie či poškodenie, ktoré vznikne v prípade nesprávneho použitia.

Výrobca nie je zodpovedný za akékoľvek úpravy náradia či za poškodenie, ktoré týmito úpravami vznikne.

Aj keď je náradie používané podľa návodu, nie je možné eliminovať všetky riziká.

Príčiny a vyvarovanie sa spätného rázu:

- Spätný ráz je náhla reakcia v dôsledku zaseknutého, zovretého alebo zle vyrovnaného pilového kotúča, ktorá vedie k tomu, že sa nekontrolovane píla nadhynie a pohybuje sa z obrubku von v smere obsluhujúcej osoby;
- Pokiaľ dôjde k priškripeniu kotúča alebo jeho zovretia, kotúč sa zastaví a náradie sa rýchlo zdvihne smerom k pracovníkovi,

- Pokiaľ dôjde k uviaznutiu kotúča v materiáli, zuby sa môžu zaseknúť do dreva a spôsobiť, že kotúč vyskočí z reznej škáry smerom k pracovníkovi
- Spätný ráz je dôsledok zleho alebo chýbného použitia píly. Dá sa mu zabrániť vhodnými preventívnymi opatreniami, ako je popísané nižšie.

- a. Pílu držte pevne oboma rukami a ramená dajte do takej polohy, v ktorej môžete zachytiť silu spätného rázu. Držte sa vždy bokom od pilového kotúča, nikdy nedávajte pilový kotúč do jednej priamky s svojím telom. Pri spätnom rázu môže píla skočiť vzad, avšak obsluhujúca osoba môže silu spätného rázu vhodnými preventívnymi opatreniami prekonať.

Poznámka: Pri okružných pil s priemerom 140 mm a menším "oboma rukami" môžete vynechať.

- b. V prípade, že sa pilový kotúč vzpriechi alebo vy prerušíte prach, vypnite pílu a podržte ju v obrubku v pokoji, až sa pilový kotúč zastaví. Nikdy sa nepokúšajte odstrániť pílu z obrubku alebo ju fahať naspať, pokiaľ sa pilový kotúč pohybuje, inak môže nasledovať spätý ráz. Identifikujte a odstráňte príčinu zovretia pilového kotúča.
- c. Ak chcete pílu, ktorá je vsadená do obrubku, znovu zapnúť, vycentrujte pilový kotúč v rezanej medzere a skontrolujte, či nie sú pilové zuby zaseknuté v obrubku. Ak je pilový kotúč zovretý, môže sa, pokiaľ sa píla znovu zapne, pohnúť von z obrubku alebo spôsobiť spätý ráz.
- d. Veľké dosky podoprite, aby ste zabránili riziku spätného rázu zovretím pilového kotúča. Veľké dosky sa môžu vlastnou hmotnosťou prehnúť. Dosky musia byť podporené na oboch stranách, ako v blízkosti rezanej medzery, tak aj na okraji.
- e. Nepoužívajte žiadne tupé alebo poškodené pilové kotúče. Pilové kotúče s tupými alebo zle vyrovnanými zubmi spôsobia pri útku pilový medzera zvýšené trenie, zvieranie pilového kotúča a spätý ráz.
- f. Pred rezaním utiahnite nastavenie hĺbky a uhla rezu. Pokiaľ sa behom rezania zmení nastavenie, môže sa pilový kotúč vzpriechi a môže dôjsť k spätnému rázu.
- g. Buďte obzvlášť opatrní pri rezoch, ktoré „vnárate“ do už existujúcich stien alebo iných oblastí. Vnárajúci sa pilový kotúč môže prerezať skrytý objekt a spôsobiť spätý ráz.
- h. Pred každým použitím skontrolujte, či sa spodný ochranný kryt bez problémov uzatvára. Pílu nepoužívajte, pokiaľ sa spodný ochranný kryt nepohybje voľne a okamžite sa neuzavrie. Spodný ochranný kryt nikdy neupneujte alebo nepriväzujte napravo v otvorenej polohe.
- i. Skontrolujte funkciu pružiny spodného ochranného kotúča. Pokiaľ spodný ochranný kryt a pružina nepracujú bezchybne, nechajte na píle pred použitím vykonať údržbu. Poškodené diely, lepkavé usadeniny alebo nahromadenie triesok brzdí spodný ochranný kryt pri práci.
- j. Spodný ochranný kryt otvorte rukou výhradne pri špeciálnych rezoch ako „vnáracie rezy a rezy pod uhlom“. Otvorte spodný ochranný kryt pomocou páčky na vľahnutie späť a uvoľnite ho hneď, ako sa pilový list vnori do obrubku. Pri všetkých ostatných rezacích prácach musí spodný ochranný kryt pracovať automaticky.
- k. Pílu neokladajte na pracovný stôl alebo podlahu bez toho, aby spodný ochranný kryt zakrýval pilový kotúč. Nechránený dobiehajúci pilový kotúč pohybuje pílu proti smeru rezania a reže všetko, čo mu stojí v ceste. Rešpektujte pri tom dobu dojazdu píly.
- l. Ak je okružná píla vybavená štiepacím klinom, musí byť odstránený skôr, ako budete robiť ponorné rezy. Štiepací nôž bude pri rezaní zavádzať a spôsobí spätý ráz. Štiepací nôž musí byť vždy znovu namontovaný, až dokončíte rezanie. Okružná píla s trvalým, nevymieňateľným štiepacím nožom nie je vhodná pre ponorné rezanie.

Bezpečnostné pravidlá pre lasery

Laser použitý v tomto nástroji je laser 2. triedy s maximálnym výkonom $\leq 1\text{mW}$ a vlnovou dĺžkou 650 nm.

Tieto lasery obvykle nepredstavujú nebezpečenstvo pre zrak, ale pri uprenom pohľade do lúča môže dôjsť k okamžitej strate zraku.

VAROVANIE: vyvarujte sa priamemu pohľadu do laserového lúča.

Ak sa úmyselne diváte do laserového lúča, môžete riskovať stratu zraku.

Dodržiujte nasledujúce bezpečnostné pokyny:

- Laser smie byť používaný a opravovaný výhradne podľa pokynov výrobcu,
- Nezapínajte laser, pokiaľ nie ste pripravení na rezanie,
- Nikdy ľuďom nemeriate na iné osoby, predovšetkým im do očí iných osôb či zvierat a na žiadne objekty okrem spracovávaného materiálu,
- Uistite sa, že je ľuď zamierený na masívny materiál bez povrchov, ktoré môžu odraziť svetlo. Laser je teda možné použiť na drevené a hrubé povrchy. Lesklé povrchy nie sú vhodné na použitie lasera, pretože lesklý povrch môže ľuď odraziť späť k pracovníkovi,
- Nevymieňajte vyvíjajú laserového svetla. Opravy môže vykonávať výhradne

SK

výrobca alebo certifikované servisné stredisko. Laser nikdy nevymieňajte za iný typ laseru.

POZOR: Kontrola alebo úprava výkonu môže spôsobiť nebezpečné vystavenie sa vyžarovaniu.

Ďalšie informácie o laseroch nájdete v EN štandardoch EN60825-1:2007.

Odporúčané použitie

Ručne vedená okružná píla rovná aj skosené rezy v tvrdom aj mäkkom dreve a iných materiáloch. Túto pílu tiež môžete použiť ako stolnú pílu - po upevnení do Triton Pilového stola, Triton Pracovného centra alebo iného vhodného stola.

VAROVANIE: Táto píla je vhodná iba pre rezanie dreva, MDF, drevozitky a podobných materiálov; nie je vhodná pre rezanie kovu alebo dreva s vloženými klinkami.

Vybalenie vášho náradia

Náradie opatrne vybaľte a skontrolujte. Oboznámte sa so všetkými jeho vlastnosťami a funkciami.

Uistite sa, že v balení boli všetky diely a že sú v poriadku. Pokiaľ by niektorý diel chýbal alebo bol poškodený, nechajte si tento diel vymeniť skôr, než s náradím začnete pracovať.

Pred použitím

Nastavenie hĺbky rezu

Uistite sa, že náradie je vpružené a vypojené zo siete, než začnete s úpravami nastavenia alebo výmenou pilového kotúča.

1. Uvoľnite páčku aretácie hĺbky rezu (24) a zdvihnite pílu v vodiacej doske, pokiaľ nedosiahnete približnú hĺbku (obrázok I). Zatláčajte na páčku (24), aby sa píla v polohe uzamkla.
2. Pre jemné nastavenie hĺbky rezu, uzamknite pílu v približnej hĺbke a potom otáčajte tlačidlom jemného nastavenia hĺbky (27) pre nastavenie presnej hĺbky. Otáčajte tlačidlom (27) v smere hodinových ručičiek, aby ste dosiahli nižšiu hĺbku, proti smeru hodinových ručičiek, aby ste dosiahli väčšiu hĺbku. Rozsah jemného nastavenia je 6 mm. Pokiaľ vám tento rozsah nestačí, presťavte základné nastavenie hĺbky a použite jemné nastavenie na presné dolaženie hĺbky.
3. Okružná píla tiež ponúka možnosť nastavenia hĺbky pomocou prevodovky. Túto možnosť najčastejšie využijete, pokiaľ bude píla upevnená v Pracovnom centre Triton.
4. Pre nastavenie hĺbky rezu pomocou prevodovky je treba najskôr uvoľniť páčku aretácie nastavenia hĺbky (24) a potom otáčať skrutkou prevodovky (24), aby ste nastavili požadovanú hĺbku. Otáčajte skrutkou (23) v smere hodinových ručičiek, aby ste dosiahli nižšiu hĺbku, proti smeru hodinových ručičiek, aby ste dosiahli väčšiu hĺbku. Potom utiahnite páčku aretácie (24), aby ste pílu uzamkli v požadovanej polohe.

Nastavenie zovretia páčky aretácie nastavenia hĺbky

Ak páčka aretácie nastavenia hĺbky (24) neposkytuje dostatočné zovretie, postupujte nasledovne:

1. Uvoľnite a vyskrutkujte dve skrutky, ktoré pripievňujú skrutku prevodovky nastavenia hĺbky (23). Odstráňte skrutku prevodovky, tým odkryjete maticu pre nastavenie zovretia (obrázok II).
2. Použite 10 mm francúzsky kľúč na úpravu utiahnutia matice – v smere hodinových ručičiek, aby ste dosiahli väčšie zovretie páčky aretácie nastavenia hĺbky (24).
3. Keď páčka poskytuje dostatočné zovretie, nasadte skrutku prevodovky (23) a zaisťte dvoma skrutkami.
4. Predtým, než pílu začnete znovu používať, skontrolujte nastavenie zovretia.

Nastavenie uhla skosenia

1. Uhol skosenia môže byť nastavený v rozsahu 0° až 47°. Prednastavené uhly na rýchle a presné nastavenie skosenia sú 0°, 15°, 22,5°, 30° a 45°.
2. Povoľte prednú i zadnú aretačnú skrutku predvoľby uhla skosenia (13 a 4) a stlačte západku prednastavených uhlov skosenia (12). Nastavte požadovaný uhol skosenia. Potom uvoľnite západku skosenia (9). Malý pohyb motora píly umožní západke zapadnúť do prednastavenej polohy. Utiahnite aretačnú skrutku (13 a 4).
3. Ak potrebujete nastaviť iný než prednastavený uhol, ponechajte západku (12) v nezastavenej polohe tým, že ju stlačíte dolu a potom smerom k motoru, do uzamknutej polohy. Pevne utiahnite obe aretačné skrutky (13 a 4), až dosiahnete požadovaný uhol skosenia.

Jemné nastavenie uhla skosenia

1. Uhol skosenia je možné jemne dolažiť o +/- 2°.
2. Nastavte pílu na 0° a zaisťte západku skosenia (12).

3. Povoľte zadnú aretačnú skrutku (4) a maticu na páčke jemného nastavenia uhla skosenia (15) (použite 10 mm kľúč) (obrázok III).
4. Pootočte páčku uhla skosenia (15) doľava alebo doprava (obrázok IV) – pokiaľ nebude kotúč zvierat' pravý uhol s vodiacou doskou alebo stolom Triton.
5. Potom utiahnite zadnú aretačnú skrutku (4) a maticu.

POZNÁMKA: Aby ste mohli využiť úplný rozsah jemného nastavenia uhla skosenia, musí byť uhol skosenia nastavený 2-3 mm pod maximom, aby bolo možné motorom pohybovať. Úplná hĺbka môže byť prestavená potom, čo vykonáte úpravu.

Páčka spodného ochranného krytu

Na vrezávací rezy použite dlhú páčku spodného ochranného krytu (21). Pri výmene páčok postupujte takto:

1. Uvoľnite a vyskrutkujte skrutky, ktoré pridržiavajú krátku páčku spodného ochranného krytu (5). Páčku odstráňte.
2. Nasadte dlhú páčku (21) do rovnejke polohy.
3. Skrutky utiahnite, aby ste zaistili páčku v polohe (obrázok V).
4. Dlhá páčka môže byť teraz používaná predovšetkým na lepšiu kontrolu kotúča a spodného ochranného krytu pri vrezávacích rezoch (obrázok VI).

Nastavenie pozdĺžneho dorazu

1. Pozdĺžny doraz (17) môže byť umiestnený naľavo alebo napravo od kotúča (obrázok VII). Umožňuje vykonávať presné rezy bez nutnosti rezať "od ruky" podľa naznačenej vodiacej čiary.
2. Umiestnite doraz (17) do upínacích otvorov na prednej strane vodiacej dosky (6) a utiahnite skrutku pre upnutie dorazu (18) v požadovanej šírke rezu. Aby ste mohli využiť maximálne nastavenie šírky rezu, skrutka môže byť umiestnená v dvoch rôznych polohách.

Vodiace zárezy

1. Na prednej strane vodiacej dosky je umiestnená dvojica zárezov, ktoré poskytujú vodičlo, pokiaľ režete bez pozdĺžneho dorazu, iba podľa naznačenej vodiacej čiary.
2. Keď sa na pílu dívate spredu, použite zárez na ľavej strane pri skosení 90° a zárez na pravej strane pri skosení 45° (obrázok VIII). Podľa toho, z ktorej strany čiary potrebujete rezať, sledujte jednu alebo druhú stranu zárez.,
3. Počas rezania používajte druhý pár zárezov, ktoré sú umiestnené bližšie ku kotúču, aby ste dodržali správny smer rezu.

Použitie laserového systému

- Nikdy sa nedívejte priamo do laserového lúča.
 - Nikdy lúčom nemierte na osoby alebo objekty v okolí.
 - Uistite sa, že lúč nemieri na nikoho v okolí.
 - Uistite sa, že lúč je zamierený na masívny materiál bez povrchov, ktoré môžu odraziť svetlo. Laser je teda vhodné použiť na drevené a hrubé povrchy. Lesklé povrchy nie sú vhodné na použitie laseru, pretože lesklý povrch môže lúč odraziť späť k pracovníkovi.
 - Laser zapnite až keď je píla umiestnená na materiáli.
1. Vyznačte líniu rezu na materiáli.
 2. Upravte hĺbku rezu a uhol skosenia, ak je treba.
 3. Umiestnite prednú časť vodiacej dosky (6) na materiál.
 4. Zapnite laserový lúč stlačením spínača laserového lúča (1)
 5. Nastavte pílu tak, aby vyznačená línia súhlasila s líniou laserového lúča.
 6. Našartujte motor stlačením spínača (28).
 7. Vykonať rez. Línia laseru musí kopírovať vyznačenú líniu.
 8. Vypnite laserový lúč stlačením spínača laserového lúča (1).

Použitie pri upevnení do stola

- Skontrolujte, či je pilový stôl vybavený vhodnou ochranou pilového kotúča a či je správne upevnený a pracuje správne ako, než s ním začnete pracovať.
- Uistite sa, že píla je bezpečne pripievaná k pilovému stolu. Pre pripiepanie píly dodržujte návod výrobcu stola.
- Skôr, než začnete pracovať, manuálne pohybuje pilovým kotúčom, aby ste uistili, že píla beží jemne a v ceste nie sú žiadne prekážky.
- Skontrolujte, či je pilový stôl vybavený zariadením proti spätnému rázu.
- Uistite sa, že pilový stôl má vhodný bezpečnostný spínač, ktorý je k nemu pripievaný. Spínač samotnej píly potom smie byť trvale zopnutý v polohe zapnuté, napr. pružinovou svorkou, pokiaľ je píla zapojená do bezpečnostnej záasky na pilovom stole. Túto svorku však MUSITE odstrániť, pokiaľ pílu zo stola vyjmete.
- Uistite sa, že bezpečnostné vybavenie je správne nastavené a funkčné tak, že vykonáte skúšobný rez na kúsku materiálu (obrázok IX).

Pokyny pro použití

• Zapnutí a vypnutí

1. Zapojte náradie do siete,
2. Aby ste pilu zapli, stlačte súčasne odisťovacie tlačidlo spínača (26) a spínač (28).
3. Keď uvoľníte spínač, píla sa vypne a odisťovacie tlačidlo (26) sa zaistí. Aby sa píla zapla, je treba znovu stlačiť odisťovacie tlačidlo (26).
4. Skôr, než pilu odložíte, počkajte, kým sa pilový kotúč úplne zastaví.

Použitie

1. Umiestnite prednú časť vodiacej dosky na opracovávaný materiál a uistite sa, že vodiaca čiara prechádza cez správny vodiaci zárez. Uistite sa, že ostrie kotúča sa nedotýka opracovávaného materiálu.
2. Stlačte spínač laserového lúča (1) a uistite sa, že línia lúča kopíruje vyznačenú líniu.
3. Držte pílu pevne oboma rukami, stlačte odisťovacie tlačidlo spínača (26) a stlačte spínač (28). Až sa motor rozbehne na plný výkon, vedzte pílu jemne pozdĺž líny rezu.
4. Dodržujte správnu rýchlosť rezu – príliš rýchle rezanie môže príliš zaťažiť motor, pomalá rýchlosť môže spôsobiť leštenie opracovávaného materiálu. Vyvarujte sa náhodných pohybov pílu.
5. Ak režete dyhový materiál alebo dosku, ktorá je menej než 20 mm hrubá, nastavte kotúč tak, aby vyčnieval 5 – 10 mm z opracovávaného materiálu. To zníži odlamovanie triesok. Ak režete silnejší materiál, nastavte kotúč do maximálnej hĺbky rezu, aby ste sa vyhnuli spätnému rázu.
6. Pre bezpečnosť reže pílu pozdĺž prichytenej lišty. Ak režete „od ruky“, vyznačte si rovnú vodiacu čiaru, ktorú použijete ako vodilo, aby behom rezania nedochádzalo k zmene smeru rezu.
7. Používajte svorky na upevnenie materiálu vždy, keď je to možné. Nikdy nerezte materiál, ktorý pridržiate rukou.
8. Veľké dosky a dlhé kusy musia byť dobre podopreté blízko oboch strán rezu, aby ste zabránili zovretiu pilového kotúča a spätnému rázu. Uistite sa, že píla je umiestnená širšou časťou na väčšom kuse dosky, alebo na časti dosky, ktorá je lepšie podopretá.
9. Predíte spätnému rázu tak, že pílu posunujete v rovnej línii. Uistite sa, že pilový kotúč je v dobrom stave a že rez nezvieria pilový kotúč. Ak je treba, použite klin alebo 3 mm podložku, aby ste predišli zovretiu. Uvoľnite spínač, ak máte pocit, že sa píla zadrháva, ale neodstraňujte ju z rezu, pokiaľ sa nezastaví.
10. Predíte rezaniu klincov, skrutiek atď. tým, že rezaný materiál vopred skontrolujete a prip. prekážky odstránite.
11. Ak počas rezania píla vydáva neobvyklý zvuk alebo zápach, okamžite pílu zastavte a kontaktujte certifikované servisné stredisko Triton.
12. Nepracujte s pílu, ktorá je otočená kotúčom nahor, pokiaľ nie je bezpečne pripevnená v zodpovedajúcom pilovom stole (napr. Pracovné centrum Triton alebo Kompaktný stól na pílu).

Príslušenstvo

Pre toto náradie je k dispozícii celý rad príslušenstva vrátane pilových kotúčov. Náhradné diely sú k dispozícii u dealera Triton a alebo na www.toolsparsonline.com.

Údržba

VAROVANIE: Skôr, než na nástroj vykonáte úpravy alebo opravy, uistite sa, že je náradie vypojené z elektrickej siete.

- Pravidelne kontrolujte, či sú upevňovacie skrutky pevne utiahnuté. Vibrácie môžu spôsobiť ich uvoľnenie.
- Pravidelne kontrolujte, či sú upínací otvor pilového kotúča, príruby a redukcie pilového kotúča čisté a bez zvyškov živice alebo prachu/triesok. Kontrolujte, či sú celá prírub hladké a bez výčnelkov.
- Kontrolujte funkciu pružiny ochranného krytu. Musí sa uzatvárať rýchlo a bez kontaktu s akoukoľvek časťou píly. Vymontujte kotúč a odstráňte zachytený prach a drevené triesky zachytené v oblasti ochranného krytu.
- Priležitosťne kontrolujte napätie tlačidla jemného nastavenia (14). Ak je treba, utiahnite alebo povoľte maticu tohto tlačidla, ktorá je umiestnená pri vodiacej doske.
- Ventilačné otvory by mali byť udržiavané v čistote a bez akýchkoľvek prichytených materiálov. Na očistenie píly použite navlhčenú handričku – nepoužívajte rozpúšťadlá.

Výmena pilového kotúča

VAROVANIE: Uistite sa, že je píla vypnutá a vypojená zo siete, než začnete vykonávať úpravy nastavenia alebo výmenu pilového kotúča.

- Používajte výhradne kotúče s priemerom 235 mm, s reznou medzerou 2,2 až 3,5 mm, ktoré sú určené na okružné píly s otáčkami naprázdno minimálne 5000/min.
 - Nepoužívajte vysokorychlostné oceľové kotúče alebo abrazívne disky. Použitie nesprávneho príslušenstva môže spôsobiť stratu záruky.
 - Nepoužívajte nekvalitné kotúče. Pravidelne kontrolujte, či je ostrie hladké, ostré a bez defektov.
1. Uistite sa, že je píla vypojená zo siete.
 2. Stlačte záмок hriadeľa (19) a použite 6 mm imbusový kľúč (20) na povolenie a vyskrutkovanie matice (obrázok X) – otáčajte v smere rotácie kotúča. Hriadeľ sa jemne pootočí. Než sa zaaretuje, je možné maticu a upínaciu prírubu odstrániť.
 3. Zatiahnite spodný ochranný kryt (8), opatrne vyjmite kotúč z ušácaj príruby a vyjmite kotúč cez vodiacu dosku (obrázok XI).
 4. Teraz, keď máte spodný ochranný kryt úplne zafixovaný, nasuňte nový kotúč a umiestnite ho na ušácajú prírubu. Text na kotúči by mal smerovať von a šípka na pilovom kotúči zas rovnakým smerom ako šípka na spodnom ochrannom kryte.
 5. Nasaďte upínaciu prírubu a uvoľnením zámkov hriadeľa (19) utiahnite pevne maticu. Otáčajte proti smeru rotácie kotúča.
 6. Uistite sa, že kotúč pevne sedí medzi upínacou a hnaacou prírubou, potom pevne utiahnite imbusovým kľúčom.

Údržba pilového ostria

- Pravidelne kontrolujte, či sú kotúče čisté a bez zvyškov živice alebo prípečeného prachu/triesok. Ak je treba, použite rozpúšťadlo alebo terpentín,
- Pravidelne kontrolujte, či je ostrie hladké. Použitie píly so skrútenými kotúčmi preťažuje motor a prevodovku a môže spôsobiť porušenie záruky,
- Volfrám-karbídové zuby by sa mali pravidelne kontrolovať, či sú ostré a či nie sú vyložené, prip. zuby naostriť a opraviť. Uvedomte si, že pri ostrení je treba zachovať uhol sklonu zubov.

Čistenie

- Ventilačné otvory by mali byť stále udržiavané v čistote,
- Odstraňujte prichytený prach a špinu pomocou handričky alebo jemnej kefy,
- Nikdy nepoužívajte leptavé látky na očistenie plastových povrchov. Na očistenie píly použite navlhčenú handričku,
- Píla nikdy nesmie prísť do kontaktu s vodou,
- Premazávajte všetky pohyblivé diely v pravidelných intervaloch.

Výmena uhlíka

Uhlík je spotrebný diel, ktorý musí byť pravidelne kontrolovaný a pokiaľ je opotrebovaný, treba ho vymeniť.

Vytiahnite pílu zo zásuvky. Odskrutkujte kryty uhlíkov (2 kusy) (obrázok XII), ktoré sú umiestnené na konci motora. Vyjmite uhlíky zatiahnutím za vyčnievajúce pružinky (obrázok XIII).

Pokiaľ je i jeden uhlík opotrebovaný (má menej než 6 mm), je treba oba uhlíky vymeniť za originálne náhradné uhlíky Triton – tie sú k dispozícii v certifikovaných servisných strediskách Triton.

Triton nie je zodpovedný za ujmu alebo zranenie, ktoré bolo spôsobené neoprávneným zásahom alebo neodbornou opravou náradia.

Výmena sieťového kábla

Výmene sieťového kábla je oprávnený vykonať jedine výrobca, obchodný zástupca výrobcu alebo certifikované servisné stredisko, aby bolo minimalizované bezpečnostné riziko.

Skladovanie

Toto elektronáradie skladujte na zabezpečenom suchom mieste mimo dosah detí.

Likvidácia

Elektronáradie, ktoré už nefunguje a nie je možné ho opraviť, zlikvidujte v súlade s legislatívou danej krajiny.

- Nevyhadzujte elektronáradie a elektroodpad do domového odpadu.
- V prípade otázok kontaktujte príslušný úrad.

Riešenie problémov

Problém	Možná príčina	Riešenie
Pila nepracuje	Do prístroja nejde elektrický prúd	Skontrolujte zapojenie do siete a dodávku elektriny.
	Závada v dodávke elektriny, vyhodnené poistky	Skontrolujte dodávku elektriny
	Opotrebované uhliky	Prístroj vypojte zo siete, odskrutkujte krytky uhlikov a uistite sa, že uhliky sa v držiakoch voľne pohybujú. Skontrolujte, či uhliky nepotrebojú výmenu - pozri časť "Údržba"
	Poškodené vedenie	Využite certifikované servisné stredisko na opravu alebo výmenu vedenia
	Spínač nefunguje	Využite certifikované servisné stredisko na opravu alebo výmenu spínača
	Skratovaný motor	Využite certifikované servisné stredisko na opravu alebo výmenu motora
Slabý výkon	Predživovací kábel je príliš dlhý alebo nedostačuje príkonu pily	Použite vhodný predživovací kábel
	Tupý alebo zničený pilový kotúč	Naostriete alebo vymeňte pilový kotúč
	Motor je preťažený	Znížte tlak na pílu. Uistite sa, že rezaný materiál nezvierá kotúč
	Prístroj sa prehrieva	Vypojte prístroj a nechajte ho vychladnúť na izbovú teplotu. Vycistite ventilačné otvory
Vibrácie alebo neobvyklé zvuky	Príslušenstvo nie je pripevnené	Uistite sa, že pilový kotúč je pevne uchytený v príruče
	Pohyblivé časti sú opotrebované	Využite certifikované servisné stredisko na opravu alebo výmenu
	Mechanická prekážka	Využite certifikované servisné stredisko na opravu alebo výmenu
	Skrat vinutia rotora	Využite certifikované servisné stredisko na opravu alebo výmenu
Pila nedrží nastavenie hĺbky rezu	Je potreba upraviť zovretie páčky aretácie nastavenia hĺbky	Vykonajte úpravu zovretia páčky, ako je popísané v tomto návode
Motor beží, ale píla nereže	Uvoľnená skrutka pilového kotúča	Utiahnite skrutku pilového kotúča, uistite sa, že príruby sú správne upevnené
	Poškodený hriadeľ rýchlostného stupňa alebo zuba	Využite certifikované servisné stredisko na opravu alebo výmenu
Pri motore sú vidieť iskry	Uhliky sa nemôžu voľne pohybovať	Prístroj vypojte zo siete, vyjmite uhliky, vymeňte ich alebo vycistite
	Rotor je poškodený	Využite certifikované servisné stredisko na opravu alebo výmenu
	Komutátor je znečistený	Využite certifikované servisné stredisko na opravu alebo výmenu
Ochranný kryt sa nezatvára alebo sa zatvára príliš pomaly	Uvoľnená alebo poškodená pružina	Pripevnite pružinu alebo ju vymeňte (používajte výhradne originálne náhradné diely)
	Ochranný kryt je skrivený	Narovnajte ochranný kryt alebo využite certifikované servisné stredisko na opravu alebo výmenu
	Mechanizmus je upchatý prachom	Nečistoty vycistite a mechanizmus premažte
Ak sa vám nepodari vyriešiť problém pomocou rád vyššie uvedených, s pilou ďalej nepracujte - navštívte www.tritontools.com pre nájdenie najbližšej kancelárie Triton.		
** Navštívte www.tritontools.com pre nájdenie najbližšieho certifikovaného servisného strediska Triton.		

Záruka

Na registráciu záruky navštívte naše webové stránky www.tritontools.com* a zadajte informácie o výrobku. Vaše údaje budú uložené (pokiaľ túto možnosť nezakážete) a budú vám zasielané novinky. Vaše údaje nebudú poskytnuté žiadnej tretej strane.

Záznam o nákupe

Dátum obstarania: ___ / ___ / ___

Model: TA235CSL

Doklad o kúpe uschovajte ako potvrdenie o zakúpení výrobku.

CE Prehlásenie o zhode

Dolu podpísaný: p. Darrell Morris

spĺnomocnený: Triton Tools

prehlasuje, že

Výrobok číslo: TA235CSL

Popis: Okružná píla

Bol uvedený na trh v súlade so základnými požiadavkami a príslušnými ustanoveniami nasledujúcich smerníc:

- Smernica o bezpečnosti strojných zariadení 2006/42/EC
- Smernica o technických požiadavkách na výrobky z hľadiska nízkeho napätia 2006/95/EC
- Smernica o technických požiadavkách na výrobky z hľadiska ich elektromagnetickej kompatibility 2004/108/EC
- Smernica RoHS 2011/65/EU
- IEC 60745-1:2006
- EN 55014-1+A2:2011
- EN 55014-2+A2:2008
- EN 61000-3-2+A2:2009
- EN 61000-3-11:2000

Pokiaľ sa behom 3-ročnej odo dňa nákupu objaví porucha výrobu spoločnosti Triton Precision Power Tools, ktorá bola spôsobená chybou materiálu alebo chybným spracovaním, Triton opraví alebo vymení chybný diel zdarma.

Tato záruka sa nevzťahuje na výrobky, ktoré budú používané na komerčné účely, a ďalej na poškodenie, ktoré je spôsobené neodborným použitím alebo mechanickým poškodením výrobku.

* Registrujte sa behom 30 dní od nákupu. Zmena podmienok vyhradená. Týmto podmienkami nie sú dotknuté vaše zákonné práva.es

Notifikovaná osoba: Jiangsu TUV Product Service Ltd, Shanghai, China

Technická dokumentácia je uložená u: Triton Tools

Dátum: 29/09/2014

Podpis:

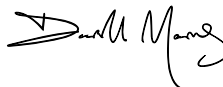

Mr Darrell Morris

Výkonný riaditeľ

Meno a adresa výrobcu:

Powerbox International Limited, Company No. 06897059.

Registrovaná adresa: Central House, Church Street, Yeovil, Somerset BA20 1HH, United Kingdom.

Orijinal talimatların çevirisi

Bu TRITON el aletini satın aldığınız için teşekkür ederiz. Bu el kitabında bu ürünü güvenli ve yararlı şekilde kullanmak için gereken bilgiler bulunmaktadır. Bu ürünün kendine özgü özellikleri vardır ve benzer ürünleri yakından tanıyor olmanız bile talimatları tamamen anlayabilmeniz için bu el kitabını dikkatle okumanız gerekir. Bu el aletini kullanan herkesin bu el kitabını okuyup iyice öğrenmesini sağlarız.

İçindeki ler

Spesifikasyon	100	Kullanılması	105
Ürünün Tanıtılması	101	Aksesuarlar	105
Sembollerin Açıklaması	101	Bakım	105
Genel Güvenlik	101	Atılması	106
Zımpara Aleti Güvenliği	102	Sorun Giderme	106
Kullanım Amacı	103	Garanti	107
El Aletinizin Ambalajının Açılması	103	AB Uygunluk Beyanı	107
Kullanmadan Önce	103		

Spesifi kasyon

Model numarası:	TA235CSL
Voltaj:	AB - 220 V - 240 V AC, 50 Hz, 10,5 A Suudi Arabistan - 220 V - 240 V AC, 50 Hz, 10,5 A Avustralya - 220 V - 240 V AC, 50 Hz, 10,5 A
Giriş Gücü:	2300 W / 3,08 hp
Yüksüz hız:	2300 W / 3,08 hp
Yüksüz hız:	4500 dak ⁻¹
Bıçak çapı:	235 mm / 9 1/4"
Bıçak delik çapı:	30 mm / 1.1"
Bıçak dişleri:	40 TCT
Bıçak izi:	2,2 – 3,5 mm / 0,09 – 0,14"
Eğim ayarı:	0° ile 45° arası
Pozitif eğim duruş noktaları:	0°, 15°, 22,5°, 30° ve 45°
90°'de kesme kapasitesi:	82 mm / 3.2"
45°'de kesme kapasitesi:	58 mm / 2.2"
Yalıtım:	
Net ağırlık:	7,7 kg / 16,98 lb
Lazer:	Sınıf 2
Dalga boyu:	650 nm
Çıkış gücü:	≤1 mW
Ses ve titreşim bilgileri	
Ses basıncı (LPA):	97,1 dB(A)
Ses gücü (LWA):	108,1 dB(A)
Belirsizlik:	3 dB
Ağırlıklı titreşim (ah):	2,470 m/s ²
Belirsizlik K:	1,5 m/s ²
Operatör için ses şiddeti 85 dB(A) değerini aşabilir ve ses koruma önlemleri gereklidir. Ürünlerimizi sürekli geliştirdiğimiz için Triton ürünlerinin spesifikasyonları haber verilmeden değiştirilebilir.	

Operatör için ses şiddeti 85 dB(A) değerini aşabilir ve ses koruma önlemleri gereklidir.

Ürünlerimizi sürekli geliştirdiğimiz için Triton ürünlerinin spesifikasyonları haber verilmeden değiştirilebilir.

UYARI: Ses düzeyinin 85dB(A) değerini geçtiği yerlerde daima kulak koruyucu kullanın ve gerekirse maruz kalma süresini sınırlandırın. Kulak koruması kullanıldığı zaman bile ses düzeyleri rahatsız edici ise el aletini kullanmayı hemen bırakın ve kulak korumasının doğru takılıp takılmadığını ve el aletinizin ürettiği ses düzeyi için doğru miktarda ses zayıflatması sağlayıp sağlamadığını kontrol edin.

UYARI: Kullanıcının el aletinin titreşimine maruz kalması dokunma duyusunun kaybolmasına, uyuşmaya, karıncalanmaya ve tutma yeteneğinin azalmasına yol açabilir. Uzun süre maruz kalınması kronik bir duruma yol açabilir. Gerekli takdirde, titreşime maruz kalma süresini sınırlandırın ve titreşim önleyici eldiven kullanın. Titreşim tarafından daha çok etkileneneği için ellerinizin sıcaklığı normal rahat bir sıcaklığın altında olduğu zaman el aleti kullanmayın. Spesifikasyonda titreşim ile ilgili olarak verilen değerleri kullanarak el aletini çalıştırma süresini ve sıklığını hesaplayın.

Spesifikasyondaki ses ve titreşim düzeyleri EN60745 veya benzer uluslararası standartlara göre belirlenmiştir. Verilen değerler el aletinin normal çalışma koşullarında normal kullanımını temsil etmektedir. İyi bakım yapılmayan, yanlış monte edilmiş veya kötü kullanılan bir el aleti yüksek seviyelerde gürültü ve titreşim üretebilir. www.osha.europa.eu adresinde, konutların içinde uzun süreler boyunca el aletleri kullanan kişiler için yararlı olabilecek, iş yerindeki ses ve titreşim seviyeleri hakkında bilgi bulunmaktadır.

Ürünün tanıtılması

1. Lazer Nişan Düşmesi
2. Toz Deliği
3. Lazerli Nişan Ünitesi
4. Eğim Kilit Topuzu (arka)
5. Kısa Bıçak Muhafaza Kolu (takılmış durumda)
6. Taban Plakası
7. 40 Dişli TCT Bıçağı
8. Alt Bıçak Muhafazası
9. Güç Açık Göstergesi Neon Işığı
10. Ön Sap
11. Üst Muhafaza
12. Eğim Tetiği Mandalı
13. Eğim Kilit Topuzu (ön)
14. Eğim Ölçeği
15. Eğim Mikro-Ayar Kolu
16. 90° ve 45° Bıçak Nişan Çentiği
17. Yarma Siperi
18. Yarma Siperi Kilit Topuzu
19. Mil Kilit Düşmesi
20. 6 mm Altıgen Anahtar
21. Uzun Bıçak Muhafaza Kolu
22. Ana Sap
23. Kremayer Ayar topuzu
24. Derinlik Ayarı Kilit Kolu
25. Kesme Derinliği Ölçeği
26. Kilitleme Düşmesi
27. Mikro-Derinlik Ayar Topuzu
28. Tetik Düşmesi

Konverter fişi

İngiltere'deki kullanıcılar: takılmış olan İngiltere konverter fişini çıkarıp başka cihazlarda kullanmayı denemeyin.

Takılmış olan İngiltere konverter fişini çıkarıp doğrudan İngiltere elektrik şebekesi besleme prizlerine takmayı denemeyin.

İngiltere konverter fişi hasar gördüğü takdirde yetkili bir Triton servis merkezi ile temas edin.

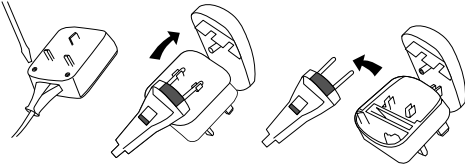

Sembollerin Açıklaması



İşitme koruyucu kullanın
Göz koruyucu kullanın
Soluma koruyucu kullanın
Baş koruyucu kullanın



Talimat kılavuzunu okuyun



Dikkat!



Zehirli dumanlar veya gazlar!



LAZER uyarısı!



Geri tepmeye dikkat edin!



Sınıf II yapıda (ilave koruma için çift yalıtımlı) (ABD/KANADA modeli için değil)



Ayar yaparken, aksesuarları değiştirirken, temizlerken, bakım yaparken ve kullanım dışından olduğu zaman daima güç kaynağından ayırın!



İlgili mevzuata ve güvenlik standartlarına uygundur.



"Çevre Koruması
Atık elektrikli ürünler evsel atıklar ile birlikte atılmamalıdır.
Tesis bulunan yerlerde geri dönüştürün. Geri dönüştürme tavsiyesi almak için yerel makamlar veya satıcı ile görüşün."

Genel Güvenlik

UYARI Tüm güvenlik uyarılarını ve tüm talimatları okuyun.

Uyarılara ve talimatlara uyulmaması elektrik çarpmasına, yangına ve/veya ağır yaralanmaya yol açabilir.

UYARI: Fiziksel veya ağırsal yetenek eksikliği bulunan (çocuklar dâhil) veya yeterli deneyimi ve bilgisi olmayan kişiler, kendilerinin güvenliğini sorumlu bir kişi tarafından cihazın kullanımı için gözetim ve bilgi sağlanmadığı sürece bu cihazı kullanmamalıdır. Çocukların bu cihaz ile oynamasına dikkat edilmelidir. Tüm uyarıları ve talimatları ileride kullanılabilecek için saklayınız.

Uyarılardaki "elektrikli el aleti" terimi elektik şebekesinden çalışan (kablolu) elektrikli el aleti veya batarya ile çalışan (kablesiz) elektrikli el aleti anlamına gelmektedir.

Çalışma alanının güvenliği

a) Çalışma alanını temiz ve iyice aydınlatılmış halde tutun.

Dağınık veya karanlık yerler kazaları davet eder.

b) El aletlerini yanıcı sıvılar, gazlar veya toz içeren ortamlar gibi patlayıcı atmosferlerde çalıştırmayın. Elektrikli el aletleri tozu ve dumanları tutuşturabilecek kıvılcımlar çıkarır.

c) Elektrikli aletleri çalışırken çocukları ve izleyicileri uzakta tutun. Dikkati dağıtan şeyler kontrolü kaybetmenize neden olabilir.

Elektrik güvenliği

a) Elektrikli el aletlerinin fişleri prize uygun olmalıdır. Fişi asla hiçbir şekilde değişikliğe uğratmayın. Topraklanmış (topraklı) elektrikli el aletleri ile hiçbir adaptör fiş kullanmayın. Değişikliğe uğratılmamış fişler ve fişe uygun prizler elektrik çarpması riskini azaltır.

b) Borular, radyatörler, fırınlar ve buzdolapları gibi topraklanmış veya topraklı yüzeylere vücut ile temas etmekten kaçının. Vücudunuz topraklandığı zaman elektrik çarpması riski artar.

c) Elektrikli el aletlerini yağmura veya ıslak koşullara açık bırakmayın. Elektrikli el aletine su girmesi elektrik çarpması riskini artırır.

d) Kabloyu yanlış şekilde kullanmayın. Elektrikli el aletini taşımak, fişi takmak veya çıkarmak için asla kabloyu kullanmayın. Kabloyu ısı, yağ, keskin kenarlar veya hareketli parçalardan uzak tutun. Hasar gören veya düğümlenen kablolar elektrik çarpması riskini artırır.

e) Elektrikli bir el aletini dış mekânda kullanırken dış mekânda kullanmaya uygun bir uzatma kablosu kullanın. Dış mekânda kullanma uygun bir kablo kullanmak elektrik çarpması riskini azaltır.

f) Elektrikli bir el aletini nemli bir yerde kullanmak zorunlu ise bir kaçak akım cihazı (RCD) ile korunan bir kaynak kullanın. RCD kullanmak elektrik çarpması riskini azaltır.

Kişisel güvenlik

a) Elektrikli aletleri çalışırken taktik olun, yaptığınızı şeye dikkat edin ve sağduyünüzü kullanın. Yorgun veya ilaçların, alkolün veya bir tedavinin etkisinde olduğunuz zaman elektrikli alet kullanmayın. Elektrikli alet kullanırken bir anlık dikkatsizlik ağır yaralanmaya yol açabilir.

b) Kişisel koruyucu donanım kullanın. Daima göz koruyucu giyin. Gereken koşullar için kullanılan toz maskesi, kaymaz güvenlik pabuğu, baret veya işitme koruyucu gibi koruyucu donanım yararlanılmalıdır.

c) El aletinin istenmeden çalıştırılmasını önleyin. Güç kaynağına ve/veya batarya grubuna bağlanmadan önce veya el aletini toplayıp taşımadan önce düğmenin kapalı olduğunu kontrol edin. Elektrikli el aletlerini parmağınız düğmenin üzerinde olacak şekilde taşımak veya anahtar üzerinde iken elektrikli el aletlerine enerji vermek kazaları davet eder.

d) Elektrikli el aletini çalıştırmadan önce tüm ayarlamaları anahtarlarını veya kollarını çıkarın. El aletinin dönen bir kısmına takılı olarak bırakılan bir anahtar veya kol yaralanmaya neden olabilir.

e) Çok fazla ıleriye uzanmayın. Desteğinizi ve dengeinizi daima uygun şekilde koruyun. Bu, beklenmeyen durumlarda aletin daha iyi kontrol edilmesini sağlar.

f) Saçınızı giyin. Gevşek giysiler veya taktı kullanmayın. Saçınızı, giysinizi ve eldivenlerinizi hareketli parçalardan uzak tutun. Hareketli parçalar, gevşek giysileri, taktıları veya uzun saçı yakalayabilir.

g) Toz uzaklaştırma ve toplama olanaklarına bağlantı yapmak için cihazlar verilmiş ise bunları bağlayıp gereken şekilde

kullanmaya dikkat edin. Toz toplama olanağının kullanılması toz ile ilişkili tehlikeleri azaltabilir.

Elektrikli el aletinin kullanımı ve bakımı

a) Elektrikli el aletini zorlamayın. İşiniz için doğru elektrikli el aletini kullanın. Doğru elektrikli el aleti bir işi daha iyi ve daha güvenli şekilde ve gerçekleştirilmek için tasarlandığı hızda yapar.

b) Düşme elektrikli el aletini açtı kapatmıyorsa aleti kullanmayın. Düşme ile kontrol edilemeyen bir elektrikli el aleti tehlikelidir ve tamir edilmelidir.

c) Elektrikli el aletlerinde ayar yapmadan, aksesuarları değiştirmeden veya saklamadan önce aletin fişini güç kaynağından ve/veya batarya grubundan çekin. Bu gibi önleyici güvenlik önlemleri elektrikli el aletinin kazara çalıştırılmasına riskini azaltır.

d) Kullanılmayan elektrikli el aletlerini çocukların ulaşamayacağı bir yerde saklayın ve elektrikli el aletini veya bu talimatları iyice bilmeyen kişilerden aleti kullanmasına izin vermeyin. Elektrikli el aletleri eğitim almamış kullanıcıların elinde tehlikeli olur.

e) Elektrikli el aletlerine bakım yapın. Hareketli kısımlarda hızla kaçıklığı veya sıkışma, parçaların kırılma ve el aletinin çalışmasını etkileyebilecek başka bir durum olup olmadığını kontrol edin. El aleti hasar görmüş ise kullanmadan önce tamir ettirin. Kazaları birçoğuna iyi bakım yapılmayan el aletleri neden olmaktadır.

f) Kesici aletleri keskin ve temiz bulundurun. Kesici kenarları keskin olan iyi bakım gören kesici aletlerin sıkışma olasılığı daha azdır ve daha kolay kontrol edilir.

g) El aletinin aksesuarlarını ve alet uçlarını vb., çalışma koşullarını ve yapılacak işi dikkate alarak bu talimatlara göre kullanın. El aletinin amaçlanan işlemler dışındaki işler için kullanılması tehlikeli durumlara yol açabilir.

UYARI: Avustralya'da veya Yeni Zelanda'da kullanıldığı zaman bu el aletine DAIMA 30 mA veya daha az nominal kaçak akım değerine sahip bir Kaçak Akım Cihazı (RCD) takılması tavsiye edilir.

Servis

a) El aletinize yalnızca tamamen aynı yedek parçaları kullanılarak ehliyetli bir tamirci tarafından servis yapılmasını sağlayın. Bu, el aletinin güvenliğinin sürdürülmesini sağlar.

Daire Testere Güvenliği

UYARI: Bir el aletini bir güç kaynağına (şebke şalteri elektrik prizi, duvar prizi, vb.) bağlamadan önce beslenen voltaj ile el aletinin künyesinde belirtilen voltajın aynı olduğunun kontrol edin. El aleti için belirtilen daha yüksek voltajdaki bir güç kaynağı kullanıcının ağır yaralanmasına ve el aletini zarar görmesine yol açabilir. Kuşku duyduğunuz takdirde el aletinin fişini takmayın. Künye değerinden daha düşük voltajda bir güç kaynağı kullanmak motor için zararlıdır.

TEHLİKE: Elleriniz kesme bölgesinden ve bıçaktan uzak tutun. İkinci elinizi yardımcı sap veya motor muhafazası üzerinde bulundurun. Ellerini her ikisi de testereyi tuttuğu zaman bıçak onları kesemez.

Not: 140 mm veya daha küçük bıçaklı daire testere için "ikinci elinizi yardımcı sap veya motor muhafazası üzerinde bulundurun" uyarısı göz ardı edilebilir. İş parçasının alt tarafına uzanmayın. İş parçasının alt tarafında muhafaza sizi bıçaktan koruyamaz.

Kesme derinliği iş parçasının kalınlığına ayarlanır. İş parçasının altında bıçağın tam yüzü kontrol kaybını en aza indirmek için iş parçasını gerekli şekilde desteklemek önemlidir.

Kesilmekte olan parçayı asla elinizde veya bacaklarınızın arasında tutmayın. İş parçasını dengeli bir platforma bağlayın. Vücudunuz maruz kalmaması, bıçak sıkışmasını veya kontrol kaybını en aza indirmek için iş parçasını gerekli şekilde desteklemek önemlidir.

Kesici aksesuarın gizlenmiş kablolarla dokunabileceği yerlerde çalışırken el aletlerini yalnız yalıtılmış tutma yüzeylerinden tutun. Elektrikli bir tele temas edimesi el aletinin açılacak metal parçalarını da elektrikli duruma getiren operatörü elektrik çarpmasına neden olabilir.

Yarma yaparken daima bir yarma siperi veya düz kenarlı kılıvuz kullanın. Bu durum kesme işinin hassasiyetini artırır ve bıçağın sıkışma ihtimalini azaltır.

Daima doğru boyuta ve şekle (baklava veya yuvakalı) sahip mil delikleri bulunan bıçakları kullanın. Testere monte edilmiş donanımına uygun olmayan bıçaklar eksenden kaçık çalışarak kontrol kaybına yol açar.

Yanlış veya hasarlı bıçak rondelaları veya civatası asla kullanmayın. Bıçak rondelaları ve civatası optimum performans ve çalışma güvenliği amacı ile testere için özel olarak tasarlanmıştır.

- 18 yaş altındaki kişi kimsenin bir testereyi kullanmasına izin vermeyin
- Testereyi kullanırken güvenlik gözlüğü veya siperi, kulak koruması, toz maskesi ve güvenli eldiven ile birlikte koruyucu giysi dâhil olmak üzere güvenli donanımı kullanın

- c) Elde taşınabilen elektrikli aletler titreşim üretebilir. Titreşim hastalığa neden olabilir. Eldiven parmaklarda iyi bir kan dolaşımı olmasını kolaylaştırabilir. Elde taşınabilen elektrikli aletler mola verilmeden uzun süre kullanılmamalıdır
- d) Olanaklı olduğu zaman tozu/atıkları kontrol etmek için bir toz emme sistemi kullanın
- e) Bu el kitabının Spesifikasyon bölümünde belirtilenden daha kalın malzemeler kesmeye çalışmayın
- f) Kesme derinliğini iş parçasının kalınlığına ayarlayın, yani iş parçasının altında bıçağın tam dış boyunun yarısından azı görünmelidir
- g) İş parçasının doğru şekilde desteklenmesine dikkat edin. Geniş paneller kendi ağırlığı altında sarkarak testere bıçağını sıkıştırabilir. Kesme hattının ve panel kenarının yakınında olacak şekilde panelin alt tarafına her iki yanda destekler yerleştirilmelidir
- h) Tüm desteklerin ve elektrik kablolarının kesme hattından tamamen uzak olmasına dikkat edin
- i) İş parçasını daima dengeli bir platforma bağlayarak vücudun maruz kalmasını en aza indirin ve bıçak sıkışmasını veya kontrol kaybını önleyin
- j) Çalışırken daima el aletine göre bir açı ile durun
- k) Bıçağın iş parçasının altından çıkacağını unutmayın
- l) Muhafazanın sızı bçaktan koruyamayacağı iş parçasının alt tarafına uzanmayın
- m) Motorun ve bıçağın dönme yönüne dikkat edin
- n) Çalışmaya başlamadan önce iş parçasının muayene ederek tüm çivileri ve diğer gömülü nesnelere temizleyin
- o) Kesme işi yaparken bıçağa yanlamasına veya bükme yönünde kuvvet uygulamayın
- p) Kesilen bir yer iş parçasının kenarına kadar uzanmıyorsa veya bıçak esiğini içinde sıkıştığı takdirde bıçağın tamamen durmasını bekleyin ve testereyi iş parçasından yukarıya kaldırın
- q) Sıkışan bir bıçağı kurtarmaya çalışmadan önce makinenin elektrik bağlantısını ayırın
- r) Kesme işi yaparken testereyi asla geriye doğru yürütmeyin
- s) Dışarıya fırlayan atık malzemeye dikkat edin. Bazı durumlarda kesme takımından dışarıya doğru yüksek hızla atık malzeme fırlayabilir. Çalışma alanındaki diğer insanlar atık malzeme fırlatılma olasılığına karşı korumak kullanıcının sorumluluğudur
- t) Testereyi kullanırken birisi seslendiği takdirde dikkatinizi başka tarafa yönlendirmeden önce işlemi tamamlayıp el aletini kapatın
- u) Her kullanımdan önce alt muhafazanın düzgün kapandığını kontrol edin. Alt muhafaza serbestçe hareket etmediği ve hemen kapanmadığı sürece testereyi çalıştırmayın. Alt muhafazayı asla açık durumda kışkaç ile tutturmayın veya bağlamayın. Testere kazara düğüldüğü takdirde alt muhafaza bükülebilir. Geri çökme kolunu kullanarak alt muhafazayı yükseltin ve her kesme aşısında ve derinliğinde serbestçe hareket ettiğini ve bıçağa veya başka bir parçaya dokunmadığını kontrol edin
- v) Testereyi kullandıktan sonra bir yüzeye bırakmadan önce alt muhafazanın bıçağı örtüldüğüne daima kontrol edin. Korunmasız şekilde yavaşlayan bir bıçak testerenin geriye doğru hareket etmesine yol açarak yoluna çıkan her şeyi keser. Tetik düğmesi bırakıldıktan sonra bıçağın durması için geçen süreye dikkat edin
- w) Tüm somunların, civataların ve diğer tespit elemanlarının gevşemediğini periyodik şekilde kontrole din ve gerektiği zaman sıkın

El aleti yalnızca kendisi iş tanımlanmış amaçları için kullanılmalıdır. Bu el kitabında anlatılanlar dışındaki her türlü kullanış için kullanılmaması kabul edilecektir. Bu gibi yanlış kullanımlar yüzünden ortaya çıkan tüm hasarlardan ve yaralanmalardan üretici değil kullanıcı sorumludur. El aletinde yapılan herhangi bir tadilatın ve söz konusu tadilat nedeni ile meydana gelen hiç bir hasardan üretici sorumlu olmayacaktır.

El aleti anlatılan şekilde kullanıldığı zaman bile bakiye risk etkenlerinin hepsi ortadan kaldırılamaz.

Ger i Tepme Güvenli ğ i

- geri tepme, bıçağın kısmasına, sıkışmasına veya hizasının bozulmasına karşı ani tepki olup testerenin kontrolsüz kalarak iş parçasından dışarıya ve yukarıya doğru operatör yönünde yükselmesine neden olur;

- kesilen yerin kapanması ile bıçak kistığı veya sıkıştığı zaman bıçağın hareketi boğulur ve motorun tepkisi cihazı hızla operatöre doğru geriye sürer;

- bıçak kesişin içinde büküldüğü veya hizası bozulduğu takdirde bıçağın arka kenarındaki dişler aşarın üst yüzüne batabilir ve böylece bıçağın kesikten dışarıya trımanarak operatöre doğru zıplamasına yol açabilir

Ger i tepme testerenin yanlış kullanılmasıından ve/veya yanlış kullanma yöntemlerinden veya koşullarından ortaya çıkar ve aşağıdaki gibi önlemler

alınarak önlenebilir:

- Testereyi her el için elinizle sağlam şekilde kavrayın ve kollarınızı geri tepme kuvvetlerine karşı koyacak şekilde tutun. Vücudunuzu bıçak ile aynı hizada değil bıçağın yan taraflarında birinde tutun. Ger i tepme sonucu testere geriye doğru zıplayabilir ama uygun önlemler alındığı takdirde geri tepme kuvvetleri operatör tarafından kontrol edilebilir.

Not: 140 mm veya daha küçük bıçaklı daire testerele r için "her iki elinizle" uyarısı gö z ar dı edilebilir.

- Bıçak sıkıştığı takdirde bir yıl nedenle kesme işine ara verileceği zaman teti ğ i bırakın ve bıçak tamamen duruncaya kadar testereyi malzemenin içinde hareket ettirmeyin. Bıçak henüz hareket ederken testereyi asla iş parçasından çıkarmaya veya geri çekmeye çalışmayın yoksa geri tepelir. Bıçağın sıkışmasının nedenini araştırın ve önlemek için düzeltilici önlemler alın.
- Testereyi iş parçasının içinde yeniden çalıştırmaya başlarken testere bıçağının kesişin içine ortayalın testere dişlerinin malzemeye takılmamasına dikkat edin. Testere bıçağı sıkışmış olduğu takdirde, testere çalıştırıldığı zaman iş parçası içinde yukarıya trımanabilir veya geri tepelir.
- Bıçak sıkışması ve geri tepme olasılığını en aza indirmek için geniş panelleri destekleyin. Geniş paneller kendi ağırlığı altında sarkma eğilimindedir. Kesme hattının ve panel kenarının yakınında olacak şekilde panelin alt tarafına her iki yanda destekler yerleştirilmelidir
- Kör veya hasarlı bıçakları kullanmayın. Bilenmemiş veya yanlış yerleştirilen bıçaklar dar bir kesme boşluğu oluşturarak aşırı sürünmeye, bıçak sıkışmasına ve geri tepmeye yol açar.
- Bıçak derinliği ve e ğ im ayarı kilit kolları kesmeye başlamadan önce sıkı ve güvenli durumda olmalıdır. Keserken bıçak ayarı kaydı ğ ı takdirde sıkışmaya ve geri tepmeye yol açabilir.
- Mevcut duvarlarda veya kör bölgelerde kesme yaparken daha dikkatli olun. Diğer taraftan çıkan bıçak nesnelere keserek geri tepmeye yol açabilir.
- Her kullanımdan önce alt muhafazayı kontrol edin ve serbestçe kapanarak her kesme aşısında ve derinliğinde bıçağın muhafazanın veya el aletinin hiç bir parçasına dokunmamasını sağladığı takdirde kullanayın. Alt muhafazayı asla açık durumda kışkaç ile tutturmayın veya bağlamayın.
- Alt muhafaza yakının çalışmasını kontrol edin. Muhafaza ve yay düzgün çalışmadığı takdirde kullanılmadan önce servis yapılmalıdır. Parçaların hasar görmesi, yapışkan birikintiler bulunması veya çöp birikmesi yüzünden alt muhafaza yavaş çalışabilir.
- Alt muhafaza yalnızca "dalma kesik" ve "bileşik kesim" gibi özel kesme işleri için el i ger iye çekilmelidir. Ger i çekme kolunu kullanarak alt muhafazayı yukarıya kaldırın ve bıçak malzemeye girer girmez alt muhafaza serbest bırakılmalıdır. Diğer tüm kesme işleri için alt muhafaza otomatik şekilde çalışmalıdır.
- Testereyi bırakmadan önce alt muhafazanın bıçağı örtmesine dikkat edin. Korunmasız şekilde yavaşlayan bir bıçak testerenin "ger iye doğru fırlamasına" yol açarak yoluna çıkan her şeyi keser. Düğme bırakıldıktan sonra bıçağın durması için geçen süreye dikkat edin. Zımpara diskleri kullanmanın, aksi takdirde garanti geçersiz kalır.
- Bir daire testerede bir ayırma bıçağı bulunduğu takdirde dalma kesim yapmadan önce bu çıkarılmalıdır. Ayırma bıçağı dalma kesim işine engel olarak geri tepmeye yol açar. Dalma kesim işinden sonra ayırma bıçağı daima tekrar takılmalıdır. Sökülemeyen sabit bir ayırma bıçağına sahip bir daire testere dalma şeklinde kesme işine uygun DEĞ İLDİR.

Lazer Güvenli ğ i

Bu cihazda kullanılan lazer, maksimum ≤ 1 mW gücünde ve 650 nm dalga boyuna sahip Sınıf 2 bir lazere dir.

İşına bakılması ışık körlüğüne yol açabilecek olmasına rağmen tüm lazerler normal olarak optik bir tehlike ortaya çıkarmaz.

UYARI: Döğrudan göz temasından kaçının.

Kasıtlı şekilde işına baktığınız takdirde bir tehlike ortaya çıkabilir. Aşağıdaki tüm güvenlik önlemlerine uyun:

- Lazer, üretici talimatlarına göre kullanılmalı ve bakımı yapılmalıdır
- El aleti kesmeye hazır olmadan lazer ışığını açmayın
- İşini asla bir insana doğru ve özellikle bir insanın veya hayvanın gözlerinin içine veya iş parçası dışındaki bir nesneye tutmayın
- Lazer ışığını daima, yüzeyi yansıtıcı olmayan sağlam bir iş parçasına yönlendirmeye dikkat edin, örneğin anşap veya kaba kaplamalı yüzeyler uygundur. Yansıtıcı yüzeyler ışını operatöre geri gönderebileceği için yansıtıcı çelik sac veya benzerleri lazer kullanmaya uygun değildir
- Lazer ışığı ünitesini değiştirmeyin. Tamir işleri yalnızca üretici veya yetkili bir temsilci tarafından yapılmalıdır. Farklı tür bir lazer ile DEĞ İŞTİRMEYİN

DİKKAT: Burada belirtilenler dışında kontroller veya ayarlar kullanılması veya prosedürleri uygulanması tehlikeli radyasyona maruz kalıma yol açabilir.

Lazerler hakkında daha fazla bilgi için EN60825-1:2007 numaralı ilgili EN

standartlarına bakın.

Kullanım Amacı

- Sert veya yumuşak kereste ve tabaka malzemeyi çaprazlama, yarma keskinde ve eğik kesmek için elde taşınır kablolü elektrikli daire testere. Bu makine aynı zamanda Triton Testere Tablasına, Triton İş Merkezine veya uygun bir üçüncü taraf teslimatına bağlanarak tablali testere gibi de kullanılabilir.

UYARI: Bu daire testere yalnızca ahşap, MDF, yonga levha ve benzer malzemeler kesmek için uygundur; metal veya gömülü çiviler içeren ahşap kesmek için uygun DEĞİLDİR.

Kullanmadan önce

Herhangi bir ayar yapmadan veya bıçak takıp sökmeden önce el aletinizin kapatılmasına ve güç kaynağından ayrılmasına dikkat edin.

Kesme derinliğinin ayarlanması

- Derinlik Ayarı Kilit Kolunu (24) gevşetin ve testerenin arka tarafını yaklaşık derinlik elde edinceye kadar taban plakasından yukarıya doğru kaldırın (Resim I). Kolu aşağıya bastırarak testereyi yerine kilitleyin
- Hassas derinlik ayarları için testereyi yaklaşık derinlikte kilitleyin ve sonra tam derinliğe elde etmek için Mikro Derinlik Ayar Topuzunu döndürün. Kesme derinliğini azaltmak için Mikro Derinlik Ayar Topuzunu saat yönünde ve artırmak için de saate ters yönde döndürün. Ayar aralığı 6 mm'dir ve yetersiz kaldığı takdirde esas derinlik ayarını tekrar yaparken ardından yine hassas ayar yapın. 82 mm'lik maksimum kesme derinliğini elde etmek için mikro ayar topuzu tam derinliğe ayarlanmalıdır.
- Daire testerede kremayer derinlik ayarı özelliği de bulunmaktadır. Testere bir Triton İş Merkezinin altına bağlandığı zaman kremayer derinlik ayarı çok yararlı olur
- Kremayer özelliğini kullanarak derinliği ayarlamak için Derinlik Ayarı Kilit Kolunu (24) gevşetin ve Kremayer Ayar Topuzunu (23) döndürerek kesme yüksekliğini ayarlayın. Kesme derinliğini artırmak için topuzu saate ters yönde ve azaltmak için de saat yönünde döndürün. Derinlik Ayarı Kilit Kolunu sıkarak testereyi yerine sabitleyin

Derinlik kilit kolu gergisinin ayarlanması

Derinlik Ayarı Kilit Kolu (24) yeterli gergi sağlamadığı takdirde aşağıdaki şekilde ayarlayın:

- Kremayer Ayar Topuzunu (23) sabitleyen iki adet yıldız başlı vidayı gevşetip sökün. Ayar topuzunu sökün; böylece kilit kolu gergi somunu ortaya çıkar (Resim II)
- Derinlik Ayarı Kilit Kolu (24) gerginliğini artırmak için 10 mm bir somun anahtar ile gergi somununu saat yönünde sıkın
- Gergi kolu yeterli gergi sağladığı zaman ayar topuzunu tekrar takın ve iki adet yıldız başlı vida ile sabitleyin
- Testereyi çalıştırmadan önce kilit kolunun çalışmasını kontrol edin

Eğim açısının ayarlanması

- Eğim açıları 0° ile 47° arasında herhangi bir yere ayarlanabilir. Hızlı ve hassas eğim ayarı için 0°, 15°, 22.5°, 30° ve 45° derecede önceden ayarlanmış duruş noktaları bulunmaktadır.
- Ön ve Arka Eğim Kilit Topuzlarını (13 ve 4) gevşetin ve Eğim Tetiği Mandalına (12) basın. Testereyi istediğiniz açıya döndürün ve sonra Eğim Tetiği Mandalını bırakın. Mandal, testere motorunun küçük bir hareketi ile bu tetik pozisyonuna girer. Eğim Kilit Topuzlarını sıkın
- Diğer açılara çekmek için Eğim Tetiği Mandalını aşağıya ve motora doğru arkaya iterek serbest durumda bırakın. Burada bir 'kilit dişi' pozisyonu bulunmaktadır. Her iki topuzu istenen açıya iyice sıkın

Eğim açısı için hassas ayar ve duruş noktaları

- Kalibrasyon ölççeğinde ve eğim tetiği pozisyonlarında +/-2" ile hassas ayar yapılabilir
- Testere 0° ayarında ve Eğim Tetiği Mandalı geçmiş durumda olmalıdır
- Arka Eğim Kilit Topuzunu (4) gevşetin ve 10 mm bir somun anahtar kullanarak Eğim Mikro Ayar Kolundaki (15) Nyloc somunu da gevşetin (Resim III)
- Bıçak taban plakasına veya Triton tablaya göre düzgün duracak şekilde ayar parçasını sola veya sağa ayarlayın (Resim IV)
- Ayar yaptıktan sonra arka Eğim Kilit Topuzunu ve Nyloc somunu ayarlayın

Not: Ayar parçasının tüm aralığı boyunca ayar yapılması, motor toleransları için, bıçak derinliğinin maksimumuna göre 2-3mm (3/32"-1/8") aşığı ayarlanmasını sağlar. Ayar yapıldıktan sonra tam derinlik tekrar ayarlanabilir.

Bıçak muhafaza kolu

Dalma veya cep şeklinde kesmek için Uzun Bıçak Muhafaza Kolunu (21) kullanın. Kolu değiştirmek için aşağıdaki talimatı izleyin:

- Kısa Bıçak Muhafaza Kolunu (5) tutarak yıldız başlı vidayı gevşetip çıkarın. Bıçak muhafaza kolunu da çıkarın
- Uzun Bıçak Muhafaza Kolunu (21) aynı yere takın
- Yıldız başlı vidayı tekrar takın ve sıkarak Uzun Bıçak Muhafaza Kolunu yerine sabitleyin (Resim V)
- Cep şeklinde kesme yaparken artık Uzun Bıçak Muhafaza Kolu kullanıcılar alt muhafaza daha kolay kontrol edilebilir (Resim VI)

Yarma siperinin ayarlanması

- Yarma Siperi (17) bıçağın sağ veya sol tarafında kullanılabilir (Resim VII). Yarma Siperi kullandığı zaman kurşun kalem çizgilerini izleyerek serbest elle çalışmak gerekmeden hassas şekilde kesme yapılabilir
- Yarma Siperini Taban Plakasının (6) ön tarafındaki montaj yarıklarına yerleştirin ve Kilit Somununu (18) sıkarak gerekli kesme genişliğinde sabitleyin. Genişliği daha büyük ayarlamak için tırtırlı vida iç veya dış kısıtirma konumuna yerleştirilebilir

Nişan çentikleri

- Taban plakasının ön tarafındaki iki grup nişan çentigi, kurşun kalem çizgilerini izleyerek serbest elle kesme yaparken kılavuz sağlar
- Testerenin ön tarafında bakıldığında zaman, 90° kesme yaparken sol taraftaki çentigi ve 45° kesme yapmak için sağ taraftaki çentigi kullanın (Resim VIII). Çizginin ne tarafını kesmek istediğinize bağlı olarak çentigin iki kenarından birisi ile nişan alın.
- Keserken testerenin hizasını teyit etmek için testere bıçağına yakın olan ikinci grup çentigi kullanın

Lazer sisteminin kullanılması

- Doğrudan lazer ışınına bakmayın
- Işını asla bir insana veya iş parçasından başka bir nesneye yöneltmeyin
- Işının çalışma alanında diğer kişilere yönelmemesine dikkat edin
- Lazer ışını, yüzeyi yansıtıcı olmayan sağlam bir iş parçasına yönlendirmeye dikkat edin, örneğin ahşap veya kaba kaplamalı yüzeyler uygundur. Yansıtıcı yüzeyler ışını operatöre geri gönderebileceği için çok parlak yansıtıcı malzeme lazer kullanmaya uygun değildir
- Lazer ışını yalnızca el aleti iş parçasının üzerinde iken açıp

- Kesme çizgisini iş parçası üzerinde çizim
- Kesme derinliğini ve eğim açısını gereken şekilde ayarlayın
- Tabanın ön kenarını iş parçasının üzerine yaslayın
- Lazer Nişan Düşmesine (1) basarak lazer ışını açın
- Lazer ışını iş parçasındaki kurşun kalem çizgisine hizalayın
- Tetik Düşmesini (28) sıkarak motoru çalıştırın
- Lazer çizgisi ile kurşun kalem çizgisini aynı hizada tutarak kesin
- Lazer Nişan Düşmesine basarak lazer ışını kapatın

Testere tezgâhı kılavuzu

- Testere tezgâhından gerekli bıçak muhafazası ile donatılmış olduğunu kontrol edin ve çalıştırmadan önce bunun gereken şekilde ayarlanmasına ve doğru çalışmasına dikkat edin
- Testereyi tezgâha sağlam şekilde bağlamaya dikkat edin. Montaj talimatı için üretici talimatları el kitabına bakın
- Çalışmaya başlamadan önce testereyi elinizle tablanın üstünde yürüterek sorunsuz yürüdüğüne ve engeller bulunmadığına kontrol edin
- Testere tezgâhınızda geri tepmeyi önleme aygıtı bulunduğunu kontrol edin
- Testere tezgâhında uygun bir açma/kapatma düğmesi takılmış olduğunu kontrol edin. Böylece, yaylı bir kıskaç, kablo bağı veya benzer bir yol kullanılarak testerenin düğmesi sabitlenir ve ardından testere tezgâhınızda güvenli prize takılıdır. Testerenin testere tezgâhından sökülmesi ile birlikte bu kıskaç da SÖKÜLMELİDİR
- Tezgâhta kesim yapmaya geçmeden önce kesilmiş bir parça malzeme üzerinde tüm güvenlik donanımını kullanarak bir kesme denemesi yapmak sureti ile tüm muhafazaların doğru yerleştirildiğini kontrol edin (Resim IX)

Kullanılması

UYARI: Bu el aleti ile çalışırken DAİMA uygun eldivenlerin yanı sıra göz koruması, uygun solunum koruması ve kulak koruması kullanın.

Açılıp kapatılması

- Fiş elektrikli prizine takın.
- Testereyi çalıştırmak için Kilitleme Düşmesine (26) basın ve Kilitleme Düşmesini basılı tutarken Tetik Düşmesini (28) sıkın
- Tetiği bıraktığınız zaman testere kapanır ve Kilitleme Düşmesine tekrar yerine getir. Testereyi çalıştırmak için tekrar Kilitleme Düşmesine basarak gerekir
- Testereyi elinizden bırakmadan önce bıçağın tamamen durmasını bekleyin

Çalıştırılması

1. Kurşun kalem çizgisi doğru nişan çentigi ile hizalanmış olacak şekilde taban plakasının ön kenarını iş parçasının üzerine yaslayın. Bıçağın iş parçasına dokunmamasına dikkat edin
2. Lazer Nişan Düşmesine (1) açın ve lazer çizgisini kurşun kalem çizgisine hizalayın
3. Testereyi her iki elinizle sıkı şekilde tutun, Klitleme Düşmesine (26) basın ve Tetik Düşmesine (28) basın. Testere motoru tam hızla ulaştığı zaman testereye kesme hattı boyunca düzgün şekilde yol gösterin
4. İstikrarlı bir besleme hızı tutturun - çok hızlı gitmek motora fazla yük bindirebilir, çok yavaş gitmek ise iş parçasını parlatabilir. Testereyi ani bir şekilde harekete ettirmekten kaçının
5. Kalınlığı 20 mm'den az olan kaplamalı pano veya ahşap keserken bıçağı iş parçasından 5-10 mm çıkacak şekilde ayarlayın. Bu, parçalanma olmasını azaltır. Daha kalın ahşap keserken geri tepmeyi azaltmak için bıçağı maksimum derinliğe ayarlayın
6. Güvenlik amacı ile, paralel kesme kılavuzunu veya kelepçe ile tutturulmuş bir lata kullanın. Serbest le ile kesme yapmak zorunlu ise daima kılavuz olarak düz bir kesme çizgisi çizin
7. Olanaklı olduğu zaman kısıkaçlar kullanılarak iş parçasının kesme sırasında oynamayacak durumda olmasını sağlayın. El ile tutulan bir iş parçası üzerinde hiç bir kesme işi yapmayın.
8. Sıkışma ve geri tepme olmaması için geniş paneller ve uzun iş parçaları kesme yerinin her iki tarafına yakın şekilde iyice desteklenmelidir. Testereyi, taban plakasının geniş tarafı geniş parçaya veya daha iyi desteklenmiş olan parçaya yaslanacak şekilde yerleştirin
9. Testereyi düz bir çizgide sürmeye dikkat ederek geri tepmeyi önleyin. Bıçağın iyi durumda olmasına ve kesilen yerin bıçağın üzerine kapanmamasına dikkat edin. (Bıçağın üzerine kapanmasını önlemek için gerekirse kesimin içinde küçük bir kama veya 3 mm mesafe parçası kullanın). Testere boğulma belirtisi gösterirse tetiği bırakın ama bıçağın dönmese durmadan testereyi çıkarmayın
10. Kesme işinden önce iş parçalarını muayene ederek ve tüm tespit elemanlarını temizleyerek hiç bir çivi, vida, vb. kesmemeye dikkat edin
11. Çalışırken alışılmadık bir gürültü veya koku çıktığı takdirde testereyi hemen durdurun ve yetkili bir Triton Testere Tamir Merkezine danışın
12. İyi bir marka testere tezgâhına (Triton İş Merkezi [Triton Workcentre] veya Triton Küçük Testere Tablası [Triton Compact Saw Table]) emniyetle monte edilip muhafaza altına alınmadan testereyi baş aşağı kullanmayın

Aksesuarlar

Triton satıcınızda testere bıçakları dâhil olmak üzere bu elektrikli el aleti için bir dizi aksesuar bulunmaktadır. Yedek parçalar Triton satıcınızdan veya [www. toolsparsonline.com](http://www.toolsparsonline.com) adresinden temin edilebilir.

Bakım

UYARI: Herhangi bir ayar veya bakım işlemi yapmadan önce el aletini kapatmaya ve fişi elektrik bağlantı noktasından ayırmaya dikkat edin.

- Tüm tespit vidalarının sıkı olduğunu düzenli şekilde kontrol edin. Bunlar titreşimden zamanla gevşeyebilir
- Testere millerinin ve mil rondelalarının temiz olduğunu ve yapışkan birikintiler ve kurumuş testere talaşı bulunmadığını düzenli şekilde kontrol edin. Mil rondelalarının yüzlerinin düz olduğunu ve çentikler bulunmadığını kontrol edin. Bıçak sabitleme civatasının doğru sıklığına kontrol edin
- Yay yüklü alt muhafazanın çalışmasını kontrol edin. Hızla ve hiç bir yere sürmeden kapanmalıdır. Bıçağı sökün ve muhafaza bölgesinde biriken testere talaşını veya ahşap yongalarını temizleyin
- Mikro ayar topuzunun gergisini zaman zaman kontrol edin ve gerekirse Nyloc somunu sıkın veya gevşetin
- Testere havalandırma yarıkları temiz tutulmalı ve hiç bir yabancı madde bulunmamalıdır. Hafif nemli bir bez kullanarak testereyi silip temizleyin - çözücü kullanmayın

Testere bıçağının değiştirilmesi

UYARI: Herhangi bir ayar yapmadan veya bıçak takıp sökmeden önce aletini kapalı olmasına ve güç kaynağından ayrılmasına dikkat edin.

- Yalnızca daire testere için tasarlanmış, yüksüz nominal hızı en az 5000 d/d olan, 2.2 ile 3.5 mm arasında testere izine sahip 235 mm (9¼") bıçakları kullanın. Yüksek hızlı çelik bıçaklar veya zımpara diskleri asla takmayın. Başka amaçlı veya farklı boyutta bıçaklar takılması garantili geçersiz bırakabilir
- Kötü kalite bıçak kullanmayın. Bıçağın düz ve keskin olduğunu ve çatlak veya kusur bulunmadığını düzenli şekilde kontrol edin

1. Testerenin güç kaynağına bağlı olmadığını kontrol edin
 2. Mil Kilit Düşmesine (19) içeriye basılı tutun ve temin edilmiş 6 mm Altıgen Anahtar (20) kullanarak mil civatasının sökülün (Resim X) - bıçağın dönme yönünde döndürün. Şaft, klitlemeden önce çok az dönererek civatanın ve diş mil rondelasının çıkarılması olanak verecektir
 3. Alt Bıçak Muhafazasını (8) tamamen geride tutarak aşınmış bıçağı dikkatle şaft tarafındaki rondeladan yukarıya kaldırın ve bıçağı taban plakası üzerinde kaydırın (Resim XI)
 4. Şimdi Alt Bıçak Muhafazasını tamamen geride tutarak yeni bıçağı taban plakası üzerinde dikkatle kaydırın ve şaft üzerindeki iş rondela üzerine yerleştirin. Bıçağın üzerindeki resimler dış tarafta kalmalı ve ok işareti de muhafazadaki ok ile aynı yönde bakmalıdır
 5. Mil Kilit Düşmesine basarken diş mil rondelasını tekrar takın ve mil civatasını yerine iyice sıkın - bıçağın dönme yönünde ters yönde döndürün
 6. Bıçağın iç ve dış rondela ile aynı hizada olmasına dikkat edin ve Altıgen Anahtar ile iyice sıkın
- **Bıçak bakımı**
 - Bıçakta yapışkan reçine veya testere talaşı birikintisi bulunmadığını düzenli şekilde kontrol edin. Gerekliği takdirde WD40, RP7 or mineral terebentin gibi bir çözücü ile temizleyin
 - Testere bıçağının düzgün olduğunu düzenli şekilde kontrol edin. Testereyi bükülmüş bir bıçak ile kullanmak motora ve dişli kutusu grubuna fazla yük bindirir ve garanti haklarınızı geçersiz bırakabilir
 - Tungsten karbid dişlerin keskin olduğu ve kırık diş bulunmadığı düzenli şekilde kontrol edilmeli ve gereken şekilde tamir edilmeli veya bilenmelidir. Üretici ile temas edin

Temizleme

1. El aletinin hava deliklerini her zaman açık ve temiz tutun
2. Biz bez veya yumuşak fırça ile tozu ve kiri düzenli şekilde temizleyin
3. Plastik parçaları temizlemek için asla keskin aletler kullanmayın. Nemli bir bez tavsiye edilir. Su asla testere ile temas etmemelidir
4. Hareketli tüm parçaları düzenli aralıklarla yağlayın

Fırça değiştirme

- Karbon fırçalar bir sarf malzemesidir ve periyodik şekilde kontrol edilip aşındıkları zaman değiştirilmelidir
- Testereyi güç kaynağından ayırın ve motorun arkasına yakın yerleştirilmiş fırça kapaklarının vidasını açın (Resim XII). Fırçalarda dışarıya doğru uzanan yayları dikkatle çekerek fırçaları çıkarın (Resim XIII)
- Fırçalardan herhangi birisi 6 mm uzunluğuna altına inecek kadar aşındığı zaman gerçek Triton yedek parçalar kullanılarak her iki fırça da değiştirilmelidir – Yetkili Triton Testere Tamir Merkezlerinden temin edilebilir
- Bu el aletinin yanlış kullanılması veya yetki verilmeyen şekilde tamir edilmesi yüzünden ortaya çıkan hiç bir hasardan veya yaralanmadan Triton Precision Power Tools sorumlu olmayacaktır

Elektrik kablosu bakımı

Elektrik kablosunun değiştirilmesi gerektiği takdirde bir güvenlik tehlikesi ortaya çıkmaması için bu iş üretici, üreticinin temsilcisi veya yetkili bir servis merkezi tarafından yapılmalıdır

Saklama

Bu el aletini çocukların erişemeyeceği şekilde güvenli ve kuru bir yerde saklayın

Atılması

Artık çalışmayan ve tamir edilmesi bir işe yarayacak olan el aletlerini atarken daima ulusal yönetmelikleri izleyin.

- Elektrikli el aletlerini ve diğer elektrikli ve elektronik atık donanımları (WEEE) evde atıklar ile birlikte atmayın
- Elektrikli el aletlerinin atımının doğru yolu hakkında bilgi almak için bölgenizdeki yerel atık bertaraf makamına danışın

Sorun Giderme

Belirti	Sorun	Önerilen Çözüm
Testere çalışmıyor	Elektik kablosu prize takılmamıştır	Elektik kablosu prize takılmış olduğunu kontrol edin
Elektrik kesilmiştir, sigorta veya devre kesici atmıştır	Güç kaynağını kontrol edin	
Fırçalar aşınmıştır veya yapışmaktadır	Elektrik bağlantısını ayırın, fırça kapaklarını açın ve fırçaların fırça tutucularında serbestçe hareket ettiğini kontrol edin. Bakım bölümünde anlatıldığı gibi fırçaları değiştirmek gerekip gerekmediğini kontrol edin.	
Kablo hasarlıdır	Yetkili servis merkezinde** kabloyu tamir ettirin veya değiştirin	
Düğme arızalıdır	Yetkili servis merkezinde** düğmeyi tamir ettirin veya değiştirin	
Motor arızalıdır	Yetkili servis merkezinde** motoru tamir ettirin veya değiştirin	
Performans düşük	Uzatma kablosu çok uzundur veya kesiti küçüktür	Akıma taşımaya yetecek kadar büyük kesitte uzatma kablosu kullanın
Bıçak körelmiş veya hasar görmüştür	Bıçağı bileyin veya değiştirin	
Motor fazla yüklenmiştir	Testere üzerindeki itme kuvvetini azaltın. Kesilen yerin kapanarak bıçağı sıkıştırmadığını kontrol edin.	
El aleti fazla ısınmaktadır	El aletini kapatarak oda sıcaklığına soğumasını bekleyin. Havalandırma yarıklarını muayene edin ve temizleyin.	
Titreşim veya anormal gürültü	Aksesuar bağlanmamıştır	Bıçağın mir rondelalarında tamamen sıkılmış olduğunu kontrol edin
Hareketli parçalar çok fazla aşınmıştır	Yetkili servis merkezinde** tamir ettirin veya değiştirin	
Mekanik engelleme vardır	Yetkili servis merkezinde** tamir ettirin veya değiştirin	
Armatürde kısa devre olmuş kısımlar vardır	Yetkili servis merkezinde** tamir ettirin veya değiştirin	
Motor çalışıyor ama bıçak dönmüyor	Bıçak sabitleme somunu gevşektir	Bıçak sabitleme somununu sıkın, mir rondelalarının doğru takıldığını kontrol edin
Dişli şaftı veya dişleri kırılmıştır	Yetkili servis merkezinde** tamir ettirin veya değiştirin	
Testere derinlik ayarı tutmuyor	Derinlik Ayar Kilit Kolunun sıkılması gerekmektedir	Derinlik Ayar Kilit Kolunun yerini 'Derinlik kilit kolu gergisinin ayarlanması' anlatılan şekilde değiştirin
Motor muhafazasında çok fazla kıvılcım çıkıyor	Fırçalar serbestçe hareket etmemektedir	Elektrik bağlantısını ayırın, fırçaları çıkarın, temizleyin veya değiştirin
Armatürde kısa devre veya açık devre vardır	Yetkili servis merkezinde** tamir ettirin veya değiştirin	
Komütatör yüzeyi temiz değildir	Yetkili servis merkezinde** tamir ettirin veya değiştirin	
Geri çekilebilir muhafaza kapanmıyor veya yavaş kapanıyor	Geri dönme yayı yerinden çıkmıştır veya kırılmıştır	Yayı tekrar takın veya değiştirin (yalnızca gerçek Triton yedek parçalar kullanın)
Muhafaza bükülmüş	Düzeltilin veya yetkili servis merkezi** ile temas ederek tamir ettirin veya değiştirin	
Mekanizma testere talaşları ile kirlenmiştir	Kirlenen mekanizmayı temizleyin ve hafifçe yağlayın	
Yukarıdaki öneriler kullanılarak sorun çözülmemediği takdirde el aletini kurcalamayın - www.tritontools.com adresini ziyaret ederek en yakın Triton ofisini bulup yardım alın. ** Size en yakın yetkili servis merkezini bulmak için www.tritontools.com adresini ziyaret edin.		

Garanti

Garantinizi tescil ettirmek için www.tritontools.com adresindeki web sitemizi ziyaret ederek bilgilerinizi giriniz *.

Size ait bilgiler ilerideki yayınlar hakkında bilgi vermek üzere posta listemize dâhil edilecektir (aksi belirtilmediği takdirde). Verilen bilgiler hiç bir üçüncü tarafa iletilemeyecektir.

Satın alma kayıtları

Satın Alma Tarihi: ___ / ___ / ___

Model: TA235CSL Makbuzunuzu satın alma kanıtı olarak saklayınız

AB Uygunluk Beyanı

Aşağıda imzası bulunan: Bay Darrell Morris

Yetki veren: Triton Tools

Beyan eder ki

Tanımlama kodu: TA235CSL

Açıklama: Daire Testere

Aşağıdaki direktiflere ve standartlara uygundur:

- Makine Direktifi 2006/42/EC
- Alçak Voltaj Direktifi 2006/95/EC
- EMC Direktifi 2004/108/EC
- RoHS Direktifi 2011/65/EU
- IEC 60745-1:2006
- EN 55014-1+A2:2011
- EN 55014-2+A2:2008
- EN 61000-3-2+A2:2009
- EN 61000-3-11:2000

Triton Precision Power Tools, ilk satın alma tarihinden itibaren 3 YIL süre içinde hatalı malzemeler veya işçilik yüzünden herhangi bir parçanın kusurlu çıkması durumunda Triton'un hatalı parçayı ücretsiz olarak tamir edeceğini veya kendi takdirine göre değiştireceğini bu ürünü satın alan kişiye garanti eder.

Bu garanti ticari kullanım için geçerli olmadığı gibi normal aşınmayı ve yıpranmayı veya kaza, kötüye kullanma veya yanlış kullanma yüzünden oluşan hasarı içermez.

* 30 gün içinde gevirim içi olarak tescil yaptırın.

Kurallar ve koşullar geçerlidir.

Bunlar sizin yasal haklarınızı etkilemez

Onaylanmış kuruluş: Jiangsu TUV Product Service Ltd, Shanghai, China.

Teknik dokümanları muhafaza eden: Triton Tools

Tarih: 29/09/2014

İmza:

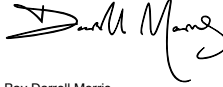

Bay Darrell Morris

Sorumlu Müdür

Üreticinin adı ve adresi:

Powerbox International Limited, Şirket No. 06897059. Tescilli adres: Central House, Church Street, Yeovil, Somerset BA20 1HH, Birleşik Krallık.

はじめに

トリトン製品をお買い上げいただきありがとうございます。この取扱説明書には、当製品を安全に効率よく操作していただくために必要な情報が記されていますので良くお読みください。当製品には多くのユニークな特長があります。あなたが類似の製品を使い慣れておられても、是非この説明書をお読みになり当製品のユニークな機能の全てをご活用ください。この取扱説明書はいつも手元に置き、当製品を使用される全ての方が、必ず説明書をお読んで製品について十分に理解するようにしてください。

目次

製品番号:	TA235CSL
電圧:	EU - 230V - 240V AC, 50Hz, 10.5A SA - 230V - 240V AC, 50Hz, 10.5A AU - 230V - 240V AC, 50Hz, 10.5A JP - 100V AC, 50/60Hz, 23A USA - 120V AC, 60Hz, 15A
消費電力:	2300W
無負荷速度:	4500回/分
ノコ刃径:	235mm
ノコ刃取付穴径:	30mm
ノコ刃の種類:	40枚刃 TCT
刃厚:	2.2 ~ 3.5 mm
傾斜角度:	0° から 45°
傾斜角度ストップ:	0°, 15°, 22.5°, 30° および 45°
最大切り込み深さ(90°):	82mm
最大切り込み深さ(45°):	58mm
絶縁クラス:	
重量:	7.7kg
レーザー:	クラス 2
レーザー光波長:	650nm
レーザー光出力:	1mW以下
騒音および振動に関する情報	
音圧 (LPA):	97.1dB(A)
音響パワー (LWA):	108.1dB(A)
不確定要素:	3dB
補正振動 (ah):	2.470m/s ²
不確定要素 K:	1.5m/s ²
作業者に対する音響インテンシティのレベルは85db(A)を超える可能性があります。防音保護具の着用が必要です。 継続的な製品開発により、トリトン製品の機能および形状は予告なしに変更する場合があります。	

警告: 音響レベルが85dB(A)を超える場合は、常に防音保護具を着用し、必要場合は騒音ばく露時間を制限してください。防音保護具を着用しているにもかかわらず音響レベルが不快に感じられる場合には、電動工具の使用を中止し、防音保護具が正しく装着できているか、ご使用の電動工具の騒音レベルに対して騒音の減衰レベルが適切であることを確認してください。

警告: 振動する電動工具を使用すると、触覚消失、無感覚、しびれ、あるいは握力低下などが生じる場合があります。長時間の使用は慢性的な障害を引き起こす可能性があります。必要な場合は、振動へのばく露時間を制限し、振動軽減手袋を着用してください。通常の快感温度以下で電動工具を手持ちで使用しないでください。低温下では振動の影響が通常よりも大きくなります。仕様書に記載されている振動に関する数値を電動工具の使用時間および頻度を計算するのに役立ててください。

仕様書に記載されている騒音と振動レベルの数値は、欧州規格EN60745あるいは同様の国際規格に従って測定しています。それらの数値は、通常の作業環境における通常の使用を意味しています。整備不足、不正確な組み立て、誤った取り扱いの場合、製品の騒音および振動のレベルは増大する可能性があります。www.osha.europa.euのウェブサイトには、職場における騒音および振動レベルに関する情報が提供されており、家庭において電動工具を長時間使用する場合にも役立つ手引きとなります。

各部の名称

1. レーザースイッチ
2. 集塵ホース取付口
3. レーザー
4. 角度ロックノブ(リア側)
5. 安全ガードレバー(短)*取り付け済み
6. ベースプレート
7. 40枚刃TCTノコ刃
8. 安全ガード(下側)
9. 通電表示ライト
10. フロントハンドル
11. 安全ガード(上側)
12. ベベルラッチ
13. 角度ロックノブ(フロント側)
14. 角度目盛り
15. 角度微調整レバー
16. 90° および 45° トップガイド
17. リップフェンス
18. リップフェンスロックノブ
19. スピンドルロックボタン
20. 6mm六角棒スパナ
21. 安全ガードレバー(長)
22. メインハンドル
23. 深さ調整ノブ
24. 深さロックレバー
25. 切り込み深さ目盛り
26. ロック解除ボタン
27. 深さ微調整ノブ
28. トリガースイッチ

記号の意味



防音保護具を着用してください
保護メガネを着用してください
防塵マスクを着用してください
頭部保護具を着用してください



取扱説明書をお読みください



警告!



有毒ガス注意!



レーザー注意!



キックバック注意!



クラスII構造(追加的保護のための二重絶縁)



調整やアクセサリーの交換、クリーニングや点検・整備をおこなう時および使用しない時は、必ずプラグを電源から抜いてください!



関連する法律および安全基準に適合しています。(欧州仕様機種に限る)



環境の保護

不用になった電気製品は家庭ごみとして廃棄しないでください。
できる限りリサイクルしてください。リサイクルに関しては、お住まいの自治体あるいは販売店にお問い合わせください。

変換プラグ

英国のユーザー様: 製品の英国型変換プラグを取り外したり、プラグを他の電気製品に使用したりしないでください。

製品の英国型変換プラグを取り外したり、製品を直接英国の電源コンセントに接続したりしないでください。

英国型変換プラグが破損した場合は、トリトン製品販売店にお問い合わせください。

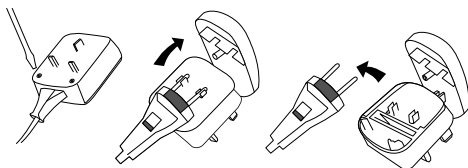

安全上のご注意

警告: 安全に関する注意事項と取扱説明書の全てをよくお読みになり十分に理解してください。説明書に書かれている警告や指示に従わずにこの製品を取り扱った場合、感電や火災あるいは重大な事故を起こす危険があります。

警告: この製品は、使用上の安全に関して責任を負える人による監督あるいは指導の下で作業する場合を除き、精神および身体的な能力が低下した人(子供を含める)や十分な経験および知識のない人が使用することを意図したものではありません。子供がこの製品で遊んだりしないように十分に監督してください。

下記のお知らせの中で使われている「電動工具」という用語は、電源をあらかじめ充電させた(電気コードの付いた)電動工具または電池式の(電気コードのない)電動工具を意味します。

作業場所の安全

- 作業場所は清潔に明るくしておきます。雑然とした作業場や薄暗い所は事故を招きます。
- 引火性の液体やガスや粉塵のある爆発性のガスが発生しているような環境では、電動工具を使わないでください。電動工具がスパークするとガスに点火する恐れがあります。
- 電動工具の使用中は、子供や見物人を近寄らせしないでください。気が散ると手元が狂いがちになります。

電気的安全

- 電動工具のプラグは、コンセントに合うものを使ってください。どんな方法にせよ、プラグに手を加えないでください。アースを要する電動工具にアダプタープラグを使わないでください。改造されていないプラグとそのプラグに合うコンセントを使えば、感電の危険が減ります。
- アースしただけの接地しただけのバイパス、ラジエーター、レンジ、冷蔵庫などに身体を接触させないでください。身体がアースされたり接地したりした場合、感電の危険が増します。
- 電動工具を雨や濡れた状態にさらさないでください。水が電動工具の中に入ると感電の危険が増します。
- 電気コードを乱暴に扱わないでください。電気コードを持って電動工具を運んだり、引っぱったり、あるいはプラグを抜いたりしてはいけません。電気コードは、熱や油や先のとった物や動く物から離してください。電気コードが損傷したり絡まったりすると、感電の危険が増します。
- 電動工具を屋外で使用する場合は、屋外用に適した延長コードを使用してください。屋外用に適した延長コードを使用すれば感電の危険が減ります。
- 湿気が多い場所での作業が避けられない場合は、漏電による事故防止のために漏電遮断器(RCD)を使用してください。漏電遮断機は感電事故の危険を減らすことができます。

作業者の安全

- 電動工具を扱っている時は、決して油断せず、自分がしていることに注意し、常識を働かせてください。疲れている時や、薬物やアルコールあるいは医薬品の影響がある時は、電動工具を使用してはいけません。電動工具使用中の一瞬の不注意が、深刻な人身事故につながります。
- 安全用具を利用してください。常に保護メガネを着用してください。作業場の状態に適した防護マスク、安全靴、安全ヘルメット、防音保護具などの安全用具が人身事故を防ぎます。
- 偶発的に電動工具を始動しないように注意してください。電源にプラグを差し込んだり、バッテリーを取り付けたら、持ち上げたり、運んだりする時は、スイッチを切っておくようにしてください。スイッチに指を乗せたまま電動工具を持ち歩いたり、スイッチの付いた電動工具のプラグを電源につないでいると事故を招きます。
- 調節キーやレynchを外してから電動工具のスイッチを入れてください。電動工具の回転部分にレynchやキーを取り付けたままにすると、怪我をする恐れがあります。
- 無理な姿勢で作業しないように、常に安定した足場と身体のバランスに注意してください。予期しない状況下でも電動工具をコントロールしやすくなります。
- 作業に適した正しい服装をしてください。ダブダブの衣服を着たり、宝石類を身につけたりしないでください。髪、毛、衣服、手袋を動くものに近づけないでください。ダブダブの衣服や宝石類、長い髪は動くものに巻き込まれる恐れがあります。
- 集塵装置を接続する機能がある製品は、必ず正しく接続し確実に取り付けてください。集塵装置を使用することで塵埃に関する危険を減らすことができます。

電動工具の使用と手入れ

- 電動工具に無理をさせないでください。使用目的にあった電動工具を正しくお使いください。電動工具を設計通りに正しく使用すると、より良くより安全に作業をすることができます。
- スイッチを入れたら切り切れない電動工具は使わないでください。スイッチで制御できない電動工具は危険であり、修理する必要があります。
- 電動工具の調整や付属部品の交換をする時は、必ずプラグを電源から抜くかバッテリーを取り外してください。そのような安全防護策によって、電動工具が偶発的に動き出すといった危険を減らすことができます。
- 使わない電動工具は子どもや他の人の届かない場所に保管し、電動工具やその取扱説明書に詳しくない人に電動工具の取り扱いをさせないでください。電動工具は不慣れたユーザーには危険です。
- 電動工具の手入れをしてください。動く部分のずれや点検、部品の破損や、その他電動工具の操作に影響を及ぼすような状態を点検してください。破損があれば、使用前に修理してもらってください。電動工具による事故のほとんどは整備不足が原因です。
- 刃物はいつも切れ味を鋭くきれいにしておきましょう。刃先が鋭く正しく手入れの行き届いた刃物工具は、外しづらくすることもなく、より扱いやすいものです。
- 電動工具、付属部品、工具ビットなどは、それぞれ別の取扱説明書に従って使用してください。説明書に従い、作業場の状態と自分がおこなう作業内容を考慮に入れて作業してください。本来の目的とは異なる運用をするとは危険な状態に陥ることがあります。

警告: 本機をオーストラリアおよびニュージーランドで使用する場合は、定格感度電流が30mA以下の漏電遮断器(RCD)を経由して使用することをお勧めします。

修理

- 電動工具の修理は、必ず同一の交換部品を使用して資格を持った技術者が行ってください。電動工具の安全を維持するために大変重要です。

丸ノコに関する注意事項

警告: 電動工具を電源に接続する前に、必ず製品の銘板に記載された指定電圧と使用する電源の電圧が同じであることを確認してください。電動工具の指定電圧よりも大きな電圧の電気を 사용하면、作業者にとって深刻な怪我や電動工具破損の原因になる場合があります。疑わしい場合は、製品を電源に接続しないでください。指定電圧よりも弱い電圧の電気を 사용하면とモーターに損傷を与えます。

危険: ノコ刃や切断部分に手を近づけないでください。片方の手は補助ハンドルかモーターハウジングに置いてください。両方の手を使ってノコ刃を保持しているは、ノコ刃で手を切ることはありません。

注意: 刃径140mm以下のノコ刃を取り付けた丸ノコの場合、「もう一方の手は補助ハンドル」かモーターハウジングに置いてください」の注意は当てはまらない場合があります。

加工材の下に手を伸ばさないでください。加工材の下では、安全ガードが手がノコ刃から保護されます。

加工材の厚さに応じて切り込み深さを調整してください。刃先が加工材から最大で歯の大きさ程度出ないようにすると良いでしょう。

切断する時に、絶対に加工材を手で保持したり脚で押さえてはいけません。体の露出を最小限にし、ノコ刃が加工材に挟まれて動かなくなったり制御不能にならないように、加工材を適切にサポートすることが大重要です。

隠れた配管線などにノコ刃が接触する可能性がある作業では、必ず絶縁処理されているハンドルやグリップを持って作業してください。偶然に電気の通った電線に触れると金属露出面に通電して感電する危険があります。

縦切りする時は、必ずリップフェンスや端が真っ直ぐなものをガイドとして使用してください。ノコ刃が挟まれて動かなくなるのを防ぎ、より正確に切断することができます。

必ず正しいサイズのリッヂの径で取り付け穴の形状が適切な(円形か凸形)ノコ刃を使用してください。丸ノコ刃の取り付け金具に合わないノコ刃を使用すると、中心がずれて制御不能になります。

ノコ刃取り付け用のベルトとワッシャは、本機専用でデザインされています。丸ノコ刃の最適なパフォーマンスと安全のために、破損したものやサイズや形状の合わないベルトやワッシャを使用しないでください。

- 18歳未満の人に本機を操作させないでください。
- 丸ノコを使用する時には、保護メガネやシールド、防音保護具、保護手袋などの保護装置を着用してください。
- 手持ちで使用する電動工具は振動を発生させる場合があります。振動は障害を引き起こします。手袋は手指の血液循環を良好に保つのに役立ちます。電動工具を連続して長時間使用しないでください。
- 可能な場合はいつでも、粉塵やノコ屑対策に吸引式の集塵装置を使用してください。
- 本取扱説明書の「仕様」の項で指定されている寸法よりも厚い加工材を切断しないでください。
- 加工材の厚さに応じて切り込み深さを調整してください。刃先が加工材から最大で歯の大きさ程度出るようにすると良いでしょう。
- 加工材は正しくサポートしてください。パネルのような大きな加工材は重みでたわみ、ノコ刃をきつて挟み込んでしまう場合があります。そのような場合、パネルを支える台などを切断線の近くとパネルの端の近くにしてサポートしてください。
- 切断時にサポートの台や電気コードが絶対にノコ刃に接触しないように注意してください。

- 加工材は必ず安定した作業台上に固定してください。体の露出は最小限にし、ノコ刃が加工材に挟まれて動かなくなったり制御不能になったりしないように注意してください。
- 切断する時には、真後ろではなく斜め後ろに立つようご注意ください。
- ノコ刃が加工材の下から突き出ることを意識して作業してください。
- ノコ刃の安全ガードが保護できない加工材の下へ手を伸ばさないでください。
- モーターやノコ刃の回転方向を意識して作業してください。
- 作業を始める前に、加工材に釘やネジなどの異物が残っていないことを必ず確認してください。
- 切断中は、丸ノコをねじったり横方向への力を加えたりしないでください。
- 加工材の端まで切断しなくても途中で止めたり、ノコ刃が挟まれて動かなくなったりした時は、ノコ刃の回転が完全に止まってから丸ノコを持ち上げてください。
- ノコ刃が挟まれて動かなくなった時は、必ずプラグを電源から抜いてからノコ刃を外してください。
- 切断中は、絶対に丸ノコを後に動かさないでください。
- 切れ端が飛んでくる場合があります。ノコ刃の回転スピードと同じ速さで飛んでくることもあります。丸ノコを操作する人は、責任を持って作業場にいる他の人の安全にも十分に配慮してください。
- 丸ノコを使用している時に作業を中断する場合は、他のことにご注意を向ける前に、おこなっている作業を終わらせてからスイッチを切ってください。
- 毎回使用する前に、下側の安全ガードが正しく動くかどうかを確認してください。下側の安全ガードがスムーズに動かさず素早く閉じない場合は、丸ノコを使用しないでください。安全ガードは開いた状態に固定しないでください。丸ノコを誤って落としたりした場合、下側の安全ガードが変形している可能性があります。ハンドルを持って動かしてみても、いかなる切り込み深さや傾斜角度の設定においても安全ガードがノコ刃や他の部分にも接触せず自由に動くかどうかを確認してください。
- 作業の後に丸ノコを置く時は、必ず下側の安全ガードが閉じノコ刃を覆っていることを確認してください。情性で動いている露出したノコ刃が当たると、接触したものを切断して丸ノコを操作できます。トリガー・スイッチを放してからノコ刃が完全に止まるまでの時間に注意してください。
- 定期的にノコットやボルト、その他の金具が緩んでいるかどうか点検し、必要な場合は締めなおしてください。

本機は定められた用途にのみ使用してください。本取扱説明書に記載された用途以外の使用は、誤った使用と見なします。誤った使用による本機の破損や怪我は、製造会社では本機の改造やそうした責任を負うものとしません。

製造会社は本機の改造やそうした責任を負うものとしません。責任を負いません。

本取扱説明書に記載されている通りに正しくお使いいただく場合でも、全ての危険要因を排除できるものではありません。

キックバックに関する注意事項

- キックバックは、挟まれて動かなくなったり位置が合っていないノコ刃による突然の反応で、制御不能になった丸ノコが持ち上がったリ、加工材を離れて作業者の方に飛んできたりします。
- 閉じようとする加工材の切り口りにノコ刃が強く挟まれてきたと、ノコ刃の回転が止まりモーターの反応として丸ノコを作業者のいる後ろ側に動かすことがあります。
- ノコ刃がねじれたり切断線に対して真っ直ぐに合っていないと、ノコ刃の後ろ側の歯が加工材の上表面に食い込んでノコ刃が切断部から外れ、作業者の方へ向かって弾き飛んでくるのです。

キックバックは丸ノコの誤った使用や不適切な操作手順あるいは作業状態の結果起きるもので、下記のような安全対策によって防ぐことができます。

- 常に両手でしっかりと丸ノコを保持し、腕の位置に注意してキックバックに備えてください。ノコ刃の真後ろではなく、左右どちらかの側に立つようにします。キックバックは丸ノコを後に弾き飛ばしますが、作業者が十分に注意していればキックバックにも対応することができます。
- 注意: 刃径140mm以下のノコ刃を取り付けた丸ノコの場合、「両手で」の注意は当てはまらない場合があります。
- 丸ノコが挟まれたり何らかの理由で切断がうまくいかなくなった時、トリガー・スイッチを放して丸ノコを動かすのを止め、ノコ刃が完全に止まるのを待ってください。ノコ刃がまだ動いている状態で、丸ノコを持ち上げたり後に動かしたりしないでください。ノコ刃が挟まったり動かなくなった原因をよく調べ、問題を解決するための適切な措置を講じてください。
 - 中断した切断を再開する場合は、切り口の中央にノコ刃を保持し、刃が加工材に触れないようにしてください。加工材に触れた状態で再びスイッチを入れると、丸ノコが上に押し出されたりキックバックしたりする場合があります。
 - パネルのような大きな加工材は、切断線の近くと加工材の端の両方を合などで支え、加工材が重みでたわむのを防いでください。ノコ刃がたわんだ加工材に挟み込まれたりキックバックしたりする危険を最小限に抑えます。
 - 切れ味が鈍ったり破損したりしたノコ刃を使用しないでください。よく削れたノコ刃や不適切に取り付けられたノコ刃を使うとあき幅が小さくなり、加工材とノコ刃の過剰な摩擦が生じてキックバックを引き起こします。
 - 切り込み深さや傾斜角度のロックレバーは、必ずしっかりと締めて固定してから切断を始めてください。切断中にノコ刃の調整が変わるとキックバックの原因になります。

- 壁や床などをブラジリカットする場合には特に注意してください。切断する材の下に突き出るノコ刃の刃先がキックバックを起こすような向きに接触する可能性があります。
- 使用のために下側の安全ガードを点検してください。いかなる切り込み深さや傾斜角度の設定においてもノコ刃が安全ガードの部分にも接触しないことを確認し、安全ガードがスムーズに動かない場合は使用しないでください。
- 下側の安全ガードの弹簧の動きを点検してください。安全ガードやスプリングが正しく動かない場合は、修理が必要です。安全ガードのごとくに損傷がある場合や、樹脂や木屑がたまっている場合に、安全ガードの動きが運る場合があります。
- 下側の安全ガードを手で開くのは、「ブラジリカット」や「コンパンドカット」のような特別な切断の場合だけにしてください。ハンドルを持って安全ガードを開き、作業を始めたらすぐに放してください。その他の作業では、下側の安全ガードは自動的に動作させてください。
- 丸ノコを置く前に下側の安全ガードがノコ刃を覆っていることを確認してください。情性で動いている露出したノコ刃が当たると、接触したものを切断して丸ノコが後に飛んできます。スイッチを切ってからノコ刃を完全に止まるまでの時間に注意してください。研磨用のホイールを取り付けて使用しないでください。そのような使用をした場合、保証は無効となります。
- ライヴィングナイフの付いた丸ノコの場合、ブラジリカットをする時はライヴィングナイフを取り外してください。ライヴィングナイフをつけてもブラジリカットをするとキックバックを起こします。ブラジリカットが終わったら、ライヴィングナイフを必ず取り付けておいてください。

レーザー光に関する注意事項

本機で使用するレーザー光はクラス2で、出力1mW以下、波長650nmです。この種類のレーザー光は通常は眼に対して安全ですが、光を凝視した場合に短時間目が見えなくなる場合があります。

警告: レーザー光を直接眼に当たらないでください。

レーザー光を故意に凝視すると危険な場合があります。以下の安全上の注意を守ってください。

- レーザー光は取扱説明書に従って使用し、手入れをしてください。
- 加工材を切断する準備ができるまでは、レーザー光のスイッチを入れしないでください。
- レーザー光線を人に向けてください。特に人や動物の眼に向けてはいけません。加工材のマーキング以外には使用しないでください。
- レーザー光は、木材やつやのないコーティングの加工材など、光を反射する面のないかすりした加工材に向けてください。光を反射する金属板や類似の加工材は、レーザー光の使用に向いていません。レーザー光が作業者に傾いて反射する場合があります。
- レーザー光の機械部分改造しないでください。修理が必要な場合は、トイトン製品販売店にお問い合わせください。他の種類のレーザーと交換しないでください。

用途

本製品は、手持ちで使用できるコード付き電気丸ノコで、木材(軟木&硬木)およびシート材のクロスカット、縦切り、傾斜を付けたベベルカットに使用できます。本製品は、トリートメントテーブルとトリートメントセンター、また他社のテーブルに取り付けてテーブルとして使用するのにも適しています。

警告: 本機は、木材やMDF、合板などの加工のみに適しており、金属や釘やネジが残っている木材の切断には適していません。

製品の開梱

十分注意して箱を開け、製品を確認してください。製品の特長や機能の全てを十分に理解してください。

全ての部品が揃っており、良好な状態であることを確認してください。もしも、不足部品や破損した部品があれば、必ず使用前に部品を交換してもらってください。

ご使用の前に

警告: ノコ刃の調整や取り付けと取り外しをおこなう時は、必ずスイッチを切り、プラグを電源から抜いておこなってください。

切り込み深さの調整

- 深さロックレバー(24)を持ち上げて緩め、丸ノコの後部をベースプレートから必要な高さを持ち上げます。(図1)深さロックレバーを下げて固定します。
- 切り込み深さを微調整するには、まずおおよその深さに固定してから深さ微調整ノブを回して必要な深さにします。微調整ノブを時計回りに回すと切り込み深さが浅くなり、反時計回りに回すと深くなります。最大6mmまでの微調整が可能です。十分な場合はやや回して深くない。再度おおよその高さに固定してから微調整をおこないます。切り込み深さを最大の82mmにセットするには、微調整ノブの深さを最大にする必要があります。
- 本機は、ラック&ピニオン機構による深さ調整ノブでも深さを調整できます。深さ調整ノブは、本機をトリートメントセンターに取り付けて使用する場合に大変便利です。
- 深さを調整するには、深さロックレバー(24)を緩めてから深さ調整ノブ(23)を回す深さを調整できます。深さ調整ノブを反時計回りに回すと深くなり、時計回りに回すと浅くなります。深さを調整できたらロックレバーで固定します。

深さロックレバーの強さを調整する方法

深さロックレバー (24) の固定する力が弱い場合は、以下の手順で強くすることができます。

1. 深さ調整ノブ (23) を留めている2本の皿ネジを緩めて取り外します。ノブを取り外すとロックレバーを固定しているナットが見えます。(図VI)
2. 10mmスパンを使ってナットを回すとレバーの強さが調整できます。時計回りに回すと深さロックレバー (24) が強くなります。
3. ロックレバーの強さが調整できたら深さ調整ノブのノブを戻し、先ほど取り外した2本の皿ネジで固定します。
4. 作業を始める前に、ロックレバーの動きを確認してください。

傾斜角度の調整

1. ノコ刃の傾斜角度は0°から47°までのどの角度でも調整できます。あらかじめセットされた0°、15°、22.5°、30°および45°の角度にロックするストップ機構を使用すると簡単に角度が調整できます。
2. フロント側とリア側の角度ロックノブ (13と4) を緩めてからベベルタッチ (12) を押し下げてください。丸ノコを必要な角度に傾けてからラックを放します。丸ノコのモーターを少し動かすとラックがカチッとロックします。前後の角度ロックノブを緩めて固定してください。
3. 他の角度にセットするには、ベベルタッチを押してモーターの方へ引くとロックが外れます。必要な角度に傾けてから2つの角度ロックノブをしっかりと締めて固定します。

傾斜角度の微調整とストップ機構

1. 角度目盛りを使用し+/-2°の微調整がおこなえます。
2. 調整をおこなう前に、必ずベベルタッチを0°の位置にロックしておきます。
3. リア側の角度ロックノブ (4) を緩め、角度微調整レバー (15) のナイロンナットを10mmスパンを使って緩めます。(図VII)
4. レバーを動かしてノコ刃がベースプレートあるいはトリートワークセンターのテーブル面に対して直角になるように合わせます。(図VI)
5. 調整が終わったらリア側の角度ロックノブとナイロンナットを締めてください。

注意：最大切り込み深さでの調整は、モーターの妨げにならないように最大深さから2~3mm戻した位置でおこなってください。調整が終われば切り込み深さは再び最大にセットできます。

安全ガードレバー

フランチカットやポケットカットをする場合には、長い方の安全ガードレバー (21) を使用してください。レバーを交換するには、次の手順に従ってください。

1. 短い安全ガードレバー (5) を留めている皿ネジを緩めて外し、レバーを取り外します。
2. 長い安全ガードレバー (21) を取り付けます。
3. 先ほど取り外した皿ネジを戻し、ネジを締めて長い安全ガードレバーを固定します。(図V)
4. ポケットカットをおこなう場合には、長いレバーを使うと下側の安全ガードの操作が容易になります。(図VI)

リップフェンスの調整

- 1 付属のリップフェンス (17) は、ノコ刃の左または右のどちら側にも取り付けることができます。(図VII) 鉛筆でケガキ線を引きつける必要もなく、正確に真っ直ぐに切断することができます。
- 2 ベースプレート (6) 前方のリップフェンス取り付け用スロットにリップフェンスを差し込み、必要な幅に合わせた後、リップフェンスロックノブ (18) を締めて固定します。リップフェンスには取り付け用の穴が2つあるので、必要に応じて取り付ける穴を選んでください。

トップガイド

1. ベースプレート前方には、ガイド無しで切断する場合にケガキ線に合わせるための刻み目(トップガイド)がついています。
2. 丸ノコをフロント側から見た時に、左側の刻み目は直角に切断する場合に、右側の刻み目は45°に傾斜させて切断する場合にケガキ線に合わせてください。(図VIII) ケガキ線のどちら側を切断するかに応じて、刻み目とどちらかの端にケガキ線合わせます。
3. ベースプレートのトップガイドはノコ刃の真の側にもあります。こちらの刻み目も使ってケガキ線の合わせ方が適切かどうか確認してください。

レーザーの使用法

- ・ レーザー光を直接見ないでください。
- ・ レーザー光を加工材以外の人や物に向けしないでください。
- ・ 作業場にいる他の人にレーザー光が向かないように注意してください。
- ・ レーザー光は、木材やつやのないコーティングの加工材など、光を反射する面のないしっかりと加工材に使用してください。光を反射する光沢のある加工材は、レーザー光の使用に向いていません。レーザー光が作業者に向けて反射する場合があります。
- ・ 丸ノコを加工材の上に乗িয়েからレーザーのスイッチを入れてください。

1. 加工材に切断するケガキ線を引きます。
2. 必要に応じて切り込み深さや傾斜角度を調整します。
3. ベースプレートの前端を加工材の上に乗せます。
4. レーザースイッチ (1) を押しレーザーのスイッチを入れます。
5. レーザーのラインをケガキ線に合わせます。
6. トリガースイッチ (26) を引いて丸ノコのモーターのスイッチを入れます。
7. レーザーのラインがケガキ線に合っていることを確認しながら切断します。
8. レーザースイッチを押してレーザーのスイッチを切ります。

ソーテールガイド

- ・ 作業を始める前に、ソーテールに適切なノコ刃ガードが装備されていることを確認し、正しく調整されており、正常に動作することを確認してください。
- ・ 丸ノコがソーテールにしっかりと取り付けられていることを確認してください。取り付けに関しては、ソーテールの取扱説明書に従ってください。
- ・ 実際に切断を始める前に、手で動かしてみ、丸ノコがスムーズに何にも接触せず動くことを確認してください。
- ・ ソーテールにキックバック防止用の装置が取り付けられていることを確認してください。
- ・ ソーテールに適切な安全スイッチが装備されていることを確認してください。安全スイッチのあるソーテールでは、丸ノコのスイッチはスプリングクランプやケーブルリットにある類似の部品でオン状態にロックし、丸ノコのブランクはソーテールの安全ロックに接続するようになっています。ソーテールから丸ノコを外したら、このスイッチを固定するスプリングクランプなどは必ず取り外してください。
- ・ 全ての安全保護具を着用し、加工材の切れ端を使ってテストカットをおこない、全ての安全用の装置が適切に動作していることを確認してから作業をしてください。(図IX)

使用方法

警告：本機を使用して作業する時は、必ず、保護メガネや防音保護具、適切な防護マスクおよび作業に適した保護手袋を着用してください。

スイッチのオン&オフ

1. プラグを電源に接続します。
2. 丸ノコのスイッチを入れるには、まずロック解除ボタン (26) を押さえます。ロック解除ボタンを押しながらトリガースイッチ (28) を引きます。
3. トリガースイッチを放すとノコ刃の回転が止まり、ロック解除ボタンは再びロック状態になります。丸ノコを再び動かすためにはロック解除ボタンを押さなければなりません。
4. ノコ刃の回転が完全に止まったら丸ノコを置くようにしてください。

作業方法

1. ベースプレート前端を加工材の上に乗せ、トップガイドの刻み目をケガキ線に合わせます。この時ノコ刃が加工材に触れないように注意してください。
2. レーザースイッチ (1) を入れて、レーザーのラインとケガキ線を合わせます。
3. 丸ノコを両手でしっかりと保持し、ロック解除ボタン (26) を押しながらトリガースイッチ (28) を引きます。丸ノコのモーターの回転がフルスピードに達して安定したら、スムーズにケガキ線に沿って切断していきます。
4. 一定の速度を保ちながら切断していきます。スピードが速すぎるとモーターに負荷をかけてしまいます。遅すぎると加工材に焦げ跡が付き場合があります。急な動きをしないように注意してください。
5. ベネや板や厚みが20mm以下の板を切断する場合は、刃先が5~10mm出るように切り込み深さを最大にセットしてキックバックの危険を減らしてください。
6. 安全のために、ガイドと異なる当て木をクランプで加工材に固定して、丸ノコのベースをあてがわずに切断してください。どうしてもガイド無しで切断する場合は、必ずケガキ線を引きつけてください。
7. 加工材が切断中に動かないように、可能な場合は必ずクランプなどで固定してください。絶対に手で加工材を持って切断してはいけません。
8. 大きなパネルや長い加工材は、加工材がノコ刃を挟み込みキックバックを起こすことのないよう、ノコ刃の左右両側で加工材を確実にサポートしてください。ベースプレートの広い側が大きい方の部材あるいはより確実にサポートされている方の部材になるようにしてください。
9. キックバックを起こさないように、丸ノコは真っ直ぐに動かしてください。ノコ刃の状態が良好で、加工材がノコ刃を挟み込むことのないように注意してください。必要な場合は、小さくきび状の物が3mmのスペーサーを切り口に差し込み、加工材がノコ刃を挟み込まないようにしてください。切断中にノコ刃が止まらそうになったらトリガースイッチを放してスイッチを切ります。決してノコ刃の回転が完全に止まる前に丸ノコを持ち上げてはいけません。
10. 釘やネジを切らないように、作業を始める前に加工材に異物が残っていないことを必ず確認してください。
11. 切断中に異常音が生じたり異臭がした場合は、直ちにスイッチを切って作業を中止し、トリートワーク製品販売店にお問い合わせください。
12. 本機は、トリートワークセンターやトリートソーテールなど信頼できるブランドのソーテールに取り付けて安全に使用する場合を除き、上下を逆に使用しないでください。

アクセサリ

電気丸ノコ用ノコ刃をはじめ、トリトン電動工具用の様々なアクセサリがトリトン製品販売店でお求めいただけます。交換部品はトリトン製品販売店がwww.toolsparesonline.comでもお求めいただけます。

点検・修理

警告：調整や点検・修理をおこなう場合は、必ずスイッチを切り、プラグを電源から抜いておこなってください。

- 全てのネジがしっかりと締まっているかどうか定期的に点検してください。振動によりネジが緩むことがあります。
- ノコ刃のアーバーとフランジが汚れていないか、樹脂やのこ屑が溜まっていないか定期的に点検してください。フランジの表面が滑らかで焦げ跡がないかどうか点検してください。ノコ刃の取り付けボルトが正しく締まっているかどうか点検してください。
- パネ仕掛けの下側の安全ガードの動きを点検してください。下側の安全ガードは何にも接触せずにスムーズに動き、素早く閉じるはずですが、安全ガード付近に溜まったノコ屑や木片はノコ刃を取り外して掃除してください。
- 時々深さ微調整ノブの強さを点検してください。必要であればナイロンナットの締め具合で強さを調整できます。
- 丸ノコの通風口は異物やノコ屑が溜まったりしないように常にきれいに保ってください。丸ノコ本体の汚れを落とすには濡った布などで拭いてください。決して溶剤を使用しないでください。

ノコ刃の交換

警告：ノコ刃の調整や取り付け＆取り外しをおこなう場合は、必ずスイッチを切り、プラグを電源から抜いておこなってください。

- 必ず、無負荷速度が毎分5000回以上の丸ノコ用にデザインされた刃径235mm 刃厚2.2~3.5mmのノコ刃を取り付けて使用してください。高速度鋼ノコ刃や研磨用ディスクを取り付けて使用しないでください。他目的のノコ刃や異なるサイズのノコ刃を取り付けて使用した場合、保証は無効となります。
 - 低品質のノコ刃を取り付けて使用しないでください。ノコ刃に歪みがないか、ひび割れや不具合がないか定期的に点検してください。
- ノコ刃を交換する時は、必ず丸ノコのプラグを電源から抜いてください。
 - スピンドルロックボタン(19)を押しながら、付属の6mm六角棒スナバ(20)でアーバーボルトをノコ刃の回転方向と同じ方向に回してボルトを取り外します。(図X) シャフトは少し動いてロックしますので、ボルトと外側のフランジを取り外してください。
 - 下側の安全ガード(8)をいっぱい引き上げて開き、内側のフランジからノコ刃を注意深く外して、ベースプレートの間からノコ刃を取り出します。(図XI)
 - 下側の安全ガードは持ち上げて開いた状態のまま、新しいノコ刃をベースプレートの間から注意深く差し入れて内側のフランジの上に置きます。ノコ刃の印刷面が外を向くようにし、ノコ刃についている矢印が安全ガード上の矢印と同じ方向になるようにします。
 - 外側のフランジを再び取り付け、スピンドルロックボタンを押しながらボルトを締めます。ノコ刃の回転方向の逆に締めて固定してください。
 - ノコ刃が内側と外側の2つのフランジの間に真っ直ぐに取り付けられていることを確認してから、六角棒スナバで強く締めて固定してください。

ノコ刃の手入れ

- ノコ刃に樹脂やノコ屑などが溜まっていないかどうか定期的に点検してください。必要な場合は、WD40やRP7、あるいはミネラルターベン等の溶剤で汚れを落としてください。
- ノコ刃に歪みがないかどうか平面性を定期的に点検してください。歪んだノコ刃を取り付けて使用するとモーターとギアボックスに大きな負荷がかかります。また保証が無効になる可能性があります。
- TCT(タンクステンカーバイド製チップ)のノコ刃は、刃の鋭さや破損の有無、修理や再研磨が必要かどうかを定期的に点検しなければなりません。再研磨の場合は、歯の前側の角度を変えないでください。再研磨についてはノコ刃の製造会社にお問い合わせください。

クリーニング

- 通風口がノコ屑などで目詰まりしないように常にきれいに保ってください。
- 汚れやホコリは定期的に布や柔らかいブラシなどで取り除いてください。
- プラスチック部の汚れを落とすのに絶対に腐蝕剤を使用しないでください。濡った布で拭くことをお勧めします。絶対に丸ノコを水でぬらさないでください。
- 全ての可動部分に定期的に潤滑剤を塗布してください。

カーボンブラシの交換

- カーボンブラシは消耗品です。定期的に取り出して点検し、磨耗していた場合は新しいカーボンブラシと交換してください。
- 丸ノコのプラグを電源から抜いてください。モーターの端にあるブラシキャップを外し(図XII)、スプリングの先端にあるカーボンブラシを注意して引き抜いてください。(図XIII)
- どちらか一方のカーボンブラシの長さが6mm以下であれば、左右両方ともトリトン指定の新しいカーボンブラシに取り替えてください。交換用のカーボンブラ

シはトリトン製品販売店でお求めいただけます。

- Triton Precision Power Tools は、本機の誤った取り扱いや非公認の修理による破損や怪我は責任を負いません。

電気コードの交換

電気コードの交換が必要な場合は、安全のため必ずトリトン製品販売店にお問い合わせください。

保管

- この製品は、子供の手の届かない安全で乾燥した場所に、十分注意して保管してください。

廃棄

機能しなくなったり修理が不可能になった工具を廃棄する場合は、必ず国の法律に従ってください。

- 電動工具やその他の不用になった電気&電子道具を家庭ごみとして廃棄しないでください。
- お住まいの自治体の廃棄物処理機関に正しい処分方法をお問い合わせください。

トラブルシューティング

症状	想定される原因	対応方法
丸ノコが作動しない	電源に接続していない	丸ノコのプラグが電源に接続しているか確認する
	電気が来ていない、ブレーカーが落ちている	電源を点検する
	カーボンブラシが磨耗しているか正しく取り付けしていない	プラグを電源から抜き、ブラシキャップを外してブラシがホルダー内で自由に動くか確認する。磨耗具合を確認し交換が必要であれば取り替える。
	電気コードが破損している	トリトン製品販売店にお問い合わせください。
	スイッチが壊れている	トリトン製品販売店にお問い合わせください。
	モーターが故障している	トリトン製品販売店にお問い合わせください。
モーターの回転数が上がらない / うまく切断できない	延長コードが長すぎる、あるいはサイズが小さすぎる	許容電流の大きい延長コードを使用する
	ノコ刃が磨耗あるいは破損している	ノコ刃を再研磨するか交換する
	モーターに過度の負荷がかかっている	丸ノコを押すスピードを落とす。加工材がノコ刃を挟み込んでいないか確認する。
	オーバーヒートしている	スイッチを切り、室温になるまで冷やす。通風口が目詰まりしていないか調べ掃除をする。
異常な振動あるいは異常な音がる	部品がしっかりと固定されていない	ノコ刃がフランジの間にしっかりと締め付けられているかどうか確認する
	可動部分の部品が磨耗している	トリトン製品販売店にお問い合わせください。
	機体が損傷している	トリトン製品販売店にお問い合わせください。
	モーター回路がショートしている	トリトン製品販売店にお問い合わせください。
モーターは動くがノコ刃が回転しない	ノコ刃の取り付けナットが緩んでいる	ノコ刃の取り付けナットをしっかりと締める。フランジが正しく取り付けられているか確認する。
	ギアシャフトが壊れている	トリトン製品販売店にお問い合わせください。
切り込み深さがロックしない	深さ調整レバーが緩んでいる	「切り込み深さロックレバーの強さを調整する方法」の項を参照してレバーの強さを調整する
モーター内部で激しく火花が出る	カーボンブラシが正常に動いていない	プラグを電源から抜き、カーボンブラシを取り出して汚れを取り除き、必要なら新しいものと交換する。
	モーター回路がショートしている	トリトン製品販売店にお問い合わせください。
	電気回路が汚れている	トリトン製品販売店にお問い合わせください。
下側の安全ガードが閉じない、あるいは閉じるのが遅い	スプリングが外れている、あるいは伸びている	スプリングを正しく取り付け、あるいは交換する(トリトンの交換用部品を使用してください)
	安全ガードが歪んでいる	安全ガードを真っ直ぐにする、あるいはトリトン製品販売店にお問い合わせください。
	ノコ屑などが溜まっている	ノコ屑や汚れを取り除き、潤滑剤を少し塗布する
上記の方法で問題が解決しない場合は、自分で修理しようとせず、トリトン製品販売店にお問い合わせください。		

品質保証

当社のウェブサイトwww.tritontools.comで必要事項を記入し保証登録してください。登録いただきました内容は、特に明示されていない場合を除いて当社のマーケティングリストに入れさせていただきます、新商品情報などをお届けします。登録いただいたお客様の個人情報、いかなる第三者にも利用させることはいたしません。

ご購入記録

ご購入日: ___ / ___ / ___
製品: TA235CSL

ご購入の際のレシートは購入日を証明するために保管して下さい。

CEマーク基準適合宣言書

署名者: Mr Darrell Morris
適合性認証機関: Triton Tools
次とおり宣言します。

識別コード: TA235CSL

宣言の対象: トリトン235mm丸ノコ

下記の各指令および基準に適合しています:

- ・ 機械指令 2006/42/EC
- ・ 低電圧電気機器指令 2006/95/EC
- ・ EMC指令(電磁波環境両立性)2004/108/EC
- ・ RoHS改正指令(特定有害物質の使用制限) 2011/65/EU
- ・ IEC 60745-1:2006
- ・ EN 55014-1+A2:2011
- ・ EN 55014-2+A2:2008
- ・ EN 61000-3-2+A2:2009
- ・ EN 61000-3-11:2000

Triton Precision Power Toolsは、ご購入いただいたこの製品の品質を保証し、工場製造上の欠陥または材質の欠陥が認められた場合は、製品をご購入いただいた日から3年間無料でその部品の交換または修理をいたします。

商業的利用、通常の損耗、事故や酷使や誤った取り扱いなどによる故障は保証できませんのでご了承ください。

*品質保証の登録は、ご購入日から30日以内におこなってください。

諸条件が適用されます。

これは、お客様の法令で定められた権利に影響を及ぼすものではありません。

通知機関: Jiangsu TUV Product Service Ltd, Shanghai, China

技術文書の保管先: Triton Tools

発行日: 29/09/2014

署名:

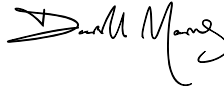

Mr Darrell Morris
最高経営責任者

製造事業者名および住所:

Powerbox International Limited 会社番号 06897059 登録住所: Central House, Church Street, Yeovil, Somerset BA20 1HH, United Kingdom

