

ELITECH

ДОМАШНИЙ МАСТЕР

ПАСПОРТ
ПЕРФОРАТОР
ELITECH

П 240РЭМ (E2205.043.XX)

П 280РЭМ (E2205.044.XX)



ПАШПАРТ
ПЕРФАРАТОР ELITECH

ТӨЛҚҰЖАТ
ПЕРФОРАТОР ELITECH

EAC

RU

Паспорт изделия

3 - 17 Стр.

BY

Пашпарт вырабы

21 - 37 Старонка

KZ

Өнім паспорты

39 - 55 Бет

УВАЖАЕМЫЙ ПОКУПАТЕЛЬ!

Благодарим Вас за выбор продукции ELITECH! Мы рекомендуем Вам внимательно ознакомиться с данным руководством и тщательно соблюдать предписания по мерам безопасности, эксплуатации и техническому обслуживанию оборудования.

Содержащаяся в руководстве информация основана на технических характеристиках, имеющих на момент выпуска руководства.

Настоящий паспорт содержит информацию, необходимую и достаточную для надежной и безопасной эксплуатации изделия.

В связи с постоянной работой по совершенствованию изделия изготовитель оставляет за собой право на изменение его конструкции, не влияющее на надежность и безопасность эксплуатации, без дополнительного уведомления.

СОДЕРЖАНИЕ

1. Назначение	4
2. Правила техники безопасности	4
3. Технические характеристики	6
4. Комплектация	7
5. Описание конструкции	8
6. Подготовка к работе	9
7. Эксплуатация	13
8. Техническое обслуживание	15
9. Возможные неисправности и методы их устранения	15
10. Транспортировка и хранение	16
11. Утилизация	16
12. Срок службы	16
13. Данные о производителе, импортере и сертификате/декларации и дате производства	16
14. Гарантийные обязательства	16

1. НАЗНАЧЕНИЕ

Перфоратор предназначен для бурения отверстий, штробления пазов, разрушения твердых материалов, таких как кирпич, бетон, природный и искусственный камень и т.п.

В качестве рабочих насадок в перфораторе могут использоваться бур, пика, зубило, коронка. Рабочие насадки для перфоратора имеют специальный хвостовик. Существует несколько типов хвостовиков. Для каждого перфоратора подходит только определенный тип хвостовика. Тип хвостовика для данной модели перфоратора указан в технических характеристиках (табл. 1).

2. ПРАВИЛА ТЕХНИКИ БЕЗОПАСНОСТИ

Рабочее место:

- Рабочее место должно быть чистым и хорошо освещенным. Загрязненное рабочее место и недостаточная освещенность может стать причиной травмы.
- Не работайте с инструментом в помещении с повышенной взрывоопасностью, рядом с легко воспламеняющимися жидкостями, газами и пылью. Электроинструмент при работе создает искры, которые могут привести к воспламенению взрывоопасной пыли или газов.
- Не допускайте к месту работы детей, посторонних лиц и животных.
- Не отвлекайтесь во время работы с инструментом.

Электробезопасность:

- Вилка электроинструмента должна соответствовать сетевой розетке. Убедитесь, что напряжение инструмента соответствует напряжению в розетке.
- Не подвергайте инструмент воздействию дождя или влаги. Влажный инструмент повышает риск поражения электрическим током.
- Не вытаскивайте вилку инструмента из розетки, держа за шнур питания, и не переносите инструмент, держа его за шнур питания, это приведет к его повреждению.
- Следите, чтобы электрокабель не был запутан. Не располагайте электрокабель вблизи нагревательных приборов, острых краев, масла и движущихся деталей, которые могут привести к его повреждению.
- При использовании электроинструмента вне помещения используйте соответствующий удлинитель, подходящий для этих целей.
- При использовании электроинструмента в местах с повышенной влажностью подключайте его к сети питания через устройство защитного отключения (максимальный ток утечки 30мА) соответствующего номинала.

Личная безопасность:

- Не работайте с электроинструментом в состоянии усталости, алкогольного опьянения или после приема лекарственных препаратов, снижающих концентрацию внимания.
- Используйте средства индивидуальной защиты (очки, наушники, респиратор, защитная обувь и одежда).
- Не допускайте случайного включения инструмента. Перед включением электроинструмента в сеть или перед подсоединением аккумулятора убедитесь, что переключатель инструмента находится в выключенном положении.
- Перед включением электроинструмента в сеть питания снимите с него все регулировочные инструменты и гаечные ключи. Оставшиеся на инструменте регулировочный инструмент и гаечные ключи при включении инструмента могут привести к травмам.
- При работе с электроинструментом сохраняйте устойчивое положение. При использовании стремянки (лестницы) убедитесь в ее надежном закреплении. При возможности работайте с помощником, который сможет Вас подстраховать.
- Одевайтесь соответствующим образом. Не надевайте свободную одежду или украшения. Ваши волосы, одежда и перчатки должны находиться на безопасном расстоянии от вращающихся частей инструмента.
- Если в инструменте предусмотрены устройства для подключения пылесборника, используйте их. Это поможет снизить риск получения травмы, связанный с повышенным пылеобразованием, а также увеличит точность при работе с электроинструментом.

Дополнительные правила техники безопасности для перфораторов:

- Пользуйтесь средствами защиты органов слуха. Воздействие шума может привести к потере слуха.
- Пользуйтесь вспомогательными рукоятками, входящими в комплект поставки инструмента. Потеря контроля может привести к личной травме.
- Держите инструменты за изолированные захватные поверхности при выполнении действий, при которых режущий инструмент может коснуться скрытой проводки или собственного шнура. При контакте с проводом, находящимся «под напряжением», незащищенные металлические части инструмента тоже будут «под напряжением» и приведут к поражению оператора электрическим током.
- Надевайте каску (предохранительный шлем), защитные очки и/или защитную маску. Также настоятельно рекомендуется надевать защитный респиратор и перчатки с толстыми подкладками.
- Перед работой убедитесь в надёжности крепления биты.
- При обычной эксплуатации инструмент может вибрировать. Винты могут раскрутиться, что приведет к поломке или несчастному случаю. Перед эксплуатацией тщательно проверяйте затяжку винтов.
- В холодную погоду, или если инструмент не эксплуатировался в течение длительного периода времени, дайте инструменту время для прогрева без нагрузки

перед работой с ним. Это размягчит смазку. Без надлежащего прогрева ударное действие будет затруднено.

- Всегда следите за тем, чтобы обеспечить хорошую опору для ног. При использовании инструмента в высоком месте убедитесь, что под Вами никого нет.
- Держите инструмент крепко обеими руками.
- Держите руки подальше от подвижных частей.

ВНИМАНИЕ!

Не вносите изменения в конструкцию изделия. Производитель и поставщик снимает с себя ответственность за возникшие в результате этого последствия (травмы и повреждения изделия). Выход из строя устройства при внесении изменений в его конструкцию не является гарантийным случаем.

ВНИМАНИЕ!

Использование устройства в любых других целях, не предусмотренных настоящим паспортом, является нарушением условий безопасной эксплуатации и прекращает действие гарантийных обязательств поставщика. Производитель и поставщик не несут ответственности за повреждения, возникшие вследствие использования устройства не по назначению. Выход из строя устройства при его использовании не по назначению не является гарантийным случаем.

Критерии предельного состояния

Внимание! При возникновении посторонних шумов при работе электроинструмента, повреждений изоляции электрокабеля, механических повреждений корпуса необходимо немедленно выключить электроинструмент и обратиться в авторизованный сервисный центр для устранения неисправностей.

3. ТЕХНИЧЕСКИЕ ХАРАКТЕРИСТИКИ

Таблица 1

Параметры		П 240РЭМ	П 280РЭМ
Код		E2205.043.XX	E2205.044.XX
Мощность, Вт		750	1000
Максимальный диаметр оснастки, мм	Бетон (коронка)	-	65
	Бетон (бур)	24	28
	Сталь	13	13
	Дерево	30	30
Энергия удара, Дж		2,3	2,8
Кол-во режимов		3	3

Скорость вращения на холостом ходу (об/мин)	0-1850	0-1300
Частота ударов, уд/мин	0-6000	0-5500
Тип хвостовика	SDS-Plus	SDS-Plus
Напряжение сети, В	230	230
Номинальная частота сети, Гц	50	50
Габаритные размеры, мм	330×85×205	392×85,5×215
Масса, кг	2,7	3,2

4. КОМПЛЕКТАЦИЯ

Таблица 2

Модель	П 240РЭМ	П 280РЭМ
Код	E2205.043.01	E2205.044.01
Перфоратор	1	1
Рукоятка дополнительная	1	1
Ограничитель глубины	1	1
Патрон ЗВП	1	1
Адаптер патрона	1	1
Ключ патрона	1	1
Бур	3	3
Долото плоское	-	1
Долото пика	-	1
Паспорт	1	1

Примечание! Комплект поставки может быть изменен без предварительного уведомления.

Внимание! На дополнительные расходные аксессуары, поставляемые в комплекте (буры, долота, патроны, ключи, адаптеры, ограничители т.д.) гарантийные обязательства не распространяются. Данные аксессуары обмену и возврату не подлежат.

5. ОПИСАНИЕ КОНСТРУКЦИИ

П 240РЭМ



П 280РЭМ



Рис. 1

- 1 – патрон SDS-Plus
- 2 – переключатель реверса
- 3 – кнопка фиксатора выключателя
- 4 – электрокабель питания
- 5 – выключатель

- 6 – переключатель режимов работы
- 7 – дополнительная рукоятка
- 8 – фиксатор ограничителя глубины сверления

6. ПОДГОТОВКА К РАБОТЕ

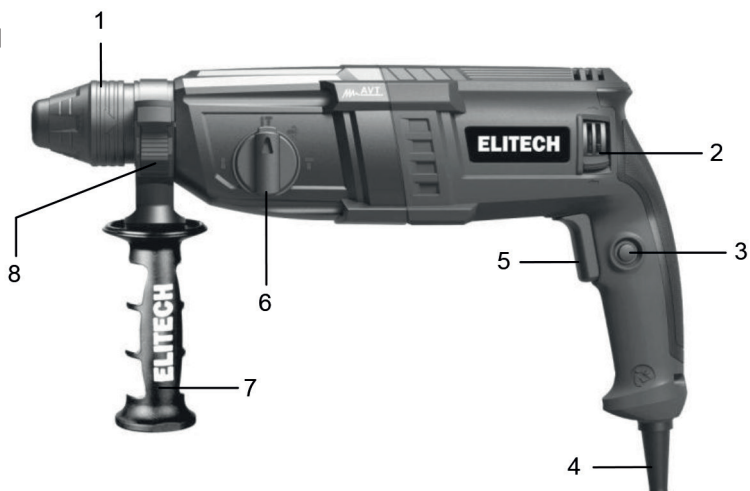
Внимание! Перед настройкой перфоратора отключите его от электросети.

Установка дополнительной рукоятки

Перед работой всегда устанавливайте дополнительную рукоятку на перфоратор и держите перфоратор крепко обеими руками. Дополнительная рукоятка 3 (Рис. 2.) вращается относительно обеих сторон, что позволяет легко держать перфоратор в любом положении.

Для изменения положения дополнительной рукоятки ослабьте ее «против часовой стрелки» (Рис. 2). Поверните рукоятку до желаемой позиции, совместив паз рукоятки с риской. Затяните рукоять «по часовой стрелке».

Ограничитель глубины сверления

Ограничитель глубины сверления 1, (Рис. 2) используется для сверления отверстий заданной глубины. Для установки нужной глубины сверления нажмите кнопку фиксации 2, (Рис. 2) и вставьте ограничитель глубины 1, (Рис. 2.) в отверстие. Отрегулируйте ограничитель глубины сверления до желаемой глубины и отпустите кнопку фиксации.

Выключатель

Внимание! Перед включением инструмента всегда проверяйте работоспособность выключателя, после отпускания он должен легко возвращаться в положение «Выключено».

Чтобы включить инструмент, нажмите на выключатель 2 (Рис.3). Скорость вращения может плавно изменяться в зависимости от давления, приложенного к выключателю. Чем больше давление, тем выше обороты двигателя. Для выключения перфоратора отпустите выключатель.

Для продолжительных действий нажмите на выключатель 2 (Рис. 3), а затем нажмите кнопку фиксатора выключателя 3 (Рис. 3.). Для выключения режима продолжительного действия, нажмите на выключатель до упора и отпустите его.

- 1 – переключатель реверса
- 2 – выключатель
- 3 – кнопка фиксации выключателя



Рис. 2



Рис. 3

Переключатель реверса

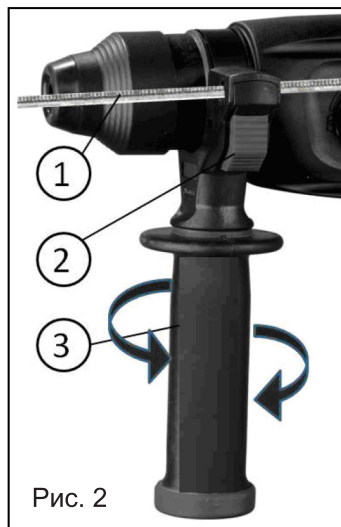
Данный инструмент имеет реверсивный переключатель 1 (рис. 3) для изменения направления вращения.

Переведите рычаг реверсивного переключателя в нижнее положение для вращения против часовой стрелки или в верхнее положение для вращения по часовой стрелки.

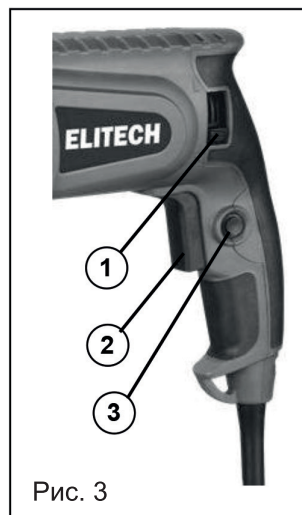
Внимание! Запрещается переключать направление вращения при нажатом выключателе.

Внимание!

- Перед работой всегда проверяйте направление вращения.
- Пользуйтесь реверсивным переключателем только после полной остановки инструмента.
- Изменение направления вращения до полной остановки двигателя может привести к его повреждению.

Примечание:

Движение против часовой стрелки (реверсивный ход) имеет меньшее количество оборотов по сравнению с рабочим ходом, во избежание кругового искрения коллектора ротора и интенсивного износа электро-щеток.

Установка/удаления бура

Перед установкой бура тщательно очистите и смажьте его хвостовик смазкой для буров (Рис 4).

Вставьте бур в патрон. Поворачивая бур, надавите на него до зацепления с патроном (Рис. 5). После установки убедитесь в надежности закрепления бура, пытаясь вытянуть его из патрона. Для извлечения бура потяните крышку патрона к основанию и вытащите бур (Рис 6).



Рис. 4



Рис. 5

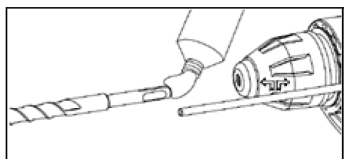

Рис. 6

Примечание: Рекомендованная смазка для буров:

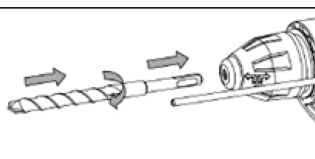
Смазка для буров Elitech (60гр), код: 2006.000100

Смазка для буров Elitech (125гр), код: 2006.000200

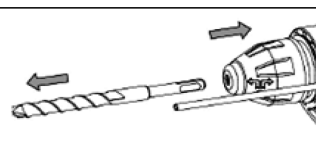
Переключатель режима работы

Переключатель режима работы имеет 4 положения (Рис. 7).



Рис. 7

Внимание! Выключите перфоратор и дождитесь остановки вращения патрона перед переключением режима работы.

Для переключения режимов работы нажмите на кнопку блокировки переключателя E (рис. 7) и поверните, не отпуская кнопки, переключатель в необходимое положение. Только потом отпустите кнопку блокировки переключателя.

Внимание! Перед включением перфоратора убедитесь в том, что переключатель находится точно в одном из 4 положений. Если он находится между ними, включение перфоратора может привести к повреждению перфоратора.

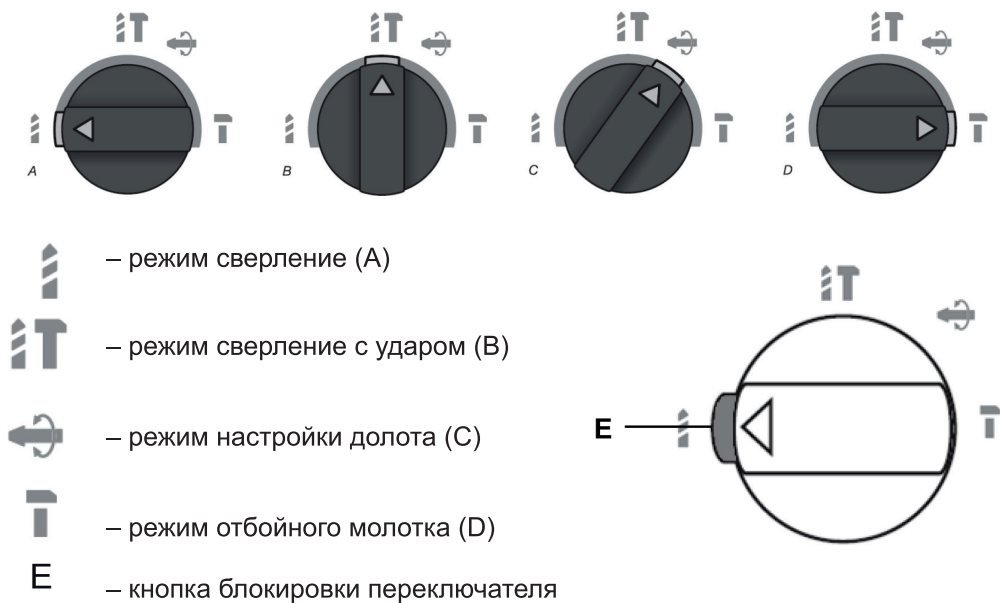
Во время работы перфоратора не пытайтесь повернуть переключатель режимов работы, так как это приведет к поломке перфоратора.

Внимание! Работать перфоратором можно в одном из трех положений (сверление, сверление с ударом, отбойный молоток). Положение настройки зубила служит только для изменения положения зубила.

Ограничитель глубины сверления

Ограничитель глубины сверления (рис.8) используется для сверления отверстий заданной глубины. Для установки ограничителя глубины сверления нажмите на фиксатор и вставьте ограничитель глубины в отверстие на дополнительной рукоятке. Отрегулируйте ограничитель глубины сверления до желаемой глубины и отпустите фиксатор.

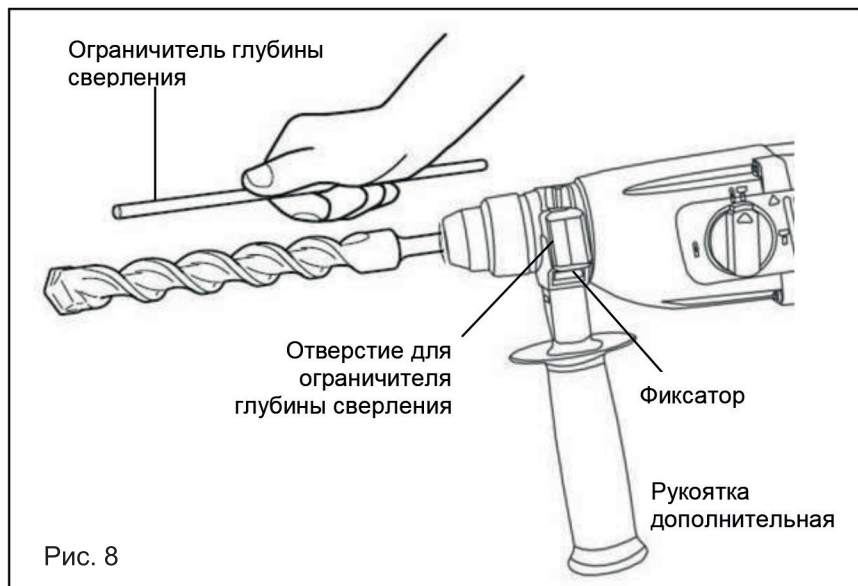

Адаптер для установки патрона ЗВП

Для установки на перфоратор стандартного патрона ЗВП необходимо использовать адаптер 1 (рис. 9) с патрона SDS-Plus на стандартный патрон ЗВП.

Адаптер имеет хвостовик для патрона SDS-Plus.

Внимание! Патрон ЗВП предназначен для работы перфоратора в режиме сверления.

После установки патрона ЗВП переведите переключатель режимов работы перфоратора в режим «сверление».



Рис. 9

7. ЭКСПЛУАТАЦИЯ

7.1. Режим сверление с ударом

Для сверления в бетоне, кирпиче и в других подобных материалах установите переключатель режимов работы в положение «В» (рис. 7). Для этих работ используйте буры с твердосплавными наконечниками.

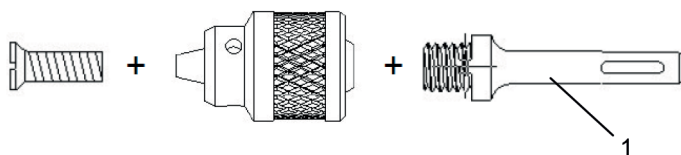
Расположите бур в месте, выбранном для сверления, и нажмите на курковый выключатель.

Не прикладывайте силу к перфоратору. Легкое давление дает наилучший результат. Крепко держите перфоратор и не позволяйте ему соскальзывать с намеченной точки.

Когда отверстие станет наполняться пылью и крошками, не прикладывайте дополнительного давления, а наоборот, на холостом ходу частично выньте бур из отверстия. Повторив эту операцию несколько раз, Вы очистите отверстие от частиц и крошек, что позволит Вам продолжить эффективное сверление.

Внимание! Очень большая и неожиданная сила вращения, приложенная к перфоратору, может возникнуть при засорении канала частицами или при попадании бура на арматурный прут. Поэтому всегда пользуйтесь дополнительной боковой ручкой, крепко удерживая перфоратор во время сверления за обе рукоятки. Не выполнение этого требования ведет к потере управления перфоратором, что может вызвать серьезные травмы.

Предохранительная муфта

Предохранительная муфта включится с характерным треском, когда перфоратор достигнет определенного чрезмерного момента вращения. Когда это произойдет, бур перестанет вращаться.

Внимание! Как только муфта сработает, немедленно выключите машину. Это действие способствует наименьшему износу кулачков предохранительной муфты.

7.2. Режим отбойного молотка

Для отслаивания, скалывания и других отбойных работ установите переключатель режимов работы в положение «D» (рис. 7).

В режиме отбойный молоток используется насадка зубило.

Держите перфоратор крепко двумя руками. Включите перфоратор и прикладывайте легкое усилие для удержания перфоратора в выбранном для удара месте. Сильно давить на перфоратор нет необходимости, так как это не даст лучших результатов.

Внимание! Режим отбойного молотка в перфораторе не является основным режимом работы. В данном режиме работы смазка в стволе перфоратора прекращает распределяться по рабочим трущимся поверхностям ударного механизма, что приводит к перегреву и заклиниванию ударного механизма (срабатыванию тепловой защиты при наличии). Работа в режиме отбойного молотка на перфораторе допускается в течение не более 5 минут. Далее необходимо включить перфоратор в режим сверления с ударом для распределения смазки.

7.3. Режим настройки долота (при режиме отбойного молотка)

Резец долота может быть установлен в нескольких положениях.

Для изменения положения резца долота установите переключатель режимов работы в положение «С» (рис. 7). Поверните резец долота в нужное положение. Затем установите переключатель режимов работы обратно в положение «D».

7.4. Режим сверления

Данный режим предполагает сверление не более 30% от общего рабочего времени перфоратора т.к. не является его основной функцией!

Для сверления отверстий без удара установите переключатель режимов работы в положение А (рис. 7).

Сверление в дереве

При сверлении в дереве наилучшие результаты достигаются при использовании сверл для дерева, снабженных направляющим винтом. Направляющий винт упрощает сверление, удерживая сверло в обрабатываемой детали.

Сверление в металле

Для предотвращения скольжения сверла при начале сверления, сделайте углубление с помощью кернера и молотка в точке сверления. Вставьте острие сверла в выемку и начните сверлить. При сверлении металлов используйте смазку для резки. Исключение составляют чугун и латунь, которые надо сверлить насухо.

Внимание!

Чрезмерное нажатие на инструмент не ускорит сверление. На самом деле, чрезмерное давление только повредит наконечник Вашего сверла, снизит производительность инструмента и сократит срок его службы. Когда просверливаемое отверстие становится сквозным, на инструмент/сверло воздействует значительная сила. Крепко удерживайте инструмент и будьте осторожны, когда сверло начинает проходить сквозь обрабатываемую деталь.

Всегда закрепляйте небольшие обрабатываемые детали в тисках или подобном зажимном устройстве.

Если инструмент эксплуатируется непрерывно, периодически делайте перерывы между работой на 15 минут, это позволит избежать перегрева инструмента и его поломки.

8. ТЕХНИЧЕСКОЕ ОБСЛУЖИВАНИЕ

Внимание! Перед техническим обслуживанием проверяйте, что электроинструмент отключен от электросети.

- Каждый раз по окончании работы рекомендуется очищать корпус инструмента и вентиляционные отверстия от грязи и пыли мягкой тканью или салфеткой. Устойчивые загрязнения рекомендуется устранять при помощи мягкой ткани, смоченной в мыльной воде. Недопустимо использовать для устранения загрязнений растворители: бензин, спирт и т.п. Применение растворителей может привести к повреждению корпуса инструмента.

- Для обеспечения безопасности и надежности инструмента, ремонт или регулировку необходимо производить в специализированных сервисных центрах. Адреса сервисных центров указаны на обратной стороне гарантийного талона.

9. ВОЗМОЖНЫЕ НЕИСПРАВНОСТИ И МЕТОДЫ ИХ УСТРАНЕНИЯ

Таблица 3

Неисправность	Возможная причина	Действия по устранению
Электродвигатель перегружается (перегревается).	1. Слишком большие обороты двигателя, несовместимые с данным диаметром бура/коронки 2. Слишком большой диаметр бура/коронки 3. Сломались твердосплавные напайки бура/коронки	1. Уменьшите обороты двигателя 2. Не превышайте максимальный диаметр бура для данной модели перфоратора 3. Замените бур/коронку
Электродвигатель работает, но бур не крутится	Не до конца переключен переключатель выбора режимов работы	Установите переключатель режимов работы в нужное положение до упора
Электродвигатель не запускается	1. Питание не поступает, так как сетевой выключатель разомкнут 2. Неисправный выключатель 3. Отсутствует напряжение в электросети	1. Включите сетевой выключатель 2. Обратитесь в сервисный центр 3. Проверьте напряжение в электросети

10. ТРАНСПОРТИРОВКА И ХРАНЕНИЕ

Транспортировка

Электроинструмент в упаковке изготовителя можно транспортировать всеми видами крытого транспорта при температуре воздуха от минус 50 до плюс 50 °С и относительной влажности до 80% (при температуре плюс 25°С) в соответствии с правилами перевозки грузов, действующих на данном виде транспорта.

Хранение

Электроинструмент должен храниться в упаковке изготовителя в отапливаемом вентилируемом помещении при температуре от плюс 5 до плюс 40°С и относительной влажности до 80% (при температуре плюс 25°С).

11. УТИЛИЗАЦИЯ

Не выбрасывайте электроинструмент и его компоненты вместе с бытовым мусором. Утилизируйте электроинструмент согласно действующим правилам по утилизации промышленных отходов.

12. СРОК СЛУЖБЫ

Изделие относится к бытовому классу. Срок службы 5 лет.

13. ДАННЫЕ О ПРОИЗВОДИТЕЛЕ, ИМПОРТЕРЕ И СЕРТИФИКАТЕ

Данные о производителе, импортере, а также данные об официальном представителе и информация о сертификате находятся в приложении №1 к паспорту изделия.

14. ГАРАНТИЙНЫЕ ОБЯЗАТЕЛЬСТВА

Гарантийный срок на изделие составляет 24 месяца с момента продажи Потребителю.

Срок службы изделия и комплектующих устанавливается производителем и указан в руководстве по эксплуатации (Паспорт).

В течение гарантийного срока покупатель имеет право на бесплатное устранение неисправностей, которые явились следствием производственных дефектов. Ремонт и экспертиза товара, при обнаружении недостатка, производится только в авторизованных сервисных центрах, актуальный перечень которых можно найти на сайте <https://elitech-tools.ru/sections/service>

Гарантийный ремонт производится по предъявлению документа приобрете-

ния и гарантийного талона, а при отсутствии - срок начала гарантии исчисляется со дня изготовления изделия.

Заменяемые по гарантии детали переходят в собственность мастерской.

Гарантийное обслуживание не распространяется на изделия, недостатки которых возникли вследствие:

- нарушения условий и правил эксплуатации, хранения и/или транспортировки изделия, а также при отсутствии или частичном отсутствии или повреждении маркировочного шильдика и/или серийного номера изделия;

- эксплуатации изделия с признаками неисправности (повышенный шум, вибрация, сильный нагрев, неравномерное вращение, потеря мощности, снижение оборотов, сильное искрение, запах гари, нехарактерный выхлоп);

- механических повреждений (трещин, сколов, вмятин, деформаций и т.д.);

- повреждений, вызванных воздействием агрессивных сред, высоких температур или иных внешних факторов, при коррозии металлических частей;

- повреждений, вызванных сильным внутренним или внешним загрязнением, попаданием в изделие инородных предметов и жидкостей, материалов и веществ, засорение вентиляционных каналов (отверстий), масляных каналов, а также повреждения, наступившие вследствие перегрева, неправильного хранения, ненадлежащего ухода;

- естественного износа упорных, трущихся, передаточных деталей и материалов,

- вмешательства в работу или повреждения счётчика моточасов.

- перегрузки или неправильной эксплуатации. К безусловным признакам перегрузки изделия относятся (но не ограничиваясь): появление цветов побежалости, одновременный выход из строя сопряженных или последовательных деталей, например ротора и статора, выход из строя шестерни редуктора и якоря, первичной обмотки трансформатора, деформация или оплавление деталей, узлов изделия, или проводов электродвигателя под действием высокой температуры, а также вследствие несоответствия параметров электросети указанному в таблице номиналов для данного изделия;

- выхода из строя сменных приспособлений (звездочек, цепей, шин, форсунок, дисков, ножей кусторезов, газонокосилок и триммеров, лески и триммерных головок, защитных кожухов, аккумуляторов, свечей зажигания, топливных и воздушных фильтров, ремней, пилкок, звездочек, цанг, сварочных наконечников, шлангов, пистолетов и насадок для моек высокого давления, элементов натяжения и крепления (болтов, гаек, фланцев), воздушных фильтров и т.п.), а также неисправности изделия, вызванные этими видами износа;

- несоблюдения требований к составу и качеству топливной смеси, повлекшему выход из строя поршневой группы (залегание поршневого кольца и/или наличие царапин и задиров на внутренней поверхности цилиндра и поверхности поршня, разрушение или оплавление опорных подшипников шатуна и поршневого пальца);

- недостаточного количества масла или не соответствием типа масла в карте-

ре у компрессоров, 4-х тактных двигателей (наличие царапин и задигов на шатуне, коленвале, даже при наличии датчика уровня масла);

- выхода из строя расходных и быстроизнашивающихся деталей, сменных приспособлений и комплектующих (стартеры, приводные шестерни, направляющие ролики, приводные ремни, колеса, резиновые амортизаторы, уплотнители, сальники, лента тормоза, защитные кожухи, поджигающие электроды, термопары, сцепления, смазка, угольные щетки, ведущие звездочки, сварочная горелка (сопла, наконечники и направляющие каналы), стволы, клапана моек высокого давления, и т. п.), а так же на неисправности изделия, вызванные этими видами износа;

- вмешательства с повреждением шлицев крепежных элементов, пломб, защитных стикеров и т.п.;

Гарантия не распространяется:

- На изделие, в конструкцию которого были внесены изменения и дополнения;
- На изделия бытового назначения, используемые для предпринимательской деятельности или в профессиональных, промышленных целях (согласно назначению в руководстве по эксплуатации);

- На профилактическое и техническое обслуживание изделия (смазку, промывку, чистку, регулировку и т.д.);

- Неисправности изделия, возникшие вследствие использования принадлежностей, сопутствующих и запасных частей, которые не являются оригинальными.

ГАРАНТИЙНЫЙ ТАЛОН

Наименование изделия: _____

Модель: _____

Артикул модели: _____

Дата выпуска: _____

Серийный номер: _____

Дата продажи: _____

Штамп торговой организации:

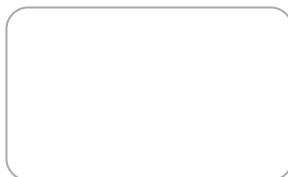

ОТРЫВНОЙ ТАЛОН № _____
(заполняется сервисным центром)

Дата приемки _____

Сервисный центр _____

Номер заказ-наряда _____

Дата выдачи _____

Подпись клиента _____

Штамп сервисного центра

ОТРЫВНОЙ ТАЛОН № _____
(заполняется сервисным центром)

Дата приемки _____

Сервисный центр _____

Номер заказ-наряда _____

Дата выдачи _____

Подпись клиента _____

Штамп сервисного центра

ОТРЫВНОЙ ТАЛОН № _____
(заполняется сервисным центром)

Дата приемки _____

Сервисный центр _____

Номер заказ-наряда _____

Дата выдачи _____

Подпись клиента _____

Штамп сервисного центра



ПАВАЖАНЫ ПАКУПНІК!

Дзякуем Вам за выбар прадукцыі ELITECH! Мы рэкамендуем Вам уважліва азнаёміцца з дадзеным кіраўніцтвам і старанна выконваць прадпісанні па мерах бяспекі, эксплуатацыі і тэхнічнаму абслугоўванню абсталявання.

Інфармацыя змешчаная ў кіраўніцтве, заснавана на тэхнічных характарыстыках, актуальных на момант яе выпуску.

Дадзены пашпарт змяшчае інфармацыю, неабходную і дастатковую для надзейнай і бяспечнай эксплуатацыі вырабу.

У сувязі са сталай працай па ўдасканаленні вырабу вытворца пакідае за сабой права на змену яго канструкцыі, якая не ўплывае на надзейнасць і бяспеку эксплуатацыі, без дадатковага паведамлення.

*) З апошняй версіяй пашпарта выраба можна азнаёміцца на сайце) www.elitech.ru

УВАГА!

Пры куплі праверце выраб на адсутнасць механічных пашкоджанняў.

Праверце камплектацыю і азнаёмцеся з умовамі гарантыйнага абслугоўвання.

Пасля продажу праз рознічную сетку, прэтэнзіі па знешнім выглядзе выраба і комплекту пастаўкі не прымаюцца.

ЗМЕСТ

1. Прызначэнне.....	22
2. Правілы тэхнікі бяспекі	22
3. Тэхнічныя характарыстыкі	24
4. Камплектацыя	25
5. Апісанне канструкцыі.....	25
6. Падрыхтоўка да працы	26
7. Эксплуатацыя.....	30
8. Тэхнічнае абслугоўванне	32
9. Магчымыя няспраўнасці і метады іх ліквідацыі	32
10. Транспарціроўка і захоўванне	33
11. Утылізацыя	33
12. Тэрмін службы	33
13. Дадзеныя аб вытворцы, імпарцёры і сертыфікаце/ дэкларацыі і даце вытворчасці	33
14. Гарантыйныя абавязальствы.....	33

1. ПРЫЗНАЧЭННЕ

Перфаратар прызначаны для бурэння адтулін, штрабленні паз, разбурэння цвёрдых матэрыялаў, такіх як цэгла, бетон, прыродны і штучны камень і т. п.

У якасці працоўных насадак у перфаратары могуць выкарыстоўвацца бур, піка, зубіла, каронка. Рабочыя насадкі для перфаратара маюць спецыяльны хваставік. Існуе некалькі тыпаў хваставікоў. Для кожнага перфаратара падыходзіць толькі пэўны тып хваставіка. Тып хваставіка для дадзенай мадэлі перфаратара паказаны ў тэхнічных характарыстыках (табл. 1).

2. ПРАВИЛЫ ТЭХНІКІ БЯСПЕКІ

Працоўнае месца:

- Працоўнае месца павінна быць чыстым і добра асветленым. Забруджанае працоўнае месца і недастатковая асветленасць могуць стаць прычынай траўмы.

- Не працуйце з інструментам у памяшканні з падвышанай выбуханебяспекай, побач з лёгкаўзгараемымі вадкасцямі, газамі і пылам. Электраінструмент пры працы стварае іскры, якія могуць прывесці да ўзгарання выбуханебяспечнага пылу ці газаў.

- Не дапускайце да месца працы дзяцей, старонніх асоб і жывёл.

- Не распарушвайце ўвагу падчас працы з інструментам.

Электрабяспека:

- Вілка электраінструмента павінна адпавядаць сеткавай разетцы. Пераканайцеся, што напруга інструмента

адпавядае напрузе ў разетцы. - Не падвргаіце інструмент ўздзеянню дажджу ці вільгаці. Вільготны інструмент павялічвае рызыку паразы электрычным токам.

- Не выцягвайце вілку прылады з разетки, тузаючы за шнур сілкавання, і не пераносьце інструмент, трымаючы яе за шнур сілкавання, гэта прывядзе да яго пашкоджання.

- Сачыце, каб электракабель не быў забытаны. Не размяшчайце электракабель зблізку награвальных прыбораў, вострых граняў, мінеральных алеяў, рухомых дэталей, якія могуць яго пашкодзіць.

- Пры выкарыстанні электраінструмента па-за памяшканнем выкарыстоўвайце адпаведны падаўжальнік, прыдатны для гэтых мэт.

- Пры выкарыстанні электраінструмента ў месцах з падвышанай вільготнасцю падлучайце яго да сеткі сілкавання праз прыладу ахоўнага адключэння (максимальны ток уцечкі 30mA) які адпавядае наміналу.

Асабістая бяспека

- Не працуйце з электраінструментам стомленым, у стане алкагольнага ап'янення, або пасля прыёму лекавых прэпаратаў, якія зніжаюць канцэнтрацыю ўвагі.

- Выкарыстоўвайце сродкі індывідуальнай абароны (акуляры, навушнікі, рэспіратар, ахоўны абутак і адзенне).

- Не дапускайце выпадковага ўключэння інструмента. Перад уключэннем электраінструмента ў сетку або перад падлучэннем акумулятара пераканайцеся, што пераключальнік інструмента знаходзіцца ў пазіцыі “выключана”.

- Перад уключэннем электраінструмента ў сетку сілкавання зніміце з яго ўсе рэгулявальныя прылады і гаечныя ключы. Прылады, якія засталіся на інструменце і гаечныя ключы пры ўключэнні могуць спрычыніць траўму.

- Падчас працы з электраінструментам займайце ўстойлівую паставу. Пры выкарыстанні драбіны (лесвіц) упэўніцеся ў яе ўстойлівасці. Пры магчымасці працуйце з напарнікамі, які зможа вас падстрахаваць.

- Апранайцеся адпаведным чынам. Не надзявайце шырокую вопратку. Вашы валасы, адзенне і пальчаткі павінны знаходзіцца на бяспечнай адлегласці ад рухомых частак інструмента.

- Калі ў інструменце прадугледжаны прылады для падлучэння пылаборніка, выкарыстоўвайце іх. Гэта дапаможа знізіць рызыку атрымання траўмы, звязанай з падвышаным пылаўтварэннем, а таксама павялічыць дакладнасць працы з электраінструментам.

Дадатковыя правілы тэхнікі бяспекі для перфаратараў:

- Карыстайцеся сродкамі абароны органаў слыху.

- Карыстайцеся дадатковай дзяржальняй, якая ўваходзіць у камплект пастайкі інструмента. Страта кантролю можа прывесці да асабістай траўмы.

- Трымайце інструменты за ізаляваныя захопныя паверхні пры выкананні дзеянняў, пры якіх рэжучы інструмент можа закрануць схаваную праводку або ўласны шнур. Пры кантакце з провадам, які знаходзіцца «пад напругай», неабароненыя металічныя часткі інструмента таксама будуць «пад напругай» і прывядуць да паразы аператара электрычным токам.

- Апранайце каску (ахоўны шлем), ахоўныя акуляры і/або ахоўную маску. Таксама настойліва рэкамендуецца апранаць ахоўны рэспіратар і пальчаткі з тоўстымі падкладкамі.

- Перад працай пераканайцеся ў надзейнасці мацавання аснасткі.

- Калі ў халоднае надвор’е інструмент унесены ў цёплае памяшканне, то перад эксплуатацыяй дайце інструменту прагрэцца да хатняй тэмпературы. Гэта размякчыць смазку і прадухіліць утварэнне кандэнсату на электрычных частках інструмента.

- Заўсёды сачыце за тым, каб забяспечыць добрую апору для ног. Пры выкарыстанні інструмента на вышыні пераканайцеся, што пад вамі нікога няма.

- Трымайце інструмент моцна абедзвюма рукамі.

- Трымайце рукі далей ад рухомых частак інструмента.

УВАГА! Не ўносіце змены ў канструкцыю вырабы. Вытворца і пастайшчык здымае з сябе адказнасць за якія ўзніклі ў выніку гэтага наступствы (траўмы і пашкоджанні вырабы). Выхад з ладу прылады пры унясенні змяненняў у яго канструкцыю не з’яўляецца гарантыйным выпадкам.

УВАГА! Выкарыстанне прылады ў любых іншых мэтах, не прадугледжаных гэтым пашпартам, з’яўляецца парушэннем умоў бяспечнай эксплуатацыі і спыняе дзеянне гарантыйных абавязацельстваў пастаўшчыка. Вытворца і пастаўшчык не нясуць адказнасці за пашкоджанні, якія ўзніклі з прычыны выкарыстання прылады не па прызначэнні. Выхад з ладу прылады пры яго выкарыстанні не па прызначэнні не з’яўляецца гарантыйным выпадкам.

Крытэрыі гранічнага стану

Увага! Пры ўзнікненні старонніх шумоў пры працы электраінструмента, пашкоджанняў ізаляцыі электракабеля, механічных пашкоджанняў корпуса неабходна неадкладна выключыць электраінструмент і звярнуцца ў аўтарызаваны сэрвісны цэнтр для ўхілення няспраўнасцяў.

3. ТЭХНІЧНЫЯ ХАРАКТАРЫСТЫКІ

Табліца 1

Параметры		П 240РЭМ	П 280РЭМ
Код		E2205.043.XX	E2205.044.XX
Магутнасць, Вт		750	1000
Максімальны дыяметр аснастка, мм	Бетон (каронка)	-	65
	Бетон (бур)	24	28
	Сталь	13	13
	Дрэва	30	30
Энергія ўдару, Дж		2,3	2,8
Кол-у рэжымаў		3	3
Хуткасць кручэння на халастым ходу (об/мін)		0-1850	0-1300
Частата удараў, уд/мін		0-6000	0-5500
Тып хваставік		SDS-Plus	SDS-Plus
Напружанне сеткі, В		230	230
Намінальная частата сеткі, Гц		50	50
Габарытныя памеры, мм		330×85×205	392x85,5x215
Маса, кг		2,7	3,2

4. КАМПЛЕКТАЦЫЯ

Табліца 2

Мадэль	П 240РЭМ	П 280РЭМ
Код	E2205.043.01	E2205.044.01
Перфаратар	1	1
Ручка дадатковы	1	1
Абмежавальнік глыбіні	1	1
Патрон ЗВП	1	1
Адаптар патрона	1	1
Ключ патрона	1	1
Бурам	3	3
Долата плоскае	-	1
Долата піка	-	1
Пашпарт	1	1

Примечание! Комплект поставки может быть изменен без предварительного уведомления.

Внимание! На дополнительные расходные аксессуары, поставляемые в комплекте (буры, долота, патроны, ключи, адаптеры, ограничители т.д.) гарантийные обязательства не распространяются. Данные аксессуары обмену и возврату не подлежат.

5. АПІСАННЕ КАНСТРУКЦЫІ

П 240РЭМ

- 1 – патрон SDS-Plus
- 2 – перамякач рэверсу
- 3 – кнопка фіксатара выключальніка
- 4 – электракабель харчавання
- 5 – выключальнік
- 6 – перамякач рэжымаў працы
- 7 – дадатковая дзяржальня
- 8 – фіксатар абмежавальніка глыбіні свідраванне



Рys. 1

- 1 – патрон SDS-Plus
- 2 – перамякч рэверсу
- 3 – кнопка фіксатара выключальніка
- 4 – электракабель харчавання
- 5 – выключальнік
- 6 – перамякч рэжымаў працы
- 7 – дадатковая дзяржальня
- 8 – фіксатар абмежавальніка глыбіні свідраванне

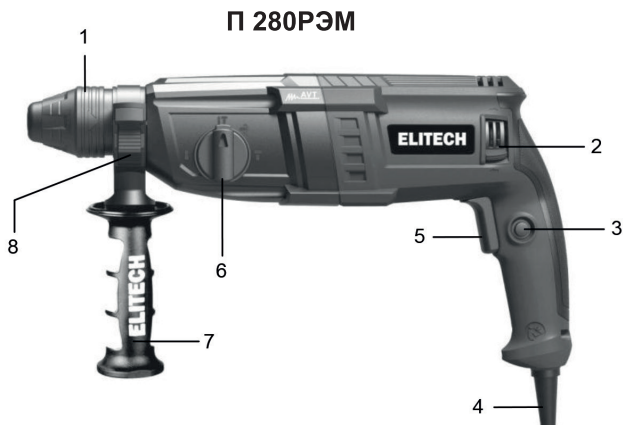

Рыс. 1

6. ПАДРЫХТОЎКА ДА ПРАЦЫ

Увага! Перад наладкай перфаратара адключыце яго ад электрасеткі.

Устаноўка дадатковай дзяржальні

Перад працай заўсёды ўстанаўлівайце дадатковую дзяржальню на перфаратар і трымайце перфаратар моцна абедзвюма рукамі. Дадатковая дзяржальня 3 (Рыс. 2) круціцца адносна абодвух бакоў, што дазваляе лёгка трымаць перфаратар ў любым становішчы.

Для змены становішча дадатковай дзяржальні прыслабце яе “супраць гадзінны стрэлкі” (Рыс. 2). Павярніце дзяржальню да жаданай пазіцыі, сумясціўшы паз дзяржальні з рыскай. Зацягніце рукаць “па гадзіннікавай стрэлцы”.

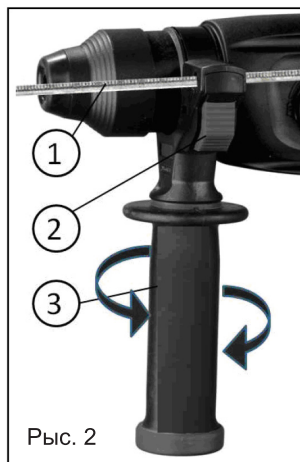

Рыс. 2

Абмежавальнік глыбіні свідравання

Абмежавальнік глыбіні свідравання 1, (Рыс. 2) выкарыстоўваецца для свідравання адтулін зададзенай глыбіні. Для ўстаноўкі патрэбнай глыбіні свідравання націсніце кнопку фіксацыі 2, (Рыс. 2) і ўстаўце абмежавальнік глыбіні 1, (Рыс. 2) у адтуліну. Адрэгулюйце абмежавальнік глыбіні свідравання да жаданай глыбіні і адпусціце кнопку фіксацыі.

Выключальнік

Увага! Перад уключэннем інструмента заўсёды правярайце працаздольнасць выключальніка, пасля адпусчэння ён павінен лёгка вяртацца ў становішча «выключана».

Каб уключыць інструмент, націсніце на выключальнік 2 (Рыс.3). Хуткасць кручэння можа плаўна змяняцца ў залежнасці ад ціску, прыкладзенага да выключальніка. Чым больш ціск, тым вышэй абароты рухавіка. Для выключэння перфаратара адпусціце выключальнік.

Для працяглых дзеянняў націсніце на выключальнік 2 (Рыс. 3), а затым націсніце кнопку фіксатара выключальніка 3 (Рыс. 3,). Для выключэння рэжыму працяглага дзеяння, націсніце на выключальнік да ўпора і адпусціце яго.

- 1 – перамыкач рэверсу
- 2 – выключальнік
- 3 – кнопка фіксацыі выключальніка

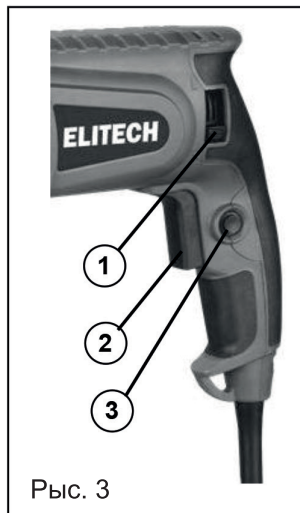

Перамыкач рэверсу

Дадзены інструмент мае рэверсіўны перамыкач 1 (Рыс. 3) для змены кірунку кручэння. Перавядзіце перамыкач рэверсу ў левае становішча для кручэння па гадзіннікавай стрэлцы або ў правае становішча для кручэння супраць гадзінны стрэлкі.

Увага! Забараняецца перамыкаць кірунак кручэння пры націснутым выключальніку.

Увага!

- Перад працай заўсёды правярайце кірунак кручэння.
- Карыстайцеся рэверсіўным перамыкачом толькі пасля поўнага прыпынку інструмента.
- Змена кірунку кручэння да поўнага прыпынку рухавіка можа прывесці да яго пашкоджання.

Заўвага:

Рух супраць гадзінны стрэлкі (рэверсіўны ход) мае меншае колькасцю абаротаў у параўнанні з працоўным ходам, каб пазбегнуць кругавога іскрэння калектара ротара і інтэнсіўнага зносу электра-шчотак.

Устаноўка / зняцце бура

Перад устаноўкай свідра старанна ачысціце і змажце яго хваставік змазкай для бураў (Рыс. 4).

Устаўце бур у патрон. Паварочваючы бур, націснеце на яго да зачэплення з

патронам (Рис. 5). Пасля ўстаноўкі пераканайцеся ў надзейнасці замацавання бура, спрабуючы выцягнуць яго з патрона. Для здабывання бура пацягніце крышку патрона да падставы і выцягнецце бур (Рис.6).



Рис. 4

Рис. 5

Рис. 6

Заўвага: Рэкамендаваная змазка для бураў:

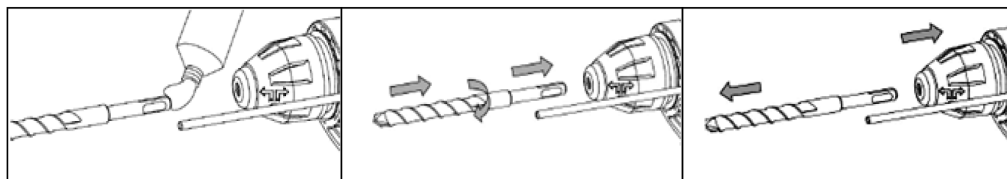
Змазка для бураў Elitech (60гр), код: 2006.000100

Змазка для бураў Elitech (125гр), код: 2006.000200

Перамыкач рэжыму працы

Перамыкач рэжыму працы мае 4 становішча (Рис. 7)



Рис. 7

Увага! Выключыце перфаратар і дачакайцеся прыпынку кручэння патрона перад пераключэннем рэжыму працы.

Для пераключэння рэжымаў працы Націсніце на кнопку блакавання перамыкача Е (рыс. 7) і павярніце, не адпускаючы кнопкі, перамыкач у неабходнае становішча. Толькі потым адпусціце кнопку блакавання перамыкача.

Увага! Перад уключэннем перфаратара пераканайцеся ў тым, што перамыкач знаходзіцца дакладна ў адным з 4 палажэнняў. Калі ён знаходзіцца паміж імі, Уключэнне перфаратара можа прывесці да пашкоджання перфаратара.

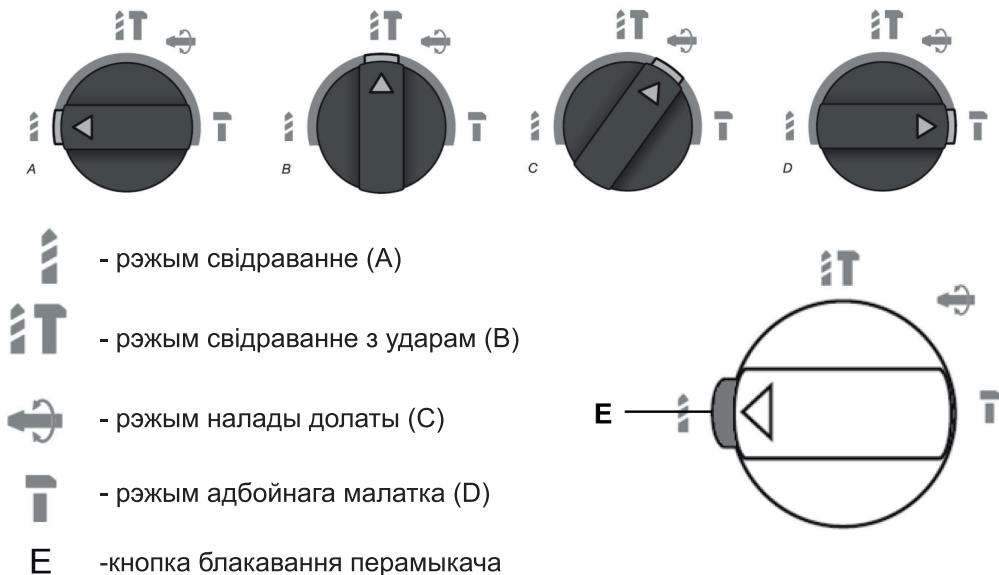
Падчас працы перфаратара не спрабуйце павярнуць перамыкач рэжымаў працы, так як гэта прывядзе да паломкі перфаратара.

Увага! Працаваць перфаратарам можна ў адным з трох палажэнняў (Свідраванне, свідраванне з ударам, адбойны малаток). Становішча Налады зубілы службыць толькі для змены становішча зубілы.

Абмежавальнік глыбіні свідравання

Абмежавальнік глыбіні свідравання (рыс.8) выкарыстоўваецца для свідравання адтулін зададзенай глыбіні. Для ўстаноўкі абмежавальніка глыбіні свідравання націсніце на фіксатар і ўстаўце абмежавальнік глыбіні ў адтуліну на дадатковай дзяржальні. Адрэгулюйце абмежавальнік глыбіні свідравання да жаданай глыбіні і адпусціце фіксатар.

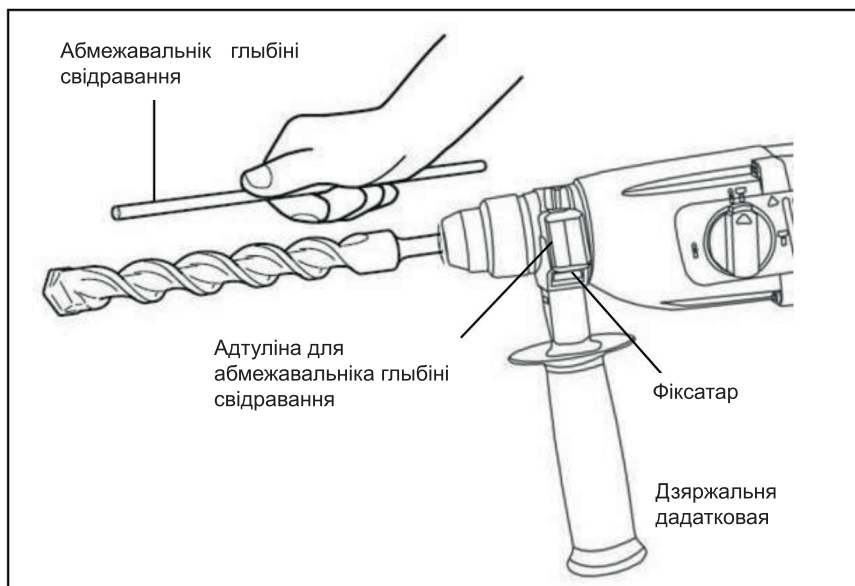

Рыс. 8

Адаптар для ўстаноўкі патрона ЗВП

Для ўстаноўкі на перфаратар стандартнага патрона ЗВП неабходна выкарыстоўваць адаптар 1 (рыс. 9) з патрона SDS-Plus на стандартны патрон звп.

Адаптар мае хваставік для патрона SDS-Plus.

Увага! Патрон ЗВП прызначаны для працы перфаратара ў рэжыме свідравання.

Пасля ўстаноўкі патрона зvp перавядзіце перамыкач рэжымаў працы перфаратара ў рэжым «свідраванне».

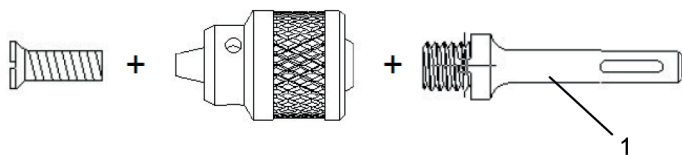

Рыс. 9

7. ЭКСПЛУАТАЦЫЯ

7.1. Рэжым свідраванне з ударам

Для свідравання ў бетоне, цэгле і ў іншых падобных матэрыялах ўсталюецца перамыкач рэжымаў працы ў становішча «у» (рыс. 7). Для гэтых работ выкарыстоўвайце буры з цвёрдасплаўнымі наканечнікамі.

Размесціце свідар ў месцы, абраным для свідравання, і націсніце на курковы выключальнік.

Не прыкладвайце сілу да перфаратара. Лёгкае ціск дае найлепшы вынік. Моцна трымаецца перфаратар і не дазваляйце яму саслізгаваць з вызначанай кропкі.

Калі адтуліну стане напаўняцца пылам і крошкамі, не прыкладвайце дадатковага ціску, а наадварот, на халастым ходу часткова выміце свідар з адтуліны. Паўтарыўшы гэтую аперацыю некалькі разоў, вы ачысціце адтуліну ад часціц і дробак, што дазволіць вам працягнуць эфектыўнае свідраванне.

Увага! Вельмі вялікая і нечаканая сіла кручэння, прыкладзеная да перфаратара, можа паўстаць пры засмечаных канала часціцамі або пры трапленні свідра на арматурны прут. Таму заўсёды карыстайцеся дадатковай бакавой ручкай, моцна утрымліваючы перфаратар падчас свідравання за абедзве дзяржальні. Ня выкананне гэтага патрабавання вядзе да страты кіравання перфаратарам, што можа выклікаць сур'ёзныя траўмы.

Ахоўная муфта

Ахоўная муфта ўключыцца з характэрным трэскам, калі перфаратар дасягне пэўнага празмернага моманту кручэння. Калі гэта адбудзецца, бур перастане круціцца.

Увага! Як толькі муфта спрацуе, неадкладна выключыце інструмент. Гэта дзеянне спрыяе найменшаму зносу кулачкаў ахоўнай муфты.

7.2. Рэжым адбойнага малатка

Для адслойвання, сколвання і іншых адбойных работ ўсталюецца перамыкач рэжымаў працы ў становішча «D» (рыс. 7).

У рэжыме адбойны малаток выкарыстоўваецца насадка зубіла.

Трымаеце перфаратар моцна двума рукамі. Уключыце перфаратар і прыкладвайце лёгкае высілак для ўтрымання перфаратара ў абраным для ўдару месцы. Моцна ціснуць на перфаратар няма неабходнасці, бо гэта не дасць лепшых вынікаў.

ВІМАНІЯ! Рэжым адбойнага малатка ў перфаратары не з'яўляецца асноўным рэжымам працы. У дадзеным рэжыме працы Змазка ў ствале перфаратара спыняе размяркоўвацца па працоўных труцца паверхням ўдарнага механізму, што прыводзіць да перагрэву і закліноўвання ўдарнага механізму (спрацоўванню цеплавой абароны пры наяўнасці). Праца ў рэжыме адбойнага малатка на перфаратары дапускаецца на працягу не больш за 5 хвілін. Далей неабходна ўключыць перфаратар ў рэжым свідравання з ударам для размеркавання змазкі.

7.3. Рэжым налады долаты (пры рэжыме адбойнага малатка)

Разец долаты можа быць усталяваны ў некалькіх палажэннях.

Для змены становішча разца долаты ўсталюецца перамыкач рэжымаў працы ў становішча «з» (рыс. 7). Павярніце разец долаты ў патрэбнае становішча. Затым ўсталюецца перамыкач рэжымаў працы назад у становішча «D».

7.4. Рэжым свідравання

Дадзены рэжым прадугледжвае свідраванне не больш за 30% ад агульнага часу перфаратара бо не з'яўляецца яго асноўнай функцыяй!

Для свідравання адтулін без удару ўсталюецца перамыкач рэжымаў працы ў становішча а (рыс. 7).

Свідраванне ў дрэве

Пры свідраванні ў дрэве найлепшыя вынікі дасягаюцца пры выкарыстанні свердзелаў для дрэва, забяспечаных накіроўвалых шрубай. Накіроўвалы шруба спрашчае свідраванне, утрымліваючы свердзел ў апрацоўванай дэталі.

Свідраванне ў метале

Для прадухілення слізгацення свердзела пры пачатку свідравання, зрабіце паглыбленне з дапамогай Кернер і малатка ў кропцы свідравання. Устаўце вастрыё свердзела ў Выманне і пачніце свідраваць. Пры свідраванні металаў выкарыстоўвайце змазку для рэзкі. Выключэнне складаюць чыгун і латунь, якія трэба свідраваць насуха.

Увага! Празмернае націск на інструмент не паскорыць свідраванне. На самай справе, празмернае ціск толькі пашкодзіць наканечнік вашага свердзела, знізіць прадукцыйнасць інструмента і скароціць тэрмін яго службы. Калі прасвідроўваюць адтуліну становіцца скразным, на інструмент/свердзел ўздзейнічае значная сіла. Трымайце інструмент шчыльна і будзьце асцярожныя, калі свердзел пачынае праходзіць праз апрацоўваную дэталі.

Заўсёды замацоўвайце невялікія апрацоўвання дэталі ў цісках або падобным заціскай прыладзе.

Калі інструмент эксплуатаецца бесперапынна, перыядычна рабіце перапынкі паміж працай на 15 хвілін, гэта дазволіць пазбегнуць перагрэву інструмента і яго паломкі.

8. ТЭХНІЧНАЕ АБСЛУГОЎВАННЕ

Увага! Перад тэхнічным абслугоўваннем правярайце, што электраінструмент адключаны ад электрасеткі.

- Кожны раз пасля заканчэння працы рэкамендуецца чысціць корпус інструмента і вентыляцыйныя адтуліны ад бруду і пылу мяккай тканінай або сурвэткай. Ўстойлівыя забруджвання рэкамендуецца ўстараняць пры дапамозе мяккай тканіны, змочанай у мыльнай вадзе. Недапушчальна выкарыстоўваць для ліквідацыі забруджванняў растваральнікі: бензін, спірт і да т.п. прымяненне растваральнікаў можа прывесці да пашкоджання корпуса інструмента.

- Для забеспячэння бяспекі і надзейнасці інструмента, рамонт або рэгуляванне неабходна вырабляць у спецыялізаваных сэрвісных цэнтрах. Адрасы сэрвісных цэнтраў Elitech пазначаны на адваротным баку гарантыйнага талона.

9. МАГЧЫМЫЯ НЯСПРАЎНАСЦІ І МЕТАДЫ ІХ ЛІКВІДАЦЫІ

Табліца 3

Няспраўнасць	Магчымая прычына	Дзеянні па ліквідацыі
Электрарухавік перагружаецца (пераграваецца).	<ol style="list-style-type: none"> 1. Занадта вялікія абароты рухавіка, несумяшчальныя з дадзеным дыяметрам свідра/каронкі 2. Занадта вялікі дыяметр свідра / каронкі 3. Зламаліся цвёрдасплаўныя напайкі свідра/каронкі 	<ol style="list-style-type: none"> 1. Паменшыце абароты рухавік 2. Не перавышайце максімальны дыяметр свідра для дадзенай мадэлі перфаратара 3. Заменіце свідар / каронку
Электрарухавік працуе, але свідар ня круціцца	Не да канца перамыкач выбару рэжымаў работы	Усталюйце перамыкач рэжымаў працы ў патрэбны становішча да ўпора
Электрарухавік не запускаецца	<ol style="list-style-type: none"> 1. Харчаванне не паступае, так як сеткавы выключальнік растуляць 2. Няспраўны выключальнік 3. Адсутнічае напружанне ў электрасеткі 	<ol style="list-style-type: none"> 1. Уключыце сеткавы выключальнік 2. Звярніцеся ў сэрвісны цэнтр 3. Праверце напружанне ў электрасеткі

10. ТРАНСПАРЦІРОЎКА І ЗАХОЎВАННЕ

Транспарціроўка

Электраінструмент у пакаванні вытворца можна транспартаваць усімі відамі крытага транспарту пры тэмпературы паветра ад мінус 50 да плюс 50 ° C і адноснай вільготнасці да 80% (пры тэмпературы плюс 25 ° C) у адпаведнасці з правіламі перавозкі грузаў, якія дзейнічаюць на дадзеным відзе транспарту.

Захоўванне

Электраінструмент павінен захоўвацца ва ўпакоўцы вытворца ў ацяпляным вентыляваным памяшканні пры тэмпературы ад плюс 5 да плюс 40 ° C і адноснай вільготнасці да 80% (пры тэмпературы плюс 25 ° C).

11. УТЫЛІЗАЦЫЯ

Не выкідвайце электраінструмент і яго кампаненты разам з бытавым смеццем. Утылізуюць электраінструмент згодна з дзеючымі правіламі па ўтылізацыі прамысловых адходаў.

12. ТЭРМІН СЛУЖБЫ

Выраб адносіцца да бытавога класа. Тэрмін службы 5 гадоў.

13. ДАДЗЕННЫЯ АБ ВЫТВОРЦЫ, ІМПАРЦЕРЫ І СЕРТЫФІКАЦЕ

Дадзеныя аб вытворцу, імпарцёры, афіцыйным прадстаўніку, інфармацыя аб сертыфікацыі або дэкларацыі, а таксама інфармацыя пра дату вытворчасці, знаходзіцца ў дадатку №1 да пашпарце вырабы.

14. ГАРАНТЫЙНЫЯ АБАВЯЗКІ

Гарантыйны тэрмін на выраб складае 24 месяцы з моманту продажу спажыўцу.

Тэрмін службы выраба і камплектуючых устанавліваецца вытворцам і пазначаны ў кіраўніцтве па эксплуатацыі (Пашпарт).

На працягу гарантыйнага тэрміну пакупнік мае права на бясплатнае ўхіленне няспраўнасцяў, якія з'явіліся следствам вытворчых дэфектаў. Рамонт і экспертыза тавара, пры выяўленні недахопу, робіцца толькі ў аўтарызаваных сэрвісных цэнтрах, актуальны пералік якіх можна знайсці на сайце <https://elitechtools.ru/sections/service>

Гарантыйны рамонт вырабляецца па прад'яўленні дакумента набыцця і гарантыйнага талона, а пры адсутнасці – тэрмін пачатку гарантыі вылічаецца са дня выраба інструмента.

Змяняемыя па гарантыі дэталі пераходзяць ва ўласнасць майстэрні.

Гарантыйнае абслугоўванне не распаўсюджваецца на вырабы, недахопы якіх узніклі з прычыны:

- парушэнні ўмоў і правілаў эксплуатацыі, захоўвання і/або транспарціроўкі вырабу, а таксама пры адсутнасці або частковай адсутнасці або пашкоджанні маркіровачнага шылдыка і/або серыйнага нумара вырабу;

- эксплуатацыі выраба з прыкметамі няспраўнасці (падвышаны шум, вібрацыя, моцны нагрэў, нераўнамернае кручэнне, страта магутнасці, зніжэнне абарачэння, моцнае іскрэнне, пах гару, нехарактэрны выхлоп);

- механічных пашкоджанняў (расколін, сколаў, увагнутасцяў, дэфармацыі і г.д.);

- пашкоджанняў, выкліканых уздзеяннем агрэсіўных асяроддзяў, высокіх тэмператур ці іншых вонкавых фактараў, пры карозіі металічных частак;

- пашкоджанняў, выкліканых моцным унутраным або знешнім забруджваннем, трапленнем у выраб іншародных прадметаў і вадкасцей, матэрыялаў і рэчываў, запарушванні вентыляцыйных каналаў

(адтулін), алейных каналаў, а таксама пашкоджанні, якія наступілі з прычыны перагрэву, няправільнага захоўвання, неналежнага догляду;

- натуральнага зносу перадачковых дэталей і матэрыялаў, якія труцца;

- умяшання ў працу або пашкоджанні лічыльніка мотагадзін.

- перагрузкі ці няправільнай эксплуатацыі. Да безумоўных прыкмет перагрузкі выраба ставяцца (але не абмяжоўваючыся): з'яўленне колераў пабегласці, адначасовы выхад з ладу спалучаных ці паслядоўных дэталей, напрыклад ротара і статара, выхаду з ладу шасцярні рэдуктара і якара, першаснай абмоткі

трансфарматара, дэфармацыя ці аплаўленне дэталей, ці правадоў электрарухавіка паддзеяннем высокай тэмпературы, а таксама з прычыны не адпаведнасці параметраў электрасеткі паказанаму ў табліцы наміналаў для дадзенага выраба;

- выхаду са строю зменных прыстасаванняў (зорачак, ланцугоў, шын, фарсунак, дыскаў, нажоў кустарэзаў, газонакасілак і трымераў, лёскі і трымерных галовак, ахоўных кажухоў, акумулятараў, свечак запальвання, паліўных і паветраных фільтраў, рамянёў, фільтраў зварачных наканечнікаў, шлангаў, пісталетаў і насадак для мыек высокага ціску, элементаў нацяжэння і мацаванні (балтоў, гаек, фланцаў), паветраных фільтраў і т.п.), а таксама няспраўнасці выраба, выкліканыя гэтымі відамі зносу;

- невыканання патрабаванняў да складу і якасці паліўнай сумесі, які пацягнуў выхад з ладу поршневай групы (заляганне поршневага кольца і/або наяўнасць

драпін і задзіраў на ўнутранай паверхні цыліндру і паверхні поршня, разбурэнне або аплаўленне апорных падшыпнікаў шатуна і поршневага пальца);

- недастатковай колькасці масла ў картэры ў кампрэсары, 4-х тактных рухавікоў (наяўнасць драпін і задзіраў на шатуне, каленвале, нават пры наяўнасці датчыкаў зроўня масла);

- выхад з ладу расходных і хутказношвальных дэталёў, зменных прыстасаванняў і камплектуючых (стартары, прывадныя шасцярні, накіравальныя ролікі, прывадныя рамяні, колы, гумовыя амартызатары, ушчыльняльнікі, сальнікі, стужка-катормазу, ахоўныя кажухі, якія падпальваюць электроды, тэрмапары,

- кіроўныя зорачкі, зварачная гарэлка (соплы, наканечнікі і накіравальныя каналы), ствалы, клапана мыек высокага ціску, і т. п.), а гэтак жа на няспраўнасці выраба, выкліканыя гэтымі выглядамі зносу;

- умяшанні з пашкоджаннем шліцоў крапежных элементаў, пломбаў, ахоўных стыкераў і да т.п..

Гарантыя не распаўсюджваецца:

- На выраб, у канструкцыю якога былі ўнесены змяненні і дапаўненні;

- На вырабы бытавога прызначэння, якія выкарыстоўваюцца для прадпрымальніцкай дзейнасці або ў прафесійных, прамысловых мэтах (згодна з прызначэннем у кіраўніцтве па эксплуатацыі);

- На прафілактычнае і тэхнічнае абслугоўванне выраба (змазку, прамыванне, чыстку, рэгуляванне і г.д.);

- Няспраўнасці вырабу, якія ўзніклі з прычыны выкарыстання прыладдзя, спадарожных і запасных частак, якія не з'яўляюцца арыгінальнымі.

ГАРАНТЫЙНЫ ТАЛОН

Найменне вырабу: _____

Мадэль: _____

Артыкул мадэлі: _____

Дата выпуску: _____

Серыйны нумар: _____

Дата продажу: _____

Штамп гандлёвай арганізацыі:

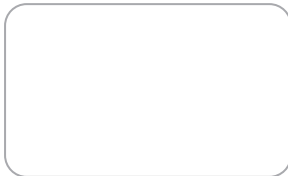

АДРЫЎНЫ ТАЛОН № _____
(запоўняецца супрацоўнікам сэрвіснага цэнтра)

Дата прыёмкі _____

Сэрвісны цэнтр _____

Нумар заказу-нараду _____

Дата выдачы _____

Подпіс кліента _____



АДРЫЎНЫ ТАЛОН № _____
(запоўняецца супрацоўнікам сэрвіснага цэнтра)

Дата прыёмкі _____

Сэрвісны цэнтр _____

Нумар заказу-нараду _____

Дата выдачы _____

Подпіс кліента _____

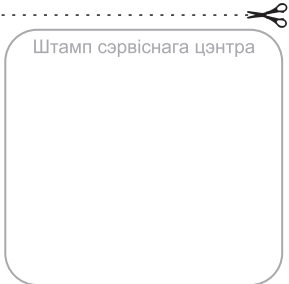

АДРЫЎНЫ ТАЛОН № _____
(запоўняецца супрацоўнікам сэрвіснага цэнтра)

Дата прыёмкі _____

Сэрвісны цэнтр _____

Нумар заказу-нараду _____

Дата выдачы _____

Подпіс кліента _____

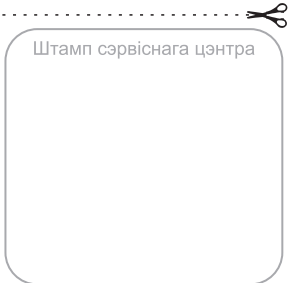

ҚҰРМЕТТІ САТЫП АЛУШЫ!

ELITECH өнімдерін таңдағаныңыз үшін алғыс айтамыз! Сізге осы нұсқаулықпен мұқият танысып, қауіпсіздік шаралары, жабдықты пайдалану және техникалық қызмет көрсету бойынша нұсқауларды мұқият орындауға кеңес береміз.

Нұсқаулықтағы ақпарат нұсқаулықты шығару кезіндегі техникалық сипаттамаларға негізделген.

Осы паспорт өнімді сенімді және қауіпсіз пайдалану үшін қажетті және жеткілікті ақпаратты қамтиды.

Өнімді жетілдіру жөніндегі тұрақты жұмысқа байланысты өндіруші қосымша ескертусіз пайдаланудың сенімділігі мен қауіпсіздігіне әсер етпейтін оның конструкциясын өзгерту құқығын өзіне қалдырады.

НАЗАР АУДАРЫҢЫЗ!

Өнімді сатып алған кезде оның механикалық зақымданбағанын тексеріңіз.

Жеткізілу жинағын қарап шығыңыз және кепілдік қызмет көрсету шарттарымен танысыңыз.

Бөлшек сауда арқылы сатылғаннан кейін, өнімнің сыртқы түрі мен жинағына қатысты шағымдар қабылданбайды.

МАЗМҰНЫ

1. Мақсаты	40
2. Қауіпсіздік ережелері	40
3. Техникалық сипаттамалары	42
4. Жиынтықталуы	43
5. Құрылым сипаттамасы	43
6. Жұмысқа дайындау.....	44
7. Пайдалану	48
8. Техникалық қызмет көрсету	50
9. Ықтимал ақаулар және оларды жою әдістері	50
10. Тасымалдау мен сақтау	51
11. Кәдеге жарату	51
12. Қызмет мерзімі	51
13. Өндіруші, импорттаушы, сертификат/декларация және өндіріс күні туралы мәліметтер	51
14. Кепілдік міндеттемелері.....	51

1. МАҚСАТЫ

Перфоратор тесіктерді бұрғылауға, ойықтарды ұсақтауға, кірпіш, бетон, табиғи және жасанды тас және т. б. сияқты қатты материалдарды бұзуға арналған.

Бұрғылау, шың, қашау, тәжді перфораторда жұмыс саптамалары ретінде пайдалануға болады. Перфораторға арналған жұмыс саптамаларында арнайы білік бар. Біліктердің бірнеше түрі бар. Әрбір перфоратор үшін біліктің белгілі бір түрі ғана жарамды. Осы перфоратор моделіне арналған біліктің түрі техникалық сипаттамаларда көрсетілген (1-кесте).

2. ҚАУІПСІЗДІК ЕРЕЖЕЛЕРІ

Жұмыс орны:

- Жұмыс орны таза және жақсы жарықтандырылған болуы керек. Ластанған жұмыс орны мен жарықтың жеткіліксіздігі жарақатқа әкелуі мүмкін.
- Жарылыс қаупі жоғары бөлмеде, жанғыш сұйықтықтардың, газдардың және шаңның жанында құралмен жұмыс жасамаңыз. Жұмыс кезінде электр құралы жарылғыш шаңның немесе газдардың тұтануына әкелетін ұшқын тудырады.
- Жұмыс орнына балаларды, бөгде адамдар мен жануарларды жақындатпаңыз.
- Құралмен жұмыс істеу кезінде алаңдамаңыз.

Электр қауіпсіздігі:

- Электр құралының ашасы желілік розеткаға сәйкес келуі керек. Құралдың кернеуі розеткадағы кернеуге сәйкес келетініне көз жеткізіңіз.
- Құралды жаңбырға немесе ылғалға ұшыратпаңыз. Ылғал құрал электр тоғының соғу қаупін арттырады.
- Қуат сымын тартып, құралдың ашасын розеткадан шығармаңыз және құралды қуат сымынан ұстап көтермеңіз, бұл оның зақымдалуына әкеледі.
- Электр кабелінің шатаспауын қадағалаңыз. Электр кабелін жылыту құрылғыларына, өткір жиектерге, майға және оның зақымдалуына әкелуі мүмкін қозғалмалы бөлшектерге жақын қоймаңыз.
- Электр құралын үйден тыс жерде пайдаланған кезде осы мақсаттарға сәйкес келетін ұзартқыш сымды пайдаланыңыз.
- Ылғалдылығы жоғары жерлерде электр құралын пайдаланған кезде оны тиісті номиналдағы қорғаныш ажырату құрылғысы (тоқтың максималды кемуі 30мА) арқылы қуат желісіне қосыңыз.

Жеке қауіпсіздік:

- Шаршаған, мас күйде немесе зейінді төмендететін дәрі-дәрмектерді қабылдағаннан кейін электр құралымен жұмыс жасамаңыз.

- Жеке қорғаныс құралдарын қолданыңыз (көзілдірік, құлаққап, респиратор, қорғаныш аяқ киімі мен киім).

- Құралды кездейсоқ қосылуына жол бермеңіз. Электр құралын желіге қоспас бұрын немесе аккумуляторды қоспас бұрын, қосқыштың өшірулілігіне көз жеткізіңіз құрал .

- Электр құралын қуат көзіне қоспас бұрын, барлық реттеу құралдары мен кілттерді алып тастаңыз. Құралды қосқан кезде құралда қалған реттеу құралы мен кілттер жарақатқа әкелуі мүмкін.

- Электр құралымен жұмыс істегенде тұрақты күйде болыңыз. Баспалдақты (сатыны) пайдаланған кезде оның сенімді бекітілгеніне көз жеткізіңіз. Мүмкін болса, Сізді сақтандыра алатын көмекшімен жұмыс жасаңыз.

- Тиісті түрде киініңіз. Кең киім немесе зергерлік бұйымдар кимеңіз. Шашыңыз, киіміңіз және қолғаптарыңыз құралдың айналмалы бөліктерінен қауіпсіз қашықтықта болуы керек.

- Егер құралда шаң жинағышты қосуға арналған құрылғылар болса, оларды қолданыңыз. Бұл шаңның көп болуымен байланысты жарақат алу қаупін азайтуға көмектеседі, сонымен қатар электр құралымен жұмыс істеу кезінде дәлдікті арттырады.

Перфораторларға арналған қосымша қауіпсіздік ережелері:

- Есту мүшелерін қорғау құралдарын қолданыңыз.

- Құралды жеткізу жиынтығына кіретін көмекші тұтқаларды қолданыңыз. Бақылауды жоғалту жеке жарақатқа әкелуі мүмкін.

Кескіш құрал жасырын сымдарға немесе өз сымына тиіп кетуі мүмкін әрекеттерді орындау кезінде құралдарды оқшауланған ұстау беттерінен ұстаңыз. Кернеудегі сыммен байланыста болған кезде құралдың қорғалмаған металл бөліктері де «кернеуде» болады және оператордың электр тогының соғуына әкеледі.

- Дулыға (қауіпсіздік дулығасы), қауіпсіздік көзілдірігі және/немесе қорғаныс маскасын киіңіз. Сондай-ақ, қорғаныс респираторы мен қалың астары бар қолғап киюге кеңес беріледі.

- Жұмыс алдында қосалқы жабдықтың сенімді бекітілгеніне көз жеткізіңіз.

- Егер суық ауа райында құрал жылы бөлмеге енгізілсе, онда Құралды қолданар алдында бөлме температурасына дейін қыздырыңыз. Бұл майлауды жұмсартыады және құралдың электр бөліктерінде конденсацияның пайда болуына жол бермейді.

- Өрқашан аяқтың жақсы тірегін қамтамасыз етіңіз. Құралды биік жерде қолданған кезде астыңызда ешкім жоқ екеніне көз жеткізіңіз.

- Құралды екі қолыңызбен мықтап ұстаңыз.

- Қолыңызды қозғалмалы бөліктерден алыс ұстаңыз.

Назар аударыңыз!

Өнімнің дизайнына өзгерістер енгізбеңіз. Өндіруші мен жеткізуші нәтижесінде туындаған салдарлар (өнімнің жарақаты мен зақымдануы) үшін жауапкершілікті

өзінен алып тастайды. Құрылғының конструкциясына өзгерістер енгізу кезінде істен шығуы кепілдік жағдайы болып табылмайды.

Назар аударыңыз!

Құрылғыны осы паспортта көзделмеген кез келген басқа мақсаттарда пайдалану қауіпсіз пайдалану шарттарын бұзу болып табылады және өнім берушінің кепілдік міндеттемелерінің қолданылуын тоқтатады. Өндіруші мен жеткізуші құрылғыны мақсатсыз пайдалану салдарынан туындаған зақым үшін жауап бермейді. Құрылғыны мақсатсыз пайдалану кезінде оның істен шығуы кепілдік жағдайы болып табылмайды.

Шекті күй өлшемдері

Назар аударыңыз! Электр құралының жұмысы кезінде бөгде шу пайда болған кезде, электр кабелінің оқшауламасының зақымдануы, корпусстың механикалық зақымдануы кезінде электр құралын дереу өшіріп, ақауларды жою үшін авторизацияланған қызмет көрсету орталығына жүгіну қажет.

3. ТЕХНИКАЛЫҚ СИПАТТАМАЛАРЫ

1-кесте

Параметрлер		П 240РЭМ	П 280РЭМ
Код		E2205.043.XX	E2205.044.XX
Қуат, Вт		750	1000
Максималды диаметрі жабдықтар, мм	Бетон (тәж)	-	65
	Бетон (бур)	24	28
	Болат	13	13
	Ағаш	30	30
Соққы энергиясы, Дж		2,3	2,8
Режимдер саны		3	3
Бос айналу жылдамдығы (айн / мин)		0-1850	0-1300
Соққы жиілігі, соққы / мин		0-6000	0-5500
Шұңқырдың түрі		SDS-Plus	SDS-Plus
Желі кернеуі, В		230	230
Желінің номиналды жиілігі, Гц		50	50
Жалпы өлшемдер, мм		330×85×205	392×85,5×215
Массасы, кг		2,7	3,2

4. ЖИЫНТЫҚТАЛУЫ

2-кесте

Үлгі	П 240РЭМ	П 280РЭМ
Код	E2205.043.01	E2205.044.01
Перфоратор	1	1
Қосымша тұтқа	1	1
Тереңдікті шектегіш	1	1
ЗВП картриджі	1	1
Патрон адаптері	1	1
Картридж кілті	1	1
Бур	3	3
Қашау тегіс	-	1
Шыңның қашауы	-	1
Төлқұжат	1	1

5. ҚҰРЫЛЫМ СИПАТТАМАСЫ

П 240РЭМ

- 1 – патрон SDS-Plus
- 2 – перемыкач рэверсу
- 3 – кнопка фиксатора выключальника
- 4 – электрокабель харчавання
- 5 – выключальник
- 6 – перемыкач рэжымаў працы
- 7 – дадатковая дзяржальня
- 8 – фіксатар абмежавальніка глыбіні свідраванне



1-сурет

П 280РЭМ

- 1 – патрон SDS-Plus
- 2 – перапыкач рэверсу
- 3 – кнопка фіксатара выключальніка
- 4 – электракабель харчавання
- 5 – выключальнік
- 6 – перапыкач рэжымаў працы
- 7 – дадатковая дзяржальня
- 8 – фіксатар абмежавальніка глыбіні свідраванне

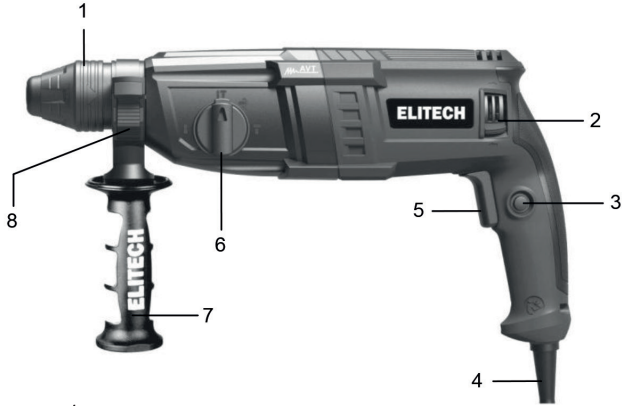

1-сурет

6. ЖҰМЫСҚА ДАЙЫНДАУ

Назар аударыңыз! Реттеу алдында әрқашан құралды электр желісінен ажыратыңыз.

Қосымша тұтқа орнату

Әрқашан қосымша тұтқасы бар перфораторды қолданыңыз және Перфораторды екі қолыңызбен мықтап ұстаңыз. Қосымша тұтқа 3 (2-сурет) екі жағына қатысты айналады, бұл перфораторды кез келген қалыпта ұстауды жеңілдетеді.

Қосымша тұтқаның орнын өзгерту үшін оны сағат тіліне қарсы бұрап босатыңыз (2-сурет). Тұтқаны қажетті күйге бұраңыз және тұтқаны сағат тілімен бұрап бекітіңіз.

Бұрғылау тереңдігін шектегіш

Бұрғылау тереңдігін шектегіш 1 (2-сурет) берілген тереңдіктегі тесіктерді бұрғылау үшін қолданылады. Қажетті бұрғылау тереңдігін орнату үшін бекіту түймесін басыңыз 2 (2-сурет) және тереңдікті шектегішті тесікке салыңыз 1 (2-сурет).

Бұрғылау тереңдігін шектегішті қажетті тереңдікке реттеп, бекіту түймесін босатыңыз.

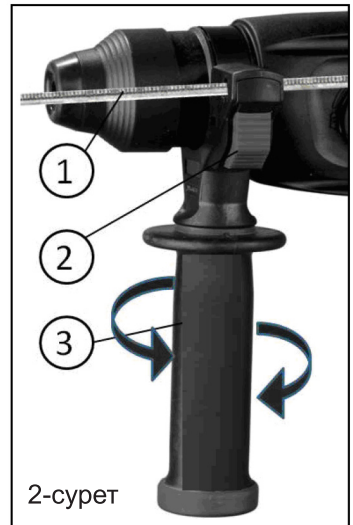

2-сурет

Ажыратқыш

Назар аударыңыз! Құралды қоспас бұрын әрқашан қосқыштың жұмысын тексеріңіз, босатылғаннан кейін ол «Өшірулі»күйіне оңай оралуы керек.

Құралды қосу үшін қосқышты 2 (3-сурет) басыңыз. Айналу жылдамдығы ажыратқышқа қолданылатын қысымға байланысты біркелкі өзгеруі мүмкін. Қысым неғұрлым көп болса, қозғалтқыштың айналу жылдамдығы соғұрлым жоғары болады. Перфораторды өшіру үшін қосқышты босатыңыз.

Ұзақ әрекет ету үшін қосқышты 2 (3-сурет), содан кейін қосқышты құлыптау түймесін 3 (3-сурет,) басыңыз. Ұзақ әрекет ету режимін өшіру үшін қосқышты тоқтағанша басып, оны босатыңыз.

- 1 – кері қосқыш
- 2 – қосқыш
- 3 – Ажыратқышты бекіту түймесі

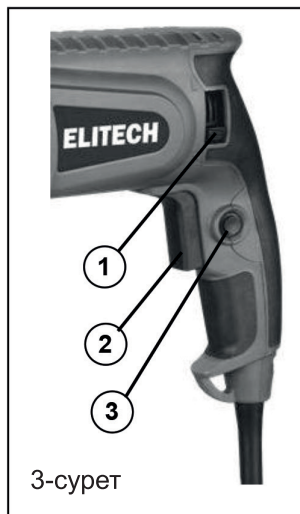

Кері қосқыш

Бұл құралдың кері қосқышы бар 1 (сурет. 3) айналу бағытын өзгерту үшін.

Кері қосқыш тұтқасын сағат тіліне қарсы айналдыру үшін төменгі күйге немесе сағат тілімен айналдыру үшін жоғарғы күйге аударыңыз.

Назар аударыңыз! Коммутатор басылған кезде айналу бағытын ауыстыруға тыйым салынады.

Назар аударыңыз!

- Жұмыс алдында әрқашан айналу бағытын тексеріңіз.
- Құрал толығымен тоқтағаннан кейін ғана кері қосқышты пайдаланыңыз.
- Қозғалтқыш толық тоқтағанша айналу бағытын өзгерту оның зақымдалуына әкелуі мүмкін.

Ескерту!

Сағат тіліне қарсы қозғалыс (кері импульс) ротор коллекторының айналмалы ұшқынын және электр щеткаларының қатты тозуын болдырмау үшін жұмыс импульсімен салыстырғанда аз айналымға ие.

Бұрғылауды орнату/алу

Боракты орнатпас бұрын оны мұқият тазалап, боракс майымен майлаңыз (4-сурет).

Бұрғылауды картриджге салыңыз. Бұрғылауды бұрап жатқанда, картриджге ілінгенше оны басыңыз (сурет. 5). Орнатқаннан кейін, оны картриджден шығаруға

тырысып, бұрғылауды бекітудің сенімділігіне көз жеткізіңіз. Боракты алу үшін картридждің қақпағын негізге қарай тартып, боракты шығарыңыз (6-сурет).

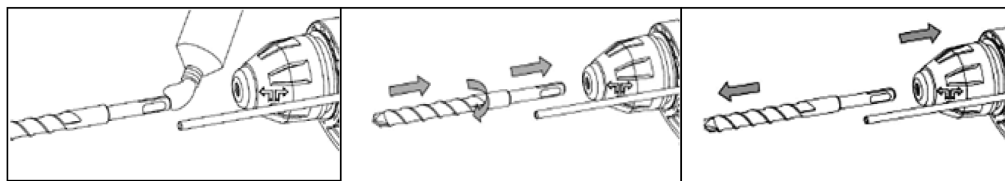

4-сурет

5-сурет

6-сурет

Ескерту: Кеңес берілген бұрғылау майы:

Elitech бұрғылау майы (60гр), код: 2006.000100

Elitech бұрғылау майы (125гр), код: 2006.000200

Жұмыс режимін ауыстырып-қосқыш

Жұмыс режимінің ауыстырып-қосқышында 4 күй бар (7-сурет).

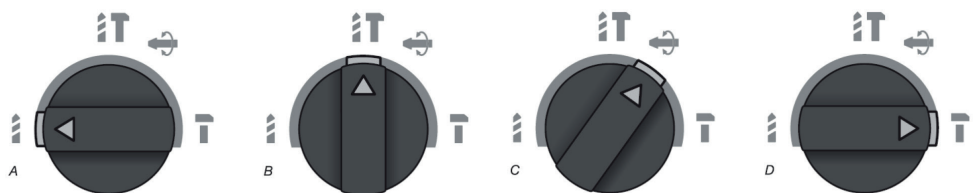

- рэжым свідраванне (A)



- рэжым свідраванне з ударам (B)



- рэжым налады долаты (C)



- рэжым адбойнага малатка (D)

E

-кнопка блакавання перамыкача

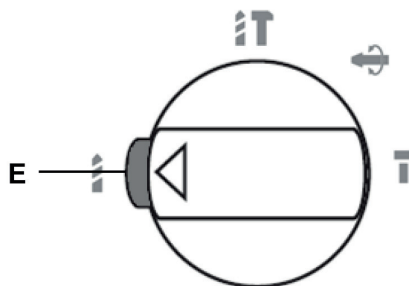

7-сурет

Назар аударыңыз! Перфораторды өшіріп, жұмыс режимін ауыстырар алдында картридждің айналуын тоқтатқанша күтіңіз.

Жұмыс режимдерін ауыстыру үшін E қосқышының құлыптау түймесін басыңыз (сурет. 7) түймелерді босатпай, ауыстырып-қосқышты қажетті күйге бұраңыз. Содан кейін ғана қосқышты құлыптау түймесін босатыңыз.

Назар аударыңыз! Перфораторды қоспас бұрын, қосқыштың дәл 4 позицияның бірінде екеніне көз жеткізіңіз. Егер ол олардың арасында болса, балғамен бұрғылауды қосу балғамен бұрғылауға зақым келтіруі мүмкін.

Балғамен бұрғылау кезінде жұмыс режимінің қосқышын бұруға тырыспаңыз, себебі бұл балғамен бұрғылауды бұзады.

Назар аударыңыз! Сіз үш позицияның бірінде балғамен жұмыс жасай аласыз (бұрғылау, соққымен бұрғылау, джекаммер). Қашауды орнату орны тек қашаудың орнын өзгертуге қызмет етеді.

Бұрғылау тереңдігін шектегіш

Бұрғылау тереңдігін шектегіш (сурет.8) берілген тереңдіктегі тесіктерді бұрғылау үшін қолданылады. Бұрғылау тереңдігін шектегішті орнату үшін бекіткішті басып, тереңдікті шектегішті қосымша тұтқадағы тесікке салыңыз. Бұрғылау тереңдігін шектегішті қажетті тереңдікке реттеп, бекіткішті босатыңыз.

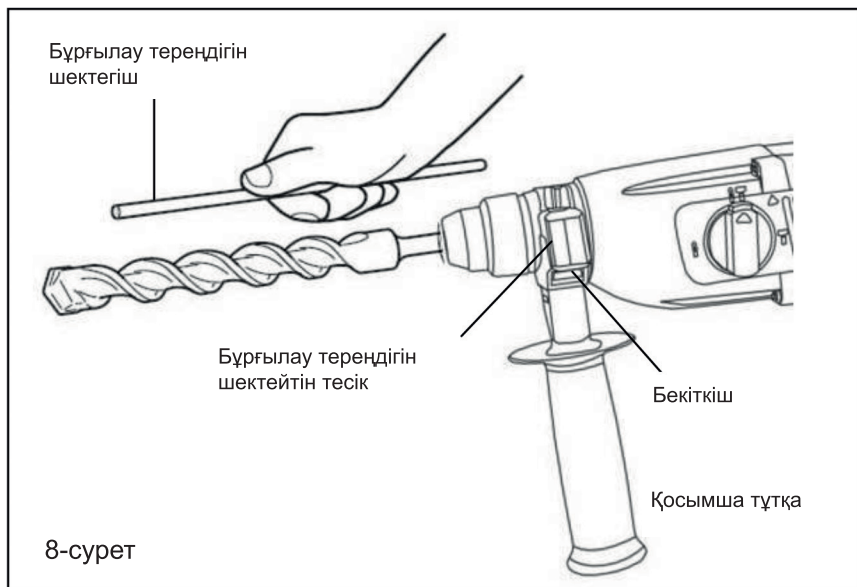

ЗВП картриджін орнатуға арналған Адаптер

ЗВП стандартты картриджінің балғасына орнату үшін 1 адаптерін пайдалану керек (сурет. 9) SDS-Plus картриджінен ЗВП стандартты картриджіне дейін.

Адаптерде SDS-Plus картриджіне арналған білік бар.

Назар аударыңыз! ЗВП картриджі бұрғылау режимінде балғамен жұмыс істеуге арналған.

ЗВП картриджін орнатқаннан кейін балғамен бұрғылау режимінің қосқышын «бұрғылау»режиміне қойыңыз.

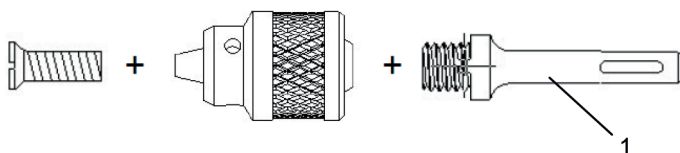

9-сурет

7. ПАЙДАЛАНУ

7.1. Соққымен бұрғылау режимі

Бетонда, кірпіште және басқа ұқсас материалдарда бұрғылау үшін жұмыс режимінің қосқышын «В» күйіне қойыңыз (сурет. 7). Бұл жұмыстар үшін карбидті борактарды қолданыңыз.

Бұрғылауды бұрғылау үшін таңдалған жерге орналастырыңыз және триггер қосқышын басыңыз.

Перфораторға күш қолданбаңыз. Жеңіл қысым жақсы нәтиже береді. Перфораторды мықтап ұстаңыз және оның белгіленген нүктеден сырғып кетуіне жол бермеңіз.

Тесік шаң мен үгінділерге тола бастағанда, қосымша қысым жасамаңыз, керісінше, бос тұрған кезде бұрғылауды тесіктен ішінара алыңыз. Бұл әрекетті бірнеше рет қайталағаннан кейін, сіз тесікті бөлшектер мен үгінділерден тазартасыз, бұл сізге тиімді бұрғылауды жалғастыруға мүмкіндік береді.

Назар аударыңыз! Перфораторға қолданылатын өте үлкен және күтпеген айналу күші арнаны бөлшектермен бітеп тастағанда немесе арматура шыбығына тиген кезде пайда болуы мүмкін. Сондықтан бұрғылау кезінде қосымша бүйірлік тұтқаны қолданып, екі тұтқаны мықтап ұстаңыз. Бұл талапты орындамау Перфораторды басқаруды жоғалтуға әкеледі, бұл ауыр жарақаттарға әкелуі мүмкін.

Сақтандыру муфтасы

Перфоратор белгілі бір шамадан тыс айналу сәтіне жеткенде, сақтандыру муфтасы тән сатырмамен іске қосылады. Бұл орын алғанда, бұрғылау айналуы тоқтатады.

Назар аударыңыз! Муфта іске қосылғаннан кейін машинаны дереу өшіріңіз. Бұл әрекет сақтандыру муфтасының жұдырықшаларының ең аз тозуына ықпал етеді.

7.2. Балға режимі

Қабыршақтану, ұсақтау және басқа джекпоттар үшін жұмыс режимінің қосқышын «D» күйіне қойыңыз (сурет. 7).

Джекхаммер режимінде қашау саптамасы қолданылады.

Балғамен бұрғылауды екі қолыңызбен мықтап ұстаңыз. Перфораторды қосыңыз және Перфораторды соққы үшін таңдалған жерде ұстау үшін жеңіл күш қолданыңыз. Балғамен қатты қысым жасаудың қажеті жоқ, өйткені бұл жақсы нәтиже бермейді.

ВИМАНИЯ! Балғамен соғу режимі Негізгі жұмыс режимі емес. Бұл жұмыс режимінде перфоратордың оқпанындағы майлау соққы механизмінің жұмыс үйкеліс беттеріне таралуын тоқтатады, бұл соққы механизмінің қызып кетуіне және кептелуіне әкеледі (болған жағдайда жылу қорғанысы іске қосылады). Перфораторда джекаммер режимінде 5 минуттан артық емес жұмыс істеуге рұқсат етіледі. Өрі қарай, майды тарату үшін балғамен бұрғылау режиміне балғамен бұрғылауды қосу керек.

7.3. Қашауды баптау режимі (балға режимінде)

Қашау кескішті бірнеше позицияға орнатуға болады.

Қашау кескішінің орнын өзгерту үшін жұмыс режимінің қосқышын «С» күйіне қойыңыз (сурет. 7). Қашау кескішті дұрыс күйге бұраңыз. Содан кейін жұмыс режимінің қосқышын «D» күйіне қайта орнатыңыз.

7.4. Бұрғылау режимі

Бұл режим 30% - дан аспайтын бұрғылауды қамтиды. перфоратордың жалпы жұмыс уақытынан бастап оның негізгі функциясы емес!

Соққысыз тесіктерді бұрғылау үшін жұмыс режимінің қосқышын А күйіне қойыңыз (сурет. 7).

Ағашқа бұрғылау

Ағашты бұрғылау кезінде бағыттаушы бұрандамен жабдықталған ағаш бұрғыларын пайдалану арқылы ең жақсы нәтижеге қол жеткізіледі. Бағыттаушы бұранда Бұрғылауды өңделетін бөлікте ұстау арқылы бұрғылауды жеңілдетеді.

Металда бұрғылау

Бұрғылау басталған кезде бұрғылаудың сырғып кетуіне жол бермеу үшін бұрғылау нүктесінде өзек пен балғамен ойық жасаңыз. Бұрғылау ұшын ойыққа салыңыз да, бұрғылауды бастаңыз. Металдарды бұрғылау кезінде кесу үшін майлағышты қолданыңыз. Ерекшелік-шойын мен жез, оны құрғақ бұрғылау керек.

Назар аударыңыз!

Құралды шамадан тыс басу бұрғылауды тездетпейді. Шын мәнінде, шамадан тыс қысым тек бұрғылау ұшын зақымдайды, құралдың өнімділігін төмендетеді және оның қызмет ету мерзімін қысқартады. Бұрғылау тесігі арқылы өткенде, құралға / бұрғылауға айтарлықтай күш әсер етеді. Құралды мықтап ұстаңыз және бұрғылау өңделетін бөліктен өте бастағанда абай болыңыз.

Өрқашан өңделетін кішкене бөліктерді вискаға немесе ұқсас қысқыш құрылғыға бекітіңіз.

Егер құрал үздіксіз жұмыс істесе, мезгіл-мезгіл жұмыс арасында 15 минут үзіліс жасаңыз, бұл құралдың қызып кетуіне және сынуына жол бермейді.

8. ТЕХНИКАЛЫҚ ҚЫЗМЕТ КӨРСЕТУ

Назар аударыңыз! Техникалық қызмет көрсетуден бұрын электр құралының электр желісінен ажыратылғанын тексеріңіз.

- Жұмыстан кейін әр уақытта құралдың корпусын және желдеткіш саңылауларды кір мен шаңнан жұмсақ шүберекпен немесе майлықпен тазалау ұсынылады. Тұрақты ластануды сабынды суға малынған жұмсақ шүберекпен жою ұсынылады. Ластануды жою үшін еріткіштерді қолдануға болмайды: бензин, алкоголь және т.б. еріткіштерді қолдану құралдың корпусына зақым келтіруі мүмкін.

- Бұрғылау картриджін мұқият тазалаңыз және майлаңыз.

- Құралдың қауіпсіздігі мен сенімділігін қамтамасыз ету үшін жөндеуді немесе реттеуді мамандандырылған сервистік орталықтарда жүргізу қажет.

9. ЫҚТИМАЛ АҚАУЛАР ЖӘНЕ ОЛАРДЫ ЖОЮ ӘДІСТЕРІ

3-кесте

Ақау	Мүмкін себеп	Түзеу әрекеттері
Электр қозғалтқышы шамадан тыс жүктеледі (қызып кетеді).	1. Берілген бұрғылау/тәж диаметріне сәйкес келмейтін тым үлкен қозғалтқыш айналымдары 2. Бұрғылау/тәждің диаметрі тым үлкен 3. Борақс/тәж карбидті дәнекерлеу сынған	1. Қозғалтқыштың айналуын азайтыңыз 2. Осы бұрғылау моделі үшін бұрғылаудың максималды диаметрінен аспаңыз 3. Бұрғылау / тәжді ауыстырыңыз
Электр қозғалтқышы жұмыс істейді, бірақ бұрғылау бұрылмайды	Жұмыс режимін таңдау қосқышы толығымен ауыстырылған жоқ	Жұмыс режимінің қосқышын тоқтағанша дұрыс күйге қойыңыз
Электр қозғалтқышы іске қосылмайды	1. Тамақ келмейді, өйткені желілік қосқыш ашық 2. Ақаулы қосқыш 3. Электр желісінде кернеу жоқ	1. Желі қосқышын қосыңыз 2. Қызмет көрсету орталығына хабарласыңыз 3. Электр желісіндегі кернеуді тексеріңіз

10. ТАСЫМАЛДАУ МЕН САҚТАУ

Тасымалдау.

Өндірушінің қаптамасындағы электр құралын жабық көліктің барлық түрлерімен ауа температурасы минус 50-ден плюс 50 °С-қа дейін және салыстырмалы ылғалдылығы 80% - ға дейін (плюс 25°С температурада) көліктің осы түрінде қолданылатын жүктерді тасымалдау ережелеріне сәйкес тасымалдауға болады.

Сақтау.

Электр құралы плюс 5-тен плюс 40°С-қа дейінгі температурада және салыстырмалы ылғалдылығы 80% - ға дейін (плюс 25°С температурада) жылытылатын желдетілетін бөлмеде дайындаушының қаптамасында сақталуы тиіс.

11. КӘДЕГЕ ЖАРАТУ

Электр құралын және оның компоненттерін тұрмыстық қоқыспен бірге тастамаңыз. Электр құралын қолданыстағы өндірістік қалдықтарды жою ережелеріне сәйкес кәдеге жаратыңыз.

12. ҚЫЗМЕТ МЕРЗІМІ

Өнім тұрмыстық сыныпқа жатады. Қызмет мерзімі 5 жыл

13. ӨНДІРУШІ, ИМПОРТТАУШЫ ЖӘНЕ СЕРТИФИКАТ ТУРАЛЫ МӘЛІМЕТТЕР

Өндіруші, импорттаушы, ресми өкіл туралы деректер, сертификат немесе декларация туралы ақпарат, сондай-ақ өндіріс күні туралы ақпарат өнімнің паспортына №1 қосымшада көрсетілген.

14. КЕПІЛДІК МІНДЕТТЕМЕЛЕРІ

Өнімнің кепілдік мерзімі тұтынушыға сатылған сәттен бастап 24 айды құрайды.

Өнім мен қосалқы бөлшектердің қызмет ету мерзімін өндіруші белгілейді және олар пайдалану жөніндегі нұсқаулықта (паспортта) көрсетілген.

Кепілдік мерзімі ішінде сатып алушы өндірістік ақаулардың салдары болған ақауларды тегін түзеуге құқылы.

Кемшілігі анықталған жағдайда тауарды сараптау мен жөндеу тек авторизацияланған сервистік орталықтарда жүргізіледі, олардың өзекті тізімін <https://elitech-tools.ru/sections/service> сайтынан табуға болады.

Кепілдік жөндеу сатып алу құжаты мен кепілдік талонын көрсетілгенде жүргізіледі, ол болмаған жағдайда -кепілдіктің басталу мерзімі өнім жасалған күннен бастап есептеледі.

Кепілдік бойынша ауыстырылатын бөлшектер шеберхананың меншігіне өтеді.

Кепілдік қызмет көрсету келесі кемшіліктер нәтижесінде пайда болған өнімдерге қолданылмайды:

- өнімді пайдалану, сақтау және/немесе тасымалдау шарттары мен ережелерін бұзу, сондай-ақ өнімнің таңбалау тақтайшасы және/немесе сериялық нөмірі болмаған немесе ішінара болмаған немесе бүлінген кезде;

- ақаулық белгілері бар өнімді пайдалану (шуы, дірілі жоғарылауы, қатты қызуы, біркелкі емес айналуы, қуатының жоғалуы, айналымның төмендеуі, қатты ұшқындауы, күйік иісі, өзіне тән емес газ шығуы)

- механикалық зақымдану (жарықтар, жарықшақ, ойықтар, деформациялар және т. б.);

- коррозиялық ортаның, жоғары температураның немесе металл бөліктерінің коррозиясы кезінде басқа сыртқы факторлардың әсерінен болатын зақым;

- қатты ішкі немесе сыртқы ластанудан, бұйымға бөгде заттар мен сұйықтықтардың, материалдар мен заттардың түсуінен, желдеткіш арналардың (саңылаулардың), май арналарының бітелуінен, сондай-ақ қызып кетуден, дұрыс сақтамаудан, тиісті күтімнің болмауынан туындаған зақымданулардан туындаған зақымдар;

- тірелетін, үйкелетін, берілісті бөлшектері мен материалдарының табиғи тозуы,

- мотосағат есептегішінің жұмысына араласу немесе зақымдануы.

- шамадан тыс жүктеме немесе қате қолдану. Өнімнің шамадан тыс жүктелуінің шартсыз белгілеріне мыналар жатады (бірақ олармен шектелмейді): түстерінің құбылуы, ротор мен статор сияқты түйісетін

немесе кезектесетін бөлшектердің бір мезгілде істен шығуы, редуктор мен зәкірдің тегершігінің, трансформатордың бастапқы орамасы, бөлшектердің істен шығуы, бұйымның тораптарының немесе электр қозғалтқышының сымдарының жоғары температураның әсерінен, сондай-ақ өнімнің кестеде көрсетілген номиналдар электр желісі параметрлерінің шартына сай болмауынан деформациялануы немесе балқуы

- ауыстырылатын құрылым бөлшектерінің істен шығуы (жұлдызшалар, шынжырлар, шиналар, саптамалар, дискілер, бұтақесу пышақтары, шөп шабатын машиналар мен триммерлер, қармақ бауы мен триммер бастары, қорғаныс қаптамалары, аккумуляторлар, отын және ауа сүзгілері, белбеулер, аралау пышағы, жұлдызшалар, цангалар, дәнекерлеу ұштары, құбыршектер, тапаншалар және жоғары қысымды

- жууға арналған саптамалар, кернеу және бекіту элементтері (болттар, сомындар, шентемірлер), ауа сүзгілері және т. б.), сондай-ақ тозудың осы түрлерінен

туындаған бұйымның ақаулары;

- поршень тобының істен шығуына әкеп соққан отын қоспасының құрамы мен сапасына қойылатын талаптарды сақтамау (поршень сақинасының жатуы және/немесе цилиндрдің ішкі бетінде және поршень бетінде сызаттар мен бұзушылықтардың болуы, шатун мен поршень саусағының тірек мойынтіректерінің бұзылуы немесе балқуы);

- компрессорлар, 4 тактілі қозғалтқыштар картеріндегі май мөлшерінің жеткіліксіздігі немесе май түрінің сәйкес келмеуі (шатунда, иінді білікте, тіпті май деңгейінің датчигі болған кезде де сызаттар мен бөгеттердің болуы);

- Шығыс және тез тозатын бөлшектердің, ауыстырылатын құрылғылардың және компоненттердің істен шығуы (стартерлер, жетек берілістері, бағыттаушы роліктер, жетек белдіктері, дөңгелектер, резеңке амортизаторлар, тығыздағыштар, майлы тығыздағыштар, тежегіш таспа, қорғаныш қаптамалар, тұтандырғыш электродтар, термопаралар, іліністер, майлау, көмір щеткалары, жетекші жұлдызшалар, дәнекерлеу алауы (саптамалар, ұштар мен бағыттаушы арналар), діңгектер, жоғары қысымды жуу құралдарының клапандары және т. б.), сондай-ақ тозудың осы түрлерінен туындаған бұйымның ақаулары;

- бекіткіштердің, пломбалардың, қорғаныш жапсырмалардың және т. б. оймакілтектерінің зақымдалуымен араласу.

Кепілдік қолданылмайды:

- Құрылысына өзгерістер мен толықтырулар енгізілген өнімге;

- Кәсіпкерлік қызмет үшін немесе кәсіптік, өнеркәсіптік мақсаттарда пайдаланылатын тұрмыстық мақсаттағы өнімдерге (пайдалану жөніндегі нұсқаулықтағы мақсатқа сәйкес);

- Өнімнің профилактикалық және техникалық қызмет көрсетуге (майлау, жуу, тазалау, реттеу және т.б.)

- Түпнұсқа болып табылмайтын керек-жарақтарды, ілеспе және қосалқы бөлшектерді пайдалану нәтижесінде пайда болған бұйымның ақауларына;

КЕПІЛДІК ТАЛОНЫ

Өнімнің атауы: _____

Моделі: _____

Модель артикулі: _____

Шығарылған күні: _____

Сериялық нөмірі: _____

Сату күні: _____

Сауда ұйымының мөрі:

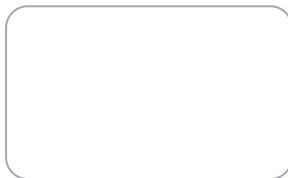

ҮЗБЕЛІ ТАЛОН № _____

(қызмет көрсету орталығымен толтырылады)

Қабылдау күні _____

Қызмет көрсету орталығы _____

Тапсырыс-өкімдеме нөмірі _____

Берілген күні _____

Клиенттің қолы _____

Қызмет көрсету орталығының мөрі

ҮЗБЕЛІ ТАЛОН № _____

(қызмет көрсету орталығымен толтырылады)

Қабылдау күні _____

Қызмет көрсету орталығы _____

Тапсырыс-өкімдеме нөмірі _____

Берілген күні _____

Клиенттің қолы _____

Қызмет көрсету орталығының мөрі

ҮЗБЕЛІ ТАЛОН № _____

(қызмет көрсету орталығымен толтырылады)

Қабылдау күні _____

Қызмет көрсету орталығы _____

Тапсырыс-өкімдеме нөмірі _____

Берілген күні _____

Клиенттің қолы _____

Қызмет көрсету орталығының мөрі



8 800 100 51 57

Номер круглосуточной бесплатной горячей линии по РФ.
Вся дополнительная информация о товаре и сервисных
центрах на сайте
www.elitech.ru

8 800 100 51 57

Сэрвісны центрНомер кругласутачнай бясплатнай гарачай лініі па РФ.
Уся дадатковая інфармацыя аб тавары і сэрвісных
цэнтры на сайце
www.elitech.ru

8 800 100 51 57

Ресей Федерациясындағы тәулік бойғы ақысыз сенім телефонының
қызмет көрсету орталығы.
Өнім және қызмет көрсету туралы барлық қосымша ақпарат
сайттағы орталықтарда
www.elitech.ru