

Robert Bosch GmbH

Power Tools Division
70745 Leinfelden-Echterdingen
Germany

www.bosch-pt.com

1 619 929 K18 (2011.11) PS / 186 UNI



1 619 929 K18

PFS 105 E WALLPaint

 **BOSCH**

de Originalbetriebsanleitung
en Original instructions
fr Notice originale
es Manual original
pt Manual original
it Istruzioni originali
nl Oorspronkelijke
gebruiksaanwijzing
da Original brugsanvisning
sv Bruksanvisning i original
no Original driftsinstruks
fi Alkuperäiset ohjeet

el Πρωτότυπο οδηγιών χρήσης
tr Orijinal işletme talimatı
pl Instrukcja oryginalna
cs Původní návod k používání
sk Pôvodný návod na použitie
hu Eredeti használati utasítás
ru Оригинальное руководство по
эксплуатации
uk Оригінальна інструкція з
експлуатації
ro Instrucțiuni originale
bg Оригинална инструкция

sr Originalno uputstvo za rad
sl Izvirna navodila
hr Originalne upute za rad
et Algupärane kasutusjuhend
lv Instrukcijas oriģinālvalodā
lt Originali instrukcija



Deutsch	Seite	7
English	Page	13
Français	Page	20
Español	Página	27
Português.....	Página	34
Italiano	Página	41
Nederlands	Página	48
Dansk	Side	55
Svenska	Sida	61
Norsk	Side	66
Suomi	Sivu	73
Ελληνικά	Σελίδα	78
Türkçe	Sayfa	85
Polski	Strona	92
Česky	Strana	98
Slovensky.....	Strana	105
Magyar	Oldal	111
Русский	Страница	118
Українська.....	Сторінка	125
Română	Pagina	132
Български	Страница	139
Srpski	Strana	146
Slovensko	Stran	152
Hrvatski	Stranica	158
Eesti	Lehekülg	165
Latviešu	Lappuse	171
Lietuviškai	Puslapis	178

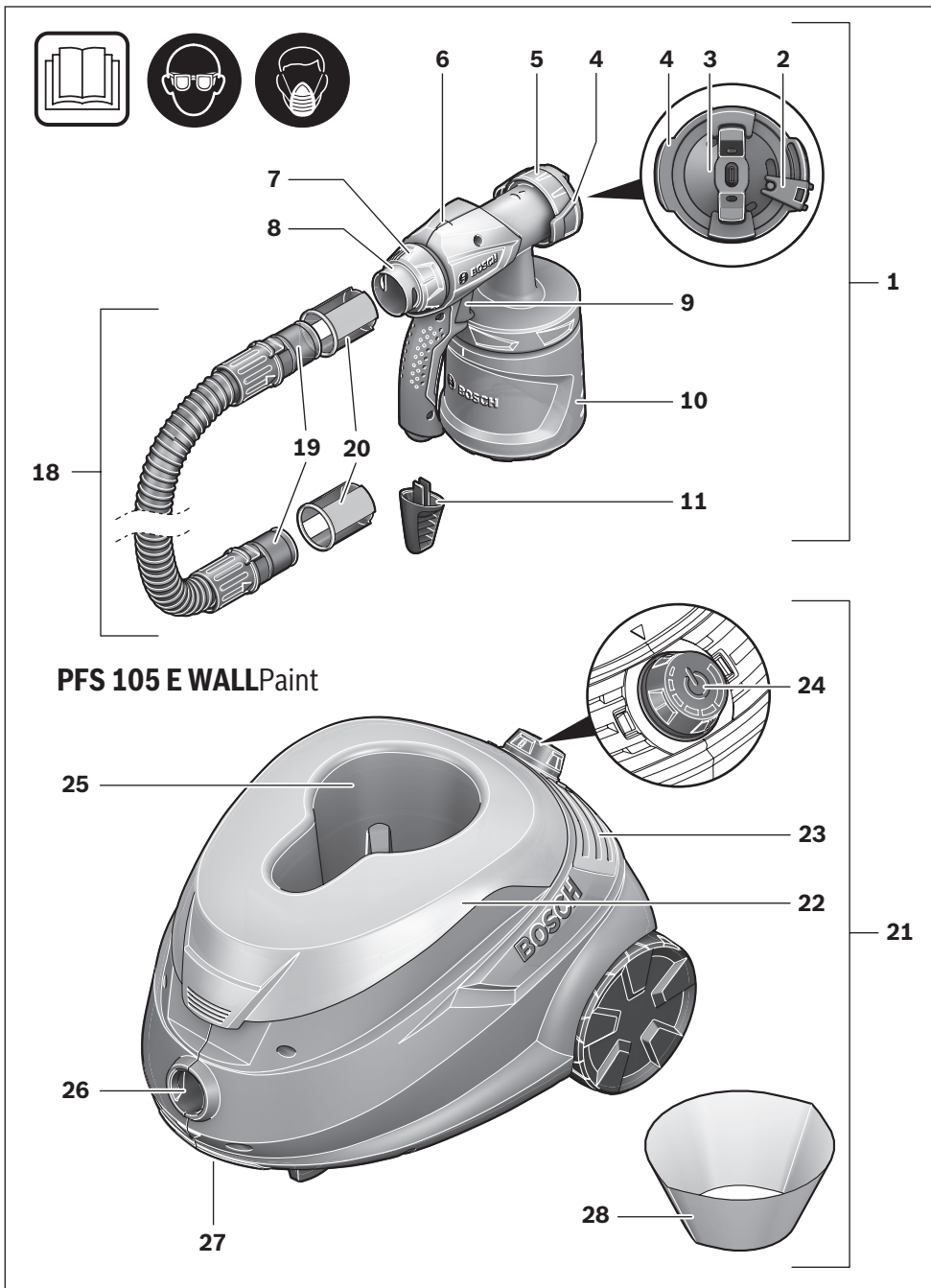

4 |

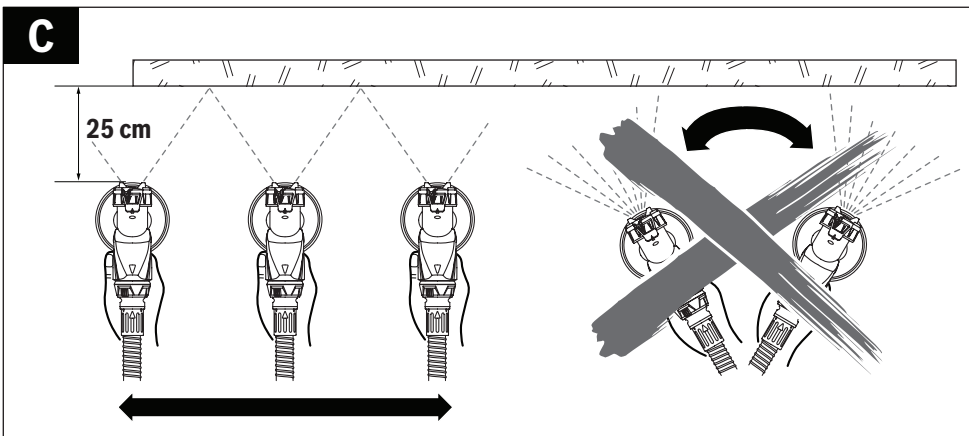
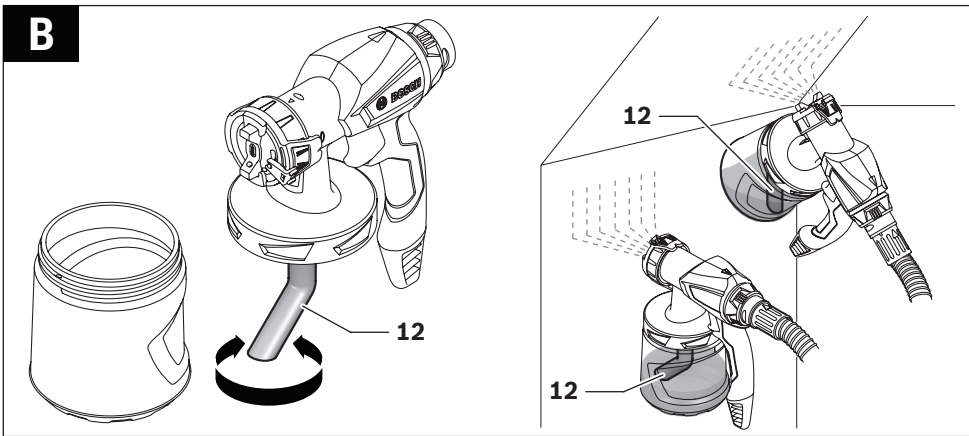
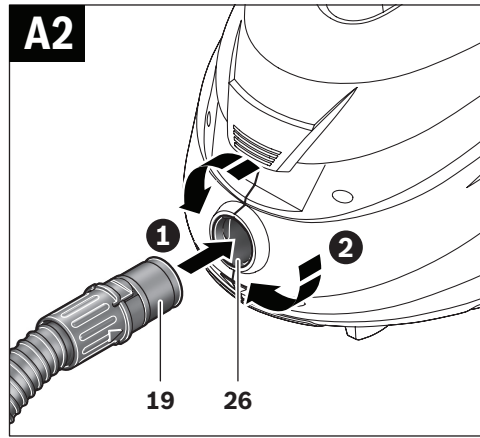
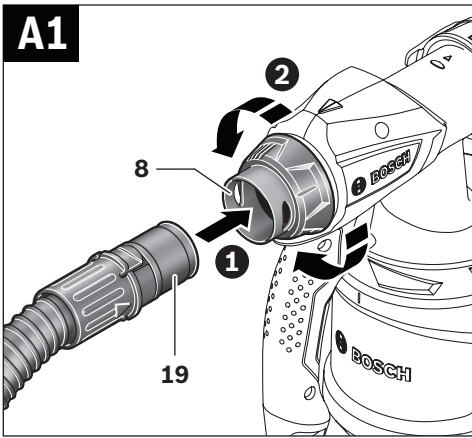

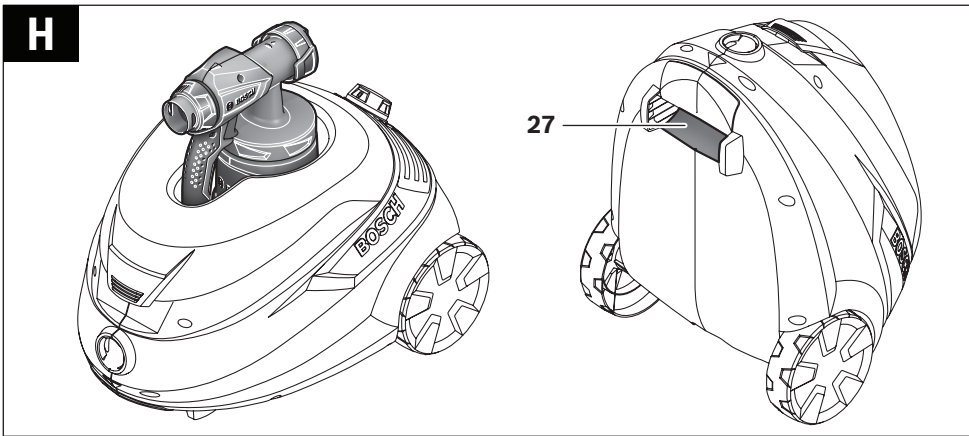
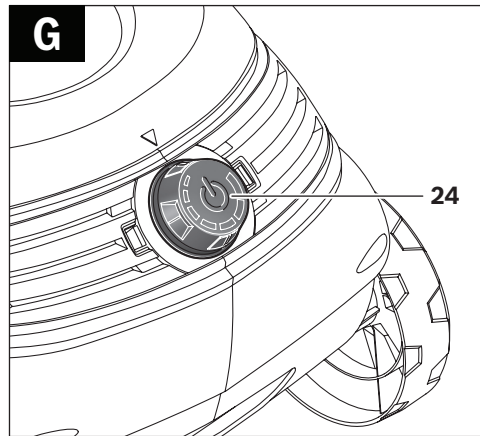
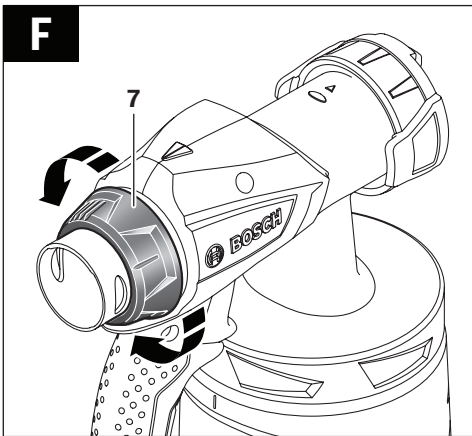
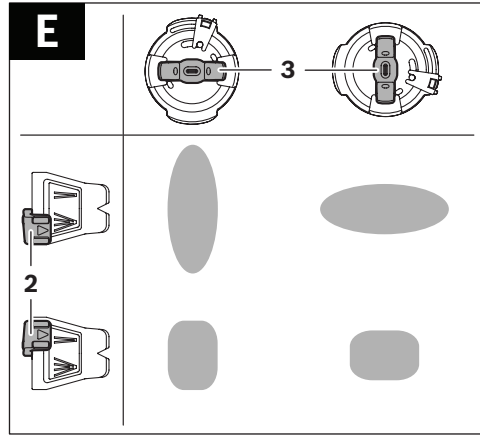
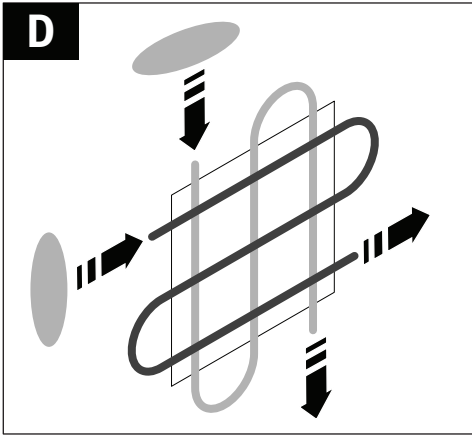

6 |

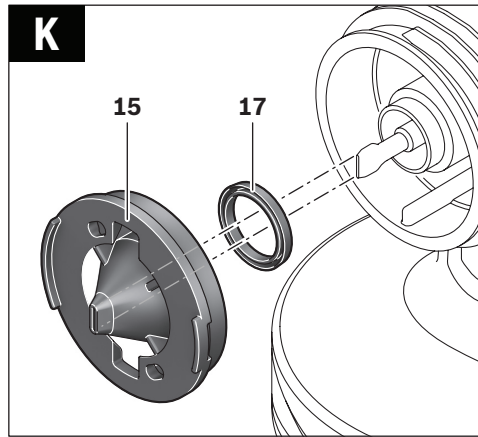
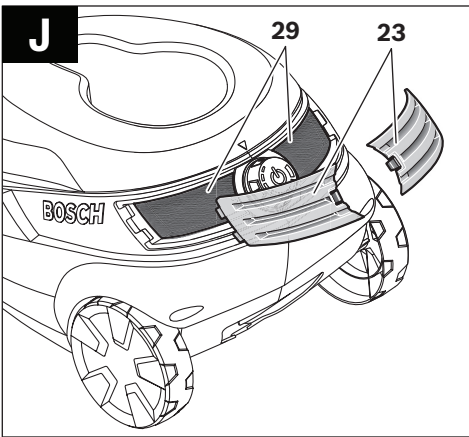
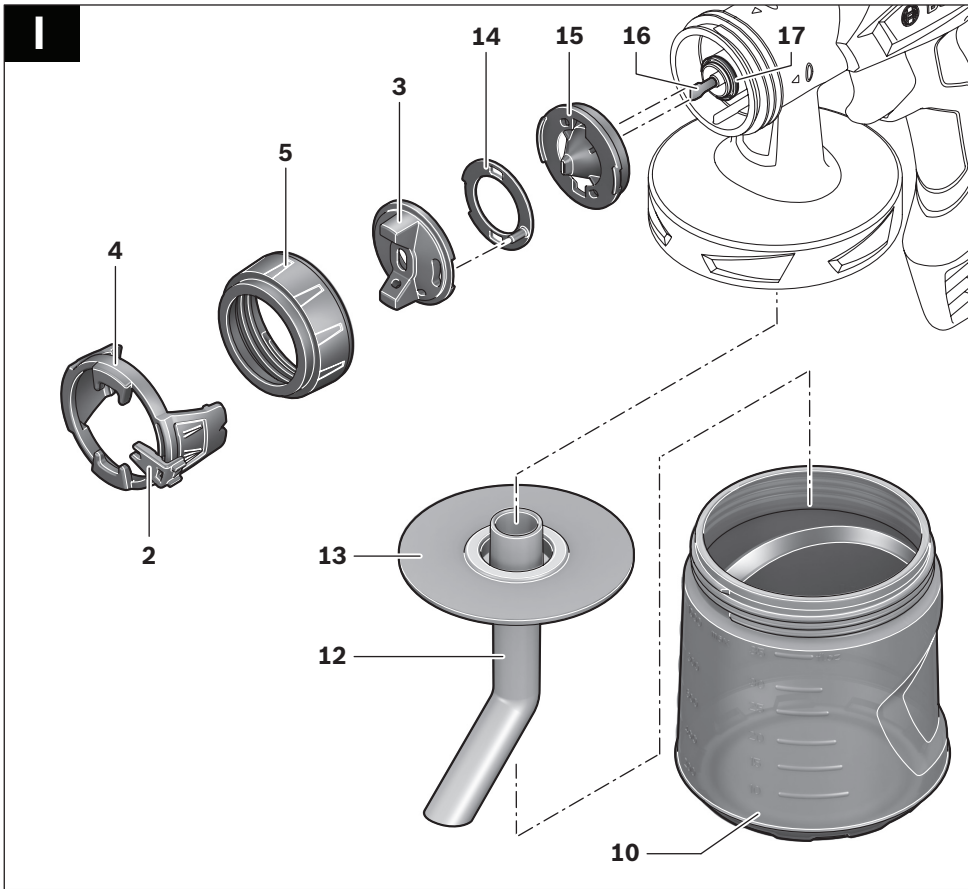

Deutsch

Sicherheitshinweise

Allgemeine Sicherheitshinweise für Elektrowerkzeuge

⚠️ WARNUNG Lesen Sie alle Sicherheitshinweise und Anweisungen, einschließlich der zu den Farben gelieferten Sicherheitsdatenblätter und Warnschilder auf den Behältern. Versäumnisse bei der Einhaltung der Sicherheitshinweise und Anweisungen können elektrischen Schlag, Brand und/oder schwere Verletzungen zur Folge haben.

Bewahren Sie alle Sicherheitshinweise und Anweisungen für die Zukunft auf.

Der in den Sicherheitshinweisen verwendete Begriff „Elektrowerkzeug“ bezieht sich auf netzbetriebene Elektrowerkzeuge (mit Netzkabel) und auf akkubetriebene Elektrowerkzeuge (ohne Netzkabel).

Arbeitsplatzsicherheit

▶ **Halten Sie Kinder und andere Personen während der Benutzung des Elektrowerkzeugs fern.** Bei Ablenkung können Sie die Kontrolle über das Gerät verlieren.

Elektrische Sicherheit

- ▶ **Der Anschlussstecker des Elektrowerkzeuges muss in die Steckdose passen. Der Stecker darf in keiner Weise verändert werden. Verwenden Sie keine Adapterstecker gemeinsam mit geschützten Elektrowerkzeugen.** Unveränderte Stecker und passende Steckdosen verringern das Risiko eines elektrischen Schlages.
- ▶ **Halten Sie das Gerät von Regen oder Nässe fern.** Das Eindringen von Wasser in ein Elektrowerkzeug erhöht das Risiko eines elektrischen Schlages.
- ▶ **Zweckentfremden Sie das Kabel nicht, um das Elektrowerkzeug zu tragen, aufzuhängen oder um den Stecker aus der Steckdose zu ziehen. Halten Sie das Kabel fern von Hitze, Öl, scharfen Kanten oder sich bewegendem Geräteteilen.** Beschädigte oder verwickelte Kabel erhöhen das Risiko eines elektrischen Schlages.
- ▶ **Wenn Sie mit einem Elektrowerkzeug im Freien arbeiten, verwenden Sie nur Verlängerungskabel, die auch für den Außenbereich zugelassen sind.** Die Anwendung eines für den Außenbereich geeigneten Verlängerungskabels verringert das Risiko eines elektrischen Schlages.
- ▶ **Wenn der Betrieb des Elektrowerkzeuges in feuchter Umgebung nicht vermeidbar ist, verwenden Sie einen Fehlerstromschutzschalter.** Der Einsatz eines Fehlerstromschutzschalters vermindert das Risiko eines elektrischen Schlages.

Sicherheit von Personen

▶ **Tragen Sie persönliche Schutzausrüstung und immer eine Schutzbrille.** Das Tragen persönlicher Schutzausrüstung, wie Staubmaske, rutschfeste Sicherheitsschuhe, Schutzhelm oder Gehörschutz, je nach Art und Einsatz des

Elektrowerkzeuges, verringert das Risiko von Verletzungen.



Verwendung und Behandlung des Elektrowerkzeugs

- ▶ **Benutzen Sie kein Elektrowerkzeug, dessen Schalter defekt ist.** Ein Elektrowerkzeug, das sich nicht mehr ein- oder ausschalten lässt, ist gefährlich und muss repariert werden.
- ▶ **Bewahren Sie unbenutzte Elektrowerkzeuge außerhalb der Reichweite von Kindern auf. Lassen Sie Personen das Gerät nicht benutzen, die mit diesem nicht vertraut sind oder diese Anweisungen nicht gelesen haben.** Elektrowerkzeuge sind gefährlich, wenn sie von unerfahrenen Personen benutzt werden.
- ▶ **Verwenden Sie Elektrowerkzeug, Zubehör, Einsatzwerkzeuge usw. entsprechend diesen Anweisungen. Berücksichtigen Sie dabei die Arbeitsbedingungen und die auszuführende Tätigkeit.** Der Gebrauch von Elektrowerkzeugen für andere als die vorgesehenen Anwendungen kann zu gefährlichen Situationen führen.

Service

▶ **Lassen Sie Ihr Elektrowerkzeug nur von qualifiziertem Fachpersonal und nur mit Original-Ersatzteilen reparieren.** Damit wird sichergestellt, dass die Sicherheit des Gerätes erhalten bleibt.

Sicherheitshinweise für Feinsprühsysteme

- ▶ **Verwenden Sie nur Anstrichmittel, die im bestimmungsgemäßen Gebrauch angegeben sind.** Nicht zugelassene Anstrichmittel (wie z.B. Lacke, Ölfarben etc.) können das Feinsprühsystem beschädigen.
- ▶ **Sprühen Sie nicht auf sich selbst, auf andere Personen oder Tiere.**
- ▶ **Geben Sie acht auf etwaige Gefahren des Anstrichmittels. Beachten Sie die Herstellerinformationen des Anstrichmittels.** Den Herstelleranweisungen ist Folge zu leisten, um das Risiko von Verletzungen zu verringern.
- ▶ **Halten Sie den Stecker des Netzkabels und den Schalterdrücker der Sprühpistole frei von Farbe und anderen Flüssigkeiten. Halten Sie nie das Kabel zur Unterstützung an den Steckverbindungen.** Versäumnisse bei der Einhaltung können elektrischen Schlag zur Folge haben.
- ▶ **Reinigen Sie nur mit Materialien auf der Basis von Wasser.** Leichtflüchtige verdunstende Lösemittel schaffen eine explosive Umgebung und können das Feinsprühsystem beschädigen.
- ▶ **Beaufsichtigen Sie Kinder.** Damit wird sichergestellt, dass Kinder nicht mit dem Feinsprühsystem spielen.
- ▶ **Kinder und Personen, die aufgrund ihrer physischen, sensorischen oder geistigen Fähigkeiten oder ihrer Unerfahrenheit oder Unkenntnis nicht in der Lage sind,**

8 | Deutsch

das Feinsprühsystem sicher zu bedienen, dürfen dieses Feinsprühsystem nicht ohne Aufsicht oder Anweisung durch eine verantwortliche Person benutzen. Andernfalls besteht die Gefahr von Fehlbedienung und Verletzungen.

Produkt- und Leistungsbeschreibung



Lesen Sie alle Sicherheitshinweise und Anweisungen. Versäumnisse bei der Einhaltung der Sicherheitshinweise und Anweisungen können elektrischen Schlag, Brand und/oder schwere Verletzungen verursachen.

Bestimmungsgemäßer Gebrauch

Das Elektrowerkzeug ist nur bestimmt zum Sprühen von wasserbasierten Dispersionswandfarben in geschlossenen Räumen.

Benutzen Sie das Elektrowerkzeug nur, wenn Sie alle Funktionen voll einschätzen und ohne Einschränkungen durchführen können oder entsprechende Anweisungen erhalten haben.

Abgebildete Komponenten

Die Nummerierung der abgebildeten Komponenten bezieht sich auf die Darstellung des Elektrowerkzeuges auf den Grafikseiten.

- 1 **Sprühpistole**
- 2 Einstellhebel für die Breite des Sprühstrahls (Kompaktstrahl/Breitstrahl)
- 3 Luftkappe
- 4 Verstellring für Sprühstrahl (horizontal/vertikal)
- 5 Überwurfmutter
- 6 Markierung für SDS-Verschluss
- 7 Stellrad für Sprühmaterialmenge
- 8 Schlauchanschluss (Sprühpistole)
- 9 Bedienschalter
- 10 Behälter für Sprühmaterial
- 11 Fußverlängerung
- 12 Steigrohr
- 13 Behälterdichtung
- 14 Drehring
- 15 Düsenkappe
- 16 Düsennadel
- 17 Düsendichtung
- 18 **Luftschlauch**
- 19 SDS-Verschluss
- 20 Schutzkappe für SDS-Verschluss
- 21 **Basiseinheit**
- 22 Zubehörfach
- 23 Luftfilterabdeckung
- 24 Drehknopf zum Ein-/Ausschalten und zur Luftmengenregulierung
- 25 Ablage für Sprühpistole
- 26 Schlauchanschluss (Basiseinheit)

- 27 Tragegriff
- 28 Einfüll-Trichter
- 29 Luftfilter

Abgebildetes oder beschriebenes Zubehör gehört nicht zum Standard-Lieferumfang. Das vollständige Zubehör finden Sie in unserem Zubehörprogramm.

Technische Daten

Feinsprühsystem	PFS 105 E WALLPaint		
Sachnummer		... 201	... 271
3 603 B06 ...			
Nennaufnahmeleistung	W	375	375
Förderleistung	g/min	200–350	200–350
Zerstäubungsleistung	W	120	120
Zeitaufwand für 5 m ² Farbauftrag	min	2,5	2,5
Volumen des Behälters für Sprühmaterial	ml	1000	1000
Luftschlauchlänge	m	3,40	3,40
Gewicht entsprechend EP-TA-Procedure 01/2003	kg	5,2	5,2
Schutzklasse		□/II	□/II

Die Angaben gelten für eine Nennspannung [U] von 230 V. Bei abweichenden Spannungen und in länderspezifischen Ausführungen können diese Angaben variieren.
Bitte beachten Sie die Sachnummer auf dem Typenschild Ihres Elektrowerkzeuges. Die Handelsbezeichnungen einzelner Elektrowerkzeuge können variieren.

Geräusch-/Vibrationsinformation

Messwerte für Geräusch ermittelt entsprechend EN 60745. Der A-bewertete Schalldruckpegel des Elektrowerkzeuges beträgt typischerweise 74 dB(A). Unsicherheit K = 3 dB. Der Geräuschpegel beim Arbeiten kann 80 dB(A) überschreiten.

Gehörschutz tragen!

Schwingungsgesamtwerte a_h (Vektorsumme dreier Richtungen) und Unsicherheit K ermittelt entsprechend EN 60745: $a_h < 2,5 \text{ m/s}^2$, $K = 1,5 \text{ m/s}^2$.

Der in diesen Anweisungen angegebene Schwingungspegel ist entsprechend einem in EN 60745 genormten Messverfahren gemessen worden und kann für den Vergleich von Elektrowerkzeugen miteinander verwendet werden. Er eignet sich auch für eine vorläufige Einschätzung der Schwingungsbelastung.

Der angegebene Schwingungspegel repräsentiert die hauptsächlichsten Anwendungen des Elektrowerkzeuges. Wenn allerdings das Elektrowerkzeug für andere Anwendungen, mit abweichenden Einsatzwerkzeugen oder ungenügender Wartung eingesetzt wird, kann der Schwingungspegel abweichen. Dies kann die Schwingungsbelastung über den gesamten Arbeitszeitraum deutlich erhöhen.

Für eine genaue Abschätzung der Schwingungsbelastung sollten auch die Zeiten berücksichtigt werden, in denen das Gerät abgeschaltet ist oder zwar läuft, aber nicht tatsächlich im Einsatz ist. Dies kann die Schwingungsbelastung über den gesamten Arbeitszeitraum deutlich reduzieren.

Legen Sie zusätzliche Sicherheitsmaßnahmen zum Schutz des Bedieners vor der Wirkung von Schwingungen fest wie zum Beispiel: Wartung von Elektrowerkzeug und Einsatzwerkzeugen, Warmhalten der Hände, Organisation der Arbeitsabläufe.

Konformitätserklärung

Wir erklären in alleiniger Verantwortung, dass das unter „Technische Daten“ beschriebene Produkt mit den folgenden Normen oder normativen Dokumenten: EN 60 335 und den Richtlinien 2011/65/EU, 2006/42/EG, 2004/108/EG einschließlich ihrer Änderungen übereinstimmt.

Technische Unterlagen (2006/42/EG) bei:
Robert Bosch GmbH, Dept. PT/ETM9,
D-70745 Leinfelden-Echterdingen

Dr. Egbert Schneider
Senior Vice President
Engineering

Dr. Eckerhard Strötgen
Engineering Director
PT/ESI

ppa. Schneider i.v. Strötgen

Robert Bosch GmbH, Power Tools Division
D-70745 Leinfelden-Echterdingen
Leinfelden, 18.11.2011

Montage

- ▶ **Ziehen Sie vor allen Arbeiten am Elektrowerkzeug den Netzstecker aus der Steckdose.**

Luftschlauch anschließen (siehe Bilder A1 - A2)

- Nehmen Sie den Luftschlauch **18** aus dem Zubehörfach **22**.
- Entfernen Sie die Schutzkappen **20** von beiden Enden des Luftschlauchs.

Anschluss an der Sprühpistole:

- Stecken Sie einen SDS-Verschluss **19** des Luftschlauchs entsprechend der Pfeilmarkierung fest in den Anschluss der Sprühpistole **8**.
- Drehen Sie den SDS-Verschluss bis die Arretierung einrastet.

Anschluss der Basiseinheit:

- Stecken Sie den zweiten SDS-Verschluss des Luftschlauchs entsprechend der Pfeilmarkierung fest in den Anschluss der Basiseinheit **26**.
- Drehen Sie den SDS-Verschluss bis die Arretierung einrastet.

Hinweis: Schützen Sie die Schlauchenden nach dem Gebrauch wieder mit den Schutzkappen.

Betrieb

- ▶ **Ziehen Sie vor allen Arbeiten am Elektrowerkzeug den Netzstecker aus der Steckdose.**

Arbeitsvorbereitung

Achten Sie beim Kauf von Farben auf deren Umweltverträglichkeit.

Sprühfläche vorbereiten

Die Sprühfläche muss sauber, trocken und fettfrei sein.

Beim Einsatz können alle nicht abgedeckten Oberflächen durch den Sprühnebel verunreinigt werden. Bereiten Sie daher die Umgebung der Sprühfläche gründlich vor:

- Fußboden, Einrichtungsgegenstände, Türen, Fenster und Tür- und Fensterrahmen etc. abdecken oder abkleben.

Farbe vorbereiten

- Bereiten Sie die Farbe entsprechend den Herstellerangaben vor.

Falls der Farb-Hersteller keine Vorgaben zur Verdünnung macht, wird empfohlen die Farbe um 10 % mit Wasser zu verdünnen.

Empfehlung

Ausgangsmenge Farbe [ml]	500	800	1000
Wasser [ml]	50	80	100

- Rühren Sie die Farbe gründlich auf.
- Füllen Sie mit Hilfe des Einfüll-Trichters **28** ausreichend Farbe in den Behälter **10**.
- Rühren Sie die verdünnte Farbe nochmal gründlich auf.
- Schrauben Sie den Behälter **10** fest an die Sprühpistole.
- Führen Sie eine Probesprühung auf einer Testfläche durch. (siehe „Sprühen“, Seite 10)

Wenn Sie ein optimales Sprühbild erhalten, können Sie das Sprühen beginnen.

oder

Wenn das Sprühergebnis nicht zufriedenstellend ist oder keine Farbe austritt, gehen Sie vor wie bei „Behebung von Störungen“ auf Seite 12 beschrieben.

Steigrohr einstellen (siehe Bild B)

- Schrauben Sie den Behälter **10** von der Sprühpistole ab.
- Drehen Sie das Steigrohr **12** so, dass das Sprühmaterial fast ohne Rest versprüht werden kann:

Wandanstrich	nach vorne in Richtung Düse
Deckenanstrich	nach hinten in Richtung Handgriff

Inbetriebnahme

- ▶ **Beachten Sie die Netzspannung! Die Spannung der Stromquelle muss mit den Angaben auf dem Typenschild des Elektrowerkzeuges übereinstimmen. Mit 230 V gekennzeichnete Elektrowerkzeuge können auch an 220 V betrieben werden.**
- ▶ **Die Basiseinheit muss während des Betriebs immer waagrecht auf einer ebenen Fläche stehen. Kippen oder stellen Sie die Basiseinheit nie senkrecht auf, wenn sie eingeschaltet ist.**
- ▶ **Achten Sie darauf, dass die Basiseinheit während des Betriebs keinen Staub oder andere Verschmutzungen ansaugen kann.**
- ▶ **Achten Sie darauf, dass Sie die Basiseinheit nie besprühen.**

10 | Deutsch

Einschalten

- Stellen Sie die Basiseinheit immer nur waagrecht auf eine ebene und saubere Fläche.
- Stecken Sie den Netzstecker in die Steckdose.
- Nehmen Sie die Sprühpistole in die Hand und richten Sie sie auf die Sprühfläche.
- Drehen Sie zum Einschalten den Drehknopf **24** an der Basiseinheit nach rechts bis zum Anschlag.
Es wird empfohlen, mit der maximalen Luftmenge zu beginnen. (siehe „Luftmenge einstellen“, Seite 11)
- Drücken Sie den Bedienschalter **9** an der Sprühpistole.

Hinweis: Wenn die Basiseinheit eingeschaltet ist, strömt an der Düse immer Luft aus.

Ausschalten

- Lassen Sie den Bedienschalter **9** los und drehen Sie den Drehknopf **24** nach links bis zum Anschlag.
- Stellen Sie die Sprühpistole in die Ablage **25**.
- Ziehen Sie den Netzstecker aus der Steckdose.

Arbeitshinweise

Sprühen (siehe Bilder C – D)

- Führen Sie zuerst eine Probesprühung durch und stellen Sie das Sprühbild und die Sprühmaterialmenge entsprechend dem Sprühmaterial ein. (Einstellungen siehe nachfolgende Abschnitte)
- Halten Sie die Sprühpistole unbedingt in einem gleichmäßigen Abstand von 25 cm senkrecht zum Sprühobjekt.
- Bewegen Sie die Sprühpistole je nach Sprühbild-Einstellung gleichmäßig quer oder auf und ab.
Eine gleichmäßige Oberflächenqualität entsteht, wenn sich die Bahnen um 4 – 5 cm überlappen.
- Vermeiden Sie Unterbrechungen innerhalb der Sprühfläche.

Eine gleichmäßige Führung der Sprühpistole ergibt eine einheitliche Oberflächenqualität.

Ein ungleichmäßiger Abstand und Sprühwinkel führt zu starker Farbnebelbildung und damit zu einer ungleichmäßigen Oberfläche.

Sprühen Sie den Behälter für das Sprühmaterial nie ganz leer. Wenn das Steigrohr nicht mehr in das Sprühgut taucht, bricht der Sprühnebel ab und eine uneinheitliche Oberfläche entsteht.

Wenn sich das Sprühmaterial an der Düsennadel **16** und der Luftkappe **3** abgelagert, reinigen Sie beide Teile mit Wasser.

Sprühbild einstellen (siehe Bild E)





► **Betätigen Sie nie den Bedienschalter 9 während Sie die Luftkappe 3 verstellen.**

- Stellen Sie mit dem Einstellhebel **2** die gewünschte Breite des Sprühstrahls ein.
- Drehen sie die Luftkappe **3** in die gewünschte Position.

Anwendung	Einstellhebel 2	Luftkappe 3	Sprühstrahl
Voranstriche, Ecken, Kanten und schwer zugängliche Stellen			senkrechter Kompaktstrahl für horizontale Arbeitsrichtung
			waagrechter Kompaktstrahl für vertikale Arbeitsrichtung
großflächige Deckanstriche			senkrechter Breitstrahl für horizontale Arbeitsrichtung
			waagrechter Breitstrahl für vertikale Arbeitsrichtung

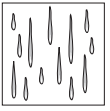
Sprühmaterialmenge einstellen (siehe Bild F)

- Drehen Sie das Stellrad **7**, um die gewünschte Sprühmaterialmenge einzustellen:
I: minimale Sprühmaterialmenge,
III: maximale Sprühmaterialmenge.



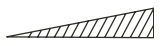

Sprühmaterialmenge	Einstellung
Zu viel Sprühmaterial auf der Sprühfläche: 	Die Sprühmaterialmenge muss verringert werden. – Drehen Sie das Stellrad 7 Richtung I . 
Zu wenig Sprühmaterial auf der Sprühfläche: 	Die Sprühmaterialmenge muss erhöht werden. – Drehen Sie das Stellrad 7 Richtung III . 

Luftmenge einstellen (siehe Bild G)

- Drehen Sie den Drehknopf **24**, um die Luftmenge und den Druck für das verwendete Sprühmaterial einzustellen.

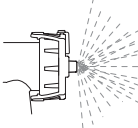
minimale Luftmenge		maximale Luftmenge
--------------------	---	--------------------

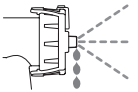
Es wird empfohlen, mit der maximalen Luftmenge zu beginnen.

Luftmenge	Einstellung
Zu starker Farbnebel: 	Die Luftmenge muss verringert werden. – Drehen Sie den Drehknopf 24 nach links. 
Zu grobe Zerstäubung: 	Die Luftmenge muss erhöht werden. – Drehen Sie den Drehknopf 24 nach rechts. 

Arbeitspausen und Transport (siehe Bild H)

In Arbeitspausen kann die Sprühpistole **1** in der Ablage **25** abgestellt werden. Durch die Haltevorrichtung sitzt die Sprühpistole fest in der Ablage. Es kann kein Sprühmaterial auslaufen.

- Stellen Sie die Sprühpistole auf die Ablage und drücken Sie sie gegen den Widerstand, bis sie fest in der Ablage sitzt.

Zum einfachen Transport des Feinsprühsystems ist an der Basisseinheit ein Tragegriff angebracht.

- Entleeren Sie den Behälter **10** vollständig. Stellen Sie sicher, dass die Sprühpistole **1** keine Farbe mehr enthält: Sprühen Sie die Sprühpistole leer.

- Stellen Sie die Sprühpistole auf die Ablage und drücken Sie sie gegen den Widerstand, bis sie fest in der Ablage sitzt.
- Verwenden Sie zum Anheben und Transportieren des Feinsprühsystems den Tragegriff **27**.

Wartung und Service**Wartung und Reinigung**

- **Ziehen Sie vor allen Arbeiten am Elektrowerkzeug den Netzstecker aus der Steckdose.**

Sollte das Elektrowerkzeug trotz sorgfältiger Herstellungs- und Prüfverfahren einmal ausfallen, ist die Reparatur von einer autorisierten Kundendienststelle für Bosch-Elektrowerkzeuge ausführen zu lassen.

Geben Sie bei allen Rückfragen und Ersatzteilbestellungen bitte unbedingt die 10-stellige Sachnummer laut Typenschild des Elektrowerkzeuges an.

Wenn ein Ersatz der Anschlussleitung erforderlich ist, dann ist dies von Bosch oder einer autorisierten Kundendienststelle für Bosch-Elektrowerkzeuge auszuführen, um Sicherheitsgefährdungen zu vermeiden.

Sprühpistole reinigen (siehe Bild I)

Eine sachgemäße Reinigung ist Voraussetzung für den einwandfreien Betrieb der Sprühpistole. Bei fehlender oder unsachgemäßer Reinigung werden keine Gewährleistungsansprüche übernommen.

Reinigen Sie die Sprühpistole und den Behälter für das Sprühmaterial immer mit Wasser.

Tauchen Sie nie die ganze Sprühpistole ins Wasser.

Reinigen Sie die Düsen- und Luftbohrungen der Sprühpistole niemals mit spitzen metallischen Gegenständen.

- Schalten Sie die Basisseinheit aus und drücken Sie den Bedienschalter **9** der Sprühpistole, damit das Sprühmaterial in den Behälter zurücklaufen kann.
- Schrauben Sie den Behälter **10** ab und leeren Sie das restliche Sprühmaterial aus.
- Füllen Sie Wasser in den Behälter und schrauben Sie ihn an der Sprühpistole fest.
- Schütteln Sie die Sprühpistole mehrmals.
- Schalten Sie die Basisseinheit ein und sprühen Sie das Wasser in ein geeignetes Auffangbehältnis (z.B. Eimer).
- Wiederholen Sie die letzten drei Schritte so oft, bis aus der Sprühpistole klares Wasser austritt.
- Schalten Sie die Basisseinheit wieder aus.
- Entleeren Sie den Behälter **10** vollständig.
- Kontrollieren Sie, ob das Steigrohr **12** mit der Behälterdichtung **13** frei von Sprühmaterial und unbeschädigt ist.
- Reinigen Sie den Behälter und die Sprühpistole außen mit einem feuchten Tuch.
- Schrauben Sie den Verstellring **4**, die Überwurfmutter **5**, die Luftkappe **3** und den Drehring **14** ab.
- Reinigen Sie die Düsenkappe **15** und die Düsennadel **16** mit Wasser.
- Stecken Sie die Düsenkappe **15** auf den Sprühpistolenkörper und drehen Sie sie in die richtige Position.

12 | Deutsch

- Stecken Sie den Drehring **14** und die Luftkappe **3** auf die Düsenkappe **15** und ziehen Sie alles mit der Überwurfmutter **5** fest.
- Stecken Sie den Verstellring **4** auf die Überwurfmutter **5**.

Luftfilter wechseln (siehe Bild J)

Wenn der Luftfilter verschmutzt ist, muss er gewechselt werden.

- Nehmen Sie die Luftfilterabdeckung **23** ab.
- Wechseln Sie den Luftfilter **29** aus.
- Setzen Sie die Luftfilterabdeckung wieder ein.

Düsendichtung reinigen (siehe Bild K)

Gelegentlich muss die Düsendichtung **17** gereinigt werden.

- Nehmen Sie die Düsenkappe **15** und die Düsendichtung **17** ab.

Nehmen Sie eventuell einen spitzen Gegenstand zur Hilfe, da die Düsendichtung fest an der Sprühpistole sitzt.

- Reinigen Sie die Düsendichtung mit Wasser.
- Fügen Sie die Düsendichtung wieder in die Sprühpistole ein. Achten Sie darauf, dass die Nut von der Sprühpistole weg zeigt.

Materialentsorgung

Farbe und getrocknete Farbreste müssen umweltgerecht entsorgt werden. Beachten Sie die Entsorgungshinweise des Herstellers und die örtlichen Vorschriften zur Sondermüllentsorgung.

Umweltschädliche Chemikalien dürfen nicht ins Erdreich, ins Grundwasser oder in Gewässer gelangen. Schütten Sie umweltschädliche Chemikalien nie in die Kanalisation!

Behebung von Störungen

Problem	Ursache	Abhilfe
Sprühmaterial deckt nicht richtig	Sprühmaterialmenge zu gering	Stellrad 7 Richtung III drehen
	Abstand zur Sprühfläche zu groß	Sprühabstand verringern
	Zu wenig Sprühmaterial auf der Sprühfläche, zu selten über die Sprühfläche gesprüht	Öfter über die Sprühfläche sprühen
	Sprühmaterial zu dickflüssig	Sprühmaterial erneut verdünnen und Probe-sprühung durchführen
Sprühmaterial verläuft nach Auf-tragen	Zu viel Sprühmaterial aufgetragen	Stellrad 7 Richtung I drehen
	Abstand zur Sprühfläche zu gering	Sprühabstand vergrößern
	Sprühmaterial zu dünnflüssig	Original-Sprühmaterial zugeben
	Zu oft über dieselbe Stelle gesprüht	Farbe abtragen und beim zweiten Sprühver-such nicht so oft über eine Stelle sprühen
Zu grobe Zerstäubung	Sprühmaterialmenge zu hoch	Stellrad 7 Richtung I drehen
	Zu wenig Luftmenge	Drehknopf für Luftmenge 24 nach rechts drehen
	Düsenadel 16 verschmutzt	Düsenadel reinigen
	Zu geringer Druckaufbau im Behälter 10	Behälter für Sprühmaterial richtig an der Sprühpistole festschrauben
	Sprühmaterial zu dickflüssig	Sprühmaterial erneut verdünnen und Probe-sprühung durchführen
	Luftfilter 29 stark verschmutzt	Luftfilter wechseln
Sprühstrahl pulsiert	Zu wenig Sprühmaterial im Behälter	Sprühmaterial nachfüllen
	Entlüftungsbohrung am Steigrohr 12 ver-stopft	Steigrohr und Bohrung reinigen
	Luftfilter 29 stark verschmutzt	Luftfilter wechseln
	Sprühmaterial zu dickflüssig	Sprühmaterial erneut verdünnen und Probe-sprühung durchführen
	Düsendichtung 17 fehlt oder ist nicht richtig montiert	Düsendichtung in die Sprühpistole einsetzen (Nut muss von der Sprühpistole weg zeigen)
Sprühmaterial tropft an der Düse nach	Ablagerung von Sprühmaterial an Düsenna-del 16 und Luftkappe 3	Düsenadel und Luftkappe reinigen
	Düsenadel 16 verschlissen	Düsenadel auswechseln
	Düse lose	Überwurfmutter 5 anziehen

Problem	Ursache	Abhilfe
Aus der Düse tritt kein Sprühmaterial aus	Drehknopf für Luftmenge 24 steht nicht auf „maximale Luftmenge“	Drehknopf für Luftmenge 24 auf „maximale Luftmenge“ stellen
	Kein Druckaufbau im Behälter 10	Behälter für Sprühmaterial richtig an der Sprühpistole festschrauben
	Steigrohr 12 lose	Steigrohr feststecken
	Düsennadel 16 verstopft	Düsennadel reinigen
	Steigrohr 12 verstopft	Steigrohr reinigen
	Entlüftungsbohrung am Steigrohr 12 verstopft	Steigrohr und Bohrung reinigen
	Behälterdichtung 13 fehlt oder ist beschädigt	(neue) Behälterdichtung über das Steigrohr schieben
	Sprühmaterial zu dickflüssig	Sprühmaterial erneut verdünnen und Probe-sprühung durchführen

Kundendienst und Kundenberatung

Der Kundendienst beantwortet Ihre Fragen zu Reparatur und Wartung Ihres Produkts sowie zu Ersatzteilen. Explosionszeichnungen und Informationen zu Ersatzteilen finden Sie auch unter:

www.bosch-pt.com

Das Bosch-Kundenberater-Team hilft Ihnen gerne bei Fragen zu Kauf, Anwendung und Einstellung von Produkten und Zubehör.

www.bosch-do-it.de, das Internetportal für Heimwerker und Gartenfreunde.

www.dha.de, das komplette Service-Angebot der Deutschen Heimwerker Akademie.

Deutschland

Robert Bosch GmbH
Servicezentrum Elektrowerkzeuge
Zur Luhne 2
37589 Kalefeld – Willershausen
Tel. Kundendienst: +49 (1805) 70 74 10*
Fax: +49 (1805) 70 74 11*
(*Festnetzpreis 14 ct/min, höchstens 42 ct/min aus Mobilfunknetzen)
E-Mail: Servicezentrum.Elektrowerkzeuge@de.bosch.com
Tel. Kundenberatung: +49 (1803) 33 57 99
(Festnetzpreis 9 ct/min, höchstens 42 ct/min aus Mobilfunknetzen)
Fax: +49 (711) 7 58 19 30
E-Mail: kundenberatung.ew@de.bosch.com

Österreich

Tel.: +43 (01) 7 97 22 20 10
Fax: +43 (01) 7 97 22 20 11
E-Mail: service.elektrowerkzeuge@at.bosch.com

Schweiz

Tel.: +41 (044) 8 47 15 11
Fax: +41 (044) 8 47 15 21

Luxemburg

Tel.: +32 2 588 0589
Fax: +32 2 588 0595
E-Mail: outillage.gereedschap@be.bosch.com

Entsorgung

Sprühpistole, Elektroeinheit, Zubehör und Verpackungen sollen einer umweltgerechten Wiederverwertung zugeführt werden.

Werfen Sie Elektrowerkzeuge nicht in den Hausmüll!

Nur für EU-Länder:



Gemäß der Europäischen Richtlinie 2002/96/EG über Elektro- und Elektronik-Altgeräte und ihrer Umsetzung in nationales Recht müssen nicht mehr gebrauchsfähige Elektrowerkzeuge getrennt gesammelt und einer umweltgerechten Wiederverwertung zugeführt werden.

Änderungen vorbehalten.

English

Safety Notes

General Power Tool Safety Warnings

WARNING Read all safety warnings and all instructions, including the safety data sheets provided with the paints and the warning labels on the containers. Failure to follow the warnings and instructions may result in electric shock, fire and/or serious injury.

Save all safety warnings and instructions for future reference.

The term “power tool” used in the safety instructions, refers to mains-powered power tools (with mains cable) and to battery-operated power tools (without mains cable).

Workplace safety

► **Keep children and bystanders away while operating a power tool.** Distractions can cause you to lose control.

Electrical Safety

► **The plugs of power tools must match the outlet. Never modify the plug in any way. Do not use any adapter**

14 | English

plugs with earthed (grounded) power tools. Unmodified plugs and matching outlets will reduce the risk of electric shock.

- ▶ **Protect the machine from rain and moisture.** The penetration of water in a power tool increases the risk of electric shock.
- ▶ **Do not misuse the cord. Never use the cord for carrying, pulling or unplugging the power tool. Keep cord away from heat, oil, sharp edges and moving parts.** Damaged or entangled cords increase the risk of electric shock.
- ▶ **When operating a power tool outdoors, use an extension cord suitable for outdoor use.** Use of a cord suitable for outdoor use reduces the risk of electric shock.
- ▶ **When operating the power tool in damp/moist environments is unavoidable, use a residual current device (RCD).** Use of a residual current device reduces the risk of electric shock.

Personal safety

- ▶ **Use safety equipment. Always wear eye protection.** Safety equipment such as dusk mask, non-skid safety shoes, hard hat, or hearing protection used for appropriate conditions will reduce personal injuries.

**Use and care of the power tool**

- ▶ **Do not use the power tool if the switch does not turn it on and off.** Any power tool that cannot be controlled with the switch is dangerous and must be repaired.
- ▶ **Store idle power tools out of the reach of children and do not allow persons unfamiliar with the power tool or these instructions to operate the power tool.** Power tools are dangerous in the hands of untrained users.
- ▶ **Use the power tool, accessories and application tools etc. in accordance with these instructions, taking into account the working conditions and the work to be performed.** Use of power tools for operations different from those intended could result in a hazardous situation.

Service

- ▶ **Have your power tool serviced by a qualified repair person using only identical replacement parts.** This will ensure that the safety of the power tool is maintained.

Safety Warnings for Fine-spray Systems

- ▶ **Use only paints/coatings as specified under Intended Use.** Paints/coatings that are not approved (e.g., varnish, oil-based paint, etc.) can damage the fine-spray system.
- ▶ **Do not direct the fine-spray system against yourself, other persons or animals.**
- ▶ **Observe possible hazards of the paint/coating. Observe the manufacturer's working instructions for the paints/coatings.** The manufacturer's instructions must be followed in order to reduce the risk of injury.

- ▶ **Keep the plug of the mains cord and the trigger switch of the spray gun clear of paint and other fluids. Never hold the cord by its connectors to support it.** Failure to follow the instruction can lead to electric shock.

- ▶ **Use only water-based materials for cleaning.** Volatile solvents create an explosive environment and can damage the fine-spray system.

- ▶ **Supervise children.** This will ensure that children do not play with the fine-spray system.

- ▶ **Children or persons that owing to their physical, sensory or mental limitations or to their lack of experience or knowledge, are not capable of securely operating the fine-spray system, may only use this fine-spray system under supervision or after having been instructed by a responsible person.** Otherwise, there is danger of operating errors and injuries.

Products sold in GB only: Your product is fitted with an BS 1363/A approved electric plug with internal fuse (ASTA approved to BS 1362).

If the plug is not suitable for your socket outlets, it should be cut off and an appropriate plug fitted in its place by an authorised customer service agent. The replacement plug should have the same fuse rating as the original plug.

The severed plug must be disposed of to avoid a possible shock hazard and should never be inserted into a mains socket elsewhere.

Products sold in AUS and NZ only: Use a residual current device (RCD) with a rated residual current of 30 mA or less.

Product Description and Specifications

Read all safety warnings and all instructions. Failure to follow the warnings and instructions may result in electric shock, fire and/or serious injury.

Intended Use

The power tool is intended only for spraying water-based dispersion wall paint in enclosed locations.

Use the machine only when you can fully assess all functions and handle them without limitation, or after having received appropriate instructions.

Product Features

The numbering of the components shown refers to the representation of the power tool on the graphic pages.

- 1 Spray gun
- 2 Adjusting lever for the spray-jet width (compact jet/wide jet)
- 3 Air cap
- 4 Adjusting ring for spray jet (horizontal/vertical)
- 5 Union nut
- 6 Mark for SDS connection
- 7 Thumbwheel for spraying capacity

- 8 Hose port (spray gun)
- 9 Trigger switch
- 10 Container for spray material
- 11 Handle extension
- 12 Suction tube
- 13 Container seal
- 14 Rotating ring
- 15 Nozzle cap
- 16 Nozzle needle
- 17 Nozzle seal
- 18 **Air hose**
- 19 SDS connector
- 20 Protective cap for SDS connector
- 21 **Base unit**
- 22 Accessory compartment
- 23 Air filter cover
- 24 Control knob for On/Off and air-flow control
- 25 Set-down port for spray gun
- 26 Hose connection (base unit)
- 27 Carrying handle
- 28 Filling funnel
- 29 Air filter

Accessories shown or described are not part of the standard delivery scope of the product. A complete overview of accessories can be found in our accessories program.

Technical Data

Fine-spray System	PFS 105 E WALLPaint		
Article number		... 201	... 271
Rated power input	W	375	375
Spraying capacity	g/min	200–350	200–350
Atomising output	W	120	120
Required time for application of paint on 5 m ²	min	2.5	2.5
Container capacity for spray material	ml	1000	1000
Length of air hose	m	3.40	3.40
Weight according to EPTA-Procedure 01/2003	kg	5.2	5.2
Protection class		□/II	□/II

The values given are valid for a nominal voltage [U] of 230 V. For different voltages and models for specific countries, these values can vary. Please observe the article number on the type plate of your machine. The trade names of the individual machines may vary.

Noise/Vibration Information

Measured sound values determined according to EN 60745. Typically the A-weighted sound pressure level of the product is 74 dB(A). Uncertainty K = 3 dB.

The noise level when working can exceed 80 dB(A).

Wear hearing protection!

Vibration total values a_h (triax vector sum) and uncertainty K determined according to EN 60745:
 $a_h < 2.5 \text{ m/s}^2$, $K = 1.5 \text{ m/s}^2$.

The vibration emission level given in this information sheet has been measured in accordance with a standardised test given in EN 60745 and may be used to compare one tool with another. It may be used for a preliminary assessment of exposure.

The declared vibration emission level represents the main applications of the tool. However if the tool is used for different applications, with different accessories or poorly maintained, the vibration emission may differ. This may significantly increase the exposure level over the total working period. An estimation of the level of exposure to vibration should also take into account the times when the tool is switched off or when it is running but not actually doing the job. This may significantly reduce the exposure level over the total working period.

Identify additional safety measures to protect the operator from the effects of vibration such as: maintain the tool and the accessories, keep hands warm, organise work patterns.

Declaration of Conformity

We declare under our sole responsibility that the product described under "Technical data" is in conformity with the following standards or standardization documents: EN 60335 and the directives 2011/65/EU, 2006/42/EC, 2004/108/EC including their amendments.

Technical file (2006/42/EC) at:
 Robert Bosch GmbH, Dept. PT/ETM9,
 D-70745 Leinfelden-Echterdingen

Dr. Egbert Schneider
 Senior Vice President
 Engineering

Dr. Eckerhard Strötgen
 Engineering Director
 PT/ESI

Signature of Dr. Egbert Schneider *Signature of Dr. Eckerhard Strötgen*

Robert Bosch GmbH, Power Tools Division
 D-70745 Leinfelden-Echterdingen
 Leinfelden, 18.11.2011

Assembly

- ▶ **Before any work on the machine itself, pull the mains plug.**

Connecting the Air Hose (see figures A1 – A2)

- Take the air hose **18** out of the accessory compartment **22**.
- Remove the protective caps **20** from both ends of the air hose.

Connecting to the spray gun:

- Firmly insert an SDS connector **19** of the air hose in alignment with the arrow mark into the hose port of the spray gun **8**.
- Turn the SDS connector until the lock engages.

16 | English

Connecting the base unit:

- Firmly insert the second SDS connector of the air hose in alignment with the arrow mark into the port of the base unit **26**.
- Turn the SDS connector until the lock engages.

Note: After use, reattach the protective hose caps to the hose ends.

Operation

- ▶ **Before any work on the machine itself, pull the mains plug.**

Preparing for Operation

When purchasing paint, observe its environmental compatibility.

Preparing the Spray Surface

The spray surface must be clean, dry and grease-free.

When spraying, all non-covered surfaces can be soiled by the spray mist. Therefore, thoroughly prepare the area around the surface to be sprayed:

- Cover or mask off floors, furnishings, doors, windows as well as door and window frames, etc.

Preparing the Paint

- Prepare the paint according to the manufacturer's instructions.

In case the paint manufacturer does not provide information on diluting the paint, we recommend a 10 % dilution with water.

Recommendation

Initial quantity of paint [ml]	500	800	1000
Water [ml]	50	80	100

- Stir the paint thoroughly.
- Fill a sufficient amount of paint into the container **10** using the filling funnel **28**.
- Thoroughly stir the diluted paint in the container once more.
- Firmly screw the container **10** to the spray gun.
- Carry out a test-spray run on a test surface. (see "Spraying", page 16)

When the spraying pattern is perfect, start the spray job.

or

When the spraying result is not satisfactory or when no paint comes out, please continue as described under "Correction of Malfunctions" on page 18.

Adjusting the Suction Tube (see figure B)

- Unscrew the container **10** from the spray gun.
- Turn the suction tube **12** so that the spray material can be sprayed with almost no residue:

For painting walls	toward the front in nozzle direction
--------------------	---

For painting ceilings	toward the rear in handle direction
-----------------------	--

Starting Operation

- ▶ **Observe correct mains voltage! The voltage of the power source must agree with the voltage specified on the nameplate of the machine. Power tools marked with 230 V can also be operated with 220 V.**
- ▶ **During operation, the base unit must always stand horizontally on a level surface. Never tilt the base unit or set it upright when switched on.**
- ▶ **Pay attention that the base unit cannot draw in dust or other contamination during operation.**
- ▶ **Make sure never to spray on the base unit.**

Switching On

- Always place the base unit horizontally on a level and clean surface.
- Plug the mains plug into a socket outlet.
- Grasp the spray gun by the handle and point it at the spray surface.
- For switching on, turn the control knob **24** on the base unit toward the right to the stop.
It is recommended to start with the maximum air flow. (see "Adjusting the Air Flow", page 17)
- Pull the trigger switch **9** on the spray gun.

Note: When the base unit is switched on, air always flows out at the nozzle.

Switching Off

- Release the trigger switch **9** and turn the control knob **24** toward the left to the stop.
- Place down the spray gun in the set-down port **25**.
- Pull the mains plug from the socket outlet.

Working Advice

Spraying (see figures C – D)

- Firstly, carry out a test-spray run and adjust the spray pattern and the spray material quantity according to the spray material. (For adjustments, see the following sections)
- Make sure to hold the spray gun with a uniform clearance of 25 cm vertical to the object being sprayed.
- Move the spray gun evenly cross-wise or up-and-down, depending on the spray pattern setting.
An even surface quality is achieved when the paths overlap by 4 – 5 cm.
- Avoid interruptions within the spray surface.

Guiding the spray gun evenly will provide uniform surface quality.

Non-uniform clearance and spray angle lead to heavy formation of paint mist and thus to an uneven surface.

Never spray the container completely empty. When the suction tube no longer immerses in the spray material, the spray jet will break off, resulting in a non-uniform surface.

When spray material deposits on the nozzle needle **16** and the air cap **3**, clean both components with water.

Adjusting the Spray Pattern (see figure E)

► **Never actuate the trigger switch 9 while adjusting the air cap 3.**

- Adjust the desired spray-jet width using adjusting lever 2.
- Turn the air cap 3 to the requested position.

Application	Adjusting lever 2	Air cap 3	Spray jet pattern	
Initial coatings, corners, edges and hard to reach locations				Vertical compact jet for horizontal coating direction
				Horizontal compact jet for vertical coating direction
Large-surface top coatings				Vertical wide jet for horizontal coating direction
				Horizontal wide jet for vertical coating direction

Adjusting the Spraying Capacity (see figure F)

- To adjust the requested spraying capacity, turn the thumbwheel 7:

- I: Min. spraying capacity,
- III: Max. spraying capacity.

Spraying capacity	Adjustment
<p>Too much material on target area:</p>	<p>The spraying capacity must be reduced.</p> <ul style="list-style-type: none"> - Turn the thumbwheel 7 in direction I.
<p>Not enough material on target area:</p>	<p>The spraying capacity must be increased.</p> <ul style="list-style-type: none"> - Turn the thumbwheel 7 in direction III.

Adjusting the Air Flow (see figure G)

- Turn control knob 24 to adjust the air flow and the pressure for the spray material being used.

Minimal air flow		Maximum air flow
------------------	--	------------------

It is recommended to start with the maximum air flow.

Air Flow	Adjustment
<p>Too much fog of coating material:</p>	<p>The air flow must be reduced.</p> <ul style="list-style-type: none"> - Turn control knob 24 toward the left.
<p>Atomisation too coarse:</p>	<p>The air flow must be increased.</p> <ul style="list-style-type: none"> - Turn control knob 24 toward the right.

Work Breaks and Transport (see figure H)

During work breaks, the spray gun 1 can be placed into the set-down port 25. The holding device ensures that the spray gun is tightly seated in the set-down port. Spray material cannot run out or escape.

- Place down the spray gun on the set-down port and push in against the resistance until tightly seated.

The base unit comprises a carrying handle for easy transport of the fine-spray system.

- Completely empty the container 10.

Make sure that the spray gun 1 contains no more paint: Spray the spray gun empty.

- Place down the spray gun on the set-down port and push in against the resistance until tightly seated.

18 | English

- For lifting or transporting the fine-spray system, use the carrying handle **27**.

Maintenance and Service

Maintenance and Cleaning

► Before any work on the machine itself, pull the mains plug.

If the machine should fail despite the care taken in manufacturing and testing procedures, repair should be carried out by an after-sales service centre for Bosch power tools.

In all correspondence and spare parts order, please always include the 10-digit article number given on the type plate of the machine.

If the replacement of the supply cord is necessary, this has to be done by Bosch or an authorized Bosch service agent in order to avoid a safety hazard.

Cleaning the Spray Gun (see figure I)

Proper cleaning is the requirement for flawless operation of the spray gun. Improper or lack of cleaning voids warranty claims.

Always clean the spray gun and the container for the spray material with water.

Never immerse the complete spray gun in water.

Never clean the nozzle and air holes of the spray gun with pointed metal objects.

- Switch the base unit off and pull the trigger switch **9** of the spray gun so that the spray material can flow back into the container.
- Unscrew the container **10** and empty the remaining spray material.
- Fill water into the container and screw it to the spray gun.
- Shake the spray gun several times.
- Switch the base unit on and spray the water into a suitable collecting container (e.g. a bucket).
- Repeat the last three steps until only clear water comes out of the spray gun.

- Switch the base unit off again.
- Completely empty the container **10**.
- Check if the suction tube **12** and the container seal **13** are free of spray material and undamaged.
- Clean exterior parts of the container and the spray gun with a moist cloth.
- Unscrew the adjusting ring **4**, the union nut **5**, the air cap **3** and the rotating ring **14**.
- Clean the nozzle cap **15** and the nozzle needle **16** with water.
- Mount the nozzle cap **15** to the spray gun body and turn it to the correct position.
- Mount the rotating ring **14** and the air cap **3** to nozzle cap **15** and tighten all parts with union nut **5**.
- Attach adjusting ring **4** onto union nut **5**.

Changing the Air Filter (see figure J)

The air filter must be replaced when soiled.

- Remove the air filter cover **23**.
- Replace the air filter **29**.
- Remount the air filter cover.

Cleaning the Nozzle Seal (see figure K)

The nozzle seal **17** must be cleaned occasionally.

- Remove the nozzle cap **15** and the nozzle seal **17**.
If required, use a pointed object, as the nozzle seal is seated firmly to the spray gun.
- Clean the nozzle seal with water.
- Reinstall the nozzle seal in the spray gun. Pay attention that the groove points away from the spray gun.

Material Disposal

Paint and dried paint remainders must be disposed of in an environmentally-friendly manner. Observe the manufacturer's instructions for disposal and the local regulations for hazardous waste disposal.

Chemicals harmful to the environment may not be disposed of into soil, groundwater or bodies of water. Never pour chemicals harmful to the environment into the sewerage system!

Correction of Malfunctions

Problem	Cause	Corrective Measure
Spray material does not cover properly	Spraying capacity too low	Turn thumbwheel 7 in direction IIII
	Clearance to target area too large	Reduce spray distance
	Not enough spray material on target area, too few spray paths sprayed over target area	Apply more spray paths over target area
	Spray material too viscous	Dilute the spray material again and carry out a test-spray run
Spray material runs off after coating	Too much spray material applied	Turn thumbwheel 7 in direction I
	Clearance to target area too close	Increase spray distance
	Viscosity of spray material too low	Add original spray material
	Spray material applied too often over same spot	Remove spray material; reduce number of spray paths over same spot

Problem	Cause	Corrective Measure
Atomisation too coarse	Spraying capacity too high	Turn thumbwheel 7 in direction I
	Air flow too low	Turn control knob 24 toward the right
	Nozzle needle 16 soiled	Clean nozzle needle
	Too little pressure build-up in container 10	Screw container firmly against spray gun
	Spray material too viscous	Dilute the spray material again and carry out a test-spray run
	Air filter 29 heavily soiled	Change the air filter
Spray jet pulsates	Not enough spray material in container	Refill spray material
	Venting hole on suction tube 12 clogged	Clean suction tube and hole
	Air filter 29 heavily soiled	Change the air filter
	Spray material too viscous	Dilute the spray material again and carry out a test-spray run
	Nozzle seal 17 missing or incorrectly mounted	Mount nozzle seal into spray gun (groove must face away from the spray gun)
	Spray material drips from the nozzle	Deposits of spray material on nozzle needle 16 and air cap 3
No spray material emerges from the nozzle	Nozzle needle 16 worn	Replace nozzle needle
	Nozzle loose	Tighten union nut 5
	Control knob for air flow 24 not set to "maximum air flow"	Set control knob for air flow 24 to "maximum air flow"
	No pressure build-up in container 10	Screw container firmly against spray gun
	Suction tube 12 loose	Insert suction tube properly
	Nozzle needle 16 clogged	Clean nozzle needle
	Suction tube 12 clogged	Clean suction tube
	Venting hole on suction tube 12 clogged	Clean suction tube and hole
	Container seal 13 missing or damaged	Slide (new) container seal over suction tube
	Spray material too viscous	Dilute the spray material again and carry out a test-spray run

After-sales Service and Customer Assistance

Our after-sales service responds to your questions concerning maintenance and repair of your product as well as spare parts. Exploded views and information on spare parts can also be found under:

www.bosch-pt.com

Our customer service representatives can answer your questions concerning possible applications and adjustment of products and accessories.

Great Britain

Robert Bosch Ltd. (B.S.C.)
P.O. Box 98
Broadwater Park
North Orbital Road
Denham
Uxbridge
UB 9 5HJ
Tel. Service: +44 (0844) 736 0109
Fax: +44 (0844) 736 0146
E-Mail: boschservicecentre@bosch.com

Ireland

Origo Ltd.
Unit 23 Magna Drive
Magna Business Park
City West
Dublin 24
Tel. Service: +353 (01) 4 66 67 00
Fax: +353 (01) 4 66 68 88

Australia, New Zealand and Pacific Islands

Robert Bosch Australia Pty. Ltd.
Power Tools
Locked Bag 66
Clayton South VIC 3169
Customer Contact Center
Inside Australia:
Phone: +61 (01300) 307 044
Fax: +61 (01300) 307 045
Inside New Zealand:
Phone: +64 (0800) 543 353
Fax: +64 (0800) 428 570
Outside AU and NZ:
Phone: +61 (03) 9541 5555
www.bosch.com.au

20 | Français

Republic of South Africa**Customer service**

Hotline: +27 (011) 6 51 96 00

Gauteng – BSC Service Centre

35 Roper Street, New Centre

Johannesburg

Tel.: +27 (011) 4 93 93 75

Fax: +27 (011) 4 93 01 26

E-Mail: bsctools@icon.co.za

KZN – BSC Service Centre

Unit E, Almar Centre

143 Crompton Street

Pinetown

Tel.: +27 (031) 7 01 21 20

Fax: +27 (031) 7 01 24 46

E-Mail: bsc.dur@za.bosch.com

Western Cape – BSC Service Centre

Democracy Way, Prosperity Park

Milnerton

Tel.: +27 (021) 5 51 25 77

Fax: +27 (021) 5 51 32 23

E-Mail: bsc@zsd.co.za

Bosch Headquarters

Midrand, Gauteng

Tel.: +27 (011) 6 51 96 00

Fax: +27 (011) 6 51 98 80

E-Mail: rbsa-hq.pts@za.bosch.com

Disposal

Spray gun, electrical unit, accessories and packaging should be sorted for environmental-friendly recycling.

Do not dispose of power tools into household waste!

Only for EC countries:

According to the European Guideline 2002/96/EC for Waste Electrical and Electronic Equipment and its implementation into national right, power tools that are no longer usable must be collected separately and disposed of in an environmentally correct manner.

Subject to change without notice.

Français**Avertissements de sécurité****Avertissements de sécurité généraux pour l'outil**

⚠ AVERTISSEMENT Lire tous les avertissements de sécurité et toutes les instructions, y compris les fiches techniques fournies avec les peintures et les plaques d'avertissement se trouvant sur les récipients. Ne pas suivre les avertissements et instructions peut donner lieu à un choc électrique, un incendie et/ou une blessure sérieuse.

Conserver tous les avertissements et toutes les instructions pour pouvoir s'y reporter ultérieurement.

Le terme « outil » dans les avertissements fait référence à votre outil électrique alimenté par le secteur (avec cordon d'alimentation) ou votre outil fonctionnant sur batterie (sans cordon d'alimentation).

Sécurité de la zone de travail

- ▶ **Maintenir les enfants et les personnes présentes à l'écart pendant l'utilisation de l'outil électrique.** Les distractions peuvent vous faire perdre le contrôle de l'outil.

Sécurité électrique

- ▶ **Il faut que les fiches de l'outil électrique soient adaptées au socle. Ne jamais modifier la fiche de quelque façon que ce soit. Ne pas utiliser d'adaptateurs avec des outils à branchement de terre.** Des fiches non modifiées et des socles adaptés réduiront le risque de choc électrique.
- ▶ **Ne pas exposer les outils à la pluie ou à des conditions humides.** La pénétration d'eau à l'intérieur d'un outil électrique augmente le risque de choc électrique.
- ▶ **Ne pas maltraiter le cordon. Ne jamais utiliser le cordon pour porter, tirer ou débrancher l'outil électrique. Maintenir le cordon à l'écart de la chaleur, du lubrifiant, des arêtes ou des parties en mouvement.** Des cordons endommagés ou emmêlés augmentent le risque de choc électrique.
- ▶ **Lorsqu'on utilise un outil électrique à l'extérieur, utiliser un prolongateur agréé pour l'utilisation extérieure.** L'utilisation d'un cordon adapté à l'utilisation extérieure réduit le risque de choc électrique.
- ▶ **Si l'usage d'un outil électrique dans un emplacement humide est inévitable, utiliser une alimentation protégée par un dispositif à courant différentiel réduit (RCD).** L'usage d'un RCD réduit le risque de choc électrique.

Sécurité des personnes

- ▶ **Porter des équipements de protection. Porter toujours des lunettes de protection.** Le fait de porter des équipements de protection personnels tels que masque anti-poussière, chaussures de sécurité antidérapantes, casque de protection ou protection acoustique suivant le travail à effectuer avec l'outil électroportatif, réduit le risque de blessures.

**Maintenance et entretien de l'outil**

- ▶ **Ne pas utiliser l'outil électrique si l'interrupteur ne permet pas de passer de l'état de marche à arrêt et vice versa.** Tout outil électrique qui ne peut pas être commandé par l'interrupteur est dangereux et il faut le réparer.
- ▶ **Conserver les outils électriques à l'arrêt hors de la portée des enfants. Ne pas permettre à des personnes ne connaissant pas l'outil ou les présentes instructions de**

le faire fonctionner. Les outils électriques sont dangereux entre les mains d'utilisateurs novices.

- ▶ **Utiliser l'outil électrique, les accessoires et les outils de travail etc., conformément à ces instructions, en tenant compte des conditions de travail et du travail à réaliser. Tenir compte des conditions de travail et du travail à réaliser.** L'utilisation de l'outil électrique pour des opérations différentes de celles prévues pourrait donner lieu à des situations dangereuses.

Maintenance et entretien

- ▶ **Ne faire réparer l'outil électrique que par une personne qualifiée et seulement avec des pièces de rechange d'origine.** Ceci permet d'assurer la sécurité de l'appareil.

Consignes de sécurité pour les systèmes de pulvérisation fine

- ▶ **N'utiliser que les peintures indiquées dans le chapitre utilisation conforme.** Les peintures non agréés (telles que par ex. vernis, peinture à l'huile etc.) peuvent endommager le système de pulvérisation fine.
- ▶ **Ne pas pulvériser en direction de soi-même ou d'autres personnes ou des animaux.**
- ▶ **Tenir compte des dangers éventuels de la peinture. Tenir compte des informations du fabricant de peinture.** Respecter impérativement les indications du fabricant pour réduire le risque de blessures.
- ▶ **Maintenir la fiche du câble de secteur et l'interrupteur du pistolet-pulvérisateur exempts de peinture et d'autres liquides. Ne jamais tenir le câble pour soutenir les connexions.** Ne pas suivre les avertissements peut donner lieu à un choc électrique.
- ▶ **Ne nettoyer les matériaux qu'avec de l'eau.** Les solvants inflammables volatils favorisent la formation d'atmosphère explosive et peuvent endommager le système de pulvérisation fine.
- ▶ **Ne laissez pas les enfants sans surveillance.** Veillez à ce que les enfants ne jouent pas avec le système de pulvérisation fine.
- ▶ **Les enfants et les personnes souffrant d'un handicap physique, sensoriel ou mental ou n'ayant pas l'expérience et/ou les connaissances nécessaires, ne doivent pas utiliser le système de pulvérisation fine à moins qu'elles ne soient surveillées par une personne responsable de leur sécurité ou qu'elles aient été instruites quant au maniement du système de pulvérisation fine.** Autrement, il y a un risque de mauvaise utilisation et de blessures.

Description et performances du produit



Il est impératif de lire toutes les consignes de sécurité et toutes les instructions. Le non-respect des avertissements et instructions indiqués ci-après peut conduire à une électrocution, un incendie et/ou de graves blessures.

Utilisation conforme

Cet outil électroportatif est conçu pour n'être utilisé qu'avec des peintures de dispersion/peintures murales à base d'eau dans des locaux fermés.

N'utilisez l'outil électroportatif que lorsque vous vous rendez compte de toutes ses fonctions et êtes capable de l'utiliser sans réserves ou après avoir reçu des instructions correspondantes.

Éléments de l'appareil

La numérotation des éléments de l'appareil se réfère à la représentation de l'outil électroportatif sur les pages graphiques.

- 1 Pistolet-pulvérisateur**
- Levier de réglage de la largeur du jet (jet compact/jet large)
- Clapet à air
- Anneau de réglage du jet (horizontal/vertical)
- Ecrou-raccord
- Repère pour la fermeture SDS
- Molette de présélection de la quantité de produit de pulvérisation
- Raccord de tuyau (pistolet-pulvérisateur)
- Interrupteur
- Récipient pour le produit de pulvérisation
- Rallonge pour pied
- Tube d'immersion
- Opercule du récipient
- Anneau rotatif
- Capot de buse
- Aiguille de buse
- Joint de buse
- 18 Tuyau flexible**
- Fermeture SDS
- Capot de protection de la fermeture SDS
- 21 Unité de base**
- Compartment pour accessoires
- Couvercle du filtre à air
- Bouton de réglage pour la mise en marche/l'arrêt et pour la régulation du débit d'air
- Station de dépose du pistolet-pulvérisateur
- Raccord de tuyau (unité de base)
- Poignée
- Entonnoir
- Filtre à air

Les accessoires décrits ou illustrés ne sont pas tous compris dans la fourniture. Vous trouverez les accessoires complets dans notre programme d'accessoires.

22 | Français

Caractéristiques techniques

Système de pulvérisation fine	PFS 105 E WALLPaint	
N° d'article		
3 603 B06 201	... 271
Puissance nominale absorbée	W	375 375
Débit	g/min	200–350 200–350
Puissance de pulvérisation	W	120 120
Temps nécessaire pour 5 m ² l'application de la peinture	min	2,5 2,5
Volume du récipient pour produit de pulvérisation	ml	1000 1000
Longueur du tuyau flexible	m	3,40 3,40
Poids suivant EPTA-Procédure 01/2003	kg	5,2 5,2

Classe de protection /II /II

Ces indications sont valables pour une tension nominale de [U] 230 V.
Ces indications peuvent varier pour des tensions plus basses ainsi que pour des versions spécifiques à certains pays.
Respectez impérativement le numéro d'article se trouvant sur la plaque signalétique de l'outil électroportatif. Les désignations commerciales des différents outils électroportatifs peuvent varier.

Niveau sonore et vibrations

Valeurs de mesure du niveau sonore relevées conformément à la norme EN 60745.

Les mesures réelles (A) du niveau de pression acoustique de l'appareil sont de 74 dB(A). Incertitude K = 3 dB.

Lors du travail, le niveau sonore peut dépasser 80 dB(A).

Porter une protection acoustique !

Valeurs totales des vibrations a_h (somme vectorielle des trois axes directionnels) et incertitude K relevées conformément à la norme EN 60745 :

$a_h < 2,5 \text{ m/s}^2$, $K = 1,5 \text{ m/s}^2$.

Le niveau d'oscillation indiqué dans ces instructions d'utilisation a été mesuré conformément à la norme EN 60745 et peut être utilisé pour une comparaison d'outils électroportatifs. Il est également approprié pour une estimation préliminaire de la charge vibratoire.

Le niveau d'oscillation correspond aux utilisations principales de l'outil électroportatif. Si l'outil électrique est cependant utilisé pour d'autres applications, avec d'autres outils de travail ou avec un entretien non approprié, le niveau d'oscillation peut être différent. Ceci peut augmenter considérablement la charge vibratoire pendant toute la durée de travail.

Pour une estimation précise de la charge vibratoire, il est recommandé de prendre aussi en considération les périodes pendant lesquelles l'appareil est éteint ou en fonctionnement, mais pas vraiment utilisé. Ceci peut réduire considérablement la charge vibratoire pendant toute la durée de travail. Déterminez des mesures de protection supplémentaires pour protéger l'utilisateur des effets de vibrations, telles que par exemple : entretien de l'outil électrique et des outils de travail, maintenir les mains chaudes, organisation judicieuse des opérations de travail.

Déclaration de conformité CE

Nous déclarons sous notre propre responsabilité que le produit décrit sous « Caractéristiques Techniques » est en conformité avec les normes ou documents normatifs suivants : EN 60335 conformément aux règlements des directives 2006/42/CE, 2004/108/CE, ainsi qu'à leurs modifications.

Dossier technique (2006/42/CE) auprès de :

Robert Bosch GmbH, Dept. PT/ETM9,
D-70745 Leinfelden-Echterdingen

Dr. Egbert Schneider Senior Vice President Engineering
Dr. Eckerhard Strötgen Engineering Director PT/ESI

ppa. Müller i.v. Metzger

Robert Bosch GmbH, Power Tools Division
D-70745 Leinfelden-Echterdingen
Leinfelden, 18.11.2011

Montage

► **Avant d'effectuer des travaux sur l'outil électroportatif, retirez la fiche de la prise de courant.**

Raccordement du tuyau flexible (voir figures A1 – A2)

- Retirez le tuyau d'aération **18** du compartiment pour accessoires **22**.
- Retirez les capots de protection **20** des deux extrémités du tuyau flexible.

Raccordement au pistolet-pulvérisateur :

- Bien enfoncer une fermeture SDS **19** du tuyau flexible conformément à la flèche bien dans le raccord du pistolet-pulvérisateur **8**.
- Tournez la fermeture SDS jusqu'à ce que le blocage s'encliquette.

Raccordement de l'unité de base :

- Bien enfoncer la deuxième fermeture SDS du tuyau flexible conformément à la flèche dans le raccord de l'unité de base **26**.
- Tournez la fermeture SDS jusqu'à ce que le blocage s'encliquette.

Note : Après l'utilisation, protégez les extrémités du tuyau à nouveau avec les capots de protection.

Fonctionnement

- ▶ **Avant d'effectuer des travaux sur l'outil électroportatif, retirez la fiche de la prise de courant.**

Préparation du travail

Faites attention quand vous achetez des peintures à ne prendre que des produits non polluants.

Préparation de la surface à pulvériser

La surface à pulvériser doit être propre, sèche et exempte de gras.

Lors de l'utilisation, toutes les surfaces non protégées peuvent être contaminées. Préparez donc soigneusement l'environnement de la surface à pulvériser.

- Recouvrir le sol, les meubles, les portes, les fenêtres, les encadrements de portes et les châssis de fenêtres ou les protéger à l'aide d'un adhésif protecteur.

Préparer la peinture

- Préparez la peinture conformément aux indications du fabricant.

Si le fabricant de peinture ne donne aucune information relative à la dilution du produit, il est recommandé de diluer la peinture à 10 % avec de l'eau.

Recommandation

Quantité originale de peinture [ml]	500	800	1000
Eau [ml]	50	80	100

- Remuez bien la peinture.
- À l'aide de l'entonnoir **28**, versez suffisamment de peinture dans le récipient **10**.
- Remuez à nouveau la peinture.
- Vissez le récipient **10** au pistolet-pulvérisateur.
- Effectuez une pulvérisation d'essai sur une surface-témoin. (voir « Pulvérisation », page 23)

Si vous obtenez une diffusion optimale, vous pouvez commencer à pulvériser.

ou

Si le résultat n'est pas satisfaisant ou que la peinture ne sort pas, procédez conformément à la description « Guide de dépannage » à la page 25.

Ajustage du tube d'immersion (voir figure B)

- Dévissez le récipient **10** du pistolet-pulvérisateur.
- Tournez le tuyau de montée **12** de sorte que le produit de pulvérisation puisse être pulvérisé presque sans résidus :

Peinture des murs	vers l' avant dans le sens de la buse
Peinture des plafonds	vers l' arrière dans le sens de la poignée

Mise en service

- ▶ **Tenez compte de la tension du réseau ! La tension de la source de courant doit correspondre aux indications se trouvant sur la plaque signalétique de l'outil électroportatif. Les outils électroportatifs marqués 230 V peuvent également fonctionner sur 220 V.**

- ▶ **Durant l'utilisation, l'unité de base doit toujours être placée horizontalement sur une surface plane. Ne basculez jamais l'unité de base et ne la placez jamais verticalement lorsqu'elle est mise en marche.**

- ▶ **Veillez à ce que l'unité de base ne puisse pas aspirer de la poussière ou d'autres encrassements pendant la mise en service.**

- ▶ **Veillez à ne jamais pulvériser l'unité de base.**

Mise en marche

- Placez l'unité de base toujours horizontalement sur une surface plane et propre.
- Branchez la fiche dans la prise.
- Prenez le pistolet-pulvérisateur en main et dirigez-le vers la surface à pulvériser.
- Pour la mise en marche, tournez le bouton de réglage **24** se trouvant sur l'unité de base à fond vers la droite. Il est recommandé de commencer avec le débit d'air maximal. (voir « Réglage du débit d'air », page 24)
- Appuyez sur l'interrupteur **9** du pistolet-pulvérisateur.

Note : Si l'unité de base est mise en marche, de l'air s'échappe toujours de la buse.

Arrêt

- Relâchez l'interrupteur **9** et tournez le bouton de réglage **24** à fond vers la gauche.
- Placez le pistolet-pulvérisateur dans la station de dépose **25**.
- Retirez la fiche de la prise de courant.

Instructions d'utilisation

Pulvérisation (voir figures C – D)

- Effectuez d'abord une pulvérisation d'essai et réglez la diffusion et la quantité du produit de pulvérisation conformément au produit de pulvérisation. (pour les réglages, voir les chapitres suivants)
- Tenez impérativement le pistolet-pulvérisateur à une distance régulière de 25 cm verticalement par rapport à la surface à pulvériser.
- En fonction du réglage de la diffusion, faites passer le pistolet-pulvérisateur régulièrement de la gauche vers la droite ou du haut vers le bas. On obtient une surface régulière si les bandes se chevauchent de 4 – 5 cm.
- Évitez les interruptions sur la surface à pulvériser.

Un guidage régulier du pistolet-pulvérisateur résulte en une qualité de surface uniforme.

Une distance et un angle de pulvérisation irréguliers entraînent une formation élevée de brouillards de peinture et ainsi une surface non uniforme.

Ne videz jamais complètement le récipient du produit de pulvérisation. Si le tuyau de montée ne se trouve plus dans le produit de pulvérisation, le brouillard de peinture est interrompu ce qui entraîne une surface non uniforme.

Si le produit de pulvérisation se dépose auprès de l'aiguille de la buse **16** et du clapet à air **3**, nettoyez les deux éléments à l'eau.

24 | Français

Réglage de la diffusion (voir figure E)

► **N'actionnez jamais l'interrupteur 9 pendant que vous réglez le clapet à air 3.**

- Ajustez la largeur souhaitée du jet à l'aide du levier de réglage 2.
- Tournez le clapet à air 3 dans la position souhaitée.

Utilisation	Levier de réglage 2	Clapet à air 3	Jet
apprêts pour angles, bords et endroits d'accès difficile			jet compacte vertical pour sens de travail horizontal
			jet compacte horizontal pour sens de travail vertical
couches de finition sur grandes surfaces			jet large vertical pour sens de travail horizontal
			jet large horizontal pour sens de travail vertical

Réglage de la quantité du produit de pulvérisation (voir figure F)

- Tournez la molette de réglage 7 pour régler la quantité de produit de pulvérisation souhaitée :
I : quantité minimale du produit de pulvérisation,
III : quantité maximale du produit de pulvérisation.

Quantité du produit de pulvérisation - Réglage

Trop de produit de pulvérisation sur la surface à pulvériser : Il faut réduire la quantité de produit de pulvérisation.

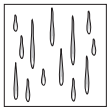

- Tournez la molette 7 dans le sens I.

Pas assez de produit de pulvérisation sur la surface à pulvériser :

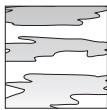

- Il faut augmenter la quantité de produit de pulvérisation.
 - Tournez la molette 7 dans le sens III.

Réglage du débit d'air (voir figure G)

- Tournez le bouton de réglage 24 pour régler le débit d'air et la pression du produit de pulvérisation utilisé.

débit d'air minimal		débit d'air maximal
---------------------	--	---------------------

Il est recommandé de commencer avec le débit d'air maximal.

Débit d'air

Le brouillard de peinture est trop fort :

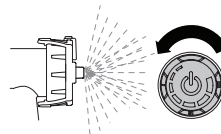

Réglage

Il faut réduire le débit d'air.

- Tournez le bouton de réglage 24 vers la gauche.

Pulvérisation trop grosse :

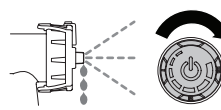

Il faut augmenter le débit d'air.

- Tournez le bouton de réglage 24 vers la droite.

Pauses de travail et transport (voir figure H)

Pendant les pauses de travail, le pistolet-pulvérisateur 1 peut être placé dans la station de dépose 25. Le dispositif de fixation maintient le pistolet-pulvérisateur bien dans la station de dépose. Le produit de pulvérisation ne peut pas s'écouler.

- Mettez le pistolet-pulvérisateur sur la station de dépose et appuyez-le contre la résistance jusqu'à ce qu'il se trouve fermement dans la station de dépose.

La poignée sur l'unité de base permet un transport facile du système de pulvérisation fine.

- Videz complètement le récipient 10.

Assurez-vous qu'il n'y a plus de couleur dans le pistolet-pulvérisateur 1 : Videz le pistolet-pulvérisateur.

- Mettez le pistolet-pulvérisateur sur la station de dépose et appuyez-le contre la résistance jusqu'à ce qu'il se trouve fermement dans la station de dépose.
- Utilisez la poignée **27** pour soulever ou transporter l'outil.

Entretien et Service Après-Vente

Nettoyage et entretien

► Avant d'effectuer des travaux sur l'outil électroportatif, retirez la fiche de la prise de courant.

Si, malgré tous les soins apportés à la fabrication et au contrôle de l'appareil, celui-ci présentait un défaut, la réparation ne doit être confiée qu'à une station de Service Après-Vente agréée pour outillage Bosch.

Pour toute demande de renseignement ou commande de pièces de rechange, précisez-nous impérativement le numéro d'article à dix chiffres de l'outil électroportatif indiqué sur la plaque signalétique.

Dans le cas où un remplacement de la fiche de raccordement s'avère nécessaire, ceci ne doit être effectué que par Bosch ou une station de Service Après-Vente agréée pour outillage Bosch afin d'éviter des dangers de sécurité.

Nettoyage du pistolet-pulvérisateur (voir figure I)

Un nettoyage soigné est indispensable pour un fonctionnement impeccable du pistolet-pulvérisateur. Dans le cas d'un nettoyage non effectué ou non conforme, aucune garantie n'est assumée.

Nettoyez toujours à l'eau le pistolet-pulvérisateur et le récipient du produit de pulvérisation.

N'immergez jamais complètement le pistolet-pulvérisateur dans l'eau.

Ne nettoyez jamais les alésages des buses et d'air du pistolet-pulvérisateur avec des objets métalliques aigus.

- Eteignez l'unité de base et appuyez sur l'interrupteur **9** du pistolet-pulvérisateur pour que le produit de pulvérisation puisse reculer dans le récipient.
- Dévissez le récipient **10** et purgez le produit de pulvérisation restant.
- Remplissez le récipient avec de l'eau et revissez-le sur le pistolet-pulvérisateur.
- Secouez plusieurs fois le pistolet-pulvérisateur.
- Mettez en marche l'unité de base et pulvérisez l'eau dans un bac approprié (par ex. seau).

- Répétez les trois dernières opérations jusqu'à ce que de l'eau claire sorte du pistolet-pulvérisateur.
- Eteignez à nouveau l'unité de base.
- Videz complètement le récipient **10**.
- Contrôlez si le tube d'immersion **12** avec l'opercule du récipient **13** sont exempts de produit de pulvérisation et sans dommages.
- Nettoyez l'extérieur du récipient et du pistolet-pulvérisateur au moyen d'un chiffon humide.
- Dévissez l'anneau de réglage **4**, l'écrou-raccord **5**, le clapet à air **3** et l'anneau rotatif **14**.
- Nettoyez le capot de buse **15** et l'aiguille de la buse **16** avec de l'eau.
- Montez le capot de buse **15** sur le corps du pistolet-pulvérisateur et tournez-le dans la bonne position.
- Montez l'anneau de réglage **14** et le clapet à air **3** sur le capot de buse **15** et serrez le tout au moyen de l'écrou-raccord **5**.
- Montez l'anneau de réglage **4** sur l'écrou-raccord **5**.

Remplacement du filtre à air (voir figure J)

Si le filtre à air est encrassé, il doit être remplacé.

- Retirez le couvercle du filtre à air **23**.
- Remplacez le filtre à air **29**.
- Remettez en place le couvercle du filtre à air.

Nettoyage du joint de la buse (voir figure K)

De temps en temps, il est nécessaire de nettoyer le joint de la buse **17**.

- Retirez le capot de buse **15** et le joint de la buse **17**.
Le cas échéant, utilisez un objet aigu parce que le joint de la buse repose fermement sur le pistolet-pulvérisateur.
- Nettoyez le joint de la buse avec de l'eau.
- Remettez le joint de la buse dans le pistolet-pulvérisateur. Assurez-vous que la rainure est tournée dans le sens opposé du pistolet-pulvérisateur.

Élimination du produit

Les peintures et les résidus de peinture séchés doivent être éliminés en conformité avec les réglementations se rapportant à l'environnement. Respectez les consignes d'élimination indiquées par le fabricant et les prescriptions locales concernant l'élimination de déchets spéciaux.

Les produits chimiques polluants ne doivent pas pénétrer dans la terre, les nappes phréatiques ou les cours d'eau. Ne jetez jamais des produits chimiques polluants dans les canalisations !

Guide de dépannage

Problème	Cause	Remède
Le produit de pulvérisation ne recouvre pas correctement	La quantité de produit de pulvérisation est trop basse	Tourner la molette 7 dans le sens IIII
	La distance vers la surface à pulvériser est trop grande	Réduire la distance
Pas assez de produit de pulvérisation sur la surface à pulvériser, la surface n'a pas été pulvérisée assez souvent	Pas assez de produit de pulvérisation sur la surface à pulvériser, la surface n'a pas été pulvérisée assez souvent	Pulvériser plus souvent la surface
	Le produit de pulvérisation est trop visqueux	Diluer à nouveau le produit de pulvérisation et effectuer une pulvérisation d'essai

26 | Français

Problème	Cause	Remède
La produit de pulvérisation s'écoule après l'application	Trop de produit de pulvérisation appliqué	Tourner la molette 7 dans le sens I
	La distance vers la surface à pulvériser est trop petite	Augmenter la distance
	Le produit de pulvérisation est trop liquide	Ajouter du produit de pulvérisation original
	Le même endroit a été trop souvent pulvérisé	Enlever la peinture et pulvériser moins souvent lors du deuxième essai
Pulvérisation trop grosse	Quantité de produit de pulvérisation trop haute	Tourner la molette 7 dans le sens I
	Pas assez de débit d'air	Tourner le bouton de réglage du débit d'air 24 vers la droite
	Aiguille de la buse 16 encrassée	Nettoyer l'aiguille de la buse
	Pression trop basse dans le récipient 10	Visser le récipient du produit de pulvérisation correctement sur le pistolet-pulvérisateur
	Le produit de pulvérisation est trop visqueux	Diluer à nouveau le produit de pulvérisation et effectuer une pulvérisation d'essai
	Filtre à air 29 fortement encrassé	Remplacement du filtre à air
Le jet produit des pulsations	Pas assez de produit de pulvérisation dans le récipient	Rajouter du produit de pulvérisation
	L'alésage de ventilation du tuyau de montée 12 est obturé	Nettoyer le tuyau de montée et l'alésage
	Filtre à air 29 fortement encrassé	Remplacement du filtre à air
	Le produit de pulvérisation est trop visqueux	Diluer à nouveau le produit de pulvérisation et effectuer une pulvérisation d'essai
	Le joint de la buse 17 fait défaut ou n'est pas correctement monté	Monter le joint de la buse dans le pistolet-pulvérisateur (la rainure doit être tournée à l'opposé du pistolet-pulvérisateur)
Le produit de pulvérisation continue à couler auprès de la buse	Dépôt de produit de pulvérisation auprès de l'aiguille de la buse 16 et du clapet à air 3	Nettoyer l'aiguille de la buse et le clapet à air
	Aiguille de la buse 16 usée	Remplacer l'aiguille de la buse
	La buse est desserrée	Serrer 5 l'écrou-raccord
Aucun produit de pulvérisation ne sort de la buse	Le bouton de réglage du débit d'air 24 n'est pas sur « débit d'air max. »	Mettre le bouton de réglage du débit d'air 24 sur « débit d'air max. »
	Aucune pression dans le récipient 10	Visser le récipient du produit de pulvérisation correctement sur le pistolet-pulvérisateur
	Le tuyau de montée 12 est desserré	Serrer le tuyau de montée
	Aiguille de la buse 16 obturée	Nettoyer l'aiguille de la buse
	Le tuyau de montée 12 est bouché	Nettoyer le tuyau de montée
	L'alésage de ventilation du tuyau de montée 12 est obturé	Nettoyer le tuyau de montée et l'alésage
	L'opercule du récipient 13 fait défaut ou est endommagé	Ajuster l'opercule du récipient (neuf) sur le tube d'immersion
	Le produit de pulvérisation est trop visqueux	Diluer à nouveau le produit de pulvérisation et effectuer une pulvérisation d'essai

Service Après-Vente et Assistance Des Clients

Notre Service Après-Vente répond à vos questions concernant la réparation et l'entretien de votre produit et les pièces de rechange. Vous trouverez des vues éclatées ainsi que des informations concernant les pièces de rechange également sous :

www.bosch-pt.com

Les conseillers techniques Bosch sont à votre disposition pour répondre à vos questions concernant l'achat, l'utilisation et le réglage de vos produits et de leurs accessoires.

France

Vous êtes un utilisateur, contactez :
 Le Service Clientèle Bosch Outillage Electroportatif
 Tel. : 0 811 36 01 22 (coût d'une communication locale)
 Fax : +33 (0) 1 49 45 47 67
 E-Mail : contact.outillage-electroportatif@fr.bosch.com

Vous êtes un revendeur, contactez :
 Robert Bosch (France) S.A.S.
 Service Après-Vente Electroportatif
 126, rue de Stalingrad
 93705 DRANCY Cédex
 Tel. : +33 (0) 1 43 11 90 06
 Fax : +33 (0) 1 43 11 90 33
 E-Mail : sav.outillage-electroportatif@fr.bosch.com

Belgique, Luxembourg

Tel. : +32 2 588 0589
 Fax : +32 2 588 0595
 E-Mail : outillage.gereedschap@be.bosch.com

Suisse

Tel. : +41 (044) 8 47 15 12
 Fax : +41 (044) 8 47 15 52

Elimination des déchets

Le pistolet-pulvérisateur, l'unité électrique ainsi que leurs accessoires et emballages, doivent pouvoir suivre chacun une voie de recyclage appropriée.

Ne jetez pas les outils électroportatifs avec les ordures ménagères !

Seulement pour les pays de l'Union Européenne :

Conformément à la directive européenne 2002/96/CE relative aux déchets d'équipements électriques et électroniques et sa mise en vigueur conformément aux législations nationales, les outils électroportatifs dont on ne peut plus se servir doivent être isolés et suivre une voie de recyclage appropriée.

Sous réserve de modifications.

Español**Instrucciones de seguridad****Advertencias de peligro generales para herramientas eléctricas**

⚠ ADVERTENCIA Lea todas las indicaciones de seguridad e instrucciones, inclusive las fichas de datos de seguridad que se adjuntan con las pinturas, así como las señales de aviso en sus envases. En caso de no atenderse a las indicaciones de seguridad e instrucciones, ello puede ocasionar una electrocución, un incendio y/o lesión grave.

Guarde todas las indicaciones de seguridad e instrucciones para posibles consultas futuras.

El término "herramienta eléctrica" empleado en las siguientes instrucciones de seguridad se refiere a herramientas eléctricas de conexión a la red (con cable de red) y a herramientas eléctricas accionadas por acumulador (o sea, sin cable de red).

Seguridad en el puesto de trabajo

- ▶ **Mantenga alejados a los niños y otras personas de su puesto de trabajo al emplear la herramienta eléctrica.** Una distracción le puede hacer perder el control sobre el aparato.

Seguridad eléctrica

- ▶ **El enchufe de la herramienta eléctrica debe corresponder a la toma de corriente utilizada. No es admisible modificar el enchufe en forma alguna. No emplear adaptadores en herramientas eléctricas dotadas con una toma de tierra.** Los enchufes sin modificar adecuados a las respectivas tomas de corriente reducen el riesgo de una descarga eléctrica.
- ▶ **No exponga el aparato a la lluvia y evite que penetren líquidos en su interior.** Existe el peligro de recibir una descarga eléctrica si penetran ciertos líquidos en la herramienta eléctrica.
- ▶ **No utilice el cable de red para transportar o colgar la herramienta eléctrica, ni tire de él para sacar el enchufe de la toma de corriente. Mantenga el cable de red alejado del calor, aceite, esquinas cortantes o piezas móviles.** Los cables de red dañados o enredados pueden provocar una descarga eléctrica.
- ▶ **Al trabajar con la herramienta eléctrica a la intemperie utilice solamente cables de prolongación homologados para su uso en exteriores.** La utilización de un cable de prolongación adecuado para su uso en exteriores reduce el riesgo de una descarga eléctrica.
- ▶ **Si fuese imprescindible utilizar la herramienta eléctrica en un entorno húmedo, es necesario conectarla a través de un fusible diferencial.** La aplicación de un fusible diferencial reduce el riesgo a exponerse a una descarga eléctrica.

Seguridad de personas

- ▶ **Utilice un equipo de protección personal y en todo caso unas gafas de protección.** El riesgo a lesionarse se reduce considerablemente si, dependiendo del tipo y la aplicación de la herramienta eléctrica empleada, se utiliza un equipo de protección adecuado como una mascarilla antipolvo, zapatos de seguridad con suela antideslizante, casco, o protectores auditivos.

**Aplicación y trato de la herramienta eléctrica**

- ▶ **No utilice herramientas eléctricas con un interruptor defectuoso.** Las herramientas eléctricas que no se puedan conectar o desconectar son peligrosas y deben hacerse reparar.

- ▶ **Guarde las herramientas eléctricas fuera del alcance de los niños. No permita la utilización del aparato a aquellas personas que no estén familiarizadas con su uso o que no hayan leído estas instrucciones.** Puede resultar peligrosa la utilización de herramientas eléctricas por personas inexpertas.
- ▶ **Emplee esta herramienta eléctrica, accesorios, útiles, etc. de acuerdo a estas instrucciones. Considere en ello las condiciones de trabajo y la tarea a realizar.** El uso de herramientas eléctricas para trabajos diferentes de aquellos para los que han sido concebidas puede resultar peligroso.

Servicio

- ▶ **Únicamente haga reparar su herramienta eléctrica por un profesional, empleando exclusivamente piezas de repuesto originales.** Solamente así se mantiene la seguridad del aparato.

Instrucciones de seguridad para equipos aerográficos

- ▶ **Únicamente aplique aquellos materiales indicados en el apartado sobre la utilización reglamentaria.** Los materiales no apropiados (p. ej., esmaltes, pinturas a base de aceite, etc.) pueden dañar la pistola de pintar de pulverización fina.
- ▶ **No dirija el chorro de pulverización contra Ud. mismo, contra otras personas, ni contra animales.**
- ▶ **Preste atención a los posibles peligros que pudiera albergar el material a aplicar. Observe las informaciones del fabricante de dicho producto.** Atenerse a las instrucciones del fabricante para reducir el riesgo de lesión.
- ▶ **Mantenga libre de pintura y demás líquidos el enchufe de red y el gatillo de accionamiento de la pistola. Jamás soporte el cable sujetándolo por las conexiones enchufables.** En caso de no atenerse a ello puede quedar expuesto a una descarga eléctrica.
- ▶ **Únicamente realice trabajos de limpieza con productos a base agua.** Los disolventes fácilmente volátiles y evaporables producen un entorno explosivo y pueden dañar la pistola de pintar.
- ▶ **Vigile a los niños.** Con ello se evita que los niños jueguen con el pistola de pintar.
- ▶ **Los niños y personas que por sus condiciones físicas, sensoriales o mentales, o por su falta de experiencia o conocimientos no estén en disposición de manejar el pistola de pintar de forma segura, no deberán utilizar el mismo sin ser supervisados o instruidos por una persona responsable.** En caso contrario existe el riesgo de un manejo incorrecto y de lesión.
- ▶ **El enchufe macho de conexión, debe ser conectado solamente a un enchufe hembra de las mismas características técnicas del enchufe macho en materia.**

Descripción y prestaciones del producto



Lea íntegramente estas advertencias de peligro e instrucciones. En caso de no atenerse a las advertencias de peligro e instrucciones siguientes, ello puede ocasionar una descarga eléctrica, un incendio y/o lesión grave.

Utilización reglamentaria

La herramienta eléctrica ha sido diseñada exclusivamente para aplicar pinturas de dispersión a base de agua en recintos cerrados.

Únicamente utilice la herramienta eléctrica si conoce y domina todas sus funciones, o si ha sido instruido al respecto.

Componentes principales

La numeración de los componentes está referida a la imagen de la herramienta eléctrica en las páginas ilustradas.

- 1 Pistola de pulverización**
- Palanca selectora del ancho del chorro de pulverización (chorro compacto/chorro en abanico)
- Tapa de aire
- Anillo de ajuste del chorro de pulverización (horizontal/vertical)
- Tuerca de sujeción
- Marca para el racor SDS
- Regulador de material pulverizado
- Conexión para manguera (pistola de pulverización)
- Pulsador
- Depósito de material
- Prolongador del pie
- Tubo de aspiración
- Junta del depósito
- Anillo giratorio
- Tapa de la boquilla
- Aguja de la boquilla
- Junta de la boquilla
- 18 Manguera de aire**
- Racor SDS
- Capuchón de racor SDS
- 21 Unidad base**
- Compartimento para accesorios
- Tapa del filtro de aire
- Mando giratorio de conexión/desconexión y de ajuste del caudal de aire
- Alojamiento para la pistola de pulverización
- Conexión para manguera (unidad base)
- Asa de transporte
- Embudo
- Filtro de aire

Los accesorios descritos e ilustrados no corresponden al material que se adjunta de serie. La gama completa de accesorios opcionales se detalla en nuestro programa de accesorios.

Datos técnicos

Pistola de pintar (pulverización fina)		PFS 105 E WALLPaint	
Nº de artículo		... 201	... 271
3 603 B06 ...			
Potencia absorbida nominal	W	375	375
Caudal	g/min	200 - 350	200 - 350
Potencia de pulverización	W	120	120
Tiempo precisado para pintar 5 m ²	min	2,5	2,5
Capacidad del depósito de material	ml	1000	1000
Longitud de la manguera de aire	m	3,40	3,40
Peso según EPTA-Procedure 01/2003	kg	5,2	5,2
Clase de protección		□/II	□/II

Estos datos son válidos para una tensión nominal de [U] 230 V. Los valores pueden variar para otras tensiones y en ejecuciones específicas para ciertos países.
Preste atención al nº de artículo en la placa de características de su aparato, ya que las denominaciones comerciales de algunos aparatos pueden variar.

Información sobre ruidos y vibraciones

Ruido determinado según EN 60745.

El nivel de presión sonora típico del aparato, determinado con un filtro A, es de 74 dB(A). Tolerancia K = 3 dB.

El nivel de ruido al trabajar puede llegar a superar 80 dB(A).

¡Utilizar protectores auditivos!

Nivel total de vibraciones a_h (suma vectorial de tres direcciones) y tolerancia K determinados según EN 60745:

$$a_h < 2,5 \text{ m/s}^2, K = 1,5 \text{ m/s}^2.$$

El nivel de vibraciones indicado en estas instrucciones ha sido determinado según el procedimiento de medición fijado en la norma EN 60745 y puede servir como base de comparación con otras herramientas eléctricas. También es adecuado para estimar provisionalmente la sollicitación experimentada por las vibraciones.

El nivel de vibraciones indicado ha sido determinado para las aplicaciones principales de la herramienta eléctrica. Por ello, el nivel de vibraciones puede ser diferente si la herramienta eléctrica se utiliza para otras aplicaciones, con útiles diferentes, o si el mantenimiento de la misma fuese deficiente. Ello puede suponer un aumento drástico de la sollicitación por vibraciones durante el tiempo total de trabajo.

Para determinar con exactitud la sollicitación experimentada por las vibraciones, es necesario considerar también aquellos tiempos en los que el aparato esté desconectado, o bien, esté en funcionamiento, pero sin ser utilizado realmente. Ello puede suponer una disminución drástica de la sollicitación por vibraciones durante el tiempo total de trabajo.

Fije unas medidas de seguridad adicionales para proteger al usuario de los efectos por vibraciones, como por ejemplo:

Mantenimiento de la herramienta eléctrica y de los útiles, con-

servar calientes las manos, organización de las secuencias de trabajo.

Declaración de conformidad 

Declaramos bajo nuestra responsabilidad, que el producto descrito bajo "Datos técnicos" está en conformidad con las normas o documentos normalizados siguientes: EN 60335 y las directivas 2011/65/UE, 2006/42/CE, 2004/108/CE, modificaciones inclusive.

Expediente técnico (2006/42/CE) en:

Robert Bosch GmbH, Dept. PT/ETM9,
D-70745 Leinfelden-Echterdingen

Dr. Egbert Schneider
Senior Vice President
Engineering

Dr. Eckerhard Strötgen
Engineering Director
PT/ESI

ppa. [Signature] i.v. Strötgen

Robert Bosch GmbH, Power Tools Division
D-70745 Leinfelden-Echterdingen
Leinfelden, 18.11.2011

Montaje

► **Antes de cualquier manipulación en la herramienta eléctrica, sacar el enchufe de red de la toma de corriente.**

Conexión de la manguera de aire (ver figuras A1 - A2)

- Saque la manguera de aire **18** del compartimento para accesorios **22**.
- Retire los capuchones **20** de ambos extremos de la manguera de aire.

Conexión a la pistola de pulverización:

- Conecte firmemente uno de los racores SDS **19** de la manguera de aire en la conexión de la pistola de pulverización **8** siguiendo la indicación de la flecha.
- Gire el racor SDS hasta enclavarlo.

Conexión a la unidad base:

- Inserte firmemente el segundo racor SDS de la manguera de aire en la conexión de la unidad base **26** siguiendo la indicación de la flecha.
- Gire el racor SDS hasta enclavarlo.

Observación: Tras su uso, proteja nuevamente los extremos de la manguera cerrándolos con los tapones.

Operación

► **Antes de cualquier manipulación en la herramienta eléctrica, sacar el enchufe de red de la toma de corriente.**

Preparativos para el trabajo

Considere su compatibilidad con el medio ambiente al comprar las pinturas.

30 | Español

Preparación de la superficie a tratar

El área a tratar deberá estar limpia, seca y exenta de grasa.

Al trabajar con el aparato pueden llegar a ensuciarse con la niebla de pulverización las superficies sin cubrir. Conviene proteger por ello meticulosamente el entorno de la superficie a tratar:

- Enmascarar con cinta o cubrir los suelos, mobiliario, puertas, ventanas, así como sus marcos, etc.

Preparación de la pintura

- Prepare la pintura siguiendo las indicaciones del fabricante.

Si el fabricante de la pintura no especifica el grado de dilución se recomienda rebajar la misma con un 10 % de agua.

Recomendación

Pintura sin rebajar [ml]	500	800	1000
Agua [ml]	50	80	100

- Agite a fondo la pintura.
- Llene con el embudo **28** una cantidad suficiente de pintura en el depósito **10**.
- Agite nuevamente a fondo la pintura rebajada.
- Enrosque firmemente el depósito **10** en la pistola de pulverización.
- Pulverice sobre una superficie de prueba para comprobar el resultado obtenido. (ver "Pulverización", página 30)

Si el resultado obtenido es óptimo, puede Ud. comenzar a pintar.

o

Si el resultado obtenido al pulverizar el material no fuese satisfactorio, o si no saliese pintura, proceda según se describe en "Eliminación de fallos" en la página 32.

Ajuste del tubo de aspiración (ver figura B)

- Desenrosque el depósito **10** de la pistola de pulverización.
- Oriente el tubo de aspiración **12** de manera que le sea posible pulverizar casi todo el material:

Pintado de paredes	Hacia delante en dirección a la boquilla
Pintado de techos	Hacia atrás en dirección a la empuñadura

Puesta en marcha

- ▶ **¡Observe la tensión de red! La tensión de alimentación deberá coincidir con las indicaciones en la placa de características de la herramienta eléctrica. Las herramientas eléctricas marcadas con 230 V pueden funcionar también a 220 V.**
- ▶ **La unidad base deberá funcionar siempre teniéndola colocada horizontalmente sobre una superficie plana. Jamás incline o ponga en posición vertical la unidad base estando ésta conectada.**
- ▶ **Preste atención a que la unidad base no pueda aspirar polvo u otras suciedades durante el funcionamiento.**
- ▶ **Tenga cuidado de no pulverizar jamás material contra la unidad base.**

Conexión

- Siempre coloque horizontalmente la unidad base sobre una superficie plana y limpia.
- Conecte el enchufe a la red.
- Agarre la pistola de pulverización con la mano y dirija la contra la superficie a tratar.
- Para conectar la unidad base gire hacia la derecha, hasta el tope, el mando giratorio **24**.
Se recomienda comenzar ajustando el caudal de aire máximo. (ver "Ajuste del caudal de aire", página 31)
- Accione el gatillo **9** de la pistola de pulverización.

Observación: Estando conectada la unidad base sale continuamente aire por la boquilla.

Desconexión

- Suelte el gatillo **9** y gire hacia la izquierda, hasta el tope, el mando giratorio **24**.
- Deposite la pistola de pulverización en el alojamiento **25**.
- Saque el enchufe de la toma de corriente.

Instrucciones para la operación**Pulverización (ver figuras C – D)**

- Efectúe primero una pulverización de prueba y ajuste la forma del chorro y la cantidad pulverizada de acuerdo al material empleado. (ajuste según párrafos siguientes)
- Mantenga la pistola de pulverización perpendicularmente y con una separación uniforme de 25 cm respecto al área a pulverizar.
- Guíe uniformemente la pistola de pulverización, ya sea horizontalmente o verticalmente, de acuerdo a la forma del chorro seleccionada.
La calidad de acabado de la superficie resulta uniforme si las franjas se solapan unos 4 – 5 cm.
- No interrumpa su trabajo dentro del área que está tratando.

El guiado uniforme de la pistola de pulverización permite obtener una calidad homogénea de la superficie.

Una separación y un ángulo de pulverización desiguales provocan neblina de pintura en exceso y a raíz de ello una superficie irregular.

Jamás pulverice hasta vaciar completamente el depósito. Si el tubo de aspiración no queda sumergido en el material se interrumpe el chorro de pulverización y el acabado de la superficie es irregular.

Si el material a pulverizar se deposita sobre la aguja de la boquilla **16** y la tapa de aire **3**, limpie ambas piezas con agua.

Ajuste de la forma del chorro (ver figura E)

- **Nunca accione el gatillo 9 mientras esté ajustando la tapa de aire 3.**

- Ajuste el ancho del chorro de pulverización con la palanca selectora 2.
- Gire la tapa de aire 3 a la posición deseada.

Aplicación	Palanca selectora 2	Tapa de aire 3	Chorro de pulverización	
Imprimaciones, esquinas, cantos y puntos difícilmente accesibles				Chorro compacto vertical para guiado horizontal
				Chorro compacto horizontal para guiado vertical
Pintado de acabado de áreas extensas				Chorro en abanico vertical para guiado horizontal
				Chorro en abanico horizontal para guiado vertical

Ajuste de la cantidad pulverizada (ver figura F)

- Gire el regulador 7 para ajustar la cantidad que desee pulverizar:
I: cantidad mínima,
III: cantidad máxima.

Cantidad pulverizada	Ajuste
La cantidad pulverizada es excesiva: 	Reducir la cantidad pulverizada. - Gire el regulador 7 en dirección I.
La cantidad pulverizada es insuficiente: 	Aumentar la cantidad pulverizada. - Gire el regulador 7 en dirección III.

Ajuste del caudal de aire (ver figura G)

- Gire el mando 24 para adaptar el caudal de aire y la presión al material a pulverizar empleado.

caudal de aire mínimo		caudal de aire máximo
-----------------------	--	-----------------------

Se recomienda comenzar ajustando el caudal de aire máximo.

Caudal de aire

Neblina de pintura excesiva:

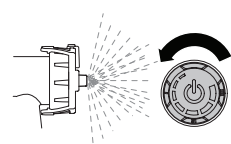
**Ajuste**

Reducir el caudal de aire.
- Gire hacia la izquierda el mando giratorio 24.

Pulverización demasiado basta:

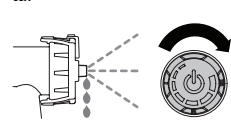

Aumentar el caudal de aire.
- Gire hacia la derecha el mando giratorio 24.

Pausas de trabajo y transporte (ver figura H)

Durante las pausas de trabajo puede depositarse la pistola de pulverización 1 en el alojamiento 25. El sistema de sujeción que incorpora permite una firme sujeción de la pistola de pulverización en el alojamiento. El material no puede derramarse.

- Coloque la pistola de pulverización en el alojamiento y presiónela hacia abajo hasta vencer el punto de resistencia, de manera que quede firmemente sujeta.

La unidad base incorpora un asa para permitir un cómodo transporte del equipo.

- Vacíe completamente el depósito 10.
Asegúrese de que la pistola de pulverización 1 no contiene pintura: Mantenga accionada la pistola de pulverización hasta vaciar el contenido.

32 | Español

- Coloque la pistola de pulverización en el alojamiento y presiónela hacia abajo hasta vencer el punto de resistencia, de manera que quede firmemente sujeta.
- Para alzar o transportar el sistema de pulverización utilice el asa de transporte **27**.

Mantenimiento y servicio

Mantenimiento y limpieza

- **Antes de cualquier manipulación en la herramienta eléctrica, sacar el enchufe de red de la toma de corriente.**

Si a pesar de los esmerados procesos de fabricación y control, la herramienta eléctrica llegase a averiarse, la reparación deberá encargarse a un servicio técnico autorizado para herramientas eléctricas Bosch.

Para cualquier consulta o pedido de piezas de repuesto es imprescindible indicar el nº de artículo de 10 dígitos que figura en la placa de características de la herramienta eléctrica.

La sustitución de un cable de conexión deteriorado deberá ser realizada por Bosch o por un servicio técnico autorizado para herramientas eléctricas Bosch con el fin de garantizar la seguridad del aparato.

Limpieza de la pistola de pulverización (ver figura I)

Es imprescindible limpiar de forma apropiada la pistola de pulverización para lograr que funcione correctamente. El derecho a garantía se denegará en caso de no haberse efectuado una limpieza o si ésta fuese deficiente.

Siempre limpie con agua la pistola de pulverización y el depósito.

Jamás sumerja la pistola de pulverización en agua.

En ningún caso limpie los orificios de la boquilla y de aire de la pistola de pulverización con objetos metálicos en punta.

- Desconecte la unidad base y accione el gatillo **9** de la pistola de pulverización para que el material pueda retornar al depósito.
- Desenrosque el depósito **10** y vacíe el sobrante de material.
- Eche algo de agua en el depósito y enrósquelo firmemente en la pistola.
- Agite varias veces la pistola de pulverización.
- Conecte la unidad base y pulverice el agua en un recipiente apropiado (p. ej. un cubo).

- Repita los últimos tres pasos tantas veces como sea necesario hasta conseguir que salga agua limpia de la pistola de pulverización.
- Desconecte nuevamente la unidad base.
- Vacíe completamente el depósito **10**.
- Verifique que el tubo de aspiración **12** y la junta del depósito **13** estén libres de material y en buen estado.
- Limpie exteriormente el depósito y la pistola de pulverización con un paño húmedo.
- Desenrosque el anillo de ajuste **4**, la tuerca de sujeción **5**, la tapa de aire **3** y el anillo giratorio **14**.
- Limpie la tapa de la boquilla **15** y la aguja de la boquilla **16** con agua.
- Inserte la tapa de la boquilla **15** en el cuerpo de la pistola y gírela a la posición correcta.
- Coloque el anillo giratorio **14** y la tapa de aire **3** sobre la tapa de la boquilla **15** y fíjela con la tuerca de sujeción **5**.
- Acople el anillo de ajuste **4** a la tuerca de sujeción **5**.

Cambiar filtro de aire (ver figura J)

Si el filtro de aire está sucio, deberá cambiarse.

- Desmonte la tapa del filtro de aire **23**.
- Sustituya el filtro de aire **29**.
- Vuelva a montar la tapa del filtro de aire.

Limpieza de la junta de la boquilla (ver figura K)

De vez en cuando deberá limpiarse la junta de la boquilla **17**.

- Desmonte la tapa de la boquilla **15** y la junta de la boquilla **17**.
Si la junta de la boquilla se resistiese a ser desmontada de la pistola de pulverización, desprenda la misma empleando un objeto con punta.
- Limpie la junta de la boquilla con agua.
- Vuelva a montar la junta de la boquilla en la pistola de pulverización. Observe en ello que la cara con la ranura mire hacia fuera.

Eliminación del material

La pintura y los restos de pintura secos deberán desecharse de manera ecológica. Observe las indicaciones del fabricante para la eliminación y las prescripciones locales sobre la eliminación de residuos peligrosos.

Los productos químicos perjudiciales para el medio ambiente no deberán acceder a la tierra, ni a las aguas subterráneas ni de superficie. ¡Jamás vierta en la canalización productos químicos perjudiciales para el medio ambiente!

Eliminación de fallos

Problema	Causa	Solución
El material pulverizado no cubre bien	Cantidad de material demasiado pequeña	Girar el regulador 7 en dirección IIII
	Separación excesiva respecto al área a tratar	Reducir la separación
	Cantidad de material pulverizado insuficiente por haberse aplicado pocas capas de pintura.	Aplicar más capas de pintura
	Material demasiado espeso	Diluir de nuevo el material a pulverizar y efectuar una pulverización de prueba

Problema	Causa	Solución
El material pulverizado forma goterones al aplicarlo	Se ha aplicado demasiado material	Girar el regulador 7 en dirección I
	Separación demasiado pequeña respecto al área a tratar	Aumentar la separación
	Material demasiado líquido	Agregar material del envase original (sin diluir)
	El material se ha pulverizado demasiadas veces contra el mismo punto	Decapar la pintura y no pulverizar tantas veces contra el mismo punto en el segundo intento
Pulverización demasiado baja	La cantidad de material pulverizado es excesiva	Girar el regulador 7 en dirección I
	Caudal de aire demasiado bajo	Girar hacia la derecha el mando giratorio del caudal de aire 24
	Aguja de la boquilla 16 , sucia	Limpiar la aguja de la boquilla
	La presión generada en el depósito 10 es demasiado baja	Enroscar a fondo el depósito de material en la pistola de pulverización
	Material demasiado espeso	Diluir de nuevo el material a pulverizar y efectuar una pulverización de prueba
	Filtro de aire 29 muy sucio	Cambiar filtro de aire
El chorro pulverizado es pulsante	Muy poco material en el depósito	Rellenar material
	Orificio de salida de aire del tubo de aspiración 12 obturado	Limpiar el tubo de aspiración y el orificio
	Filtro de aire 29 muy sucio	Cambiar filtro de aire
	Material demasiado espeso	Diluir de nuevo el material a pulverizar y efectuar una pulverización de prueba
	Falta la junta de la boquilla 17 o montaje incorrecto de la misma	Montar la junta de la boquilla en la pistola de pulverización (la ranura deberá mirar en dirección opuesta a la pistola)
El material pulverizado gotea por la boquilla	Material adherido a la aguja de la boquilla 16 y a la tapa de aire 3	Limpiar la aguja de la boquilla y la tapa de aire
	Aguja de la boquilla 16 desgastada	Sustituir la aguja de la boquilla
	Boquilla floja	Apretar la tuerca de sujeción 5
No sale material por la boquilla	El mando giratorio del caudal de aire 24 no se encuentra en la posición "Caudal de aire máximo"	Ajustar el mando giratorio 24 a la posición "Caudal de aire máximo"
	No se genera presión en el depósito 10	Enroscar a fondo el depósito de material en la pistola de pulverización
	Tubo de aspiración 12 flojo	Meter a presión el tubo de aspiración
	Aguja de la boquilla 16 , obstruida	Limpiar la aguja de la boquilla
	Tubo de aspiración 12 obstruido	Limpiar el tubo de aspiración
	Orificio de salida de aire del tubo de aspiración 12 obturado	Limpiar el tubo de aspiración y el orificio
	Falta o está dañada la junta del depósito 13	Pasar la junta del depósito (nueva) sobre el tubo de aspiración
	Material demasiado espeso	Diluir de nuevo el material a pulverizar y efectuar una pulverización de prueba

Servicio técnico y atención al cliente

El servicio técnico le asesorará en las consultas que pueda Ud. tener sobre la reparación y mantenimiento de su producto, así como sobre piezas de recambio. Los dibujos de despiece e informaciones sobre las piezas de recambio los podrá obtener también en internet bajo:

www.bosch-pt.com

Nuestro equipo de asesores técnicos le orientará gustosa-

mente en cuanto a la adquisición, aplicación y ajuste de los productos y accesorios.

España

Robert Bosch Espana S.L.U.
Departamento de ventas Herramientas Eléctricas
C/Hermanos García Noblejas, 19
28037 Madrid

34 | Português

Tel. Asesoramiento al cliente: +34 902 53 15 53
Fax: +34 902 53 15 54

Venezuela

Robert Bosch S.A.
Final Calle Vargas. Edf. Centro Berimer P.B.
Boleita Norte
Caracas 107
Tel.: +58 (02) 207 45 11

México

Robert Bosch S. de R.L. de C.V.
Circuito G. Gonzáles Camarena 333
Centro de Ciudad Santa Fe - 01210 - Mexico DF
Tel. Interior: +52 (01) 800 627 1286
Tel. D.F.: +52 (01) 52 84 30 62
E-Mail: arturo.fernandez@mx.bosch.com

Argentina

Robert Bosch Argentina S.A.
Av. Córdoba 5160
C1414BAW Ciudad Autónoma de Buenos Aires
Atención al Cliente
Tel.: +54 (0810) 555 2020
E-Mail: herramientas.bosch@ar.bosch.com

Perú

Robert Bosch S.A.C.
Av. Republica de Panama 4045
Buzón Postal Lima 34 (Surquillo) - Lima
Tel.: +51 1706 1100

Chile

Robert Bosch S.A.
Calle San Eugênio, 40
Ñuñoa - Santiago
Buzón Postal 7750000
Tel.: +56 (02) 520 3100
E-Mail: emasa@emasa.cl

Eliminación

La pistola de pulverización, unidad eléctrica, accesorios y embalajes deberán someterse a un proceso de recuperación que respete el medio ambiente.

¡No arroje las herramientas eléctricas a la basura!

Sólo para los países de la UE:

Conforme a la Directiva Europea 2002/96/CE sobre aparatos eléctricos y electrónicos inservibles, tras su transposición en ley nacional, deberán acumularse por separado las herramientas eléctricas para ser sometidas a un reciclaje ecológico.

Reservado el derecho de modificación.

Português

Indicações de segurança

Indicações gerais de advertência para ferramentas eléctricas

ATENÇÃO Leia todas as indicações de segurança e as instruções, inclusive as folhas de dados de segurança fornecidas com as tintas, e as placas de advertência sobre os recipientes. O desrespeito das indicações de segurança e das instruções pode causar choque eléctrico, queimaduras e/ou graves lesões.

Guardar todas as indicações de segurança e as instruções para futuras consultas.

O termo "Ferramenta eléctrica" utilizado nas indicações de segurança refere-se a ferramentas eléctricas operadas com corrente eléctrica (com cabo de rede) e a ferramentas eléctricas operadas com acumulador (sem cabo de rede).

Segurança no local de trabalho

► **Manter crianças e outras pessoas afastadas da ferramenta eléctrica durante a utilização.** No caso de distração é possível que seja perdido o controle sobre o aparelho.

Segurança eléctrica

► **A ficha de conexão da ferramenta eléctrica deve caber na tomada. A ficha não deve ser modificada de maneira alguma. Não utilizar uma ficha de adaptação junto com ferramentas eléctricas protegidas por ligação à terra.** Fichas não modificadas e tomadas apropriadas reduzem o risco de um choque eléctrico.

► **Manter o aparelho afastado de chuva ou de humidade.** A infiltração de água numa ferramenta eléctrica aumenta o risco de choque eléctrico.

► **Não usar o cabo de forma indevida, como para por exemplo transportar a ferramenta eléctrica, para pendurá-la ou para puxar a ficha da tomada. Manter o cabo afastado de calor, óleo, cantos afiados ou partes do aparelho em movimento.** Cabos danificados ou emaranhados aumentam o risco de um choque eléctrico.

► **Se trabalhar com uma ferramenta eléctrica ao ar livre, só deverá utilizar cabos de extensão homologados para áreas exteriores.** A utilização de um cabo de extensão apropriado para áreas exteriores reduz o risco de um choque eléctrico.

► **Se não for possível evitar o funcionamento da ferramenta eléctrica em áreas húmidas, deverá ser utilizado um disjuntor de corrente de avaria.** A utilização de um disjuntor de corrente de avaria reduz o risco de um choque eléctrico.

Segurança de pessoas

- ▶ **Utilizar equipamento de protecção pessoal e sempre óculos de protecção.** Utilização de equipamento de protecção pessoal, como máscara de pó e sapatos de segurança antiderrapantes. Capacete de segurança ou protecção auricular, de acordo com o tipo e aplicação da ferramenta eléctrica, reduzem o risco de lesões.



Utilização e tratamento da ferramenta eléctrica

- ▶ **Não utilizar uma ferramenta eléctrica com um interruptor defeituoso.** Uma ferramenta eléctrica que não pode mais ser ligada nem desligada, é perigosa e deve ser reparada.
- ▶ **Guardar ferramentas eléctricas, não utilizadas, fora do alcance das crianças. Não permita que pessoas que não estejam familiarizadas com o aparelho ou que não tenham lido estas instruções, utilizem o aparelho.** Ferramentas eléctricas são perigosas se forem utilizadas por pessoas inexperientes.
- ▶ **Utilizar a ferramenta eléctrica, os acessórios e as ferramentas de trabalho, etc. de acordo com as instruções. Considerar as condições de trabalho e a tarefa a ser executada.** A utilização de ferramentas eléctricas para outras tarefas a não ser as aplicações previstas, pode levar a situações perigosas.

Assistência

- ▶ **Só permita que a sua ferramenta eléctrica seja reparada por pessoal especializado e qualificado e só com peças de reposição originais.** Desta forma é assegurada a segurança do aparelho.

Indicações de segurança para sistemas de pulverização fina

- ▶ **Só usar produtos de pintura indicados em “Utilização conforme as disposições”.** Produtos de pintura não admissíveis (como por ex. vernizes, tintas a óleo, etc.) podem danificar o sistema de pulverização fina.
- ▶ **Não pulverize sobre si mesmo nem sobre outras pessoas nem animais.**
- ▶ **Tome cuidado com quaisquer perigos provenientes do produto de pintura. Observe as informações do fabricante do produto de pintura.** As instruções do fabricante devem ser seguidas, para reduzir o risco de lesões.
- ▶ **Manter a ficha do cabo de rede e o gatilho da pistola de pulverização livres de tintas e de outros líquidos. Jamais segurar o cabo pelas tomadas de ligação para apoiá-lo.** O desrespeito pode ter um choque eléctrico como consequência.
- ▶ **Só limpar com materiais a base de água.** Solventes facilmente voláteis produzem um ambiente explosivo e podem danificar o sistema de pulverização fina.

- ▶ **Supervisionar as crianças.** Assim é assegurado que as crianças não brinquem com o sistema de pulverização fina.
- ▶ **Crianças e pessoas que, devido às suas capacidades físicas, sensoriais ou mentais, ou inexperiência ou desconhecimento, não estejam em condições de operar o sistema de pulverização fina com segurança, não devem usar este sistema de pulverização fina sem supervisão ou orientação de uma pessoa responsável.** Caso contrário há perigo de um erro de operação e de lesões.

Descrição do produto e da potência



Devem ser lidas todas as indicações de advertência e todas as instruções. O desrespeito das advertências e instruções apresentadas abaixo pode causar choque eléctrico, incêndio e/ou graves lesões.

Utilização conforme as disposições

A ferramenta eléctrica é exclusivamente destinada para a pulverização de tintas de parede de látex a base de água, em recintos fechados.

Só utilizar a ferramenta eléctrica se puder avaliar exactamente todas as funções e se for capaz de usá-las sem limitações ou se tiver sido respectivamente instruído.

Componentes ilustrados

A numeração dos componentes ilustrados refere-se à apresentação da ferramenta eléctrica na página de esquemas.

- 1 Pistola de pulverização
- 2 Alavanca de ajuste para a largura do jacto de pulverização (jacto compacto/jacto largo)
- 3 Tampa de ar
- 4 Anel de ajuste para o jacto de pulverização (horizontal/vertical)
- 5 Porca de capa
- 6 Marcação para o fecho SDS
- 7 Roda de ajuste para a quantidade do material de pulverização
- 8 Conexão da mangueira (Pistola de pulverização)
- 9 Interruptor de comando
- 10 Recipiente para material de pulverização
- 11 Extensão dos pés
- 12 Tubo montante
- 13 Vedação do recipiente
- 14 Anel giratório
- 15 Capa do bocal
- 16 Agulha do bocal
- 17 Vedação do bocal
- 18 Mangueira de ar
- 19 Fecho SDS
- 20 Capa de protecção para o fecho SDS
- 21 Unidade de base
- 22 Compartimento de acessórios

36 | Português

- 23** Cobertura do filtro de ar
- 24** Botão giratório para ligar-desligar e para a regulação da quantidade de ar
- 25** Apoio para a pistola de pulverização
- 26** Conexão da mangueira (Unidade de base)
- 27** Punho de transporte
- 28** Funil de enchimento
- 29** Filtro de ar

Accessórios apresentados ou descritos não pertencem ao volume de fornecimento padrão. Todos os acessórios encontram-se no nosso programa de acessórios.

Dados técnicos

Sistema de pulverização fina	PFS 105 E WALLPaint	
Nº do produto		
3 603 B06 201	... 271
Potência nominal consumida	W	375 375
Potência de fluxo	g/min	200–350 200–350
Potência de pulverização	W	120 120
Tempo necessário para aplicar 5 m ² de tinta	min	2,5 2,5
Volume do recipiente para o material de pulverização	ml	1000 1000
Comprimento da mangueira de ar	m	3,40 3,40
Peso conforme EPTA-Procedure 01/2003	kg	5,2 5,2
Classe de protecção	<input type="checkbox"/> /II	<input type="checkbox"/> /II

As indicações valem para tensões nominais [U] de 230 V. Estas indicações podem variar dependendo de tensões inferiores e dos modelos específicos dos países.

Observar o número de produto na placa de características da sua ferramenta eléctrica. A designação comercial das ferramentas eléctricas individuais pode variar.

Informação sobre ruídos/vibrações

Valores de medição para ruídos, averiguados conforme EN 60745.

O nível de pressão acústica avaliado como A do aparelho é tipicamente 74 dB(A). Incerteza K = 3 dB.

O nível de ruído durante o trabalho pode ultrapassar 80 dB(A).

Usar protecção auricular!

Totais valores de vibrações a_h (soma dos vectores de três direcções) e incerteza K averiguada conforme EN 60745:

$$a_h < 2,5 \text{ m/s}^2, K = 1,5 \text{ m/s}^2.$$

O nível de oscilações indicado nestas instruções de serviço foi medido de acordo com um processo de medição normalizado pela norma EN 60745 e pode ser utilizado para a comparação de aparelhos. Ele também é apropriado para uma avaliação provisória da carga de vibrações.

O nível de vibrações indicado representa as aplicações principais da ferramenta eléctrica. Se a ferramenta eléctrica for utilizada para outras aplicações, com outras ferramentas de trabalho ou com manutenção insuficiente, é possível que o nível

de vibrações seja diferente. Isto pode aumentar sensivelmente a carga de vibrações para o período completo de trabalho. Para uma estimativa exacta da carga de vibrações, também deveriam ser considerados os períodos nos quais o aparelho está desligado ou funciona, mas não está sendo utilizado. Isto pode reduzir a carga de vibrações durante o completo período de trabalho.

Além disso também deverão ser estipuladas medidas de segurança para proteger o operador contra o efeito de vibrações, como por exemplo: Manutenção de ferramentas eléctricas e de ferramentas de trabalho, manter as mãos quentes e organização dos processos de trabalho.

Declaração de conformidade 

Declaramos sob nossa exclusiva responsabilidade que o produto descrito nos "Dados técnicos" cumpre as seguintes normas ou documentos normativos: EN 60335 e as directivas 2011/65/UE, 2006/42/CE, 2004/108/CE inclusive todas as suas alterações.

Processo técnico (2006/42/CE) em:
Robert Bosch GmbH, Dept. PT/ETM9,
D-70745 Leinfelden-Echterdingen

Dr. Egbert Schneider
Senior Vice President
Engineering

Dr. Eckerhard Strötgen
Engineering Director
PT/ESI

ppa. [Signature] i.v. Strötgen

Robert Bosch GmbH, Power Tools Division
D-70745 Leinfelden-Echterdingen
Leinfelden, 18.11.2011

Montagem

- ▶ **Antes de todos trabalhos na ferramenta eléctrica deverá puxar a ficha de rede da tomada.**

Conectar a mangueira de ar (veja figuras A1 - A2)

- Retirar a mangueira de ar **18** do compartimento de acessórios **22**.
- Remover as capas de protecção **20** das duas extremidades da mangueira de ar.

Conexão a uma pistola de pulverização:

- Encaixar um fecho SDS **19** da mangueira de ar firmemente na conexão da pistola de pulverização **8**, de acordo com a marcação de seta.
- Girar o fecho SDS até o travamento engatar.

Conexão da unidade de base:

- Encaixar o segundo fecho SDS da mangueira de ar na conexão da unidade de base **26**, de acordo com a marcação de seta.
- Girar o fecho SDS até o travamento engatar.

Nota: Após a utilização é necessário proteger novamente as extremidades com as capas de protecção.

Serviço

- ▶ **Antes de todos trabalhos na ferramenta eléctrica deverá puxar a ficha de rede da tomada.**

Preparação de trabalho

Observe a compatibilidade com o meio ambiente ao comprar tintas.

Preparar a superfície a ser pulverizada

A superfície de pulverização deve estar limpa, seca e desengordurada.

Durante o trabalho é possível que todas as superfícies descobertas sejam sujas pela neblina de pulverização. Portanto é necessário preparar bem as áreas em volta da superfície a ser pulverizada.

- Cobrir ou mascarar chãos, móveis e objectos, portas, janelas e caixilhos de portas e janelas, etc.

Preparar a tinta

- Preparar a tinta de acordo com as indicações do fabricante.

Se o fabricante da tinta não providenciar nenhuma indicação a respeito da diluição, é recomendável diluir a tinta por 10 %, com água.

Recomendação

Quantidade inicial de tinta [ml]	500	800	1000
Água [ml]	50	80	100

- Misturar bem a tinta.
- Encher, com ajuda de um funil de enchimento **28**, tinta suficiente no recipiente **10**.
- Misturar mais uma vez a tinta diluída.
- Atarraxar o recipiente **10** firmemente na pistola de pulverização.
- Executar uma pulverização de ensaio sobre uma superfície de teste. (veja "Pulverizar", página 37)

Se for obtido um óptimo resultado de pulverização, poderá começar a pulverizar.

ou

Se o resultado de pulverização não for satisfatório ou se não sair tinta nenhuma, proceda como descrito em "Eliminação de avarias" na página 40.

Ajustar o tubo montante (veja figura B)

- Desatarraxar o recipiente **10** da pistola de pulverização.
- Girar o tubo montante **12** de modo que o material de pulverização possa ser pulverizado quase sem deixar restos:

Pintura de paredes	para frente no sentido do bocal
Pintura de tectos	para trás no sentido do punho

Colocação em serviço

- ▶ **Observar a tensão de rede! A tensão da fonte de corrente deve coincidir com a indicada na chapa de identificação da ferramenta eléctrica. Ferramentas eléctricas marcadas para 230 V também podem ser operadas com 220 V.**

- ▶ **Durante o funcionamento, a unidade de base de sempre estar na posição horizontal sobre uma superfície plana. A unidade de base não deve ser inclinada nem posta na posição vertical quando estiver ligada.**
- ▶ **Observe que a unidade de base não possa aspirar pó nem outras sujidades durante o funcionamento.**
- ▶ **Observe que a unidade de base nunca seja pulverizada.**

Ligar

- Só coloque a unidade de base na posição horizontal sobre uma superfície plana e limpa.
- Introduzir a ficha de rede na tomada.
- Segurar a pistola de pulverização com a mão e apontá-la na direcção da superfície a ser pulverizada.
- Para ligar a unidade de base é necessário girar o botão giratório **24** completamente para a direita. É recomendável iniciar com a máxima quantidade de ar. (veja "Ajustar a quantidade de ar", página 38)
- Premir o interruptor de comando **9** da pistola de pulverização.

Nota: Quando a unidade de base está ligada, sai sempre ar do bocal.

Desligar

- Soltar o interruptor de comando **9** e girar o botão giratório **24** completamente para a esquerda.
- Colocar a pistola de pulverização no apoio **25**.
- Puxar a ficha de rede da tomada.

Indicações de trabalho

Pulverizar (veja figuras C – D)

- Sempre realizar uma pulverização de teste e ajustar a pulverização e a quantidade do material de pulverização de acordo com o material de pulverização. (Os ajustes encontram-se nos trechos a seguir)
- É imprescindível segurar a pistola de pulverização numa distância uniforme de 25 cm verticalmente ao objecto a ser pulverizado.
- Movimentar a pistola de pulverização uniformemente na transversal ou para cima e para baixo de acordo com o ajuste da pulverização. Uma qualidade uniforme da superfície é alcançada se as pistas forem sobrepostas por 4 – 5 cm.
- Evitar interrupções dentro da superfície a ser pulverizada.

Uma condução uniforme da pistola de pulverização produz uma qualidade uniforme da superfície.

Uma distância e um ângulo de pulverização irregulares levam a uma forte formação de neblina de tinta e portanto a uma superfície irregular.

Nunca pulverizar o material de pulverização até o recipiente estar completamente vazio. Quando o tubo montante não estiver mais mergulhado no material de pulverização, a neblina de pulverização é interrompida e o resultado é uma superfície irregular.

Se o material de pulverização se depositar na agulha do bocal **16** e na tampa de ar **3**, se deverá limpar ambas as peças com água.

38 | Português

Ajustar a pulverização (veja figura E)

► **Jamais accionar o interruptor de comando 9 enquanto estiver a ajustar a tampa de ar 3.**

- Ajustar a largura desejada para o jacto de pulverização com a alavanca de ajuste 2.
- Girar a capa de ar 3 para a posição desejada.

Aplicação	Alavanca de ajuste 2	Tampa de ar 3	Jacto de pulverização
Pré-pinturas, cantos, bordas e locais de difícil acesso			jacto compacto vertical para o sentido horizontal de trabalho
			jacto compacto horizontal para o sentido vertical de trabalho
pinturas de tectos com grandes superficies			jacto largo vertical para sentido horizontal de trabalho
			jacto largo horizontal para sentido vertical de trabalho

Ajustar a quantidade do material de pulverização (veja figura F)

- Girar a roda de ajuste 7 para ajustar a quantidade desejada do material de pulverização:

- I: mínima quantidade do material de pulverização,
- IIII: máxima quantidade do material de pulverização.

Quantidade do material de pulverização	Ajuste
Demasiado material de pulverização na superfície a ser pulverizada:	A quantidade de material de pulverização deve ser reduzida. - Girar a roda de ajuste 7 no sentido I.
Muito pouco material de pulverização na superfície a ser pulverizada:	A quantidade de material de pulverização deve ser aumentada. - Girar a roda de ajuste 7 no sentido IIII.

Ajustar a quantidade de ar (veja figura G)

- Girar o botão giratório 24, para ajustar a quantidade de ar e a pressão para o material de pulverização utilizado.

mínima quantidade de ar		máxima quantidade de ar
-------------------------	--	-------------------------

É recomendável iniciar com a máxima quantidade de ar.

Fluxo de ar	Ajuste
Neblina de tinta demasiado forte:	A quantidade de ar deve ser reduzida. - Girar o botão giratório 24 para a esquerda.
Pulverização muito grosseira:	A quantidade de ar deve ser aumentada. - Girar o botão giratório 24 para a direita.

Pausas de trabalho e transporte (veja figura H)

Nas pausas de trabalho, a pistola de pulverização **1** pode ser depositada sobre o apoio **25**. Devido ao dispositivo de fixação, a pistola de pulverização permanece fixa no apoio. Não pode escorrer material de pulverização.

- Colocar a pistola de pulverização sobre o apoio e premi-la contra a resistência, até estar firme no apoio.

Na unidade de base se encontra um punho de transporte para facilitar o transporte do sistema de pulverização fina.

- Esvaziar completamente o recipiente **10**.
Assegure-se de que a pistola de pulverização **1** não contenha mais nenhuma tinta: Pulverizar com a pistola de pulverização até ela estar completamente vazia.
- Colocar a pistola de pulverização sobre o apoio e premi-la contra a resistência, até estar firme no apoio.
- Usar o punho de transporte **27** para elevar e transportar o sistema de pulverização fina.

Manutenção e serviço

Manutenção e limpeza

- ▶ **Antes de todos trabalhos na ferramenta eléctrica deverá puxar a ficha de rede da tomada.**

Se a ferramenta eléctrica falhar apesar de cuidadosos processos de fabricação e de teste, a reparação deverá ser executada por uma oficina de serviço autorizada para ferramentas eléctricas Bosch.

Para todas as questões e encomendas de peças sobressalentes é imprescindível indicar o número de produto de 10 dígitos como consta na placa de características da ferramenta eléctrica.

Se for necessário substituir o cabo de conexão, isto deverá ser realizado pela Bosch ou por uma oficina de serviço pós-venda autorizada para todas as ferramentas eléctricas Bosch para evitar riscos de segurança.

Limpar a pistola de pulverização (veja figura I)

Uma limpeza correcta é condição preliminar para o funcionamento impecável da pistola de pulverização. No caso de uma limpeza incorrecta ou de falta de limpeza, não haverá quaisquer direitos de garantia.

Sempre limpar a pistola de pulverização e o recipiente para o material de pulverização com água.

Jamais mergulhar a completa pistola de pulverização na água.

Limpar os orifícios de bocal e os orifícios de ar da pistola de pulverização com objectos metálicos pontudos.

- Desligar a unidade de base e premir o interruptor de comando **9** da pistola de pulverização, para que o material de pulverização possa escorrer de volta para dentro do recipiente.
- Desatarraxar o recipiente **10** e esvaziar o resto do material de pulverização.
- Encher a água no recipiente e atarraxá-lo firmemente na pistola de pulverização.
- Sacudir várias vezes a pistola de pulverização.
- Ligar a unidade de base e pulverizar a água em um recipiente de recolha apropriado (por ex. balde).

- Repetir os últimos três passos até sair água clara da pistola de pulverização.
- Desligar novamente a unidade de base.
- Esvaziar completamente o recipiente **10**.
- Controlar se o tubo montante **12**, com a vedação do recipiente **13**, está livre de material de pulverização e não está danificado.
- Limpar o recipiente e a pistola de pulverização por fora com um pano humedecido com um diluente.
- Atarraxar o anel de ajuste **4**, a porca de capa **5**, a capa de ar **3** e o anel de rotativo **14**.
- Limpar a capa do bocal **15** e a agulha do bocal **16** com água.
- Colocar a capa do bocal **15** no corpo da pistola de pulverização e girá-la para a posição correcta.
- Encaixar o anel giratório **14** e a capa de ar **3** na capa do bocal **15** e apertar tudo com a porca de capa **5**.
- Enfiar o anel de ajuste **4** na porca de capa **5**.

Substituir o filtro de ar (veja figura J)

O filtro de ar deve ser trocado se estiver sujo.

- Retirar a cobertura do filtro de ar **23**.
- Substituir o filtro de ar **29**.
- Recolocar a cobertura do filtro de ar.

Limpar a vedação do bocal (veja figura K)

De vez em quando também se deve limpar a vedação do bocal **17**.

- Retirar a capa do bocal **15** e a vedação do bocal **17**.
Se necessário poderá usar um objecto pontudo como ajuda, já que a vedação do bocal está firmemente posicionada.
- Limpar a vedação do bocal com um água.
- Recolocar a vedação do bocal na pistola de pulverização.
Observe que a ranhura mostre no sentido contrário da pistola de pulverização.

Eliminação de material

A tinta e os restos secos de tinta devem ser eliminados de modo compatível com o meio ambiente. Seguir as indicações de eliminação do fabricante e as directivas locais para a eliminação de resíduos tóxicos.

Produtos químicos nocivos ao meio ambiente não devem entrar em contacto com o solo, com lençóis freáticos nem com águas. Jamais deitar produtos químicos nocivos ao meio ambiente na canalização!

40 | Português

Eliminação de avarias

Problema	Causa	Solução
O material de pulverização não cobre correctamente	A quantidade de material de pulverização é pequena demais	Girar a roda de ajuste 7 no sentido III
	A distância da superfície a ser pulverizada é grande demais	Reduzir a distância de pulverização
	Insuficiente quantidade de material de pulverização na superfície a ser pulverizada, raramente é pulverizado sobre a superfície a ser pulverizada	Pulverizar mais frequentemente sobre a superfície a ser pulverizada
	O material de pulverização é viscoso demais	Diluir novamente o material de pulverização e realizar uma pulverização de ensaio
O material de pulverização escorre após a aplicação	Foi aplicado demasiado material de pulverização	Girar a roda de ajuste 7 no sentido I
	A distância da superfície a ser pulverizada é curta demais	Aumentar a distância de pulverização
	O material de pulverização é líquido demais	Adicionar material de pulverização original
	Foi pulverizado muitas vezes no mesmo lugar	Remover a tinta e da segunda tentativa de pulverização, não pulverize tantas vezes sobre o mesmo lugar
Pulverização muito grosseira	Demasiada quantidade de material de pulverização	Girar a roda de ajuste 7 no sentido I
	Muito pouca quantidade de ar	Girar o botão para a quantidade de ar 24 para a direita
	A agulha do bocal 16 está suja	Limpar a agulha do bocal
	Pressão insuficiente no recipiente 10	Atarraxar o recipiente com o material de pulverização correctamente na pistola de pulverização
	O material de pulverização é viscoso demais	Diluir novamente o material de pulverização e realizar uma pulverização de ensaio
O jacto de pulverização pulsa	Filtro de ar muito 29 extremamente sujo	Substituir o filtro de ar
	Quantidade insuficiente de material de pulverização no recipiente	Encher mais material de pulverização
	O orifício de evacuação de ar no tubo montante 12 está obstruído	Limpar o tubo montante e o orifício
	Filtro de ar muito 29 extremamente sujo	Substituir o filtro de ar
	O material de pulverização é viscoso demais	Diluir novamente o material de pulverização e realizar uma pulverização de ensaio
O material de pulverização pinga do bocal	A vedação do bocal 17 falta ou não está correctamente montada	Colocar a vedação do bocal na pistola de pulverização (a ranhura deve mostrar para o lado contrário da pistola de pulverização)
	Depósito de material de pulverização na agulha do bocal 16 e na capa de ar 3	Limpar a agulha do bocal e a capa de ar
	A agulha do bocal 16 está gasta	Substituir a agulha do bocal
	O bocal está frouxo	Apertar a porca de capa 5

Problema	Causa	Solução
Não sai material de pulverização do bocal	O botão giratório para a quantidade de ar 24 não está na "máxima quantidade de ar"	Colocar o botão giratório para a quantidade de ar 24 na "máxima quantidade de ar"
	Pressão insuficiente no recipiente 10	Atarraxar o recipiente com o material de pulverização correctamente na pistola de pulverização
	Tubo montante 12 frouxo	Encaixar o tubo montante
	A agulha do bocal 16 está obstruída	Limpar a agulha do bocal
	Tubo montante 12 obstruído	Limpar o tubo montante
	O orifício de evacuação de ar no tubo montante 12 está obstruído	Limpar o tubo montante e o orifício
	A vedação do recipiente 13 falta ou está danificada	Colocar a (nova) vedação do recipiente sobre o tubo montante
O material de pulverização é viscoso demais	Diluir novamente o material de pulverização e realizar uma pulverização de ensaio	

Serviço pós-venda e assistência ao cliente

O serviço pós-venda responde às suas perguntas a respeito de serviços de reparação e de manutenção do seu produto, assim como das peças sobressalentes. Desenhos explodidos e informações sobre peças sobressalentes encontram-se em:

www.bosch-pt.com

A nossa equipa de consultores Bosch esclarece com prazer todas as suas dúvidas a respeito da compra, aplicação e ajuste dos produtos e acessórios.

Portugal

Robert Bosch LDA
Avenida Infante D. Henrique
Lotes 2E – 3E
1800 Lisboa
Tel.: +351 (021) 8 50 00 00
Fax: +351 (021) 8 51 10 96

Brasil

Robert Bosch Ltda.
Caixa postal 1195
13065-900 Campinas
Tel.: +55 (0800) 70 45446
www.bosch.com.br/contacto

Eliminação

A pistola de pulverização, a unidade eléctrica, os acessórios e as embalagens devem ser dispostos para uma reciclagem de matéria prima de forma ecológica.

Não deitar ferramentas eléctricas no lixo doméstico!

Apenas países da União Europeia:



De acordo com a directiva europeia 2002/96/CE para aparelhos eléctricos e electrónicos velhos, e com as respectivas realizações nas leis nacionais, as ferramentas eléctricas que não servem mais para a utilização, devem ser enviadas separadamente a uma reciclagem ecológica.

Sob reserva de alterações.

Italiano

Norme di sicurezza

Avvertenze generali di pericolo per elettrotensili

AVVERTENZA Leggere tutte le avvertenze di pericolo e le istruzioni operative, comprese le schede tecniche di sicurezza fornite relative alle pitture e le indicazioni di pericolo riportate sui contenitori. In caso di mancato rispetto delle avvertenze di pericolo e delle istruzioni operative si potrà creare il pericolo di scosse elettriche, incendi e/o incidenti gravi.

Conservare tutte le indicazioni di sicurezza e le istruzioni operative per ogni esigenza futura.

Il termine «elettrotensile» utilizzato nelle indicazioni di sicurezza si riferisce ad utensili elettrici alimentati dalla rete (con cavo di rete) e ad utensili elettrici alimentati a batteria (senza cavo di rete).

Sicurezza della postazione di lavoro

- **Tenere lontano i bambini ed altre persone durante l'impiego dell'elettrotensile.** Eventuali distrazioni potranno comportare la perdita del controllo sull'elettrotensile.

Sicurezza elettrica

- **La spina di allacciamento alla rete dell'elettrotensile deve essere adatta alla presa. Evitare assolutamente di apportare modifiche alla spina. Non impiegare adattatori insieme ad elettrotensili dotati di collegamento a terra.** Le spine non modificate e le prese adatte riducono il rischio di scosse elettriche.
- **Custodire l'apparecchio al riparo dalla pioggia e dall'umidità.** La penetrazione di acqua in un elettrotensile aumenta il rischio di una scossa elettrica.
- **Non usare il cavo per scopi diversi da quelli previsti ed, in particolare, non usarlo per trasportare o per appendere l'elettrotensile oppure per estrarre la spina dalla presa di corrente. Non avvicinare il cavo a fonti di calore.**

42 | Italiano

re, olio, spigoli taglienti e neppure a parti di apparecchi in movimento. Cavi danneggiati o aggrovigliati aumentano il rischio di scosse elettriche.

- ▶ **Qualora si desideri usare l'elettrotensile all'aperto, impiegare esclusivamente cavi di prolunga che siano adatti per l'impiego all'esterno.** L'uso di un cavo di prolunga omologato per l'impiego all'esterno riduce il rischio d'insorgenza di scossa elettrica.
- ▶ **Qualora non fosse possibile evitare di utilizzare l'elettrotensile in ambiente umido, utilizzare un interruttore di sicurezza.** L'uso di un interruttore di sicurezza riduce il rischio di una scossa elettrica.

Sicurezza delle persone

- ▶ **Indossare sempre equipaggiamento protettivo personale nonché occhiali protettivi.** Indossare equipaggiamento protettivo personale come mascherina per la polvere, scarpe protettive antiscivolo, elmo di protezione o protezione per l'udito, a seconda del tipo e di impiego dell'elettrotensile, riduce il rischio di infortuni.

**Tattamento accurato ed uso corretto dell'elettrotensile**

- ▶ **Non utilizzare mai elettrotensili con interruttori difettosi.** Un elettrotensile che non può più essere acceso o spento è pericoloso e deve essere riparato.
- ▶ **Quando gli elettrotensili non vengono utilizzati, conservarli al di fuori del raggio di accesso dei bambini. Non fare usare l'apparecchio a persone che non siano abituate ad utilizzarlo o che non abbiano letto le presenti istruzioni.** Gli elettrotensili sono pericolosi quando vengono utilizzati da persone non dotate di sufficiente esperienza.
- ▶ **Utilizzare l'elettrotensile, gli accessori, gli utensili per applicazioni specifiche ecc., sempre attenendosi alle presenti istruzioni, tenendo sempre presente le condizioni di lavoro e le operazioni da effettuare.** L'impiego di elettrotensili per usi diversi da quelli esplicitamente previsti può causare situazioni di pericolo.

Assistenza

- ▶ **Fare riparare l'elettrotensile esclusivamente da personale specializzato e solo impiegando pezzi di ricambio originali.** In questo modo potrà essere salvaguardata la sicurezza dell'apparecchio.

Istruzioni di sicurezza per sistemi a microspruzzo

- ▶ **Utilizzare esclusivamente mani di fondo indicate nell'uso conforme alle norme.** Mani di fondo non ammissibili (come ad. es. vernici, pitture ad olio ecc.) possono danneggiare il sistema a microspruzzo.
- ▶ **Non spruzzare su se stessi, su altre persone oppure animali.**
- ▶ **Prestare attenzione ad eventuali pericoli del prodotto per verniciare. Osservare le informazioni del prodotto**

re del prodotto per verniciare. Seguire le istruzioni del produttore per evitare il rischio di lesioni.

- ▶ **Mantenere libera da vernice e da altri liquidi la spina del cavo di rete ed il grilletto dell'interruttore della pistola a spruzzo. Non tenere mai il cavo per supporto ai collegamenti a spina.** Il mancato rispetto potrà creare il pericolo di scosse elettriche.
- ▶ **Pulire esclusivamente con materiali a base di acqua.** Solventi volatili che evaporano facilmente creano un ambiente esplosivo e possono danneggiare il sistema a microspruzzo.
- ▶ **Sorvegliare i bambini.** In questo modo viene assicurato che i bambini non giocano con il sistema a microspruzzo.
- ▶ **Bambini e persone che a causa delle loro capacità fisiche, sensoriali o mentali oppure a cui manchi esperienza o conoscenza non sono in grado di utilizzare il sistema a microspruzzo in modo sicuro, non devono utilizzare questo sistema a microspruzzo senza la sorveglianza oppure l'istruzione da parte di una persona responsabile.** In caso contrario esiste il pericolo di impiego errato e di lesioni.

Descrizione del prodotto e caratteristiche

Leggere tutte le avvertenze di pericolo e le istruzioni operative. In caso di mancato rispetto delle avvertenze di pericolo e delle istruzioni operative si potrà creare il pericolo di scosse elettriche, incendi e/o incidenti gravi.

Uso conforme alle norme

L'elettrotensile è idoneo esclusivamente allo spruzzo di vernici a dispersione a base d'acqua per pareti in ambienti chiusi. Utilizzare l'elettrotensile esclusivamente se sono state completamente valutate tutte le funzioni e possono essere effettuate senza limitazioni oppure sono state mantenute le relative istruzioni.

Componenti illustrati

La numerazione dei componenti illustrati si riferisce alla rappresentazione dell'elettrotensile sulle pagine con le rappresentazioni grafiche.

- 1 Pistola a spruzzo
- 2 Leva di regolazione per la larghezza del getto polverizzato (getto compatto/getto largo)
- 3 Coperchio dell'aria
- 4 Anello di regolazione per getto polverizzato (orizzontale/verticale)
- 5 Dado a risvolto
- 6 Marcatura per chiusura SDS
- 7 Rotellina di regolazione per quantità liquido da spruzzare
- 8 Collegamento tubo flessibile (pistola a spruzzo)
- 9 Interruttore di comando
- 10 Serbatoio per liquido da spruzzare

- 11 Prolungamento del piedino
- 12 Tubo montante
- 13 Guarnizione del serbatoio
- 14 Anello rotante
- 15 Coperchio della bocchetta
- 16 Ago del polverizzatore
- 17 Guarnizione della bocchetta
- 18 **Tubo flessibile dell'aria**
- 19 Chiusura SDS
- 20 Coperchio di protezione per chiusura SDS
- 21 **Unità di base**
- 22 Scomparto per accessori
- 23 Copertura del filtro dell'aria
- 24 Manopola per avvio/arresto e per la regolazione del flusso d'aria
- 25 Supporto per pistola a spruzzo
- 26 Collegamento tubo flessibile (unità di base)
- 27 Impugnatura
- 28 Imbuto per riempimento
- 29 Filtro dell'aria

L'accessorio illustrato oppure descritto non è compreso nel volume di fornitura standard. L'accessorio completo è contenuto nel nostro programma accessori.

Dati tecnici

Sistema a microspruzzo	PFS 105 E WALLPaint		
Codice prodotto		... 201	... 271
3 603 B06 ...			
Potenza nominale assorbita	W	375	375
Potenza di alimentazione	g/min	200 – 350	200 – 350
Potenza di polverizzazione	W	120	120
Tempo richiesto per 5 m ² mano di colore	min	2,5	2,5
Volume del serbatoio per il liquido da spruzzare	ml	1000	1000
Lunghezza del tubo flessibile dell'aria	m	3,40	3,40
Peso in funzione della EPTA-Procedure 01/2003	kg	5,2	5,2
Classe di sicurezza		□/II	□/II

I dati sono validi per una tensione nominale [U] di 230 V. In caso di tensioni differenti e di modelli specifici dei paesi di impiego, questi dati possono variare.

Si prega di tenere presente il codice prodotto applicato sulla targhetta di costruzione del Vostro elettrotensile. Le descrizioni commerciali di singoli elettrotensili possono variare.

Informazioni sulla rumorosità e sulla vibrazione

Valori misurati per rumorosità rilevati conformemente alla norma EN 60745.

Il livello di pressione acustica stimato A della macchina ammonta a 74 dB(A). Incertezza della misura K = 3 dB.

Il livello di rumore durante il lavoro può superare 80 dB(A).

Usare la protezione acustica!

Valori complessivi di oscillazione a_h (somma vettoriale delle tre direzioni) e incertezza della misura K misurati conformemente alla norma EN 60745:

$$a_h < 2,5 \text{ m/s}^2, K = 1,5 \text{ m/s}^2.$$

Il livello di vibrazioni indicato nelle presenti istruzioni è stato rilevato seguendo una procedura di misurazione conforme alla norma EN 60745 e può essere utilizzato per confrontare gli elettrotensili. Lo stesso è idoneo anche per una valutazione temporanea della sollecitazione da vibrazioni.

Il livello di vibrazioni indicato rappresenta gli impieghi principali dell'elettrotensile. Qualora l'elettrotensile venisse utilizzato tuttavia per altri impieghi, con accessori differenti oppure con manutenzione insufficiente, il livello di vibrazioni può differire. Questo può aumentare sensibilmente la sollecitazione da vibrazioni per l'intero periodo di tempo operativo. Per una valutazione precisa della sollecitazione da vibrazioni bisognerebbe considerare anche i tempi in cui l'apparecchio è spento oppure è acceso ma non è utilizzato effettivamente. Questo può ridurre chiaramente la sollecitazione da vibrazioni per l'intero periodo operativo.

Adottare misure di sicurezza supplementari per la protezione dell'operatore dall'effetto delle vibrazioni come p.es.: manutenzione dell'elettrotensile e degli accessori, mani calde, organizzazione dello svolgimento del lavoro.

Dichiarazione di conformità

Assumendone la piena responsabilità, dichiariamo che il prodotto descritto nei «Dati tecnici» è conforme alle seguenti normative ed ai relativi documenti: EN 60335 e le direttive 2011/65/UE, 2006/42/CE, 2004/108/CE comprese le loro modifiche.

Fascicolo tecnico (2006/42/CE) presso:
Robert Bosch GmbH, Dept. PT/ETM9,
D-70745 Leinfelden-Echterdingen

Dr. Egbert Schneider
Senior Vice President
Engineering

Dr. Eckerhard Strötgen
Engineering Director
PT/ESI

ppa. Müller i.v. Metzger

Robert Bosch GmbH, Power Tools Division
D-70745 Leinfelden-Echterdingen
Leinfelden, 18.11.2011

Montaggio

- ▶ **Prima di qualunque intervento sull'elettrotensile estrarre la spina di rete dalla presa.**

Collegamento del tubo flessibile dell'aria (vedi figure A1 - A2)

- Prendere il tubo flessibile dell'aria **18** dallo scomparto per accessori **22**.
- Rimuovere i coperchi di protezione **20** da entrambe le estremità del tubo flessibile dell'aria.

44 | Italiano

Collegamento alla pistola a spruzzo:

- Inserire saldamente una chiusura SDS **19** del tubo flessibile dell'aria conformemente alla marcatura con freccia nel collegamento della pistola a spruzzo **8**.
- Ruotare la chiusura SDS fino a quando il bloccaggio scatta in posizione.

Collegamento dell'unità di base:

- Inserire saldamente la seconda chiusura SDS del tubo flessibile dell'aria conformemente alla marcatura con freccia nel collegamento dell'unità di base **26**.
- Ruotare la chiusura SDS fino a quando il bloccaggio scatta in posizione.

Nota bene: Al termine dell'uso proteggere nuovamente le estremità del tubo flessibile con i cappucci di protezione.

Uso

- ▶ **Prima di qualunque intervento sull'elettrotensile estrarre la spina di rete dalla presa.**

Pianificazione operativa

Prestare attenzione alla compatibilità ambientale delle vernici.

Preparazione della superficie da spruzzare

La superficie da spruzzare deve essere pulita, asciutta e sgrassata.

Durante l'impiego tutte le superfici non coperte possono essere sporcate dalla nebbia di spruzzo. Per questa ragione preparare accuratamente l'area adiacente alla superficie da spruzzare.

- Coprire oppure proteggere con nastro adesivo pavimenti, oggetti d'arredamento, porte, finestre, telai di porte e finestre ecc.

Preparazione della vernice

- Preparare la vernice secondo le istruzioni del produttore. Qualora il produttore della pittura non indicasse alcuna prescrizione relativamente alla diluizione, si consiglia di diluire con acqua la pittura del 10 %.

Raccomandazione

Quantità d'uscita pittura [ml]	500	800	1000
Acqua [ml]	50	80	100

- Mescolare accuratamente la pittura.
- Con l'ausilio dell'imbuto per riempimento **28** riempire il serbatoio **10** con pittura sufficiente.
- Mescolare ancora una volta accuratamente la pittura diluita.
- Avvitare saldamente il serbatoio **10** alla pistola a spruzzo.
- Effettuare uno spruzzo di controllo su una superficie di prova. (vedi «Spruzzatura», pagina 44)

Se viene ottenuto un tipo di spruzzo ottimale è possibile iniziare a spruzzare.

oppure

Qualora il risultato dello spruzzo non dovesse essere soddisfacente oppure se non dovesse fuoriuscire alcun colore, procedere come descritto nel paragrafo «Eliminazione di guasti» a pagina 47.

Regolazione del tubo montante (vedi figura B)

- Svitare il serbatoio **10** dalla pistola a spruzzo.
- Ruotare il tubo montante **12** in modo che il liquido da spruzzare possa essere spruzzato quasi senza residui:

Mano di pittura per pareti	in avanti in direzione della bocchetta
Mano di pittura per soffitti	indietro in direzione dell'imputatura

Avviamento

- ▶ **Osservare la tensione di rete! La tensione della rete deve corrispondere a quella indicata sulla targhetta dell'elettrotensile. Gli elettrotensili con l'indicazione di 230 V possono essere collegati anche alla rete di 220 V.**
- ▶ **Durante il funzionamento l'unità di base deve essere sempre orizzontale su una superficie piana. Non ribaltare o mettere in posizione verticale in nessun caso l'unità di base se la stessa è in funzione.**
- ▶ **Prestare attenzione affinché durante il funzionamento l'unità di base non possa aspirare polvere o altra sporcizia.**
- ▶ **Fare attenzione a non spruzzare mai l'unità di base.**

Accensione

- Posizionare sempre l'unità di base solamente in modo orizzontale su una superficie piana e pulita.
- Inserire la spina di rete nella presa.
- Prendere in mano la pistola a spruzzo ed orientarla sulla superficie da spruzzare.
- Per l'accensione ruotare la manopola **24** sull'unità di base verso destra fino all'arresto.
Si consiglia di iniziare con il flusso d'aria massimo. (vedi «Regolazione del flusso d'aria», pagina 45)
- Premere l'interruttore di comando **9** sulla pistola a spruzzo.

Nota bene: Se l'unità di base è accesa, dalla bocchetta uscirà sempre aria.

Spegnimento

- Rilasciare l'interruttore di comando **9** e ruotare la manopola **24** verso sinistra fino all'arresto.
- Mettere la pistola a spruzzo nel supporto **25**.
- Staccare la spina di rete della presa.

Indicazioni operative

Spruzzatura (vedere figure C–D)

- Effettuare innanzitutto uno spruzzo di prova e regolare il tipo di spruzzo e la quantità di liquido da spruzzare conformemente al liquido da spruzzare. (Per quanto riguarda le regolazioni vedi i paragrafi che seguono)
- Tenere assolutamente la pistola a spruzzo ad una distanza regolare di 25 cm in modo verticale rispetto all'oggetto da spruzzare.
- Muovere uniformemente la pistola a spruzzo a seconda della regolazione del tipo di spruzzo in modo trasversale oppure in alto ed in basso.
Una qualità uniforme della superficie si ottiene se i passaggi si sovrappongono di 4 – 5 cm.

- Evitare interruzioni all'interno della superficie da spruzzare.

Una conduzione uniforme della pistola a spruzzo consente una qualità uniforme della superficie.

Una distanza ed un angolo di spruzzo irregolari causano formazione di nebbia di colore troppo elevata e conseguentemente una superficie irregolare.

Non svuotare completamente con lo spruzzo il serbatoio per il liquido da spruzzare. Quando il tubo montante non è più immerso nel liquido da spruzzare, si interrompe la nebbia di spruzzo comportando una superficie non omogenea.

Se il liquido da spruzzare dovesse depositarsi sull'ago del polverizzatore **16** e sul coperchio dell'aria **3**, pulire entrambi i pezzi con acqua.

Regolazione del tipo di spruzzo (vedi figura E)

► **Non azionare mai l'interruttore di comando 9 durante la regolazione del coperchio dell'aria 3.**

- Con l'ausilio della leva di regolazione **2** regolare la larghezza desiderata del getto polverizzato.
- Ruotare il coperchio dell'aria **3** nella posizione desiderata.

Applicazione	Leva di regolazione 2	Coperchio dell'aria 3	Getto polverizzato
Prime mani, spigoli e punti di difficile accesso			Getto compatto verticale per direzione di lavoro orizzontale
			Getto compatto orizzontale per direzione di lavoro verticale
Mani di pittura per soffitti con grande superficie			Getto largo verticale per direzione di lavoro orizzontale
			Getto largo orizzontale per direzione di lavoro verticale

Regolazione della quantità del liquido da spruzzare (vedi figura F)

- Ruotare la rotellina di regolazione **7** per regolare la quantità desiderata del liquido da spruzzare:
I: minima quantità di liquido da spruzzare,
III: massima quantità di liquido da spruzzare.

Quantità di liquido da spruzzare Regolazione

Troppo liquido spruzzato sulla superficie da spruzzare:

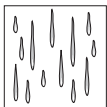

La quantità di liquido da spruzzare deve essere ridotta.

- Ruotare la rotellina di regolazione **7** direzione **I**.

Troppo poco liquido spruzzato sulla superficie da spruzzare:

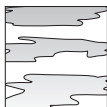

La quantità di liquido da spruzzare deve essere aumentata.

- Ruotare la rotellina di regolazione **7** direzione **III**.

Regolazione del flusso d'aria (vedi figura G)

- Ruotare la manopola **24** per regolare il flusso d'aria e la pressione per il liquido da spruzzare utilizzato.

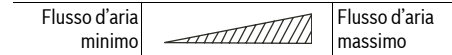

Si consiglia di iniziare con il flusso d'aria massimo.

Flusso d'aria Regolazione

Nebbia di colore troppo forte:

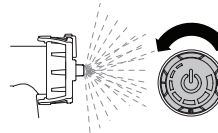

Il flusso d'aria deve essere ridotto.

- Ruotare la manopola **24** verso sinistra.

Polverizzazione troppo grossolana:

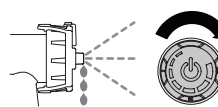

Il flusso d'aria deve essere aumentato.

- Ruotare la manopola **24** verso destra.

46 | Italiano

Pause di lavoro e trasporto (vedi figura H)

Durante le pause di lavoro la pistola a spruzzo **1** può essere posata nel supporto **25**. Grazie al dispositivo di fissaggio, la pistola a spruzzo alloggia in modo fisso nel supporto. Il liquido da spruzzare non può fuoriuscire.

- Mettere la pistola a spruzzo sul supporto e premere contro la resistenza fino a quando la pistola è alloggiata in modo fisso nel supporto.

Per semplificare il trasporto del sistema a microspruzzo, sull'unità di base è montata un'impugnatura.

- Svuotare completamente il serbatoio **10**. Assicurarsi che la pistola a spruzzo **1** non contenga più pittura: Spruzzare la pistola a spruzzo fino a quando è vuota.
- Mettere la pistola a spruzzo sul supporto e premere contro la resistenza fino a quando la pistola è alloggiata in modo fisso nel supporto.
- Per il sollevamento ed il trasporto del sistema a microspruzzo utilizzare l'impugnatura **27**.

Manutenzione ed assistenza**Manutenzione e pulizia****► Prima di qualunque intervento sull'elettrotensile estrarre la spina di rete dalla presa.**

Se nonostante gli accurati procedimenti di produzione e di controllo l'elettrotensile dovesse guastarsi, la riparazione va fatta effettuare da un punto di assistenza autorizzato per gli elettrotensili Bosch.

In caso di richieste o di ordinazione di pezzi di ricambio, comunicare sempre il codice prodotto a 10 cifre riportato sulla targhetta di fabbricazione dell'elettrotensile!

Qualora si rendesse necessaria una sostituzione del cavo di collegamento, la stessa deve essere effettuata dalla Bosch oppure da un centro di assistenza clienti autorizzato per elettrotensili Bosch per evitare pericoli per la sicurezza.

Pulizia della pistola a spruzzo (vedi figura I)

Una pulizia corretta è il presupposto per un funzionamento perfetto della pistola a spruzzo. In caso di pulizia non effettuata oppure effettuata non correttamente non saranno riconosciute richieste di garanzia.

Pulire sempre la pistola a spruzzo ed il serbatoio per il liquido da spruzzare con acqua.

Non immergere completamente l'intera pistola a spruzzo nell'acqua.

Non pulire mai i fori della bocchetta e dell'aria della pistola a spruzzo con oggetti metallici appuntiti.

- Spegnerne l'unità di base e premere l'interruttore di comando **9** della pistola a spruzzo affinché il liquido da spruzzare possa tornare indietro nel serbatoio.
- Svitare il serbatoio **10** e svuotare il liquido da spruzzare restante.
- Versare l'acqua nel serbatoio ed avvitare lo stesso alla pistola a spruzzo.
- Scuotere più volte la pistola a spruzzo.
- Accendere l'unità di base e spruzzare l'acqua in un recipiente di raccolta adatto (a. es. secchio).

- Ripetere le ultime tre operazioni fino a quando dalla pistola a spruzzo fuoriesce acqua limpida.
- Spegnerne nuovamente l'unità di base.
- Svuotare completamente il serbatoio **10**.
- Controllare che il tubo montante **12** con la guarnizione del serbatoio **13** siano liberi da liquido da spruzzare e non siano danneggiati.
- Pulire esternamente il serbatoio e la pistola a spruzzo con un panno umido.
- Svitare l'anello di regolazione **4**, il dado a risvolto **5**, il coperchio dell'aria **3** e l'anello rotante **14**.
- Pulire il coperchio della bocchetta **15** e l'ago del polverizzatore **16** con acqua.
- Inserire il coperchio della bocchetta **15** sul corpo della pistola a spruzzo e ruotarla in posizione corretta.
- Inserire l'anello rotante **14** ed il coperchio dell'aria **3** sul coperchio della bocchetta **15** e serrare saldamente tutto con il dado a risvolto **5**.
- Inserire l'anello di regolazione **4** sul dado a risvolto **5**.

Sostituzione del filtro dell'aria (vedi figura J)

Se il filtro dell'aria è sporco, lo stesso deve essere sostituito.

- Rimuovere la copertura del filtro dell'aria **23**.
- Sostituire il filtro dell'aria **29**.
- Inserire di nuovo la copertura del filtro dell'aria.

Pulizia della guarnizione della bocchetta (vedi figura K)

Di tanto in tanto deve essere pulita la guarnizione della bocchetta **17**.

- Togliere il coperchio della bocchetta **15** e la guarnizione della bocchetta **17**. Utilizzare eventualmente un oggetto appuntito in quando la guarnizione della bocchetta è alloggiata saldamente sulla pistola a spruzzo.
- Pulire la guarnizione della bocchetta con acqua.
- Inserire nuovamente la guarnizione della bocchetta nella pistola a spruzzo. Prestare attenzione affinché la scanalatura non sia rivolta verso la pistola a spruzzo.

Smaltimento del materiale

Vernice e resti di vernice secca devono essere smaltiti nel rispetto dell'ambiente. Osservare le istruzioni del produttore relative allo smaltimento e le norme locali per lo smaltimento di rifiuti speciali.

Prodotti chimici dannosi per l'ambiente non devono penetrare nel terreno, nell'acqua sotterranea oppure nelle acque. Non versare mai prodotti chimici dannosi per l'ambiente nella canalizzazione!

Eliminazione di guasti

Problema	Causa	Rimedi
Il liquido spruzzato non copre correttamente	Quantità di liquido spruzzata troppo scarsa	Ruotare la rotellina di regolazione 7 direzione III
	Distanza dalla superficie da spruzzare troppo grande	Ridurre la distanza di spruzzo
	Troppo poco liquido spruzzato sulla superficie da spruzzare, spruzzato troppo raramente sopra alla superficie da spruzzare	Spruzzare più spesso sopra la superficie da spruzzare
	Liquido spruzzato troppo denso	Diluire nuovamente il liquido da spruzzare ed effettuare spruzzo di prova
Dopo l'applicazione il liquido spruzzato cola	Spruzzato troppo liquido	Ruotare la rotellina di regolazione 7 direzione I
	Distanza dalla superficie da spruzzare troppo ridotta	Aumentare la distanza di spruzzo
	Liquido spruzzato troppo fluido	Aggiungere liquido da spruzzare originale
	Spruzzato troppo spesso sopra lo stesso punto	Togliere il colore e al secondo tentativo di spruzzatura non spruzzare così spesso sopra un punto
Polverizzazione troppo grossolana	Quantità di liquido spruzzato troppo elevata	Ruotare la rotellina di regolazione 7 direzione I
	Troppo poco flusso d'aria	Ruotare verso destra la manopola per il flusso d'aria 24
	Ago del polverizzatore 16 sporco	Pulire l'ago del polverizzatore
	Generazione di pressione troppo limitata nel serbatoio 10	Avvitare saldamente in modo corretto il serbatoio per il liquido da spruzzare alla pistola a spruzzo
	Liquido spruzzato troppo denso	Diluire nuovamente il liquido da spruzzare ed effettuare spruzzo di prova
	Filtro dell'aria 29 molto sporco	Sostituzione del filtro dell'aria
Getto polverizzato pulsa	Troppo poco liquido da spruzzare nel serbatoio	Riempire con liquido da spruzzare
	Foro di sfianto sul tubo montante 12 ostruito	Pulire il tubo montante ed il foro
	Filtro dell'aria 29 molto sporco	Sostituzione del filtro dell'aria
	Liquido spruzzato troppo denso	Diluire nuovamente il liquido da spruzzare ed effettuare spruzzo di prova
	Guarnizione della bocchetta 17 assente oppure non è montata correttamente	Inserire la guarnizione della bocchetta nella pistola a spruzzo (la scanalatura deve essere rivolta verso la pistola a spruzzo)
Liquido da spruzzare sgocciola dalla bocchetta	Deposito di liquido da spruzzare sull'ago del polverizzatore 16 e sul coperchio dell'aria 3	Pulire l'ago del polverizzatore ed il coperchio dell'aria
	Ago del polverizzatore 16 usurato	Sostituire l'ago del polverizzatore
	Bocchetta allentata	Serrare il dado a risvolto 5

48 | Nederlands

Problema	Causa	Rimedi
Dallo boccola non fuoriesce alcun liquido da spruzzare	Manopola per la regolazione del flusso d'aria 24 non è posizionata su «flusso d'aria massimo»	Posizionare la manopola per la regolazione del flusso d'aria 24 su «flusso d'aria massimo»
	Mancanza di generazione di pressione nel serbatoio 10	Avvitare saldamente in modo corretto il serbatoio per il liquido da spruzzare alla pistola a spruzzo
	Tubo montante 12 allentato	Inserire saldamente il tubo montante
	Ago del polverizzatore 16 intasato	Pulire l'ago del polverizzatore
	Tubo montante 12 ostruito	Pulire il tubo montante
	Foro di sfiato sul tubo montante 12 ostruito	Pulire il tubo montante ed il foro
	Guarnizione del serbatoio 13 assente o danneggiata	Spingere guarnizione del serbatoio (nuova) sopra il tubo montante
	Liquido spruzzato troppo denso	Diluire nuovamente il liquido da spruzzare ed effettuare spruzzo di prova

Servizio di assistenza ed assistenza clienti

Il servizio di assistenza risponde alle Vostre domande relative alla riparazione ed alla manutenzione del Vostro prodotto nonché concernenti le parti di ricambio. Disegni in vista esplosa ed informazioni relative alle parti di ricambio sono consultabili anche sul sito:

www.bosch-pt.com

Il team assistenza clienti Bosch è a Vostra disposizione per rispondere alle domande relative all'acquisto, impiego e regolazione di apparecchi ed accessori.

Italia

Officina Elettroutensili
Robert Bosch S.p.A. c/o GEODIS
Viale Lombardia 18
20010 Arluno
Tel.: +39 (02) 36 96 26 63
Fax: +39 (02) 36 96 26 62
Fax: +39 (02) 36 96 86 77
E-Mail: officina.elettroutensili@it.bosch.com

Svizzera

Tel.: +41 (044) 8 47 15 13
Fax: +41 (044) 8 47 15 53

Smaltimento

Avviare ad un riciclaggio rispettoso dell'ambiente pistola a spruzzo, unità elettrica, accessori ed imballaggi scartati.

Non gettare elettroutensili dismessi tra i rifiuti domestici!

Solo per i Paesi della CE:

Conformemente alla norma della direttiva 2002/96/CE sui rifiuti di apparecchiature elettriche ed elettroniche (RAEE) ed all'attuazione del recepimento nel diritto nazionale, gli elettroutensili diventati inservibili devono essere raccolti separatamente ed essere inviati ad una riutilizzazione ecologica.

Con ogni riserva di modifiche tecniche.

Nederlands**Veiligheidsvoorschriften****Algemene veiligheidswaarschuwingen voor elektrische gereedschappen**

⚠ WAARSCHUWING Lees alle veiligheidsvoorschriften en aanwijzingen, inclusief de bij de verf geleverde veiligheidsinformatiebladen en de waarschuwingsplaatjes op de verpakkingen. Als de veiligheidsvoorschriften en aanwijzingen niet in acht worden genomen, kan dit een elektrische schok, brand en/of ernstig letsel tot gevolg hebben.

Bewaar alle veiligheidsvoorschriften en aanwijzingen voor de toekomst.

Het in de veiligheidsvoorschriften gebruikte begrip „elektrisch gereedschap” heeft betrekking op elektrische gereedschappen voor gebruik op het stroomnet (met netsnoer) en op elektrische gereedschappen voor gebruik met een accu (zonder netsnoer).

Veiligheid op de werkplek

- ▶ **Houd kinderen en andere personen tijdens het gebruik van het elektrische gereedschap uit de buurt.** Wanneer u wordt afgeleid, kunt u de controle over het gereedschap verliezen.

Elektrische veiligheid

- ▶ **De aansluitstekker van het elektrische gereedschap moet in het stopcontact passen. De stekker mag in geen geval worden veranderd. Gebruik geen adapterstekkers in combinatie met gearde elektrische gereedschappen.** Onveranderde stekkers en passende stopcontacten beperken het risico van een elektrische schok.
- ▶ **Houd het gereedschap uit de buurt van regen en vocht.** Het binnendringen van water in het elektrische gereedschap vergroot de kans op een elektrische schok.

- ▶ **Gebruik de kabel niet voor een verkeerd doel, om het elektrische gereedschap te dragen of op te hangen, of om de stekker uit het stopcontact te trekken. Houd de kabel uit de buurt van hitte, olie, scherpe randen en bewegende delen van het gereedschap.** Beschadigde of in de war geraakte kabels vergroten het risico van een elektrische schok.
- ▶ **Wanneer u buitenshuis met elektrisch gereedschap werkt, dient u alleen verlengkabels te gebruiken die voor gebruik buitenshuis zijn goedgekeurd.** Als u een voor gebruik buitenshuis geschikte verlengkabel gebruikt, beperkt u daardoor het risico van een elektrische schok.
- ▶ **Als het gebruik van het elektrische gereedschap in een vochtige omgeving onvermijdelijk is, dient u een aardlekschakelaar te gebruiken.** Het gebruik van een aardlekschakelaar vermindert het risico van een elektrische schok.

Veiligheid van personen

- ▶ **Draag persoonlijke beschermende uitrusting en altijd een veiligheidsbril.** Het dragen van persoonlijk beschermende uitrusting zoals stofmasker, slipvaste veiligheidsschoenen, veiligheidshelm of gehoorbescherming, naar gelang het type en de toepassing van het elektrische gereedschap, vermindert de kans op verwondingen.



Gebruik en behandeling van het elektrische gereedschap

- ▶ **Gebruik geen elektrisch gereedschap waarvan de schakelaar defect is.** Elektrisch gereedschap dat niet meer kan worden in- of uitgeschakeld, is gevaarlijk en moet worden gerepareerd.
- ▶ **Bewaar niet-gebruikte elektrische gereedschappen buiten bereik van kinderen. Laat het gereedschap niet gebruiken door personen die er niet mee vertrouwd zijn en deze aanwijzingen niet hebben gelezen.** Elektrische gereedschappen zijn gevaarlijk als deze door onervaren personen worden gebruikt.
- ▶ **Gebruik elektrisch gereedschap, toebehoren, inzetgereedschappen, enz. overeenkomstig deze aanwijzingen. Houd daarbij rekening met de arbeidsomstandigheden en de uit te voeren werkzaamheden.** Het gebruik van elektrische gereedschappen voor andere dan de voorziene toepassingen kan tot gevaarlijke situaties leiden.

Service

- ▶ **Laat het elektrische gereedschap alleen repareren door gekwalificeerd, vakkundig personeel en alleen met originele vervangingsonderdelen.** Daarmee wordt gewaarborgd dat de veiligheid van het gereedschap in stand blijft.

Veiligheidsvoorschriften voor fijnspuitsystemen

- ▶ **Gebruik alleen verfmiddelen zoals vermeld onder het gebruik volgens de voorschriften.** Niet toegestane verfmiddelen (zoals lak en olie) kunnen het fijnspuitsysteem beschadigen.

- ▶ **Spuits niet op uzelf, andere personen of dieren.**
- ▶ **Let op eventuele gevaren van het verfmiddel. Neem de informatie van de fabrikant van het verfmiddel in acht.** De aanwijzingen van de fabrikant moeten worden opgevolgd om het risico van letsel te verminderen.
- ▶ **Houd de stekker van het netsnoer en de schakelaar-drukknop van het spuitpistool vrij van verf en andere vloeistoffen. Houd nooit ter ondersteuning het snoer bij de stekkers vast.** Als deze voorschriften niet worden opgevolgd, kan een elektrische schok het gevolg zijn.
- ▶ **Reinig alleen met materialen op waterbasis.** Licht vloeibare, verdampende oplosmiddelen scheppen een explosieve omgeving en kunnen het fijnspuitsysteem beschadigen.
- ▶ **Houd toezicht op kinderen.** Daarmee wordt gewaarborgd dat kinderen niet met het fijnspuitsysteem spelen.
- ▶ **Kinderen en personen die op grond van hun fysieke, zintuiglijke of geestelijke vermogens, hun onervarenheid of hun gebrek aan kennis niet in staat zijn het fijnspuitsysteem veilig te bedienen, mogen dit fijnspuitsysteem niet zonder toezicht of instructie door een verantwoordelijke persoon gebruiken.** Anders bestaat het gevaar van verkeerde bediening en lichamelijk letsel.

Product- en vermogensbeschrijving



Lees alle veiligheidswaarschuwingen en alle voorschriften. Als de waarschuwingen en voorschriften niet worden opgevolgd, kan dit een elektrische schok, brand of ernstig letsel tot gevolg hebben.

Gebruik volgens bestemming

Het elektrische gereedschap is alleen bestemd voor het spuiten van dispersiemuurverf op waterbasis in een gesloten ruimte.

Gebruik het elektrische gereedschap alleen wanneer u alle functies volledig kunt inschatten en zonder beperkingen kunt gebruiken of daarvoor bestemde instructies heeft ontvangen.

Afgebeelde componenten

De componenten zijn genummerd zoals op de afbeeldingen van het elektrische gereedschap op de pagina's met afbeeldingen.

- 1 Spuitpistool
- 2 Instelhendel voor breedte van spuitstraal (compacte/brede straal)
- 3 Luchtkap
- 4 Verstelring voor spuitstraal (horizontaal/verticaal)
- 5 Wartelmoer
- 6 Markering voor SDS-sluiting
- 7 Stelwiel voor hoeveelheid spuitmateriaal
- 8 Slangaansluiting (spuitpistool)
- 9 Bedieningsschakelaar
- 10 Reservoir voor spuitmateriaal

50 | Nederlands

- 11 Voetverlenging
- 12 Stijgbuis
- 13 Reservoirpakking
- 14 Draairing
- 15 Sproeierdop
- 16 Sproeiernaald
- 17 Sproeierpakking
- 18 **Lucht slang**
- 19 SDS-sluiting
- 20 Beschermdop voor SDS-sluiting
- 21 **Basiseenheid**
- 22 Toebehorenvak
- 23 Luchtfilterafdekking
- 24 Draaiknop voor in- en uitschakelen en voor regeling van luchthoeveelheid
- 25 Opbergvak voor spuitpistool
- 26 Slangaansluiting (basiseenheid)
- 27 Draaggreep
- 28 Vultrechter
- 29 Luchtfilter

Niet elk afgebeeld en beschreven toebehoren wordt standaard meegeleverd. Het volledige toebehoren vindt u in ons toebehorenprogramma.

Technische gegevens

Fijnspuitsysteem	PFS 105 E WALLPaint		
Zaaknummer		... 201	... 271
3 603 B06 ...			
Opgenomen vermogen	W	375	375
Spuitcapaciteit	g/min	200–350	200–350
Verstuivingscapaciteit	W	120	120
Benodigde tijd voor 5 m ² verf aanbrengen	min	2,5	2,5
Volume van reservoir voor spuitmateriaal	ml	1000	1000
Lucht slanglengte	m	3,40	3,40
Gewicht volgens EPTA-Procedure 01/2003	kg	5,2	5,2
Isolatieklasse		□/II	□/II

De gegevens gelden voor nominale spanningen [U] 230 V. Bij afwijken de spanningen en bij per land verschillende uitvoeringen kunnen deze gegevens afwijken.

Let op het zaaknummer op het typeplaatje van het elektrische gereedschap. De handelsbenamingen van sommige elektrische gereedschappen kunnen afwijken.

Informatie over geluid en trillingen

Meetwaarden voor geluid bepaald volgens EN 60745.

Het A-gewogen geluidsdruk niveau van het gereedschap bedraagt kenmerkend 74 dB(A). Onzekerheid K = 3 dB.

Het geluidsniveau tijdens de werkzaamheden kan 80 dB(A) overschrijden.

Draag een gehoorbescherming.

Totale trillingswaarden a_h (vectorsom van drie richtingen) en onzekerheid K bepaald volgens EN 60745:

$$a_h < 2,5 \text{ m/s}^2, K = 1,5 \text{ m/s}^2.$$

Het in deze gebruiksaanwijzing vermelde trillingsniveau is gemeten met een volgens EN 60745 genormeerde meetmethode en kan worden gebruikt om elektrische gereedschappen met elkaar te vergelijken. Het is ook geschikt voor een voorlopige inschatting van de trillingsbelasting.

Het aangegeven trillingsniveau representeert de voornaamste toepassingen van het elektrische gereedschap. Als echter het elektrische gereedschap wordt gebruikt voor andere toepassingen, met afwijkende inzetgereedschappen of onvoldoende onderhoud, kan het trillingsniveau afwijken. Dit kan de trillingsbelasting gedurende de gehele arbeidsperiode duidelijk verhogen.

Voor een nauwkeurige schatting van de trillingsbelasting moet ook rekening worden gehouden met de tijd waarin het gereedschap uitgeschakeld is, of waarin het gereedschap wel loopt, maar niet werkelijk wordt gebruikt. Dit kan de trillingsbelasting gedurende de gehele arbeidsperiode duidelijk verminderen.

Leg aanvullende veiligheidsmaatregelen ter bescherming van de bediener tegen het effect van trillingen vast, zoals: Onderhoud van elektrische gereedschappen en inzetgereedschappen, warm houden van de handen, organisatie van het arbeidsproces.

Conformiteitsverklaring

Wij verklaren als alleen verantwoordelijke dat het onder „Technische gegevens” beschreven product voldoet aan de volgende normen en normatieve documenten: EN 60335 en de richtlijnen 2011/65/EU, 2006/42/EG en 2004/108/EG inclusief de desbetreffende wijzigingen.

Technisch dossier (2006/42/EG) bij:
Robert Bosch GmbH, Dept. PT/ETM9,
D-70745 Leinfelden-Echterdingen

Dr. Egbert Schneider Senior Vice President Engineering
Dr. Eckerhard Strötgen Engineering Director PT/ESI

ppa. [Handwritten Signature] *i.v. [Handwritten Signature]*

Robert Bosch GmbH, Power Tools Division
D-70745 Leinfelden-Echterdingen
Leinfelden, 18.11.2011

Montage

► **Trek altijd voor werkzaamheden aan het elektrische gereedschap de stekker uit het stopcontact.**

Lucht slang aansluiten (zie afbeeldingen A1 – A2)

- Neem de lucht slang **18** uit het toebehorenvak **22**.
- Verwijder de bescherm doppen **20** aan beide uiteinden van de lucht slang.

Aansluiting op het spuitpistool:

- Steek een SDS-sluiting **19** van de lucht slang overeenkomstig de pijlmarkering stevig in de aansluiting van het spuitpistool **8**.

- Draai de SDS-sluiting tot de vergrendeling vastklikt.
- Aansluiting van de basiseenheid:
- Steek de tweede SDS-sluiting van de luchtslang overeenkomstig de pijlmarkering stevig in de aansluiting van de basiseenheid **26**.
 - Draai de SDS-sluiting tot de vergrendeling vastklikt.

Opmerking: Bescherm de uiteinden van de slang na gebruik weer met de beschermdoppen.

Gebruik

- ▶ **Trek altijd voor werkzaamheden aan het elektrische gereedschap de stekker uit het stopcontact.**

Werkvoorbereiding

Let er bij de aankoop van verfmaterialen op dat deze het milieu niet belasten.

Spuitoppervlak voorbereiden

Het spuitoppervlak moet schoon, droog en vetvrij zijn.

Tijdens het gebruik kunnen alle niet afgedekte oppervlakken door de spuitnevel vervuild worden. Bereid daarom de omgeving van het spuitoppervlak zorgvuldig voor:

- Vloeren, meubels, deuren, ramen, deur- en raamkozijnen, enz. afdekken of afplakken.

Verf voorbereiden

- Verf voorbereiden volgens de gegevens van de fabrikant. Als de fabrikant van de verf geen informatie over de verdunning geeft, wordt geadviseerd de verf met 10 % water te verdunnen.

Advies

Uitgangshoeveelheid verf [ml]	500	800	1000
Water [ml]	50	80	100

- Roer de verf grondig.
- Giet met behulp van de vultrechter **28** voldoende verf in het reservoir **10**.
- Roer de verdunde verf nogmaals grondig.
- Schroef het reservoir **10** stevig op het spuitpistool.
- Spuit bij wijze van proef op een testoppervlak. (zie „Spuiten”, pagina 51)

Als u een optimaal spuitbeeld krijgt, kan het spuiten beginnen.

of

Als het spuitresultaat niet naar tevredenheid is of als er geen verf naar buiten komt, gaat u te werk zoals beschreven onder „Storingen verhelpen” op pagina 53.

Stijgbuis instellen (zie afbeelding B)

- Schroef het reservoir **10** van het spuitpistool los.
- Draai de stijgbuis **12** zodanig dat het spuitmateriaal vrijwel zonder rest kan worden verspoten:

Muren verven	naar voren in de richting van de sproeier
Plafond verven	naar achteren in de richting van de handgreep

Ingebruikneming

- ▶ **Let op de netspanning! De spanning van de stroombron moet overeenkomen met de gegevens op het typeplaatje van het elektrische gereedschap. Met 230 V aangeduide elektrische gereedschappen kunnen ook met 220 V worden gebruikt.**
- ▶ **De basiseenheid moet tijdens het gebruik altijd horizontaal op een vlakke ondergrond staan. De basiseenheid mag nooit worden gekanteld of verticaal worden gezet wanneer deze ingeschakeld is.**
- ▶ **Let erop dat de basiseenheid tijdens het gebruik geen stof of ander vuil kan aanzuigen.**
- ▶ **Let erop dat u nooit op de basiseenheid spuit.**

Inschakelen

- Plaats de basiseenheid altijd alleen horizontaal op een vlakke en schone ondergrond.
- Steek de netstekker in het stopcontact.
- Neem het spuitpistool in uw hand en richt het op het spuitoppervlak.
- Als u het spuitsysteem wilt inschakelen, draait u de draaiknop **24** op de basiseenheid naar rechts tot deze niet meer verder kan. Geadviseerd wordt om met de maximale luchthoeveelheid te beginnen. (zie „Luchthoeveelheid instellen”, pagina 52)
- Druk de bedieningsschakelaar **9** op het spuitpistool in.

Opmerking: Als de basiseenheid ingeschakeld is, stroomt er uit de sproeier altijd lucht.

Uitschakelen

- Laat de bedieningsschakelaar **9** los en draai de draaiknop **24** naar links tot deze niet meer verder kan.
- Plaats het spuitpistool in het opbergvak **25**.
- Trek de netstekker uit het stopcontact.

Tips voor de werkzaamheden

Spuiten (zie afbeeldingen C – D)

- Spuit eerst bij wijze van proef en stel het spuitbeeld en de hoeveelheid spuitmateriaal in naar gelang het gebruikte spuitmateriaal. (zie voor instellingen de volgende gedeelten)
- Houd het spuitpistool beslist op een gelijkmatige afstand van 25 cm, haaks op het te spuiten voorwerp.
- Beweeg het spuitpistool afhankelijk van de spuitbeeldinstelling gelijkmatig heen en weer of omhoog en omlaag. Er ontstaat een gelijkmatige oppervlaktekwaliteit als de banen elkaar 4 – 5 cm overlappen.
- Voorkom onderbrekingen binnen het spuitoppervlak.

Een gelijkmatige beweging van het spuitpistool leidt tot een gelijkmatige kwaliteit van het oppervlak.

Een ongelijkmatige afstand en spuihoek leidt tot een sterke verfnevelvorming en daarmee tot een ongelijkmatig oppervlak.

Spuit het reservoir voor het spuitmateriaal nooit helemaal leeg. Als de stijgbuis niet meer in het spuitmateriaal gedompeld is, breekt de spuitnevel af en ontstaat een ongelijkmatig oppervlak.

Als er spuitmateriaal aan de sproeiernaald **16** en de luchtkap **3** vasthecht, reinigt u beide delen met water.

52 | Nederlands

Spuitbeeld instellen (zie afbeelding E)

► **Bedien nooit de bedieningsschakelaar 9 terwijl u de luchtkap 3 verstelt.**

- Stel met de instelhendel 2 de gewenste breedte van de spuitstraal in.
- Draai de luchtkap 3 in de gewenste stand.

Gebruik	Instelhendel 2	Luchtkap 3	Spuitstraal	
Vorstrijklagen, hoeken, randen en moeilijk bereikbare plaatsen				Verticale compacte straal voor horizontale werking
				Horizontale compacte straal voor verticale werking
Dekkende lagen op groot oppervlak				Verticale brede straal voor horizontale werking
				Horizontale brede straal voor verticale werking

Hoeveelheid spuitmateriaal instellen (zie afbeelding F)

- Draai het stelwiel 7 om de gewenste hoeveelheid spuitmateriaal in te stellen:
I: minimale hoeveelheid spuitmateriaal,
III: maximale hoeveelheid spuitmateriaal.

Hoeveelheid spuitmateriaal	Instelling
Te veel spuitmateriaal op het spuitoppervlak: 	De hoeveelheid spuitmateriaal moet worden vermindert. - Draai het stelwiel 7 in de richting I .
Te weinig spuitmateriaal op het spuitoppervlak: 	De hoeveelheid spuitmateriaal moet worden vergroot. - Draai het stelwiel 7 in de richting III .

Luchtvolume	Instelling
Te sterke verfnevel: 	De luchthoeveelheid moet worden verminderd. - Draai de draaiknop 24 naar links.
Te grove verstuiving: 	De luchthoeveelheid moet worden vergroot. - Draai de draaiknop 24 naar rechts.

Werkonderbrekingen en vervoer (zie afbeelding H)

Tijdens onderbrekingen van de werkzaamheden kan het spuitpistool 1 in het opbergvak 25 worden neergezet. Door de bevestigingsvoorziening zit het spuitpistool vast in het opbergvak. Er kan geen spuitmateriaal naar buiten lopen.

- Zet het spuitpistool in het opbergvak en duw tegen de weerstand tot het spuitpistool vast in het opbergvak zit.

Voor het eenvoudig vervoeren van het fijnspuitsysteem is op de basiseenheid een draaggreep aangebracht.

- Maak het reservoir 10 volledig leeg. Zorg ervoor dat het spuitpistool 1 geen verf meer bevat. Spuit het spuitpistool leeg.
- Zet het spuitpistool in het opbergvak en duw tegen de weerstand tot het spuitpistool vast in het opbergvak zit.

Minimale luchthoeveelheid		Maximale luchthoeveelheid
---------------------------	--	---------------------------

Geadviseerd wordt om met de maximale luchthoeveelheid te beginnen.

- Gebruik de draaggreep voor het optillen en vervoeren van het fijnspuitsysteem **27**.

Onderhoud en service

Onderhoud en reiniging

► Trek altijd voor werkzaamheden aan het elektrische gereedschap de stekker uit het stopcontact.

Mocht het elektrische gereedschap ondanks zorgvuldige fabricage- en testmethoden toch defect raken, dient de reparatie te worden uitgevoerd door een erkende klantenservice voor Bosch elektrische gereedschappen.

Vermeld bij vragen en bestellingen van vervangingsonderdelen altijd het uit tien cijfers bestaande zaaknummer volgens het typeplaatje van het elektrische gereedschap.

Als de aansluitkabel moet worden vervangen, moeten deze werkzaamheden door Bosch of een erkende klantenservice voor Bosch elektrische gereedschappen worden uitgevoerd om veiligheidsrisico's te voorkomen.

Spuitspuit reinigen (zie afbeelding I)

Een goede reiniging is een voorwaarde voor het juiste gebruik van het spuitpistool. Als er geen reiniging of geen juiste reiniging plaatsvindt, vervalt de garantie.

Reinig het spuitpistool en het reservoir voor het sproeimateriaal altijd met water.

Dompel nooit het hele spuitpistool in het water onder.

Reinig de sproei- en luchtgaatjes van het spuitpistool nooit met een spits metalen voorwerp.

- Schakel de basiseenheid uit en druk de bedieningsschakelaar **9** van het spuitpistool in, zodat het spuitmateriaal in het reservoir kan teruglopen.
- Schroef het reservoir **10** los en laat het resterende spuitmateriaal er uit lopen.
- Vul het reservoir met water en schroef het vast op het spuitpistool.
- Schud het spuitpistool meermaals.
- Schakel de basiseenheid in en spuit het water in een geschikte opvangbak (bijv. emmer).

- Herhaal de laatste drie stappen tot er helder water uit het spuitpistool komt.
- Schakel de basiseenheid weer uit.
- Maak het reservoir **10** volledig leeg.
- Controleer of de stijgbuis **12** met de reservoirpakking **13** vrij van spuitmateriaal en onbeschadigd is.
- Reinig het reservoir en het spuitpistool van buiten met een vochtige doek.
- Draai de verstelring **4**, de wartelmoer **5**, de luchtkap **3** en de draairing **14** los.
- Reinig de sproeierdop **15** en de sproeiernaald **16** met water.
- Steek de sproeierdop **15** op het spuitpistool en draai deze in de juiste stand.
- Steek de draairing **14** en de luchtkap **3** op de sproeierdop **15** en draai alles met de wartelmoer **5** vast.
- Steek de verstelring **4** op de wartelmoer **5**.

Luchtfilter vervangen (zie afbeelding J)

Als het luchtfilter vuil is, moet het worden vervangen.

- Verwijder de luchtfilterafscherming **23**.
- Vervang het luchtfilter **29**.
- Breng de luchtfilterafscherming weer aan.

Sproeierpakking reinigen (zie afbeelding K)

Van tijd tot tijd moet de sproeierpakking **17** gereinigd worden.

- Verwijder de sproeierdop **15** en de sproeierpakking **17**. Maak eventueel gebruik van een spits voorwerp, omdat de sproeierpakking vast op het spuitpistool zit.
- Reinig de sproeierpakking met water.
- Plaats de sproeierpakking weer in het spuitpistool. De groef moet van het spuitpistool weg wijzen.

Materiaal afvoeren

Verf en opgedroogde verfresten moeten worden afgevoerd op een wijze die het milieu niet belast. Neem de aanwijzingen van de fabrikant voor het afvoeren van afval en de plaatselijke voorschriften voor het afvoeren van speciaal afval in acht.

Chemicaliën die schadelijk zijn voor het milieu mogen niet in de bodem, het grondwater of in oppervlaktewater terecht komen. Giet chemicaliën die schadelijk zijn voor het milieu niet in de riolering.

Storingen verhelpen

Probleem	Oorzaak	Oplossing
Spuitmateriaal dekt niet goed	Hoeveelheid spuitmateriaal te gering	Stelwiel 7 in de richting IIII draaien
	Afstand tot spuitoppervlak te groot	Spuitaafstand verkleinen
	Te weinig spuitmateriaal op spuitoppervlak, niet genoeg over spuitoppervlak gespoten	Vaker over het spuitoppervlak spuiten
	Spuitmateriaal te dik	Spuitmateriaal opnieuw verdunnen en proefspuiten
Spuitmateriaal loopt na het aanbrenge uit	Te veel spuitmateriaal aangebracht	Stelwiel 7 in de richting I draaien
	Afstand tot spuitoppervlak te gering	Spuitaafstand vergroten
	Spuitmateriaal te dun	Origineel spuitmateriaal toevoegen
	Te vaak over dezelfde plaats gespoten	Verf verwijderen en bij tweede spuitpoging niet zo vaak op één plaats spuiten

54 | Nederlands

Probleem	Oorzaak	Oplossing
Te grove verstuiving	Hoeveelheid spuitmateriaal te groot	Stelwiel 7 in de richting I draaien
	Luchthoeveelheid te gering	Draaiknop voor luchthoeveelheid 24 naar rechts draaien
	Sproeiernaald 16 vuil	Sproeiernaald reinigen
	Te weinig druk opgebouwd in reservoir 10	Reservoir voor spuitmateriaal goed aan spuitpistool vastschroeven
	Spuitmateriaal te dik	Spuitmateriaal opnieuw verdunnen en proefspuiten
	Luchtfilter 29 zeer vuil	Luchtfilter vervangen
Spuitstraal pulseert	Te weinig spuitmateriaal in reservoir	Spuitmateriaal bijvullen
	Ontluchttingsboorgat van stijgbuis 12 verstopt	Stijgbuis en boorgat reinigen
	Luchtfilter 29 zeer vuil	Luchtfilter vervangen
	Spuitmateriaal te dik	Spuitmateriaal opnieuw verdunnen en proefspuiten
	Sproeierpakking 17 ontbreekt of is niet juist gemonteerd	Sproeierpakking in het spuitpistool plaatsen (groef moet van spuitpistool weg wijzen)
Spuitmateriaal druppelt uit sproeier	Achtergebleven spuitmateriaal op sproeiernaald 16 en luchtkap 3	Sproeiernaald en luchtkap reinigen
	Sproeiernaald 16 versleten	Sproeiernaald vervangen
	Sproeier los	Wartelmoer 5 vastdraaien
Uit de sproeier komt geen spuitmateriaal	Draaiknop voor luchthoeveelheid 24 staat niet op „maximale luchthoeveelheid”	Draaiknop voor luchthoeveelheid 24 op „maximale luchthoeveelheid” instellen
	Geen druk opgebouwd in reservoir 10	Reservoir voor spuitmateriaal goed aan spuitpistool vastschroeven
	Stijgbuis 12 los	Stijgbuis vaststeken
	Sproeiernaald 16 verstopt	Sproeiernaald reinigen
	Stijgbuis 12 verstopt	Stijgbuis reinigen
	Ontluchttingsboorgat van stijgbuis 12 verstopt	Stijgbuis en boorgat reinigen
	Reservoirpakking 13 ontbreekt of is beschadigd	(Nieuwe) reservoirpakking over stijgbuis schuiven
	Spuitmateriaal te dik	Spuitmateriaal opnieuw verdunnen en proefspuiten

Klantenservice en advies

Onze klantenservice beantwoordt uw vragen over reparatie en onderhoud van uw product en over vervangingsonderdelen. Explosietekeningen en informatie over vervangingsonderdelen vindt u ook op: www.bosch-pt.com
De medewerkers van onze klantenservice adviseren u graag bij vragen over de aankoop, het gebruik en de instelling van producten en toebehoren.

Nederland

Tel.: +31 (0)76 579 54 54
Fax: +31 (0)76 579 54 94
E-mail: gereedschappen@nl.bosch.com

België

Tel.: +32 2 588 0589
Fax: +32 2 588 0595
E-mail: outillage.gereedschap@be.bosch.com

Afvalverwijdering

Spuitpistool, elektrische eenheid, toebehoren en verpakkingen moeten op een voor het milieu verantwoorde wijze worden hergebruikt.

Gooi elektrische gereedschappen niet bij het huisvuil.

Alleen voor landen van de EU:

Volgens de Europese richtlijn 2002/96/EG over elektrische en elektronische oude apparaten en de omzetting van de richtlijn in nationaal recht moeten niet meer bruikbare elektrische gereedschappen apart worden ingezameld en op een voor het milieu verantwoorde wijze worden hergebruikt.

Wijzigingen voorbehouden.

Dansk

Sikkerhedsinstrukser

Generelle sikkerhedsinstrukser til el-værktøj

⚠ ADVARSEL Læs alle sikkerhedsinstrukser og anvisninger, inkl. sikkerhedsdatablade, der følger med farverne, samt advarselsskiltene på beholderne. I tilfælde af manglende overholdelse af sikkerhedsinstrukserne og anvisningerne er der risiko for elektrisk stød, brand og/eller alvorlige kvæstelser.

Opbevar alle sikkerhedsinstrukser og anvisninger til senere brug.

Det i sikkerhedsinstrukserne benyttede begreb „el-værktøj“ gælder netdrevet el-værktøj (med netkabel) og akkudrevet el-værktøj (uden netkabel).

Sikkerhed på arbejdspladsen

- **Sørg for, at andre personer og ikke mindst børn holdes væk fra arbejdsområdet, når maskinen er i brug.** Hvis man distraheres, kan man miste kontrollen over maskinen.

Elektrisk sikkerhed

- **El-værktøjets stik skal passe til kontakten. Stikket må under ingen omstændigheder ændres. Brug ikke adapterstik sammen med jordforbundet el-værktøj.** Uændrede stik, der passer til kontakterne, nedsætter risikoen for elektrisk stød.
- **Maskinen må ikke udsættes for regn eller fugt.** Indtrængning af vand i et el-værktøj øger risikoen for elektrisk stød.
- **Brug ikke kablet til formål, det ikke er beregnet til (f.eks. må man aldrig bære el-værktøjet i kablet, hænge el-værktøjet op i kablet eller rykke i kablet for at trække stikket ud af kontakten).** Beskyt kablet mod varme, olie, skarpe kanter eller maskindele, der er i bevægelse. Beskadigede eller indviklede kabler øger risikoen for elektrisk stød.
- **Hvis maskinen benyttes i det fri, må der kun benyttes en forlængerledning, der er godkendt til udendørs brug.** Brug af forlængerledning til udendørs brug nedsætter risikoen for elektrisk stød.
- **Hvis det ikke kan undgås at bruge el-værktøjet i fugtige omgivelser, skal der bruges et HFI-relæ.** Brug af et HFI-relæ reducerer risikoen for at få elektrisk stød.

Personlig sikkerhed

- **Brug beskyttelsesudstyr og hav altid beskyttelsesbriller på.** Som f.eks. støvmaske og skridsikkert fodtøj. Brug af beskyttelseshjelm eller høreværn (afhængigt af el-værktøjets type og anvendelsesområde) reducerer risikoen for kvæstelser.



Anvendelse og behandling af el-værktøjet

- **Brug ikke en maskine, hvis afbryder er defekt.** Et el-værktøj, der ikke kan startes og stoppes, er farligt og skal repareres.
- **Opbevar ubenyttet el-værktøj uden for børns rækkevidde. Lad aldrig personer, der ikke er fortrolige med maskinen eller ikke har gennemlæst disse instrukser, benytte maskinen.** El-værktøj er farligt, hvis det benyttes af ukyndige personer.
- **Brug el-værktøj, tilbehør, indsatsværktøj osv. iht. disse instrukser. Tag hensyn til arbejdsforholdene og det arbejde, der skal udføres.** Anvendelse af el-værktøjet til formål, som ligger uden for det fastsatte anvendelsesområde, kan føre til farlige situationer.

Service

- **Sørg for, at el-værktøj kun repareres af kvalificerede fagfolk og at der kun benyttes originale reservedele.** Dermed sikres størst mulig maskinsikkerhed.

Sikkerhedsinstrukser for finsprøjtesystemer

- **Brug kun malemateriale, der er angivet under Beregnet anvendelse.** Ikke godkendte malematerialer (som f.eks. lakker, oliefarver osv.) kan beskadige finsprøjtesystemet.
- **Sprøjt ikke på dig selv, andre personer eller dyr.**
- **Vær opmærksom på evt. farer fra malematerialet. Følg producentens oplysninger vedr. malematerialet.** Producentens instruktioner skal overholdes for at reducere risikoen for kvæstelser.
- **Hold kabelstikket og kontaktrykkeren på sprøjtepi-stolen fri for farve og andre væsker. Hold aldrig i kablet til støtte ved stikforbindelserne.** En manglende overholdelse af ovenstående kan føre til elektrisk stød.
- **Rengør kun med vandbaserende materiale.** Letflygtige, fordampende opløsningsmidler danner eksplosive omgivelser og kan beskadige finsprøjtesystemet.
- **Sørg for, at børn er under opsyn.** Dermed sikres det, at børn ikke leger med finsprøjtesystemet.
- **Børn og personer, der på grund af deres fysiske, sensoriske eller psykiske evner eller uerfarenhed eller ukendskab ikke er i stand til at betjene finsprøjtesystemet, må ikke bruge dette finsprøjtesystem uden tilsyn eller instruktion fra en ansvarlig person.** Ellers er der fare for fejlbetjening og kvæstelser.

Beskrivelse af produkt og ydelse



Læs alle sikkerhedsinstrukser og anvisninger. I tilfælde af manglende overholdelse af sikkerhedsinstrukserne og anvisningerne er der risiko for elektrisk stød, brand og/eller alvorlige kvæstelser.

Beregnet anvendelse

El-værktøjet er kun beregnet til at sprøjte vandbaserede dispersionsvægfarver i lukkede rum. Brug kun el-værktøjet, hvis du er i stand til at vurdere alle funktioner 100 % og gennemføre dem uden indskrænkninger eller har modtaget tilsvarende instruktioner.

Illustrerede komponenter

Nummereringen af de illustrerede komponenter refererer til illustrationen af el-værktøjet på illustrationssiderne.

- 1 **Sprøjtepipist**
- 2 Arm til indstilling af bredden på sprøjtestrålen (kompakt stråle/bred stråle)
- 3 Luftkappe
- 4 Stillering til sprøjtestråle (vandret/lodret)
- 5 Omløbermøtrik
- 6 Markering til SDS-lås
- 7 Indstillingshjul til sprøjtemateriale mængde
- 8 Slangetilslutning (sprøjtepipist)
- 9 Betjeningskontakt
- 10 Beholder til sprøjtemateriale
- 11 Fodforlængerstykke
- 12 Stigrør
- 13 Beholderpakning
- 14 Drejering
- 15 Dysekappe
- 16 Dysenål
- 17 Dysepakning
- 18 **Luftslange**
- 19 SDS-lås
- 20 Beskyttelseskappe til SDS-lås
- 21 **Basisenhed**
- 22 Tilbehørsrum
- 23 Luftfilterafdækning
- 24 Drejeknap til tænding/slukning og luftmængderegulering
- 25 Opbevaringsrum til sprøjtepipist
- 26 Slangetilslutning (basisenhed)
- 27 Bæregreb
- 28 Påfyldningstragt
- 29 Luftfilter

Tilbehør, som er illustreret og beskrevet i brugsanvisningen, er ikke indeholdt i leveringen. Det fuldstændige tilbehør findes i vores tilbehørsprogram.

Støj-/vibrationsinformation

Måleværdier for støj beregnet iht. EN 60745.

Maskinens A-vægtede lydtrykniveau er typisk 74 dB(A). Usikkerhed K = 3 dB.

Støvniveauet under arbejdet kan overskride 80 dB(A).

Brug høreværn!

Samlede vibrationsværdier a_h (vektorsum for tre retninger) og usikkerhed K beregnet iht. EN 60745:
 $a_h < 2,5 \text{ m/s}^2$, $K = 1,5 \text{ m/s}^2$.

Det svingningsniveau, der er angivet i nærværende instrukser, er blevet målt iht. en standardiseret måleproces i EN 60745, og kan bruges til at sammenligne el-værktøjer. Det er også egnet til en foreløbig vurdering af svingningsbelastningen.

Det angivende svingningsniveau repræsenterer de væsentlige anvendelser af el-værktøjet. Hvis el-værktøjet dog anvendes til andre formål, med afvigende indsatsværktøj eller utilstrækkelig vedligeholdelse, kan svingningsniveauet afvige. Dette kan føre til en betydelig forøgelse af svingningsbelastningen i hele arbejdstidsrummet.

Til en nøjagtig vurdering af svingningsbelastningen bør der også tages højde for de tider, i hvilke værktøjet er slukket eller godt nok kører, men rent faktisk ikke anvendes. Dette kan føre til en betydelig reduktion af svingningsbelastningen i hele arbejdstidsrummet.

Fastlæg ekstra sikkerhedsforanstaltninger til beskyttelse af brugeren mod svingningers virkning som f.eks.: Vedligeholdelse af el-værktøj og indsatsværktøj, holde hænder varme, organisation af arbejdsforløb.

Tekniske data

Finsprøjtesystem	PFS 105 E WALLPaint	
Typenummer		
3 603 B06 201	... 271
Nominel optagen effekt	W	375 375
Transportmængde	g/min	200 – 350 200 – 350
Forstøvningsmængde	W	120 120
Tidsforbrug for påføring af 5 m ² farve	min	2,5 2,5
Volumen for beholder til sprøjtemateriale	ml	1000 1000
Luftslangens længde	m	3,40 3,40
Vægt svarer til EPTA-Procedure 01/2003	kg	5,2 5,2
Beskyttelsesklasse		<input type="checkbox"/> /II <input type="checkbox"/> /II
Angivelserne gælder for en nominal spænding [U] på 230 V. Disse angivelser kan variere ved afvigende spændinger og i landespecifikke udførelser.		
Se typenummer på el-værktøjets typeskilt. Handelsbetegnelserne for de enkelte el-værktøjer kan variere.		

Overensstemmelseserklæring

Vi erklærer under almindeligt ansvar, at det produkt, der er beskrevet under „Tekniske data“, er i overensstemmelse med følgende standarder eller normative dokumenter: EN 60335 og direktiverne 2011/65/EU, 2006/42/EF, 2004/108/EF inkl. ændringer.

Teknisk dossier (2006/42/EF) ved:

Robert Bosch GmbH, Dept. PT/ETM9,
D-70745 Leinfelden-Echterdingen

Dr. Egbert Schneider
Senior Vice President
Engineering

Dr. Eckerhard Strötgen
Engineering Director
PT/ESI

R. Schneider i.v. *Strötgen*

Robert Bosch GmbH, Power Tools Division
D-70745 Leinfelden-Echterdingen
Leinfelden, 18.11.2011

Montering

- ▶ **Træk stikket ud af stikkontakten, før der udføres arbejdet på el-værktøjet.**

Luftslange tilsluttes (se Fig. A1 - A2)

- Tag luftslangen **18** ud af tilbehørsrummet **22**.
- Fjern beskyttelseskapperne **20** fra begge ender på luftslangen.

Tilslutning til sprøjtepipistolen:

- Sæt en SDS-lås **19** til luftslangen fast i sprøjtepipistolens tilslutning iht. pilmarkeringen **8**.
- Drej SDS-låsen, til den falder i hak.

Tilslutning af basisenheden:

- Sæt den anden SDS-lås til luftslangen fast i basisenhedens tilslutning iht. pilmarkeringen **26**.
- Drej SDS-låsen, til den falder i hak.

Bemærk: Beskyt slangens ender igen med beskyttelseskapperne efter brug.

Drift

- ▶ **Træk stikket ud af stikkontakten, før der udføres arbejdet på el-værktøjet.**

Arbejdsforberedelse

Kontrollér ved køb af farver, at de er miljøvenlige.

Sprøjteflade forberedes

Sprøjtefladen skal være ren, tør og fedtfri.

Når produktet er i brug, kan alle overflader, der ikke er tildækket, blive snavset af sprøjtetågen. Forbered derfor sprøjteoverfladens omgivelser grundigt:

- Tildæk eller tilklæb gulve, indretningsgenstande, døre, vinduer og dør- og vinduesrammer osv.

Farve forberedes

- Forbered farven iht. producentens instrukser. Hvis farveproducenten ikke har angivet nogle tips mht. fortynding, anbefales det at fortynde farven med 10 % vand.

Anbefaling

Udgangsmængde farve [ml]	500	800	1000
Vand [ml]	50	80	100

- Rør grundigt i farven.
- Fyld tilstrækkelig farve i beholderen **10** vha. påfyldningstragten **28**.
- Rør grundigt i den fortyndede farve en gang til.
- Skru beholderen **10** fast på sprøjtepipistolen.
- Gennemfør en prøvesprøjtning på en testflade. (se „Sprøjtning“, side 57)

Fås et optimalt sprøjtebillede, kan sprøjtearbejdet startes. **eller**

Er sprøjteresultatet ikke tilfredsstillende eller kommer der ikke farve ud, gør du som beskrevet ved „Afhjælpning af fejl“ på side 59.

Stigrør indstilles (se Fig. B)

- Skru beholderen **10** af sprøjtepipistolen.

- Drej stigrøret **12** på en sådan måde, at sprøjtematerialet kan sprøjtes næsten uden rest:

Vægsmaling	fremad i retning dyse
Loftsmaling	tilbage i retning håndgreb

Ibrugtagning

- ▶ **Kontrollér netspændingen! Strømkildens spænding skal stemme overens med angivelserne på el-værktøjets typeskilt. El-værktøj til 230 V kan også tilsluttes 220 V.**
- ▶ **Basisenheden skal altid stå vandret på en lige flade, når den er i brug. Vip eller stil aldrig basisenheden lodret, når den er tændt.**
- ▶ **Sørg for, at basisenheden ikke kan opsuge hverken støv eller anden form for snavs under brug.**
- ▶ **Sørg for, at der aldrig sprøjtes på basisenheden.**

Start

- Stil altid kun basisenheden vandret på en lige og ren flade.
- Sæt stikket i stikkontakten.
- Tag sprøjtepipistolen i hånden og ret den mod sprøjtefladen.
- Tænd den ved at dreje drejehovedet **24** på basisenheden helt til højre.
Det anbefales at starte med den max. luftmængde. (se „Luftmængde indstilles“, side 58)
- Tryk på betjeningskontakten **9** på sprøjtepipistolen.

Bemærk: Når basisenheden er tændt, strømmer der altid luft ud af dysen .

Stop

- Slip betjeningskontakten **9** og drej drejeknappen **24** helt til venstre.
- Stil sprøjtepipistolen i opbevaringsrummet **25**.
- Tag stikket ud af stikkontakten.

Arbejdsvejledning

Sprøjtning (se Fig. C - D)

- Gennemfør først en prøvesprøjtning og indstil sprøjtebilledet og sprøjtematerialemængden, så begge dele passer til sprøjtematerialet. (indstillinger se efterfølgende afsnit)
- Hold ubetinget sprøjtepipistolen i en jævn afstand på 25 cm lodret i forhold til sprøjtegenstanden.
- Bevæg sprøjtepipistolen – afhængigt af det indstillede sprøjtebillede – jævnt på tværs eller op og ned.
En jævn overfladekvalitet opstår, når banerne overlapper hinanden med 4 – 5 cm.
- Undgå afbrydelser i sprøjtefladen.

En jævn føring af sprøjtepipistolen giver en jævn overfladekvalitet.

En ujævn afstand og sprøjtevinkel fører til stærk farvetågedannelse og dermed til en ujævn overflade.

Sprøjt aldrig beholderen til sprøjtematerialet helt tom. Når stigrøret ikke længere dykker ned i sprøjtematerialet, afbrydes sprøjtetågen og der opstår en ujævn overflade.

Aflejrer sprøjtematerialet sig på dysenålen **16** og luftkappen **3**, rengøres begge dele med vand.

Sprøjtebillede indstilles (se Fig. E)

► **Betjen aldrig betjeningskontakten 9, mens du indstiller på luftkappen 3.**

- Indstil den ønskede bredde på sprøjtestrålen med indstillingsarmen 2.
- Drej luftkappen 3 i den ønskede position.

Anvendelse	Indstillingsarm 2	Luftkappe 3	Sprøjtestråle
grundering, hjørner, kanter og vanskeligt tilgængelige steder			lodret kompakt stråle til vandret arbejdsretning
			vandret kompakt stråle til lodret arbejdsretning
maling af store loftsflader			lodret, bred stråle til vandret arbejdsretning
			vandret, bred stråle til lodret arbejdsretning

Sprøjtemateriemængde indstilles (se Fig. F)

- Drej indstillingshjulet 7 for at indstille den ønskede mængde sprøjtemateriale:
I: mindste sprøjtemateriemængde,
IIII: maximal sprøjtemateriemængde.

Sprøjtemateriemængde	Indstilling
For meget sprøjtemateriale på sprøjtefladen: 	Sprøjtemateriemængden skal reduceres. - Drej indstillingshjulet 7 i retning I .
For lidt sprøjtemateriale på sprøjtefladen: 	Sprøjtemateriemængden skal øges. - Drej indstillingshjulet 7 i retning IIII .

Luftmængde	Indstilling
For stærk farvetåge: 	Luftmængden skal reduceres. - Drej drejeknappen 24 til venstre.
For grov forstøvning: 	Luftmængden skal øges. - Drej drejeknappen 24 til højre.

Arbejds pauser og transport (se Fig. H)

Under arbejds pauser kan sprøjte pistolen 1 stilles fra i opbevaringsrummet 25. Holdeanordningen sørger for, at sprøjte pistolen sidder fast i opbevaringsrummet. Der kan ikke løbe noget sprøjtemateriale ud.

- Stil sprøjte pistolen i opbevaringsrummet og tryk den mod modstanden, til den sidder fast i opbevaringsrummet.
- Et bæregreb på basisenheden sikrer en nem transport af finsprøjtesystemet.
- Tøm beholderen 10 helt.
Sikr, at sprøjte pistolen 1 ikke indeholder mere farve: Sprøjt sprøjte pistolen tom.
- Stil sprøjte pistolen i opbevaringsrummet og tryk den mod modstanden, til den sidder fast i opbevaringsrummet.
- Brug bæregrebet 27 til at løfte og transportere finsprøjtesystemet.

Luftmængde indstilles (se Fig. G)

- Drej drejeknappen 24 for at indstille luftmængden og tryk ket til det anvendte sprøjtemateriale.

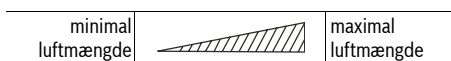

Det anbefales at starte med den max. luftmængde.

Vedligeholdelse og service

Vedligeholdelse og rengøring

► Træk stikket ud af stikkontakten, før der udføres arbejde på el-værktøjet.

Skulle el-værktøjet trods omhyggelig fabrikation og kontrol holde op med at fungere, skal reparationen udføres af et autoriseret serviceværksted for Bosch-elektroværktøj.

El-værktøjets 10-cifrede typenummer (se typeskilt) skal altid angives ved forespørgsler og bestilling af reservedele.

Hvis det er nødvendigt at erstatte tilslutningsledningen, skal dette arbejde udføres af Bosch eller på et autoriseret serviceværksted for Bosch el-værktøj for at undgå farer.

Sprøjtepistol rengøres (se Fig. I)

En korrekt rengøring er en forudsætning for, at sprøjtepistolen fungerer korrekt. Garantien bortfalder, hvis sprøjtepistolen rengøres forkert eller slet ikke.

Rengør altid sprøjtepistolen og beholderen til sprøjtematerialerne med vand.

Dyp aldrig hele sprøjtepistolen ned i vandet.

Rengør aldrig dyse- og luftboringerne på sprøjtepistolen med spidse, metalliske genstande.

- Sluk for basisenheden og tryk på betjeningskontakten **9** på sprøjtepistolen, så sprøjtematerialet kan løbe tilbage i beholderen.
- Skru beholderen **10** af og tøm resten af sprøjtematerialet ud.
- Kom vand i beholderen og skru den fast på sprøjtepistolen.
- Ryst sprøjtepistolen flere gange.
- Tænd for basisenheden og sprøjt vandet ind i en egnet opfangningsbeholder (f.eks. spænd).
- Gentag de sidste tre skridt igen og igen, til rent vand kommer ud af sprøjtepistolen.
- Sluk for basisenheden igen.

- Tøm beholderen **10** helt.
- Kontroller, at stigrøret **12** med beholderpakningen **13** er fri for sprøjtemateriale og ubeskadiget.
- Rengør beholderen og sprøjtepistolen udvendigt med en fugtig klud.
- Skru stilleringen **4**, omløbermøtrikken **5**, luftkappen **3** og drejeringen **14** af.
- Rengør dysekappen **15** og dysenålen **16** med vand.
- Stik dysekappen **15** på sprøjtepilelementet og drej den i den rigtige position.
- Stik drejeringen **14** og luftkappen **3** på dysekappen **15** og spænd det hele med omløbermøtrikken **5**.
- Stik stilleringen **4** på omløbermøtrikken **5**.

Luftfilter skiftes (se Fig. J)

Når luftfilteret er snavset, skal det skiftes.

- Tag luftfilterafdækningen **23** af.
- Udskift luftfilteret **29**.
- Sæt luftfilterafdækningen på plads igen.

Dysepakning rengøres (se Fig. K)

Dysepakningen **17** skal rengøres en gang imellem.

- Tag dysekappen **15** og dysepakningen **17** af.
- Brug evt. en spids genstand, da dysetætningen sidder fast på sprøjtepistolen.
- Rengør dysepakningen med vand.
- Sæt dysepakningen på plads i sprøjtepistolen igen. Kontroller, at noten peger væk fra sprøjtepistolen.

Materiebortskaffelse

Farve og tørrede farverester skal bortskaffes iht. gældende miljøforskrifter. Læs og overhold producentens bortskaffelsesforskrifter samt de lokale forskrifter vedr. bortskaffelse af specialaffald.

Miljøskadelige kemikalier må ikke trænge ned i undergrunden, grundvandet, damme eller floder. Hæld aldrig miljøskadelige kemikalier ud i kanaliseringen!

Afhjælpning af fejl

Problem	Årsag	Afhjælpning
Sprøjtemateriale dækker ikke rigtigt	Sprøjtemateriemængde er for lille	Drej indstillingshjulet 7 i retning III
	Afstand til sprøjteflade er for stor	Reducer sprøjteafstand
	For lidt sprøjtemateriale på sprøjteflade, der sprøjtes for sjældent hen over sprøjteflade	Sprøjt noget oftere hen over sprøjteflade
	Sprøjtemateriale er for tykflydende	Fortynd sprøjtemateriale igen og gennemfør prøvesprøjtning
Sprøjtemateriale løber efter påføring	Der er påført for meget sprøjtemateriale	Drej indstillingshjulet 7 i retning I
	Afstand til sprøjteflade er for lille	Øg sprøjteafstand
	Sprøjtemateriale er for tyndflydende	Tilsæt originalt sprøjtemateriale
	Der er sprøjtet alt for ofte over det samme sted	Fjern farve og sprøjt ikke så ofte hen over et sted ved næste sprøjteforsøg

60 | Dansk

Problem	Årsag	Afhjælpning
For grov forstøvning	Sprøjtemateriemængde er for høj	Drej indstillingshjulet 7 i retning I
	For lidt luftmængde	Drej drejeknappen til luftmængde 24 til højre
	Dysenål 16 er snavset	Rengør dysenål
	For lille trykopbygning i beholder 10	Skrue beholder til sprøjtemateriale rigtigt fast til sprøjtepistol
	Sprøjtemateriale er for tykflydende	Fortynd sprøjtemateriale igen og gennemfør prøvesprøjtning
	Luftfilter 29 er meget snavset	Luftfilter skiftes
Sprøjtestråle pulserer	For lidt sprøjtemateriale i beholder	Påfyld sprøjtemateriale
	Udluftningsboring på stigrør 12 er tilstoppet	Rengør stigrør og boring
	Luftfilter 29 er meget snavset	Luftfilter skiftes
	Sprøjtemateriale er for tykflydende	Fortynd sprøjtemateriale igen og gennemfør prøvesprøjtning
	Dysepakning 17 mangler eller er ikke monteret rigtigt	Sæt dysepakning ind i sprøjtepistol (not skal pege væk fra sprøjtepistol)
Sprøjtemateriale drypper på dyse	Aflejring af sprøjtemateriale på dysenål 16 og luftkappe 3	Rengør dysenål og luftkappe
	Dysenål 16 er slidt	Skift dysenål
	Dyse er løs	Spænd omløbermøtrik 5
Sprøjtemateriale kommer ikke ud af dyse	Drejeknap til luftmængde 24 står ikke på „maksimal luftmængde“	Stil drejeknap til luftmængde 24 på „maksimal luftmængde“
	Ingen trykopbygning i beholder 10	Skrue beholder til sprøjtemateriale rigtigt fast til sprøjtepistol
	Stigrør 12 er løst	Fastgør stigrør
	Dysenål 16 er tilstoppet	Rengør dysenål
	Stigrør 12 er tilstoppet	Rengør stigrør
	Udluftningsboring på stigrør 12 er tilstoppet	Rengør stigrør og boring
	Beholderpakning 13 mangler eller er beskadiget	Skub (ny) beholderpakning hen over stigrør
	Sprøjtemateriale er for tykflydende	Fortynd sprøjtemateriale igen og gennemfør prøvesprøjtning

Kundeservice og kunderådgivning

Kundeservice besvarer dine spørgsmål vedr. reparation og vedligeholdelse af dit produkt samt reservedele. Reservedelstegninger og informationer om reservedele findes også under:

www.bosch-pt.com

Bosch kundeservice-team vil gerne hjælpe dig med at besvare spørgsmål vedr. køb, anvendelse og indstilling af produkter og tilbehør.

Dansk

Bosch Service Center
Telegrafvej 3
2750 Ballerup
Tlf. Service Center: +45 (4489) 8855
Fax: +45 (4489) 87 55
E-Mail: vaerktoej@dk.bosch.com

Bortskaffelse

Sprøjtepistol, el-enhed, tilbehør og emballage skal genbruges på en miljøvenlig måde.

Smid ikke el-værktøj ud sammen med det almindelige husholdningsaffald!

Gælder kun i EU-lande:



Iht. det europæiske direktiv 2002/96/EF om affald af elektrisk og elektronisk udstyr skal kasseret elektrisk udstyr indsamles separat og genbruges iht. gældende miljøforskrifter.

Ret til ændringer forbeholdes.

Svenska

Säkerhetsanvisningar

Allmänna säkerhetsanvisningar för elverktyg

⚠ VARNING Läs noga alla säkerhetsanvisningar och instruktioner även de säkerhetsblad som medföljer färgerna och varningsdekalerna på behållarna. Fel som uppstår till följd av att säkerhetsanvisningarna och instruktionerna inte följts kan orsaka elstöt, brand och/eller allvarliga personskador.

Ta väl vara på säkerhetsanvisningarna och instruktionerna för framtida behov.

I säkerhetsanvisningarna använda begreppet "Elverktyg" hänför sig till nätdrivna elverktyg (med nätsladd) och till batteri-drivna elverktyg (sladdlösa).

Arbetsplatssäkerhet

► **Se till att barn och obehöriga personer är på säkert avstånd under arbetet med elverktyget.** Om du störs av obehöriga personer kan du förlora kontrollen över elverktyget.

Elektrisk säkerhet

- **Elverktygets stickpropp måste passa i vägguttaget. Stickproppen får absolut inte ändras. Använd inte adapterkontakter tillsammans med skyddsjordade elverktyg.** Oförändrade stickproppar och passande vägguttag reducerar risken för elstöt.
- **Skydda elverktyget mot regn och väta.** Tränger vatten in i ett elverktyg ökar risken för elstöt.
- **Använd nätsladden korrekt. Den får inte användas för att bära eller hänga upp elverktyget och inte heller för att dra stickproppen ur vägguttaget. Håll nätsladden på avstånd från värme, olja, skarpa kanter och rörliga maskindelar.** Skadade eller tilltrasslade nätsladdar ökar risken för elstöt.
- **Använd endast förlängningssladdar som är godkända för utomhusbruk när elverktyget används utomhus.** Om en lämplig förlängningssladd för utomhusbruk används minskar risken för elstöt.
- **Om elverktyget måste användas i fuktig omgivning bör en jordfelsbrytare anslutas.** Jordfelsbrytaren minskar risken för elstöt.

Personssäkerhet

- **Bär alltid personlig skyddsutrustning och skyddsglasögon.** Användning av personlig skyddsutrustning som t. ex. dammfiltermask, halkfria säkerhetsskor. Skyddshjälm och hörselskydd reducerar alltefter elverktygets typ och användning risken för kroppsskada.



Användning och hantering av elverktyget

- **Ett elverktyg med defekt strömställare får inte användas.** Ett elverktyg som inte kan kopplas in eller ur är farligt och måste repareras.
- **Förvara elverktyg utom räckhåll för barn. Elverktyget får endast användas av personer som är förtrogna med dess användning och har läst denna anvisning.** Elverktygen är farliga om de används av oerfarna personer.
- **Använd elverktyg, tillbehör, insatsverktyg m.m. enligt dessa anvisningar. Ta hänsyn till arbetsvillkoren och aktuellt arbetsmoment.** Används elverktyget på icke ändamålsenligt sätt kan farliga situationer uppstå.

Service

- **Endast kvalificerad yrkespersonal får reparera elverktyget och endast med originalreservdelar.** Detta garanterar att verktygets säkerhet upprätthålls.

Säkerhetsanvisningar för finstrålesystem

- **Använd endast färger som enligt bruksanvisningen är lämpliga för aktuell applicering.** Icke tillåtna färger (som t.ex. lack, oljefärger etc.) kan skada finsprutsystemet.
- **Se till att du inte sprutar färg på dig själv, andra personer eller djur.**
- **Beakta eventuella risker som kan orsakas av färger. Beakta även informationen som tillverkaren lämnat för färgen.** Tillverkarens anvisningar bör följas för undvikande av eventuell personskada.
- **Håll nätkabelns stickkontakt och sprutpistolens tryckströmställare rena från färg och andra vätskor. Håll aldrig i kabeln som stöd för stickanslutningen.** Försumelse att följa detta kan leda till elstöt.
- **Rengör endast med vattenburna ämnen.** Lättflyktiga avdunstande lösningsmedel orsakar en explosiv omgivning och kan skada finsprutsystemet.
- **Håll barn under uppsikt.** Barn får inte leka med finsprutsystemet.
- **Finsprutsystemet får inte användas av barn eller personer med begränsad fysisk, sensorisk eller psykisk förmåga eller som saknar den erfarenhet och kunskap som krävs för säker hantering. Undantag görs om personen övervakas av en ansvarig person som även kan undervisa i sprutsystemets användning.** I annat fall finns risk för felhantering och personskada.

Produkt- och kapacitetsbeskrivning



Läs noga igenom alla säkerhetsanvisningar och instruktioner. Fel som uppstår till följd av att säkerhetsanvisningarna och instruktionerna inte följts kan orsaka elstöt, brand och/eller allvarliga personskador.

Ändamålsenlig användning

Elverktyget är endast avsett för sprejning av vattenburna dispersionsväggfärger inomhus.

62 | Svenska

Använd elverktyget endast om du är förtrogen med dess funktioner och utan inskränkning behärskar hanteringen eller om du fått de anvisningar för manövrering som krävs.

Illustrerade komponenter

Numreringen av komponenterna hänvisar till illustration av elverktyget på grafiksidan.

- 1 **Sprutpistol**
- 2 Ställspak för sprutstrålens bredd (kompaktstråle/bredstråle)
- 3 Luftlock
- 4 Justerring för sprutstrålen (horisontalt/vertikalt)
- 5 Huvmutter
- 6 Markering för SDS-låsning
- 7 Ställratt för sprutämnesmängd
- 8 Slanganslutning (sprutpistol)
- 9 Manöverbrytare
- 10 Behållare för sprutämne
- 11 Fotförlängning
- 12 Stigrör
- 13 Behållartätning
- 14 Vridring
- 15 Munstyckshylsa
- 16 Munstycksnärl
- 17 Munstyckstätning
- 18 **Luftslang**
- 19 SDS-låsning
- 20 Skyddshylsa för SDS-lås
- 21 **Basenhet**
- 22 Tillbehörsfack
- 23 Luftfilterskydd
- 24 Ratt för in- och urkoppling samt för luftmängdens reglering
- 25 Förvaringsfack för sprutpistol
- 26 Slanganslutning (basenhet)
- 27 Bärhandtag
- 28 Påfyllningstratt
- 29 Luftfilter

I bruksanvisningen avbildat och beskrivet tillbehör ingår inte i standardleveransen. I vårt tillbehörsprogram beskrivs allt tillbehör som finns.

Buller-/vibrationsdata

Mätvärdena för ljudnivån anges enligt EN 60745.

Elverktygets A-vägda ljudtrycksnivå när i typiska fall 74 dB(A). Onoggrannhet K = 3 dB.

Ljudnivån under arbetet kan överskrida 80 dB(A).

Använd hörselskydd!

Totala vibrationsemissionsvärden a_h (vektorsumma ur tre riktningar) och onoggrannhet K framtaget enligt EN 60745: $a_h < 2,5 \text{ m/s}^2$, $K = 1,5 \text{ m/s}^2$.

Mätningen av den vibrationsnivå som anges i denna anvisning har utförts enligt en mätmetod som är standardiserad i

EN 60745 och kan användas vid jämförelse av olika elverktyg. Mätmetoden är även lämplig för preliminär bedömning av vibrationsbelastningen.

Den angivna vibrationsnivån representerar den huvudsakliga användningen av elverktyget. Om däremot elverktyget används för andra ändamål och med andra insatsverktyg eller inte underhållits ordentligt kan vibrationsnivån avvika. Härvid kan vibrationsbelastningen under arbetsperioden öka betydligt.

För en exakt bedömning av vibrationsbelastningen bör även de tider beaktas när elverktyget är fränkopplat eller är igång, men inte används. Detta reducerar tydligt vibrationsbelastningen för den totala arbetsperioden.

Bestäm extra säkerhetsåtgärder för att skydda operatören mot vibrationernas inverkan t. ex.: underhåll av elverktyget och insatsverktygen, att hålla händerna varma, organisation av arbetsförloppen.

Tekniska data

Finstrålesystem	PFS 105 E WALLPaint		
Produktnummer		... 201	... 271
3 603 B06 ...			
Upptagen märkeffekt	W	375	375
Matningskapacitet	g/min	200–350	200–350
Finfördelningseffekt	W	120	120
Tidsåtgång för 5 m ² färgsprutning	min	2,5	2,5
Sprutämnesbehållarens volym	ml	1000	1000
Längd på luftslangen	m	3,40	3,40
Vikt enligt EPTA-Procedure 01/2003	kg	5,2	5,2
Skyddsklass		<input type="checkbox"/> /II	<input type="checkbox"/> /II
Uppgifterna gäller för en märkspänning på [U] 230 V. Vid avvikande spänning och för utföranden i vissa länder kan uppgifterna variera. Beakta produktumret på elverktygets typskylt. Handelsbeteckningarna för enskilda elverktyg kan variera.			

Försäkran om överensstämmelse

Vi försäkrar härmed under exklusivt ansvar att denna produkt som beskrivs i "Tekniska data" överensstämmer med följande normer och normativa dokument: EN 60335 och i direktiven 2011/65/EU, 2006/42/EG, 2004/108/EG inklusive ändringar.

Teknisk tillverkningsdokumentation (2006/42/EG) fås från: Robert Bosch GmbH, Dept. PT/ETM9, D-70745 Leinfelden-Echterdingen

Dr. Egbert Schneider
Senior Vice President
Engineering

Dr. Eckerhard Strötgen
Engineering Director
PT/ESI

ppa. Schneider i.v. Strötgen

Robert Bosch GmbH, Power Tools Division
D-70745 Leinfelden-Echterdingen
Leinfelden, 18.11.2011

Montage

- **Dra stickproppen ur nätuttaget innan arbeten utförs på elverktyget.**

Anslut luftslangen (se bilderna A1 – A2)

- Ta luftslangen **18** ur tillbehörsfacket **22**.
- Ta bort skyddshylsorna **20** från luftslangens båda ändrar.

Anslutning till sprutpistolen:

- Anslut en SDS-låsning **19** hos luftslangen enligt pilmärkningen i sprutpistolens anslutning **8**.
- Vrid runt SDS-låset tills det snäpper fast.

Anslutning till basenheten:

- Anslut luftslangens andra SDS-låsning enligt pilmärkningen i basenhetsanslutning **26**.
- Vrid runt SDS-låset tills det snäpper fast.

Anvisning: Skydda slangändarna efter användning med dammskydden.

Drift

- **Dra stickproppen ur nätuttaget innan arbeten utförs på elverktyget.**

Förberedande arbeten

Ta vid köp av färger hänsyn till miljön.

Förberedelse av ytan som ska sprutas

Sprutytan måste vara ren, torr och fettfri.

Vid användning finns risk för att icke övertäckta ytor förorenas av sprutdimman. Förbered därför noggrant målningens ytas omgivning:

- Täck över eller tejpa golv, inredning, dörrar, fönster och dörr- samt fönsterkarmar etc.

Förberedelse av färg

- Förbered färgen enligt anvisningarna som tillverkaren lämnat.

Om färgens tillverkare inte anger hur förtunning bör ske, rekommenderas 10 % vatten för förtunning av färgen.

Rekommendation

Utgångsmängd färg [ml]	500	800	1000
Vatten [ml]	50	80	100

- Rör noggrant om färgen.
- Fyll med påfyllningstratten **28** på tillräcklig mängd färg i behållaren **10**.
- Rör ännu noggrant om den förtunnade färgen.
- Skruva stadigt fast behållaren **10** på sprutpistolen.
- Provspruta på en testyta. (se "Sprutning" sidan 63)

När ett optimalt sprutresultat fås, kan sprutningen startas.

eller

Om sprutresultatet inte är tillfredsställande eller färg inte matas ut, förfar enligt beskrivning "Åtgärder vid störningar" på sidan 65.

Ställ in stigröret (se bild B)

- Skruva av behållaren **10** från sprutpistolen.
- Vrid stigröret **12** så att sprutvätskan kan sprutas nästan tills den är slut:

Väggmålning	framåt i riktning mot munstycket
Innettakmålning	bakåt i riktning mot handtaget

Driftstart

- **Beakta nätspänningen! Kontrollera att strömkällans spänning överensstämmer med uppgifterna på elverktygets typskylt. Elverktyg märkta med 230 V kan även anslutas till 220 V.**

- **Basenheten måste under vid sprutning stå vågrätt på en plan yta. Den inkopplade basenheten får inte tippas eller ställas upprätt.**

- **Se till att basenheten inte kan suga in damm eller andra föroreningar under driften.**

- **Se till att inte spruta mot basenheten.**

Inkoppling

- Ställ alltid upp basenheten vågrätt på en plan och ren yta.
- Sätt stickproppen i vägguttaget.
- Ta tag i sprutpistolen och rikta den mot sprutytan.
- För inkoppling vrids ratten **24** på basenheten åt höger mot stopp.

Vi rekommenderar att starta med maximal luftmängd. (se "Inställning av luftmängd", sidan 64)

- Tryck på sprutpistolens manöveromkopplare **9**.

Anvisning: När basenheten är inkopplad strömmar alltid luft till munstycket.

Urkoppling

- Släpp manöverbrytaren **9** och vrid ratten **24** åt vänster mot stopp.
- Placera sprutpistolen i förvaringsfacket **25**.
- Dra stickproppen ur vägguttaget.

Arbetsanvisningar

Sprutning (se bilder C – D)

- Utför först en provsprutning och ställ in sprutbildens och mängden sprutämne enligt det sprutämne som används. (Inställningarna beskrivs i nästa avsnitt)
- Håll alltid sprutpistolen på ett konstant avstånd om 25 cm och lodrätt mot sprutobjektet.
- För sprutpistolen enligt inställning av sprutbild jämnt i tvärriktningen eller fram och tillbaka.
En enhetlig yta bildas om sprutbanorna överlappar varandra med 4 – 5 cm.
- Undvik avbrott i sprutningen inom sprutytan.

En jämn sprutpistolrörelse ger en enhetlig ytkvalitet.

Ett ojämnt avstånd och varierande sprutvinkel leder till kraftig bildning av färgdimma och därigenom till skiftande yta.

Spruta inte tills sprutvätskan i behållaren är helt slut. När stigröret inte längre når sprutvätskan sker avbrott i sprutdimman vilket orsakar en skiftande yta.

Om sprutämnet avlagras på munstycksnälen **16** och lufthylsan **3** rengör båda delarna med vatten.

64 | Svenska

Inställning av sprutbild (se bild E)

- ▶ **Aktivera inte manöveromkopplaren 9 medan luftlocket 3 ställs in.**

- Ställ med inställningsspaken 2 in önskad bredd för sprutstrålen.
- Vrid luftlocket 3 i önskat läge.

Användning	Inställningsspak 2	Lufthylsa 3	Sprutstråle	
Mellanstrykning, hörn, kanter och svåråtkomliga ställen				lodrät kompaktstråle vid horisontal arbetsriktning
				vågrät kompaktstråle vid vertikal arbetsriktning
täcksikt på stora ytor				lodrät bredstråle vid horisontal arbetsriktning
				vågrät bredstråle vid vertikal arbetsriktning

Inställning av sprutvätskemängd (se bild F)

- Vrid ställratten 7 för inställning av önskad mängd av sprejmateriäl:
I: minimal mängd av sprejmateriäl,
III: maximal mängd av sprejmateriäl.

Mängd sprutämne	Inställning
För mycket sprutämne på sprutytan: 	Mängden sprutämne skall minskas. - Vrid ställratten 7 i riktning I .
För tunnt skikt sprutämne på sprutytan: 	Mängden sprutämne skall ökas. - Vrid ställratten 7 i riktning III .

Inställning av luftmängd (se bild G)

- Vrid ratten 24 för inställning av luftmängd och tryck för aktuellt sprutmateriäl.

minimal luftmängd		maximal luftmängd
-------------------	--	-------------------

Vi rekommenderar att starta med maximal luftmängd.

Luftmängd

För kraftig sprutdimma:

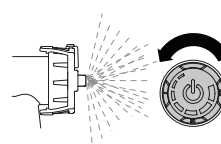
**Inställning**

Luftmängden måste reduceras.

- Vrid ratten 24 åt vänster.

För grov sprutdimma:

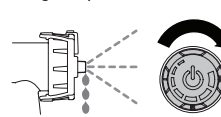

Luftmängden måste ökas.

- Vrid ratten 24 åt höger.

Arbetspauser och transport (se bild H)

Vid arbetspauser kan sprutpistolen 1 ställas upp i förvaringsfacket 25. Tack vare hållanordningen sitter sprutpistolen stadigt i förvaringsfacket. Sprutmateriäl kan inte rinna ut.

- Placera sprutpistolen på basenheten och tryck ned den tills den sitter stadigt i förvaringsfacket.

För enkel transport av finsprutsystemet har basenheten försatts med ett bärhandtag.

- Töm ur behållaren 10 fullständigt. Kontrollera att sprutpistolen 1 inte längre innehåller färg: Spruta sprutpistolen tom.
- Placera sprutpistolen på basenheten och tryck ned den tills den sitter stadigt i förvaringsfacket.
- Använd bärhandtaget 27 vid upplyftning och transport av finsprutsystemet.

Underhåll och service

Underhåll och rengöring

► Dra stickproppen ur nätuttaget innan arbeten utförs på elverktyget.

Om i elverktyget trots exakt tillverkning och sträng kontroll störning skulle uppstå, bör reparation utföras av auktoriserad serviceverkstad för Bosch elverktyg.

Ange alltid vid förfrågningar och reservdelsbeställningar det 10-siffriga produktnumret som finns på elverktygets typskylt.

Om nätsladden för bibehållande av verktygets säkerhet måste bytas ut, ska byte ske hos Bosch eller en auktoriserad serviceverkstad för Bosch-elverktyg.

Så här rengörs sprutpistolen (se bild I)

Förutsättningen för att sprutpistolen skall arbeta problemfritt är att den rengörs på korrekt sätt. Vid bristande eller felaktig rengöring gäller inga garantiåtaganden.

Rengör sprutpistolen och behållaren för sprutmaterialet alltid med vatten.

Doppa inte ned hela sprutpistolen i vatten.

Det är inte tillåtet att rengöra sprutpistolens munstycks- och lufthål med spetsiga metallföremål.

- Slå från basenheten och tryck på sprutpistolens manöveromkopplare **9** så att sprutämnet kan strömma tillbaka till behållaren.
- Skruva av behållaren **10** och töm ur det återstående sprutämnet.
- Fyll behållaren med vatten och skruva fast den på sprutpistolen.
- Skaka sprutpistolen flera gånger.
- Koppla på basenheten och spruta vattnet till ett lämpligt uppsamlingskärl (t.ex. hink).
- Upprepa de tre senaste momenten tills endast rent vatten matas ur sprutpistolen.
- Koppla åter från basenheten.

- Töm ur behållaren **10** fullständigt.
- Kontrollera att stigröret **12** och behållartätningen **13** inte innehåller sprutmateriale och att de är oskadade.
- Rengör behållaren och sprutpistolen utvändigt med en fuktig trasa.
- Skruva bort ställringen **4**, kapselmuttern **5**, lufthylsan **3** och vridningen **14**.
- Rengör munstyckshylsan **15** och munstycksnälen **16** med vatten.
- Stick upp munstyckshylsa **15** på sprutpistolskroppen och vrid den till rätt läge.
- Stick upp vridningen **14** och lufthylsan **3** på munstyckshylsan **15** och dra fast alla delarna med kapselmuttern **5**.
- Skjut upp ställringen **4** på kapselmuttern **5**.

Byte av luftfilter (se bild J)

Byt luftfilter när det blir förorenat.

- Ta bort luftfilterskyddet **23**.
- Byt ut luftfiltret **29**.
- Lägg tillbaka luftfilterskyddet.

Så hör rengörs munstyckspackningen (se bild K)

Då och då måste munstyckspackningen **17** rengöras.

- Ta bort munstyckshylsan **15** och munstyckspackningen **17**.
Använd eventuellt ett spetsigt föremål som hjälp eftersom munstyckstättningen sitter stadigt i sprutpistolen.
- Rengör munstyckspackningen med vatten.
- Sätt in munstyckstättningen i sprutpistolen. Observera att spåret i sprutpistolen visar vägen.

Avfallshantering

Färger och torkade färgrester måste hanteras miljövänligt. Beakta tillverkarens anvisningar för avfallshantering och lokala föreskrifterna för specialavfall.

Miljöskadliga kemikalier får inte komma ut på marken, i grundvatten eller vatten. Miljöfarliga kemikalier får aldrig hällas i avloppssystemet!

Åtgärder vid störningar

Problem	Orsak	Åtgärd
Sprutämnet täcker inte korrekt	För liten mängd sprutämne	Vrid ställratten 7 i riktning III
	Avståndet till ytan är för stort	Minska sprutavståndet
	Otillräcklig mängd sprutämne på ytan, ytan sprutad för få gånger	Spruta fler gånger över ytan
	Sprutämnet är trögflytande	Förtunna på nytt sprutmaterialet och spruta
Sprutämnet rinner efter appliceringen	För mycket sprutämne appliceras	Vrid ställratten 7 i riktning I
	Avståndet till ytan är för litet	Öka sprutavståndet
	Sprutämnet är för lättflytande	Tillsätt ursprungligt sprutämne
	Samma ställe har sprutats för många gånger	Ta bort färgen och undvik att spruta över samma ställe lika ofta vid nästa försök.

66 | Norsk

Problem	Orsak	Åtgärd
För stor finfördelning	För mycket sprutämne	Vrid ställratten 7 i riktning I
	För liten luftmängd	Vrid ratten för luftmängd 24 åt höger
	Munstycks nålen 16 är nedsmutsad	Rengör munstycks nålen
	För låg tryckökning i behållaren 10	Skruva fast behållaren för sprutämnet på sprutpistolen på korrekt sätt
	Sprutämnet är trögflytande	Förtunna på nytt sprutmaterialet och provspruta
Strålen pulserar	Luftfiltret 29 är kraftigt nedsmutsat	Byte av luftfilter
	För låg sprutämneshöjd i behållaren	Fyll på sprutämne
	Avluftningshålet på stigröret 12 tilltäppt	Rengör stigrör och hål
	Luftfiltret 29 är kraftigt nedsmutsat	Byte av luftfilter
	Sprutämnet är trögflytande	Förtunna på nytt sprutmaterialet och provspruta
Sprutämne efterdroppar ur munstycket	Munstycks packningen 17 saknas eller har monterats fel	Sätt in munstycks packningen i sprutpistolen (spåret måste vara riktat utåt från sprutpistolen)
	Avlagring av sprutmateriale på munstycks nålen 16 och lufthylsan 3	Så här rengörs munstycks nålen och lufthylsan
	Munstycks nålen 16 är nedsliten	Byt ut munstycks nålen
Inget sprutämne kommer ut ur munstycket	Munstycket är löst	Dra åt huvmuttern 5
	Ratt för luftmängd 24 står inte i läge "maximal luftmängd"	Ställ ratten för luftmängd 24 i läge "maximal luftmängd"
	Ingen tryckökning i behållaren 10	Skruva fast behållaren för sprutämnet på sprutpistolen på korrekt sätt
	Stigröret 12 är löst	Fäst stigröret
	Munstycks nålen 16 igensatt	Rengör munstycks nålen
	Stigröret 12 är tilltäppt	Rengör stigröret
	Avluftningshålet på stigröret 12 tilltäppt	Rengör stigrör och hål
	Behållartätningen 13 saknas eller är skadad	skjut upp en (ny) behållartätning på stigröret
	Sprutämnet är trögflytande	Förtunna på nytt sprutmaterialet och provspruta

Kundservice och kundkonsulter

Kundservicen ger svar på frågor beträffande reparation och underhåll av produkter och reservdelar. Sprängskissar och informationer om reservdelar lämnas även på adressen:

www.bosch-pt.com

Bosch kundkonsultgruppen hjälper gärna när det gäller frågor beträffande köp, användning och inställning av produkter och tillbehör.

Svenska

Bosch Service Center
Telegrafvej 3
2750 Ballerup
Danmark
Tel.: +46 (020) 41 44 55
Fax: +46 (011) 18 76 91

Avfallshantering

Sprutpistol, elenhet, tillbehör och förpackning ska omhändertas på miljövänligt sätt för återvinning.

Släng inte elverktyg i hushållsavfall!

Endast för EU-länder:



Enligt europeiska direktivet 2002/96/EG för kasserade elektriska och elektroniska apparater och dess modifiering till nationell rätt måste obrukbara elverktyg omhändertas separat och på miljövänligt sätt lämnas in för återvinning.

Ändringar förbehålles.

Norsk

Sikkerhetsinformasjon

Generelle advarsler for elektroverktøy

⚠ ADVARSEL Les gjennom alle sikkerhetsinformasjonene og instruksene, inklusive sikkerhetsdataarkene som leveres med malingen og advarselsskiltene på beholderne. Feil ved overholdelsen av sikkerhetsinformasjonene og instruksene kan medføre elektriske støt, brann og/eller alvorlige skader.

Ta vare på alle sikkerhetsinformasjonene og instruksene for fremtidig bruk.

Uttrykket «elektroverktøy» i sikkerhetsinformasjonene gjelder for strømdrevne elektroverktøy (med ledning) og batteridrevne elektroverktøy (uten ledning).

Sikkerhet på arbeidsplassen

- ▶ **Hold barn og andre personer unna når elektroverktøyet brukes.** Hvis du blir forstyrret under arbeidet, kan du miste kontrollen over maskinen.

Elektrisk sikkerhet

- ▶ **Støpselet til el-verktøyet må passe inn i stikkkontakten. Støpselet må ikke forandres på noen som helst måte. Ikke bruk adapterstøpsler sammen med jordede el-verktøy.** Bruk av støpsler som ikke er forandret på og påsende stikkontakter reduserer risikoen for elektriske støt.
- ▶ **Hold maskinen unna regn eller fuktighet.** Dersom det kommer vann i et elektroverktøy, øker risikoen for elektriske støt.
- ▶ **Ikke bruk ledningen til andre formål, f. eks. til å bære elektroverktøyet, henge det opp eller trekke det ut av stikkkontakten. Hold ledningen unna varme, olje, skarpe kanter eller maskindeler som beveger seg.** Med skadede eller opphopede ledninger øker risikoen for elektriske støt.
- ▶ **Når du arbeider utendørs med et elektroverktøy, må du kun bruke en skjøteledning som er godkjent til utendørs bruk.** Når du bruker en skjøteledning som er egnet for utendørs bruk, reduseres risikoen for elektriske støt.
- ▶ **Hvis det ikke kan unngås å bruke elektroverktøyet i fuktige omgivelser, må du bruke en jordfeilbryter.** Bruk av en jordfeilbryter reduserer risikoen for elektriske støt.

Personssikkerhet

- ▶ **Bruk personlig verneutstyr og husk alltid å bruke vernebriller.** Bruk av personlig sikkerhetsutstyr som støvmaske, sklifaste arbeidssko, hjelm eller hørselvern – avhengig av type og bruk av elektroverktøyet – reduserer risikoen for skader.



Bruk og behandling av elektroverktøyet

- ▶ **Ikke bruk elektroverktøy med defekt på-/av-bryter.** Et elektroverktøy som ikke lenger kan slås av eller på, er farlig og må repareres.
- ▶ **Elektroverktøy som ikke er i bruk må oppbevares utilgjengelig for barn. Ikke la maskinen brukes av personer som ikke er fortrolig med dette eller ikke har lest disse anvisningene.** Elektroverktøy er farlige når de brukes av uerfarne personer.
- ▶ **Bruk el-verktøy, tilbehør, innsatsverktøy osv. i samsvar med disse instruksene. Ta hensyn til arbeidsforholdene og arbeidet som skal utføres.** Bruk av elektroverktøy til andre formål enn det som er angitt kan føre til farlige situasjoner.

Service

- ▶ **Elektroverktøyet ditt skal alltid kun repareres av kvalifisert fagpersonale og kun med originale reservedeler.** Slik opprettholdes maskinens sikkerhet.

Sikkerhetsinformasjoner for finsprøytesystemer

- ▶ **Bruk kun malingstyper som er angitt under Formålmessig bruk.** Ikke godkjente malingstyper (som f.eks. lakk, oljemaling etc.) kan skade finsprøytesystemet.
- ▶ **Sprøyt ikke på deg selv, andre personer eller dyr.**
- ▶ **Sjekk eventuelle farer mht. malingsproduktene. Sjekk produsentens informasjon om malingen.** Produsentens informasjon må følges for å redusere risikoen for skader.
- ▶ **Hold støpselet til strømledningen og trykkbryteren på sprøytepipstolen fri for maling og andre væsker. Hold aldri i ledningen for å støtte stikkforbindelsene.** Hvis dette ikke overholdes kan det medføre elektriske støt.
- ▶ **Rengjør kun med materialer på vannbasis.** Lettflyktig forundstende løsemidler skaper eksplosive omgivelser og kan skade finsprøytesystemet.
- ▶ **Barn må være under oppsyn.** Slik kan du sørge for at barn ikke leker med finsprøytesystemet.
- ▶ **Barn og personer, som på grunn av sine fysiske, sensoriske eller åndelige evner eller sin uerfarenhet eller manglende kunnskaper ikke er i stand til å betjene finsprøytesystemet sikkert, må ikke bruke dette finsprøytesystemet uten oppsyn eller anvisning av en ansvarlig person.** Ellers er det fare for feil betjening og skader.

Produkt- og ytelsesbeskrivelse



Les gjennom alle advarslene og anvisningene. Feil ved overholdelsen av advarslene og nedenstående anvisninger kan medføre elektriske støt, brann og/eller alvorlige skader.

Formålmessig bruk

Elektroverktøyet er kun beregnet til innendørs sprøyting av dispersjonsmaling på vannbasis.

Bruk elektroverktøyet kun hvis du kan beregne alle funksjonene og kan utføre disse uten innskrenkninger eller har fått tilsvarende instruksjoner.

Illustrerte komponenter

Nummereringen av de illustrerte komponentene gjelder for bildet av elektroverktøyet på illustrasjonssidene.

- 1 Sprøytepipstol
- 2 Innstillingsspak for bredden på sprøytestrålen (kompaktstråle/bredstråle)
- 3 Luftkappe
- 4 Justeringsring for sprøytestråle (horisontal/vertikal)
- 5 Overfalsmutter
- 6 Markering for SDS-lås
- 7 Stillhjul for sprøytematerialmengde

68 | Norsk

- 8 Slangekopling (sprøytepestol)
- 9 Betjeningsbryter
- 10 Beholder for sprøytemateriale
- 11 Fotforlengelse
- 12 Stigerør
- 13 Beholdertetning
- 14 Dreiering
- 15 Dysekappe
- 16 Dysenål
- 17 Dysetetning
- 18 **Luftslange**
- 19 SDS-lås
- 20 Beskyttelseskappe for SDS-lås
- 21 **Basisenhet**
- 22 Tilbehørsrom
- 23 Luftfilterdeksel
- 24 Dreieknapp til inn-/utkopling og luftmengderegulering
- 25 Feste for sprøytepestol
- 26 Slangekopling (basisenhet)
- 27 Bærehåndtak
- 28 Påfyllingstrakt
- 29 Luftfilter

Illustrert eller beskrevet tilbehør inngår ikke i standard-leveransen. Det komplette tilbehøret finner du i vårt tilbehørsprogram.

Tekniske data

Finsprøytesystem	PFS 105 E WALLPaint		
Produktnummer			
3 603 B06 201	... 271
Opptatt effekt	W	375	375
Transportytelse	g/min	200–350	200–350
Forstøvningseffekt	W	120	120
Beregnet tid for 5 m ² malingspåføring	min	2,5	2,5
Volum til sprøytematerialeholderen	ml	1000	1000
Luftslangelengde	m	3,40	3,40
Vekt tilsvarende EPTA-Procedure 01/2003	kg	5,2	5,2
Beskyttelsesklasse		<input type="checkbox"/> /II	<input type="checkbox"/> /II
Informasjonene gjelder for nominell spenning [U] på 230 V. Ved avvikende spenning og på visse nasjonale modeller kan disse informasjonene variere noe.			
Legg merke til produktnummeret på typeskiltet til elektroverktøyet ditt. Handelsbetegnelsene for de enkelte elektroverktøyene kan variere.			

Støy-/vibrasjonsinformasjon

Måleverdier for lyden funnet i henhold til EN 60745.

Det typiske A-bedømte lydtryknivået for maskinen er 74 dB(A). Usikkerhet K = 3 dB.

Støynivået ved arbeid kan overskride 80 dB(A).

Bruk hørselvern!

Totale svingningsverdier a_{h} (vektorsum fra tre retninger) og usikkerhet K beregnet jf. EN 60745:

$$a_{\text{h}} < 2,5 \text{ m/s}^2, K = 1,5 \text{ m/s}^2.$$

Vibrasjonsnivået som er angitt i disse anvisningene er målt iht. en målemetode som er standardisert i EN 60745 og kan brukes til sammenligning av elektroverktøy med hverandre. Den egner seg til en foreløbig vurdering av svingningsbelastningen.

Det angitte svingningsnivået representerer de hovedsakelige anvendelsene til elektroverktøyet. Men hvis elektroverktøyet brukes til andre anvendelser, med avvikende innsatsverktøy eller utilstrekkelig vedlikehold, kan svingningsnivået avvike. Dette kan føre til en tydelig øking av svingningsbelastningen over hele arbeidstidsrommet.

Til en nøyaktig vurdering av svingningsbelastningen skal det også tas hensyn til de tidene maskinen er slått av eller går, men ikke virkelig brukes. Dette kan tydelig redusere svingningsbelastningen over hele arbeidstidsrommet.

Bestem ekstra sikkerhetstiltak til beskyttelse av brukeren mot svingningenes virkning, som for eksempel: Vedlikehold av elektroverktøy og innsatsverktøy, holde hendene varme, organisere arbeidsforløpene.

Samsvarserklæring

Vi erklærer som eneansvarlig at produktet som beskrives under «Tekniske data» stemmer overens med følgende standarder eller standardiserte dokumenter: EN 60335 og direktivene 2011/65/EU, 2006/42/EF, 2004/108/EF inklusive deres endringer.

Tekniske data (2006/42/EF) hos:
Robert Bosch GmbH, Dept. PT/ETM9,
D-70745 Leinfelden-Echterdingen

Dr. Egbert Schneider
Senior Vice President
Engineering

Dr. Eckerhard Strötgen
Engineering Director
PT/ESI

ppa. [Signature] i.v. [Signature]

Robert Bosch GmbH, Power Tools Division
D-70745 Leinfelden-Echterdingen
Leinfelden, 18.11.2011

Montering

► **Før alle arbeider på elektroverktøyet utføres må støpselet trekkes ut av stikkkontakten.**

Tilkopling av luftslangen (se bildene A1 - A2)

- Ta luftslangen **18** ut av tilbehørsrommet **22**.
- Fjern beskyttelseskappene **20** fra begge ender på luftslangen.

Tilkopling til sprøytepestolen:

- Sett en SDS-lås **19** til luftslangen godt inn i koplingen på sprøytepestolen **8** i samsvar med pilretningen.
- Drei SDS-låsen til arreteringen smekker i lås.

Tilkopling av basisenheten:

- Sett den andre SDS-låsen til luftslangen godt inn i koplingen på basisenheten **26** i samsvar med pilretningen.
- Drei SDS-låsen til arretningen smekker i lås.

Merk: Beskytt slangeenden igjen med beskyttelseskappene etter bruk.

Drift

- ▶ **Før alle arbeider på elektroverktøyet utføres må støpselet trekkes ut av stikkkontakten.**

Arbeidsforberedelse

Kjøp miljøvennlig maling.

Forberedelse av sprøyteflaten

Sprøyteflaten må være ren, tørr og fettfri.

Ved bruk kan alle flater som ikke er tildekket tilsmusses av sprøytetåken. Forbered derfor omgivelsene rundt sprøyteflaten grundig:

- Tildekk eller tape gulv, innretningsgjenstander, dører, vinduer og dør- og vindusrammer.

Forberedelse av malingen

- Forbered malingen etter produsentens informasjon. Hvis malingsprodusenten ikke anbefaler noe spesielt angående fortyningen, anbefales det å fortyne malingen 10 % med vann.

Anbefaling

Utgangsmengde maling [ml]	500	800	1000
Vann [ml]	50	80	100

- Rør malingen grundig.
- Med påfyllingstrakten **28** fyller du tilstrekkelig maling i beholderen **10**.
- Rør den fortynnede malingen grundig en gang til.
- Skru beholderen **10** godt på sprøytepipetten.
- Utfør en prøvesprøyting på en testflate. (Se «Sprøyting», side 69)

Når du får et optimalt sprøytebilde kan sprøytingen begynne. **eller**

Hvis sprøyteresultatet ikke er tilfredsstillende eller det ikke kommer ut maling, gjør du som beskrevet under «Utbedring av feil» på side 71.

Innstilling av stigerøret (se bilde B)

- Skru beholderen **10** av fra sprøytepipetten.
- Drei stigerøret **12** slik at sprøytematerialet kan sprøytes nesten helt tomt:

Veggmaling	fremover i retning dyse
Takmaling	bakover i retning håndtak

Igangsetting

- ▶ **Ta hensyn til strømspenningen! Spenningen til strømkilden må stemme overens med angivelsene på elektroverktøyetstypeskilt. Elektroverktøy som er merket med 230 V kan også brukes med 220 V.**

- ▶ **Basisenheten må alltid stå vannrett på en plan flate under drift. Vipp eller plasser aldri basisenheten loddrett opp, når den er innkoplest.**

- ▶ **Pass på at basisenheten ikke kan suge opp støv eller annen smuss under drift.**

- ▶ **Pass på at du aldri sprøyter på basisenheten.**

Innkobling

- Sett basisenheten alltid kun vannrett på en plan og ren flate.
- Sett strømsstøpselet inn i stikkkontakten.
- Ta sprøytepipetten i hånden og rett den mot sprøyteflaten.
- Til innkopling må du skru dreieknappen **24** på basisenheten til høyre frem til anslaget.
Det anbefales å begynne med maksimal luftmengde. (se «Innstilling av luftmengden», side . 70)
- Trykk betjeningsbryteren **9** på sprøytepipetten.

Merk: Når basisenheten er innkoplest, strømmer det alltid luft ut på dysen .

Utkobling

- Slipp betjeningsbryteren **9** og skru dreieknappen **24** helt mot venstre.
- Sett sprøytepipetten i festet **25**.
- Trekk støpselet ut av stikkkontakten.

Arbeidshenvisninger

Sprøyting (se bildene C – D)

- Utfør først en prøvesprøyting og innstill sprøytebildet og sprøytematerialmengden i henhold til sprøytematerialet. (Innstillinger se nedenstående avsnitt)
- Hold sprøytepipetten absolutt i en jevn avstand på 25 cm loddrett mot sprøyteobjektet.
- Beveg sprøytepipetten avhengig av sprøytebilde-innstillingen jevnt på tvers eller opp og ned.
En jevn overflatekvalitet oppstår når banene overlapper hverandre 4 – 5 cm.
- Unngå avbrudd innenfor sprøyteflaten.

En jevn føring av sprøytepipetten gir en enhetlig overflatekvalitet.

En ujevn avstand og sprøytevinkel fører til en sterk fargetåkedannelse og dermed til en ujevn overflate.

Sprøyt aldri beholderen for sprøytematerialet helt tom. Når stigerøret ikke lenger dryppes ned i sprøytematerialet, avbrytes sprøytetåken og det oppstår en uenhetlig overflate.

Når sprøytematerialet setter seg på dysenålen **16** og luftkappen **3**, rengjør du begge deler med vann.

70 | Norsk

Innstilling av sprøytebildet (se bilde E)

► Trykk aldri på betjeningsbryteren 9 mens du justerer luftkappen 3.

- Med innstillingsspaken 2 innstiller du ønsket bredde på sprøytestrålen.
- Drei luftkappen 3 til ønsket posisjon.

Anvendelse	Innstillingsspak 2	Luftkappe 3	Sprøytestråle
Grunning, hjørner, kanter og vanskelig tilgjengelige steder			Loddrett kompaktstråle til horisontal arbeidsretning
			Vannrett kompaktstråle til vertikal arbeidsretning
Takmaling for store flater			Loddrett bredstråle for horisontal arbeidsretning
			Vannrett bredstråle for vertikal arbeidsretning

Innstilling av sprøytematerialmengden (se bilde F)

- Drei stillhjulet 7 til innstilling av ønsket sprøytematerialmengde:
I: minimal sprøytematerialmengde,
III: maksimal sprøytematerialmengde.

Sprøytematerialmengde	Innstilling
For mye sprøytematerial på sprøyteflaten: 	Sprøytematerialmengden må reduseres. - Drei stillhjulet 7 i retning I .
For lite sprøytematerial på sprøyteflaten: 	Sprøytematerialmengden må økes. - Drei stillhjulet 7 i retning III .

Innstilling av luftmengden (se bilde G)

- Skru på dreieknappen 24, for å innstille luftmengden og trykket for sprøytematerialet som brukes.

minimal luftmengde		maksimal luftmengde
--------------------	--	---------------------

Det anbefales å begynne med maksimal luftmengde.

Luftmengde	Innstilling
For sterk sprøytefåse: 	Luftmengden må reduseres. - Skru dreieknappen 24 mot venstre.
For grov forstøvning: 	Luftmengden må økes. - Skru dreieknappen 24 mot høyre.

Arbeidspauser og transport (se bilde H)

I arbeidspauser kan sprøytepipstolen 1 plasseres i oppbevaringen 25. Holdeinnretningen sørger for at sprøytepipstolen sitter godt fast i festet. Det kan ikke renne ut sprøytematerial.

- Sett sprøytepipstolen på festet og trykk den mot motstanden til den sitter godt fast.

Til en enkel transport av finsprøytesystemet finnes det et bærehåndtak på basisenheten.

- Tøm beholderen 10 helt.
Pass på at sprøytepipstolen 1 ikke inneholder maling: Sprøyt sprøytepipstolen tom.
- Sett sprøytepipstolen på festet og trykk den mot motstanden til den sitter godt fast.
- Bruk håndtaket 27 til løfting og transport av finsprøytesystemet.

Service og vedlikehold

Vedlikehold og rengjøring

- **Før alle arbeider på elektroverktøyet utføres må støpselet trekkes ut av stikkontakten.**

Hvis elektroverktøyet til tross for omhyggelige produksjons- og kontrollmetoder en gang skulle svikte, må reparasjonen utføres av et autorisert serviceverksted for Bosch-elektroverktøyet.

Ved alle forespørsler og reservedelsbestillinger må du oppgi det 10-sifrede produktnummeret som er angitt på elektroverktøyetstypeskilt.

Hvis det er nødvendig å skifte ut tilkloplingsledningen, må dette gjøres av Bosch eller Bosch-serviceverksteder, slik at det ikke oppstår fare for sikkerheten.

Rengjøring av sprøytepipstolen (se bilde I)

En sakkyndig rengjøring er forutsetningen for en feilfri drift av sprøytepipstolen. Ved manglende eller usakkyndig rengjøring overtas ingen garanti.

Rengjør sprøytepipstolen og beholderen for sprøytematerialet alltid med vann.

Dypp aldri hele sprøytepipstolen i vannet.

Rengjør aldri dyse- og luftboringene til sprøytepipstolen med spisse metalliske gjenstander.

- Slå av basisenheten og trykk på betjeningsbryteren **9** til sprøytepipstolen, slik at sprøytematerialet kan renne tilbake til beholderen.
- Skru av beholderen **10** og tøm ut resten av sprøytematerialet.
- Fyll vannet i beholderen og skru den fast på sprøytepipstolen.
- Rist sprøytepipstolen flere ganger.
- Slå på basisenheten og sprøyt vannet i en egnet beholder (f.eks. en bøtte).
- Gjenta de siste tre skrittene helt til det kommer rent vann ut av sprøytepipstolen.

- Slå basisenheten av igjen.
- Tøm beholderen **10** helt.
- Kontroller om stigerøret **12** med beholdertetningen **13** er fri for sprøytemateriale og ikke er skadet.
- Rengjør beholderen og sprøytepipstolen utvendig med en fuktig klut.
- Skru av justeringsringen **4**, mutteren **5**, luftkappen **3** og dreieringen **14**.
- Rengjør dysekappen **15** og dysenålen **16** med vann.
- Sett dysekappen **15** på selve sprøytepipstolen og drei den i riktig posisjon.
- Sett dreieringen **14** og luftkappen **3** på dysekappen **15** og trekk alt fast med mutteren **5**.
- Sett justeringsringen **4** på mutteren **5**.

Utskifting av luftfilteret (se bilde J)

Hvis luftfilteret er tilsmusset, må det skiftes ut.

- Ta av luftfilterdekslet **23**.
- Skift ut luftfilteret **29**.
- Sett luftfilterdekslet inn igjen.

Rengjøring av dysetetningen (se bilde K)

Av og til må dysetetningen **17** rengjøres.

- Ta av dysekappen **15** og dysetetningen **17**.
Bruk eventuelt en spiss gjenstand, for dysetetningen sitter godt fast på sprøytepipstolen.
- Rengjør dysetetningen med vann.
- Sett dysetetningen inn i sprøytepipstolen igjen. Pass på at noten peker bort fra sprøytepipstolen.

Materialdeponering

Maling og tørkede malingsrester må deponeres på en miljøvennlig måte. Ta hensyn til produsentens informasjon om deponering og de lokale forskriftene om deponering av spesialavfall.

Miljøfarlige kjemikalier må ikke komme inn i jord, grunnvann eller vassdrag. Du må aldri kaste miljøfarlige kjemikalier i avløp!

Utbedring av feil

Problem	Årsak	Utbedring
Sprøytematerialet dekker ikke riktig	For lite sprøytemateriale	Drei stillhjulet 7 i retning IIII
	For stor avstand til sprøyteflaten	Reduser sprøyteavstanden
	For lite sprøytemateriale på sprøyteflaten, det er sprøytet for sjeldent over sprøyteflaten	Sprøyt oftere over sprøyteflaten
	For tykt sprøytemateriale	Fortynn sprøytematerialet igjen og utfør en prøvesprøyting
Sprøytematerialet renner etter påføring	For mye sprøytemateriale påført	Drei stillhjulet 7 i retning I
	For liten avstand til sprøyteflaten	Øk sprøyteavstanden
	For tynt sprøytemateriale	Tilfør original sprøytemateriale
	Det er sprøytet for ofte over samme sted	Fjern malingen og sprøyt ikke så ofte over ett sted

72 | Norsk

Problem	Årsak	Utbedring
For grov forstøvning	For mye sprøytematerial	Drei stillhjulet 7 i retning I
	For liten luftmengde	Dreieknappen for luftmengden 24 skrues mot høyre
	Dysenålen 16 er tilsmusset	Rengjør dysenålen
	For lite trykk i beholderen 10	Skrus beholderen for sprøytematerial riktig på sprøytepipstolen
	For tykt sprøytematerial	Fortynn sprøytematerialet igjen og utfør en prøvesprøyting
	Luftfilteret 29 er sterkt tilsmusset	Utskifting av luftfilteret
Sprøytestrålen pulserer	For lite sprøytematerial i beholderen	Fyll på sprøytematerial
	Utluftingsåpningene på stigerøret 12 er tettet	Rengjør stigerør og boring
	Luftfilteret 29 er sterkt tilsmusset	Utskifting av luftfilteret
	For tykt sprøytematerial	Fortynn sprøytematerialet igjen og utfør en prøvesprøyting
	Dysetetningen 17 mangler eller er ikke riktig montert	Sett dysetetningen inn i sprøytepipstolen (noten må peke bort fra sprøytepipstolen)
Sprøytematerialet drypper på dysen	Avleiringer av sprøytematerialet på dysenålen 16 og luftkappe 3	Rengjør dysenål og luftkappe
	Dysenålen 16 er slitt	Skift ut dysenålen
	Løse dysen	Trekk fast overfalsmutteren 5
På dysen kommer det ikke ut sprøytematerial	Dreieknapp for luftmengden 24 er ikke åpen «maksimal luftmengde»	Sett dreieknappen for luftmengde 24 på «maksimal luftmengde»
	Ingen trykkoppbygning i beholderen 10	Skrus beholderen for sprøytematerial riktig på sprøytepipstolen
	Løst stigerør 12	Fest stigerøret
	Tettet dysenål 16	Rengjør dysenålen
	Tettet stigerør 12	Rengjør stigerøret
	Utluftingsåpningene på stigerøret 12 er tettet	Rengjør stigerør og boring
	Beholdertetningen 13 mangler eller er skadet	Skyv en (ny) beholdertetning inn på stigerøret
	For tykt sprøytematerial	Fortynn sprøytematerialet igjen og utfør en prøvesprøyting

Kundeservice og kunderådgivning

Kundeservice hjelper deg ved spørsmål om reparasjon og vedlikehold av produktet ditt og reservedelene. Deltegninger og informasjon om reservedeler finner du også under:

www.bosch-pt.com

Bosch-kundeservice er gjerne til hjelp ved spørsmål om kjøp, bruk og innstilling av produkter og tilbehør.

Norsk

Robert Bosch AS
Postboks 350
1402 Ski
Tel.: (+47) 64 87 89 50
Faks: (+47) 64 87 89 55

Deponering

Sprøytepipstol, elektroenhet, tilbehør og emballasje må leveres inn til miljøvennlig gjenvinning.

Elektroverktøy må ikke kastes i vanlig søppel!

Kun for EU-land:



Jf. det europeiske direktivet 2002/96/EF vedr. gamle elektriske og elektroniske apparater og tilpassingen til nasjonale lover må gammelt elektroverktøy som ikke lenger kan brukes samles inn og leveres inn til en miljøvennlig resirkulering.

Retten til endringer forbeholdes.

Suomi

Turvallisuusohjeita

Sähkötyökalujen yleiset turvallisuusohjeet

VAROITUS Lue kaikki turvallisuus- ja muut ohjeet, mukaan luettuina maalien kanssa toimitetut käyttöturvallisuustiedotteet ja säiliöissä olevien varoituskilpien tekstit. Turvallisuus- tai käyttöohjeiden noudattamisen laiminlyönti saattaa johtaa sähköiskuun, tulipaloon ja/tai vakavaan loukkaantumiseen.

Säilytä kaikki turvallisuusohjeet ja käyttöohjeet myöhempiä käyttöä varten.

Turvallisuusohjeissa käytetty käsite ”sähkötyökalu” käsittää verkkokäyttöisiä sähkötyökaluja (verkkojohdolla) ja akkukäyttöisiä sähkötyökaluja (ilman verkkojohtoa).

Työpaikan turvallisuus

► **Pidä lapset ja sivulliset loitolla sähkötyökalua käyttäessäsi.** Voit menettää laitteesi hallinnan, huomiosi suuntautuksessa muualle.

Säihköturvallisuus

- **Sähkölaitteen pistotulpan tulee sopia pistorasiaan. Pistotulppaa ei saa muuttaa millään tavalla. Älä käytä mitään pistorasia-adaptoreita maadoitettujen sähkötyökalujen kanssa.** Alkuperäisessä kunnossa olevat pistotulpat ja sopivat pistorasiat vähentävät sähköiskun vaaraa.
- **Älä aseta sähkötyökalua alttiiksi sateelle tai kosteudelle.** Veden tunkeutuminen sähkötyökalun sisään kasvattaa sähköiskun riskiä.
- **Älä käytä verkkojohtoa väärin. Älä käytä sitä sähkötyökalun kantamiseen, vetämiseen tai pistotulpan irrottamiseen pistorasiasta. Pidä johto loitolla kuumuudesta, öljystä, terävistä reunoista ja liikkuvista osista.** Vahingoittuneet tai sotkeutuneet johdot kasvattavat sähköiskun vaaraa.
- **Käyttäessäsi sähkötyökalua ulkona, käytä ainoastaan ulkokäyttöön soveltuvaa jatkojohtoa.** Ulkokäyttöön soveltuvan jatkojohdon käyttö pienentää sähköiskun vaaraa.
- **Jos sähkötyökalun käyttö kosteassa ympäristössä ei ole välttävissä, tulee käyttää vikavirtasuojakytkintä.** Vikavirtasuojakytkimen käyttö vähentää sähköiskun vaaraa.

Henkilöturvallisuus

- **Käytä henkilökohtaisia suojavarusteita ja aina suojalaseja.** Henkilökohtaisen suojavarusteen, kuten polynaamarin, luisumattomien turvakenkien käyttö. kypärä tai kuulosuojaimet pienentävät, tilanteen mukaan, riippuen sähkötyökalun lajista ja käytöstä, loukkaantumisen riskiä.



Sähkötyökalun käyttö ja käsittely

- **Älä käytä sähkötyökalua, jonka käynnistyskytkin on virallinen.** Sähkötyökalu, jota ei enää voida käynnistää ja pyssäyttää käynnistyskytkimellä, on vaarallinen ja se täytyy korjata.
- **Säilytä sähkötyökalut poissa lasten ulottuvilta, kun niitä ei käytetä. Älä anna sellaisten henkilöiden käyttää sähkötyökalua, jotka eivät tunne sitä tai jotka eivät ole lukeneet tätä käyttöohjetta.** Sähkötyökalut ovat vaarallisia, jos niitä käyttävät kokemattomat henkilöt.
- **Käytä sähkötyökaluja, tarvikkeita, vaihtotyökaluja jne. näiden ohjeiden mukaisesti. Ota tällöin huomioon työolosuhteet ja suoritettava toimenpide.** Sähkötyökalun käyttö muuhun kuin sille määrättyyn käyttöön, saattaa johtaa vaarallisiin tilanteisiin.

Huolto

- **Anna ainoastaan koulutettujen ammattihenkilöiden korjata sähkötyökalusi ja salli korjauksiin käytettävän vain alkuperäisiä varaosia.** Täten varmistat, että laite säilyy turvallisena.

Hienoruisutusjärjestelmän turvallisuusohjeet

- **Käytä vain maaleja, jotka mainitaan kappaleessa ”Määräysten mukainen käyttö”.** Ei-sallitut maalit (kuten esim. lakat, öljymaalit jne.) voivat vahingoittaa hienoruisutusjärjestelmää.
- **Älä ruiskuta itseäsi, muita ihmisiä tai eläimiä kohti.**
- **Ota huomioon maalin mahdolliset vaarat. Ota huomioon valmistajan tiedot maalista.** Noudata valmistajan ohjeita vahingoittumisriskin pienentämiseksi.
- **Pidä verkkojohdon pistotulppa ja suihkupistoolin käynnistyskytkin puhtaana maalista ja muista nesteistä. Älä koskaan tue verkkojohtoa pitämällä kiinni liitoksista.** Noudattamatta jättäminen saattaa johtaa sähköiskuun.
- **Puhdista ainoastaan vesipohjaisilla aineilla.** Helposti haihtuvat liuottimet muodostavat räjähdysalttiin ympäristön, joka voi vahingoittaa hienoruisutusjärjestelmää.
- **Pidä lapsia silmällä.** Täten varmistat, että lapset eivät leiki hienoruisutusjärjestelmän kanssa.
- **Lapset ja henkilöt, jotka fyysisten, aistillisten tai henkisten kykyjensä, kokemattomuutensa tai puuttuvan tietonsa takia eivät turvallisesti voi käyttää hienoruisutusjärjestelmää, eivät saa käyttää sitä ilman vastuullisen henkilön valvontaa tai neuvontaa.** Muussa tapauksessa on olemassa väärinkäytön ja loukkaantumisen vaara.

Tuotekuvaus



Lue kaikki turvallisuus- ja muut ohjeet. Turvallisuusohjeiden noudattamisen laiminlyönti saattaa johtaa sähköiskuun, tulipaloon ja/tai vakavaan loukkaantumiseen.

Määräysmukainen käyttö

Sähkötyökalu on tarkoitettu ainoastaan vesiohenteisten dispersioseinämaalien levittämiseen suljetussa tilassa.

74 | Suomi

Käytä sähkötyökalua ainoastaan, jos täysin pystyt arvioimaan ja hallitsemaan rajoituksetta kaikkia toimintoja tai olet saanut vastaavia ohjeita.

Kuvassa olevat osat

Kuvassa olevien osien numerointi viittaa grafiikkasivuissa olevaan sähkötyökalun kuvaan.

- 1 Suihkupistooli
- 2 Säätvipu maalisuihkun leveyden säätämiseksi (kapea suihku/leveä suihku)
- 3 Ilmakupu
- 4 Suihkun säätörenas (vaakaasuora/pystysuora)
- 5 Kytkinmutteri
- 6 Merkki SDS-liitosta varten
- 7 Ruiskutettavan aineen määrän säätöpyörä
- 8 Letkuliitin (suihkupistooli)
- 9 Käyttökytkin
- 10 Ruiskutettavan aineen säiliö
- 11 Jalan jatke
- 12 Nousuputki
- 13 Säiliön tiiviste
- 14 Kiertorengas
- 15 Suuttimen kansi
- 16 Suutinneula
- 17 Suuttimen tiiviste
- 18 Ilmaletku
- 19 SDS-sulku
- 20 SDS-sulun suojakansi
- 21 Perusyksikkö
- 22 Tarvikelokero
- 23 Ilmansuodattimen kansi
- 24 Kiertonuppi käynnistykseen ja pysäytykseen sekä ilmamäärän säätöön
- 25 Suihkupistoolin säilytystila
- 26 Letkuliitin (perusyksikkö)
- 27 Kantokahva
- 28 Täyttösuppilo
- 29 Ilmansuodatin

Kuvassa tai selostuksessa esiintyvät lisätarvike ei kuulu vakiotuotteen mukaisuuteen. Löydät täydellisen tarvikeluettelon tarvikeohjelmastamme.

Melu-/täriäntiedot

Melun mittausarvot on määritetty EN 60745 mukaan.

Sähkötyökalun tyypillinen A-painotettu äänenpainetaso on 74 dB(A). Epävarmuus K = 3 dB.

Melutaso saattaa työn aikana ylittää 80 dB(A).

Käytä kuulonsuojaimia!

Värähtelyn yhteisarvot a_h (kolmen suunnan vektorisumma) ja epävarmuus K mitattuna EN 60745 mukaan:

$a_h < 2,5 \text{ m/s}^2$, $K = 1,5 \text{ m/s}^2$.

Näissä ohjeissa mainittu värähtelytaso on mitattu EN 60745 standardoidun mittausmenetelmän mukaisesti ja sitä voidaan

käyttää sähkötyökalujen vertailussa. Se soveltuu myös värähtelyrasituksen väliaikaiseen arviointiin.

Ilmoitettu värähtelytaso vastaa sähkötyökalun pääasiallisia käyttötapoja. Jos sähkötyökalua kuitenkin käytetään muissa töissä, poikkeavilla vaihtotyökaluilla tai riittämättömästi huollettuna, saattaa värähtelytaso poiketa. Tämä saattaa kasvat-
taa koko työaikajakson värähtelyrasitusta huomattavasti.

Värähtelyrasituksen tarkkaa arviointia varten määrätyn työaikajakson aikana tulisi ottaa huomioon myös se aika, jolloin laite on sammutettuna tai käy, mutta sitä ei tosiasiaa käytetä. Tämä voi selvästi pienentää koko työaikajakson värähtelyrasitusta.

Määrittele lisävarotoimenpiteet käyttäjän suojaksi värähtelyn vaikutukselta, kuten esimerkiksi: Sähkötyökalujen ja vaihtotyökalujen huolto, käsien pitäminen lämpiminä, työnkulun organisointi.

Tekniset tiedot

Hienoruiskutusjärjestelmä	PFS 105 E WALLPaint	
Tuotenumero		
3 603 B06 201	... 271
Ottoteho	W	375 375
Tuottoteho	g/min	200–350 200–350
Sumutusteho	W	120 120
Ajan kulutus 5 m ² :n maalaukseen	min	2,5 2,5
Ruiskutettavan aineen säiliön tilavuus	ml	1000 1000
Ilmaletkun pituus	m	3,40 3,40
Paino vastaa EPTA-Procedure 01/2003	kg	5,2 5,2
Suojausluokka	□/II □/II	□/II □/II
Tiedot koskevat 230 V nimellisjännitettä [U]. Poikkeavilla jännitteillä ja maakohtaisissa malleissa nämä tiedot voivat vaihdella. Ota huomioon sähkötyökalusi mallikilvessä oleva tuotenumero. Yksittäisten koneiden kaupanimitys saattaa vaihdella.		

Standardinmukaisuusvakuutus

Vakuutamme yksin vastaavamme siitä, että kohdassa "Tekniset tiedot" selostettu tuote vastaa seuraavia standardeja tai standardoituja asiakirjoja: EN 60335 ja direktiivien 2011/65/EU, 2006/42/EY, 2004/108/EY sekä niiden muutoksien määräysten mukaan.

Tekninen tiedosto (2006/42/EY):

Robert Bosch GmbH, Dept. PT/ETM9,
D-70745 Leinfelden-Echterdingen

Dr. Egbert Schneider
Senior Vice President
Engineering

Dr. Eckerhard Strötgen
Engineering Director
PT/ESI

Dr. Egbert Schneider i.v. Strötgen

Robert Bosch GmbH, Power Tools Division
D-70745 Leinfelden-Echterdingen
Leinfelden, 18.11.2011

Asennus

- **Irrota pistotulppa pistorasiasta ennen kaikkia sähkötyökaluun kohdistuvia töitä.**

Ilmaletkun liitäntä (katso kuvat A1 – A2)

- Ota ilmaletku **18** tarvikelokerosta **22**.
- Poista suojakannet **20** ilmaletkun kummastakin päästä.

Suihkupistoolin liitäntä:

- Työnnä ilmaletkun SDS-liitin **19** nuolimerkin mukaisesti tiukasti suihkupistoolin liittimeen **8**.
- Kierrä SDS-sulkua, kunnes se lukkiutuu.

Perusyksikön liitäntä:

- Työnnä ilmaletkun toinen SDS-liitin nuolimerkin mukaisesti tiukasti perusyksikön liittimeen **26**.
- Kierrä SDS-sulkua, kunnes se lukkiutuu.

Huomio: Suojaa letkun päät suojakansilla käytön jälkeen.

Käyttöohjeet

- **Irrota pistotulppa pistorasiasta ennen kaikkia sähkötyökaluun kohdistuvia töitä.**

Työn valmistelu

Ota huomioon maalin ekologinen kestävyys niitä ostaessasi.

Ruiskutettavan pinnan esikäsittely

Ruiskutettavien pintojen tulee olla puhtaita, kuivia ja rasvatonta.

Hienoruiskutusjärjestelmää käytettäessä kaikki peittämättömät pinnat voivat likaantua ruiskutussumusta. Valmistelesi maalattavan pinnan ympäristö perusteellisesti:

- Peitä lattia, kalusteet, ovi- ja ikkunapuitteet jne.

Maalin esivalmistelu

- Esivalmistele maali valmistajan ohjeiden mukaisesti. Jos maalin valmistaja ei anna ohennusohjeita, suosittelemme ohentamaan maalia 10 % vedellä.

Suositus

Maalin lähtömäärä [ml]	500	800	1000
Vesi [ml]	50	80	100

- Sekoita maali perusteellisesti.
- Täytä täyttösuppilon **28** avulla riittävästi maalia säiliöön **10**.
- Sekoita ohennettu maali perusteellisesti vielä kerran.
- Kierrä säiliö **10** kiinni suihkupistooliin.
- Suorita koeruiskutus koepinnalle. (katso "Ruiskutus", sivu 75)

Kun saat optimaalisen ruiskutusjäsenen voit aloittaa ruiskutuksen.

tai

Jos ruiskutustulos ei ole tyydyttävä tai jos suihkupistoolista ei tule väriä, tulee menetellä kohdan "Häiriöiden korjaus" sivulla 77 mukaan.

Nousuputken säätö (katso kuva B)

- Kierrä irti säiliö **10** suihkupistoolista.
- Käännä nousuputki **12** niin, että ruiskutettava aine voidaan käyttää lähes loppuun asti:

Seinän maalaus **eteenpäin** suuttimen suuntaan

Sisäkaton maalaus **taaksepäin** kahvan suuntaan

Käyttöönotto

- **Ota huomioon verkkojännite! Virtalähteen jännitteen tulee vastata laitteen tyyppikilvessä olevia tietoja. 230 V merkittyjä laitteita voidaan käyttää myös 220 V verkoissa.**
- **Perusyksikön tulee aina käytön aikana seistä vaaka-suorassa tasaisella pinnalla. Älä koskaan kallista tai aseta perusyksikköä pystysuoraan asentoon sen ollessa käynnissä.**
- **Varmista, että perusyksikkö ei käytön aikana voi imeä pölyä tai muuta likaa.**
- **Älä koskaan ruiskuta perusyksikköä.**

Käynnistys

- Aseta aina perusyksikkö vaakasuoraan tasaiselle ja puhtaalle pinnalle.
- Liitä nyt pistotulppa pistorasiaan.
- Ota suihkupistooli kätehen ja suuntaa se ruiskutettavaa pintaa kohti.
- Käynnistä kiertämällä perusyksikön kiertonuppia **24** oikealle vasteeseen asti.
- On suositeltavaa aloittaa suurimmalla ilmamäärällä. (katso "Ilmamäärän asetus", sivu 76)
- Paina suihkupistoolin käyttökytkintä **9**.

Huomio: Perusyksikön ollessa käynnissä suuttimesta virtaa aina ilmaa.

Poiskytkentä

- Päästä käyttökytkin **9** vapaaksi ja kierrä kiertonuppia **24** vasemmalle vasteeseen asti.
- Aseta suihkupistooli säilytyspaikkaan **25**.
- Irrota pistotulppa pistorasiasta.

Työskentelyohjeita

Ruiskutus (katso kuvat C – D)

- Suorita ensin koeruiskutus ja säädä suihkun muoto ja ruiskutettavan aineen määrä vastaamaan ruiskutettavaa ainetta. (Katso asetukset seuraavat luvut)
- Pidä suihkupistooli ehdottomasti 25 cm:n vakioetäisyydellä ja pystysuorassa maalattavaa kohdetta vasten.
- Liikuta suihkupistoolia, suihkumuodon asetuksesta riippuen tasaisesti poikittain tai ylös ja alas. Saat tasaisen pinnan, kun ruiskutusradat limittävät toisiansa 4 – 5 cm.
- Vältä keskeytyksiä ruiskutettavassa pinnassa.

Suihkupistoolin tasainen liike aikaansaa yhtenäisen pintaladun.

Muuttuva etäisyys ja ruiskutuskulma johtaa värin voimakkaaseen sumunmuodostukseen ja siten epätasalaatuiseen pintaan.

76 | Suomi

Älä ruiskuta säiliötä aivan tyhjäksi. Jos nousuputki ei enää ylety ruiskutettavaan aineeseen, suihku katkeaa ja syntyy epäyhtenäinen pinta.

Jos ruiskutettavaa ainetta kerrostuu suutinneulaan **16** ja ilmakuupuun **3**, puhdista kummatkin osat vedellä.

Suihkun muodon säätö (katso kuva E)

► Älä koskaan paina käyttökytkintä **9**, kun säädät ilmakuupua **3**.

- Aseta haluttu suihkun leveys säätövivulla **2**.
- Käännä ilmakuupu **3** haluttuun asentoon.

Käyttö	Säätövipu 2	Ilmakuupu 3	Suihku	
Pohjustukset, kulmat, reunat ja vaikeapääsyiset paikat				pystysuora kapea suihku vaakasuoraa työstösuuntaa varten
				vaakasuora kapea suihku pystysuoraa työstösuuntaa varten
suuripintaiset sisäkkömaalaukset				pystysuora leveä suihku vaakasuoraa työstösuuntaa varten
				vaakasuora leveä suihku pystysuoraa työstösuuntaa varten

Ruiskutusainemäärän asetus (katso kuva F)

– Kierrä säätöpyörä **7** halutun ruiskutusainemäärän säätämiseksi:

- I**: pieni ruiskutusainemäärä,
- III**: suurin ruiskutusainemäärä.

Ruiskutettavan aineen määrä Asetus

Liian paljon ruiskutusainetta ruiskutettavaa ainetta pinnalla:

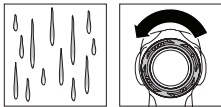

Ruiskutettavan aineen määrää tulee pienentää.

- Kierrä säätöpyörää **7** suuntaan **I**.

Liian vähän ruiskutusainetta ruiskutettavaa ainetta pinnalla:

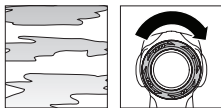

Ruiskutettavan aineen määrää tulee suurentaa.

- Kierrä säätöpyörää **7** suuntaan **III**.

Ilmamäärän asetus (katso kuva G)

– Kierrä kiertonuppia **24**, käytettävän ruiskutettavan aineen ilmamäärän ja paineen asettamiseksi.

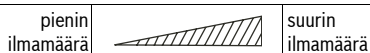

On suositeltavaa aloittaa suurimmalla ilmamäärällä.

Ilmamäärä

Liian voimakas värissumu:

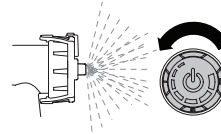

Asetus

Ilmamäärää tulee pienentää.

- Kierrä säätönuppia **24** vasemmalle.

Liian voimakas sumutus:

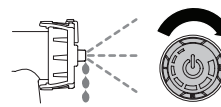

Ilmamäärää tulee suurentaa.

- Kierrä säätönuppia **24** oikealle.

Työtaut ja kuljetus (katso kuva H)

Työtaukojen ajaksi voidaan suihkupistooli **1** asettaa säilytystilaan **25**. Kiinnittimen ansiosta suihkupistooli on tukevasti kiinni säilytystilassa. Ruiskutettavaa ainetta ei pääse valumaan ulos.

- Aseta suihkupistooli säilytystilaan ja paina vastusta vasten, kunnes se asettuu tilaan tiukasti.

Hienoruiskutusjärjestelmän helppoa kuljetusta varten perusyksikössä on kahva.

- Tyhjennä säiliö **10** kokonaan.
- Varmista, että suihkupistoolissa **1** ei enää ole maalia. Ruiskuta suihkupistooli puhtaaksi.

- Aseta suihkupistooli säilytystilaan ja paina vastusta vas-
ten, kunnes se asettuu tilaan tiukasti.
- Käytä hienoruisutusjärjestelmän nostamista ja kuljetusta
varten kantokahvaa **27**.

Hoito ja huolto

Huolto ja puhdistus

► Irrota pistotulppa pistorasiasta ennen kaikkia sähkö- työkaluun kohdistuvia töitä.

Jos sähkötyökalussa huolellisesta valmistuksesta ja koestus-
menettelystä huolimatta esiintyy vikaa, tulee korjaus antaa
Bosch-keskushuollon tehtäväksi.

Ilmoita kaikissa kyselyissä ja varaosatilauksissa 10-numeroi-
nen tuotenumero, joka löytyy laitteen mallikilvestä.

Jos liitäntäjohdon vaihto on välttämätön, tulee tämän suorit-
taa Bosch tai Bosch-sähkötyökalujen sopimushuolto turvalli-
suuden vaarantamisen välttämiseksi.

Suihkupistoolin puhdistus (katso kuva I)

Asianmukainen puhdistus on suihkupistoolin moitteettoman
käytön edellytys. Jos puhdistus puuttuu tai on asiantonta, ei ta-
kuuvaatimuksia voida esittää.

Puhdista aina suihkupistooli ja ruiskutettavan aineen säiliö ve-
dellä.

Älä koskaan upota koko suihkupistoolia veteen.

Älä koskaan puhdista suihkupistoolin suutin- tai ilma-aukkoja
terävillä metalliesineillä.

- Kytke perusyksikkö pois päältä ja paina suihkupistoolin
käyttökytkintä **9**, jotta ruiskutettava aine pääsee valumaan
takaisin säiliöön.
- Kierrä säiliö **10** irti ja kaada ulos loput ruiskutettavasta ai-
neesta.
- Täytä vettä säiliöön ja kierrä se kiinni suihkupistooliin.
- Ravitele suihkupistoolia perusteellisesti.
- Käynnistä perusyksikkö ja ruiskuta vesi sopivaan poisto-
säiliöön (esim. ämpäriin).

Häiriöiden korjaus

Ongelma	Syy	Korjaus
Ruiskutettava aine ei peitä kun- nolla	Ruiskutettava ainemäärä on liian pieni	Kierrä säätöpyörää 7 suuntaan IIII
	Etäisyys ruiskutettavaan pintaan on liian suuri	Pienennä ruiskutusetäisyyttä
	Liian vähän ruiskutettavaa ainetta pinnalla, pin- taa ruiskutettu liian vähän	Ruiskuta ruiskutettavaa pintaa enemmän
Ruiskutettava aine valuu ruisku- tuksen jälkeen	Ruiskutettu liikaa ruiskutettavaa ainetta	Käännä säätöpyörää 7 suuntaan I
	Etäisyys ruiskutettavaan pintaan on liian pieni	Suurena ruiskutusetäisyyttä
	Ruiskutettava aine on liian juoksevaa	Lisää alkuperäistä ruiskutettavaa ainetta
	Ruiskutettu liian monta kertaa samaan kohtaan	Poista maali, äläkä ruiskuta seuraavalla ker- ralla niin monta kertaa samaan kohtaan

- Toista edelliset kolme vaihetta, kunnes suihkupistoolista
tulee puhdasta vettä.
- Kytke taas perusyksikkö pois päältä.
- Tyhjennä säiliö **10** kokonaan.
- Tarkista, että nousuputki **12** säiliötiivisteineen **13** on puh-
das ruiskutettavasta aineesta ja vaurioitumaton.
- Puhdista säiliö ja suihkupistooli ulkopuolelta kostealla rie-
vulla.
- Kierrä irti säätörengas **4**, kytkinmutteri **5**, ilmakupu **3** ja
kiertorengas **14**.
- Puhdista suuttimen kansi **15** ja suutinneula **16** vedellä.
- Aseta suuttimen kansi **15** suihkupistoolin runkoon ja kää-
nä se oikeaan asentoon.
- Työnnä kiertorengas **14** ja ilmakupu **3** suuttimen kanteen
15 ja kiristä kaikki kytkinmutterilla **5**.
- Työnnä säätörengas **4** kytkinmutterin **5** päälle.

Ilmansuodattimen vaihto (katso kuva J)

Ilmansuodattimen ollessa likainen se on vaihdettava.

- Poista ilmansuodattimen kansi **23**.
- Vaihda ilmansuodatin **29**.
- Asenna ilmansuodattimen kansi takaisin paikoilleen.

Suuttimen tiivisteiden puhdistus (katso kuva K)

Puhdista suuttimen tiiviste **17** silloin tällöin.

- Irrota suuttimen kansi **15** ja suuttimen tiiviste **17**.
Ota tarvittaessa terävä esine avuksi, koska suuttimen ti-
viste on kiinni suihkupistoolissa.
- Puhdista suuttimen tiiviste vedellä.
- Asenna suuttimen tiiviste takaisin suihkupistooliin. Tarkis-
ta, että uurre osoittaa suihkupistoolista pois päin.

Materiaalin hävittäminen

Maalista ja kuivuneista maalijäännöksistä on huolehdittava
ympäristöystävällisellä tavalla. Ota huomioon valmistajan hä-
vitysohjeet ja paikalliset ongelmajätteen käsittelyä koskevat
määräykset.

Ympäristöä saastuttavia kemikaaleja ei saa päästää maahan,
pohjaveteen tai vesistöön. Älä koskaan kaada ympäristöä va-
hingoittavia kemikaaleja viemäriin!

78 | Ελληνικά

Ongelma	Syy	Korjaus
Liian voimakas sumutus	Ruiskutettava ainemäärä on liian suuri	Käännä säätöpyörää 7 suuntaan I
	Liian pieni ilmamäärä	Kierrä ilmamäärän säätönuppia 24 oikealle
	Suutinneula 16 on likainen	Puhdista suutinneula
	Säiliössä 10 on liian pieni paine	Kiinnitä ruiskutettavan aineen säiliö kunnolla suihkupistooliin
	Ruiskutettava aine on liian sakeaa	Ohenna ruiskutettavaa ainetta uudelleen ja suorita koeruiskutus
Suihku sykkii	Ilmansuodatin 29 on hyvin likainen	Ilmansuodattimen vaihto
	Säiliössä on liian vähän ruiskutettavaa ainetta	Täytä ruiskutettavaa ainetta
	Nousuputken 12 tuuletusreikä on tukossa	Puhdista nousuputki ja reikä
	Ilmansuodatin 29 on hyvin likainen	Ilmansuodattimen vaihto
	Ruiskutettava aine on liian sakeaa	Ohenna ruiskutettavaa ainetta uudelleen ja suorita koeruiskutus
Ruiskutettavaa ainetta tippuu suuttimesta jälkeensä	Ruiskutettavan aineen kerrostuma suutinneulaan 16 ja ilmakupuun 3	Puhdista suutinneula ja ilmakupu
	Suutinneula 16 on kulunut	Suutinneulan vaihto
	Suutin on löysällä	Kiristä kytkinmutteri 5
Suuttimesta ei tule ruiskutettavaa ainetta	Ilmamäärän kiertonuppi 24 ei ole asennossa "suurin ilmamäärä"	Aseta ilmamäärän kiertonuppi 24 asentoon "suurin ilmamäärä"
	Säiliöön 10 ei muodostu painetta	Kiinnitä ruiskutettavan aineen säiliö kunnolla suihkupistooliin
	Nousuputki 12 on löysässä	Kiinnitä nousuputki hyvin
	Suutinneula 16 on tukossa	Puhdista suutinneula
	Nousuputki 12 on tukossa	Puhdista nousuputki
	Nousuputken 12 tuuletusreikä on tukossa	Puhdista nousuputki ja reikä
	Säiliön tiiviste 13 puuttuu tai on vahingoittunut	Työnnä (uusi) säiliön tiiviste nousuputken yli
	Ruiskutettava aine on liian sakeaa	Ohenna ruiskutettavaa ainetta uudelleen ja suorita koeruiskutus

Huolto ja asiakasneuvonta

Huolto vastaa tuotteesi korjausta ja huoltoa sekä varaosia koskeviin kysymyksiin. Räjähdyspiirustuksia ja tietoja varaosista löydät myös osoitteesta: www.bosch-pt.com
Bosch-asiakasneuvonta auttaa mielellään sinua tuotteiden ja lisätarvikkeiden ostoa, käyttöä ja säätöä koskevissa kysymyksissä.

Suomi

Robert Bosch Oy
Bosch-keskushuolto
Pakkalantie 21 A
01510 Vantaa
Puh.: 0800 98044
Faksi: +358 102 961 838
www.bosch.fi

Hävitys

Suihkupistooli, sähköyksikkö, lisätarvikkeet ja pakkaukset tu-
lee toimittaa ympäristöystävälliseen uusiokäyttöön.
Älä heitä sähkötyökaluja talousjätteisiin!

Vain EU-maita varten:

Eurooppalaisen vanhoja sähkö- ja elektro-
niikkalaitteita koskevan direktiivin
2002/96/EY ja sen kansallisten lakien
muunnosten mukaan, tulee käyttökelvot-
tomat sähkötyökalut kerätä erikseen ja toimit-
taa ympäristöystävälliseen uusiokäyttöön.

Oikeus teknisiin muutoksiin pidätetään.

Ελληνικά**Υποδείξεις ασφαλείας**

Γενικές υποδείξεις ασφαλείας για ηλεκτρικά
εργαλεία

⚠ ΠΡΟΕΙΔΟΠΟΙΗΣΗ Διαβάστε όλες τις υποδείξεις
ασφαλείας και τις οδηγίες,
συμπεριλαμβανομένων και των φύλλων δεδομένων

ασφαλείας που συνοδεύουν τα χρώματα καθώς και των προειδοποιητικών πινακίδων επάνω στα δοχεία. Αμέλειες κατά την τήρηση των υποδείξεων ασφαλείας και των οδηγιών μπορεί να προκαλέσουν ηλεκτροπληξία, πυρκαγιά ή/και σοβαρούς τραυματισμούς.

Φυλάξτε όλες τις υποδείξεις ασφαλείας και τις οδηγίες για κάθε μελλοντική χρήση.

Ο ορισμός «Ηλεκτρικό εργαλείο» που χρησιμοποιείται στις υποδείξεις ασφαλείας αναφέρεται σε ηλεκτρικά εργαλεία που τροφοδοτούνται από το ηλεκτρικό δίκτυο (με ηλεκτρικό καλώδιο) καθώς και σε ηλεκτρικά εργαλεία που τροφοδοτούνται από μπαταρία (χωρίς ηλεκτρικό καλώδιο).

Ασφάλεια στο χώρο εργασίας

- ▶ **Όταν χρησιμοποιείτε το ηλεκτρικό εργαλείο να κρατάτε μακριά απ' αυτό τα παιδιά κι άλλα τυχόν παρευρισκόμενα άτομα.** Σε περίπτωση που αποσπαστεί η προσοχή σας μπορεί να χάσετε τον έλεγχο του μηχανήματος.

Ηλεκτρική ασφάλεια

- ▶ **Το φως του ηλεκτρικού εργαλείου πρέπει να ταιριάζει στην πρίζα. Απαγορεύεται κάθε μετατροπή του φως. Μην χρησιμοποιήσετε προσαρμοστικά φως σε συνδυασμό με γειωμένα ηλεκτρικά εργαλεία.** Μη μεταποιημένα φως και κατάλληλες πρίζες ελαττώνουν τον κίνδυνο ηλεκτροπληξίας.
- ▶ **Να μην εκθέτετε το μηχανήμα στη βροχή ή/και την υγρασία.** Η δειξίωση νερού σε ένα ηλεκτρικό εργαλείο αυξάνει τον κίνδυνο ηλεκτροπληξίας.
- ▶ **Να μην χρησιμοποιήσετε το ηλεκτρικό καλώδιο για να μεταφέρετε ή για να αναρτήσετε το ηλεκτρικό εργαλείο, ή για να βγάλετε το φως από την πρίζα. Να προφυλάγετε το ηλεκτρικό καλώδιο από υπερβολικές θερμοκρασίες, από λάδια, από κοφτερές ακμές καθώς και από κινητά εξαρτήματα.** Τυχόν χαλασμένα ή μπερδεμένα ηλεκτρικά καλώδια αυξάνουν τον κίνδυνο ηλεκτροπληξίας.
- ▶ **Όταν εργάζεστε με ένα ηλεκτρικό εργαλείο στο ύπαιθρο να χρησιμοποιείτε καλώδια επιμήκυνσης (μπαλαντέζες) που είναι εγκριμένα για χρήση σε εξωτερικούς χώρους.** Εργασίες σε και έτσι ελαττώνει τον κίνδυνο ηλεκτροπληξίας.
- ▶ **Όταν η χρήση του ηλεκτρικού εργαλείου σε υγρό περιβάλλον είναι αναπόφευκτη, τότε να χρησιμοποιήσετε έναν προστατευτικό διακόπτη διαρροής [διακόπη FI].** Η χρήση ενός προστατευτικού διακόπτη διαρροής ελαττώνει των κίνδυνο ηλεκτροπληξίας.

Ασφάλεια προσώπων

- ▶ **Να φοράτε έναν κατάλληλο για σας προστατευτικό εξοπλισμό και πάντοτε προστατευτικά γυαλιά.** Όταν φοράτε έναν κατάλληλο προστατευτικό εξοπλισμό όπως μάσκα προστασίας από σκόνη, αντιολισθητικά υποδήματα ασφαλείας, προστατευτικό κράνος ή ωτασπίδες, ανάλογα με εκάστοτε εργαλείο και τη χρήση του, ελαττώνεται ο κίνδυνος τραυματισμών.



Χρήση και χειρισμός του ηλεκτρικού εργαλείου

- ▶ **Να μην χρησιμοποιήσετε ποτέ ένα ηλεκτρικό εργαλείο όταν ο διακόπτης του είναι χαλασμένος.** Ένα ηλεκτρικό εργαλείο που δεν μπορείτε να θέσετε σε λειτουργία ή/και εκτός λειτουργίας είναι επικίνδυνο και πρέπει να επισκευαστεί.
- ▶ **Να διαφυλάξετε τα ηλεκτρικά εργαλεία που δεν χρησιμοποιείτε μακριά από παιδιά. Να μην επιτρέψετε τη χρήση του μηχανήματος σε άτομα που δεν είναι εξοικειωμένα μ' αυτό ή όταν δεν έχουν διαβάσει τις παρούσες οδηγίες.** Τα ηλεκτρικά εργαλεία είναι επικίνδυνα όταν χρησιμοποιούνται από άπειρα άτομα.
- ▶ **Να χρησιμοποιείτε τα ηλεκτρικά εργαλεία, τα εξαρτήματα, τα παρελκόμενα κτλ. Σύμφωνα με τις παρούσες οδηγίες. Να λαμβάνετε επίσης υπόψη σας τις εκάστοτε συνθήκες εργασίας και την υπό εκτέλεση εργασία.** Η χρησιμοποίηση των ηλεκτρικών εργαλείων για εργασίες που δεν προβλέπονται γι' αυτά μπορεί δημιουργήσει επικίνδυνες καταστάσεις.

Service

- ▶ **Να δίνετε το ηλεκτρικό σας εργαλείο για επισκευή μόνο από άριστα εκπαιδευμένο προσωπικό και με γνήσια ανταλλακτικά.** Έτσι εξασφαλίζεται η διατήρηση της ασφάλειας του μηχανήματος.

Υποδείξεις ασφαλείας για συστήματα λεπτού ψεκασμού

- ▶ **Να χρησιμοποιείτε μόνο μογιές που προορίζονται για χρήση με τη συσκευή.** Μη εγκριμένες μογιές (π.χ. λάκες, λαδομογιές κλπ.) μπορεί να βλάψουν το σύστημα λεπτού ψεκασμού.
- ▶ **Μην ψεκάζετε τον εαυτό σας, άλλα άτομα ή ζώα.**
- ▶ **Δίνετε προσοχή σε ενδεχόμενους κινδύνους του μέσου βαψίματος. Να λαμβάνετε υπόψη τις πληροφορίες του κατασκευαστή.** Να τηρείτε τις υποδείξεις του κατασκευαστή. Έτσι περιορίζετε τον κίνδυνο τραυματισμών.
- ▶ **Να διατηρείτε το φως του ηλεκτρικού καλωδίου και τη σκανδάλη του πιστολιού ψεκασμού χωρίς χρώματα και άλλα υγρά. Μην κρατήσετε ποτέ το καλώδιο από τα βύσματα για να το υποστηρίξετε.** Τυχόν αμέλειες κατά τη σύζευξη μπορεί να προκαλέσουν ηλεκτροπληξία.
- ▶ **Να καθαρίζετε πάντοτε με υλικά που βασίζονται στο νερό.** Πτηνικοί διαλύτες δημιουργούν ένα εκρηκτικό περιβάλλον και μπορεί να προξενήσουν ζημιά στο σύστημα λεπτού ψεκασμού.
- ▶ **Να επιτηρείτε τα παιδιά.** Έτσι εξασφαλίζετε ότι τα παιδιά δεν θα παίξουν με το σύστημα λεπτού ψεκασμού.
- ▶ **Παιδιά και άτομα που εξαιτίας περιορισμένων σωματικών, αισθητηρίων ή πνευματικών ικανοτήτων ή λόγω απειρίας ή έλλειψης γνώσεων δεν είναι σε θέση να χειριστούν ασφαλώς το σύστημα λεπτού ψεκασμού, δεν επιτρέπεται να χρησιμοποιήσουν αυτό το σύστημα λεπτού ψεκασμού, εκτός αν επιτηρούνται και καθοδηγούνται από ένα υπεύθυνο πρόσωπο.** Διαφορετικά υπάρχει κίνδυνος εσφαλμένου χειρισμού και τραυματισμών.

Περιγραφή του προϊόντος και της ισχύος του



Διαβάστε όλες τις υποδείξεις ασφαλείας και τις οδηγίες. Αμέλειες κατά την τήρηση των υποδείξεων ασφαλείας και των οδηγιών μπορεί να προκαλέσουν ηλεκτροπληξία, πυρκαγιά ή/και σοβαρούς τραυματισμούς.

Χρήση σύμφωνα με τον προορισμό

Το ηλεκτρικό εργαλείο προορίζεται μόνο για τον ψεκασμό χρωμάτων διασποράς που βασίζονται στο νερό, μέσα σε κλειστούς χώρους.

Να χρησιμοποιείτε το ηλεκτρικό εργαλείο μόνο όταν είστε σε θέση να αξιολογήσετε όλες τις λειτουργίες του και μπορείτε να τις εκτελέσετε χωρίς κανέναν περιορισμό ή όταν έχετε λάβει ανάλογες οδηγίες.

Απεικονιζόμενα στοιχεία

Η αριθμοδότηση των απεικονιζόμενων στοιχείων βασίζεται στην απεικόνιση του ηλεκτρικού εργαλείου στις σελίδες με τα γραφικά.

- 1 Πιστόλι ψεκασμού
- 2 Μοχλός ρύθμισης του πλάτους της δέσμης ψεκασμού (Συμπαγής δέσμη/Πλατιά δέσμη)
- 3 Πώμα αέρα
- 4 Δακτύλιος ρύθμισης για δέσμη ψεκασμού (οριζόντια/κάθετα)
- 5 Παξιμάδι με επικάλυμμα
- 6 Σημάδι για σύνδεσμο SDS
- 7 Τροχίσκος ρύθμισης ποσότητας υλικού ψεκασμού
- 8 Σύνδεση σωλήνα (πιστόλι ψεκασμού)
- 9 Διακόπτης χειρισμού/Σκανδάλη
- 10 Δοχείο για υλικό ψεκασμού
- 11 Επιμήκυνση πέλματος
- 12 Κατακόρυφος σωλήνας
- 13 Φλάντζα δοχείου
- 14 Περιστρεφόμενος δακτύλιος
- 15 Κάλυμμα ακροφυσίου
- 16 Καρφίτσα ακροφυσίου
- 17 Φλάντζα ακροφυσίου
- 18 Σωλήνας αέρα
- 19 Σύνδεσμος SDS
- 20 Προστατευτικό κάλυμμα για πώμα SDS
- 21 Βασική μονάδα
- 22 Θήκη εξαρτημάτων
- 23 Καπάκι φίλτρου αέρα
- 24 Περιστρεφόμενος διακόπτης ON/OFF και για ρύθμιση ποσότητας αέρα
- 25 Βάση για πιστόλι ψεκασμού
- 26 Σύνδεση σωλήνα (βασική μονάδα)
- 27 Χειρολαβή
- 28 Χωνί πλήρωσης
- 29 Φίλτρο αέρα

Εξαρτήματα που απεικονίζονται ή περιγράφονται δεν περιέχονται στη σπάντα συσκευασία. Για τον πλήρη κατάλογο εξαρτημάτων κοιτά το πρόγραμμα εξαρτημάτων.

Τεχνικά χαρακτηριστικά

Σύστημα λεπτού ψεκασμού	PFS 105 E WALLPaint	
Αριθμός ευρετηρίου		
3 603 B06 201	... 271
Όνομαστική ισχύς	W	375 375
Ισχύς εκτόξευσης	g/min	200 – 350 200 – 350
Ισχύς ψεκασμού	W	120 120
Χρόνος για επιστροφή με χρώμα επιφάνειας 5 m ²	min	2,5 2,5
Χωρητικότητα δοχείου για υλικό ψεκασμού	ml	1000 1000
Μήκος σωλήνα αέρα	m	3,40 3,40
Βάρος σύμφωνα με EPTA-Procedure 01/2003	kg	5,2 5,2
Κατηγορία μόνωσης	□/II	□/II
Τα στοιχεία ισχύουν για ονομαστικές τάσεις [U] 230 V. Υπό διαφορετικές τάσεις και σε εκδόσεις ειδικές για τις διάφορες χώρες τα στοιχεία αυτά μπορεί να διαφέρουν. Παρακαλούμε να προσέξετε τον αριθμό ευρετηρίου στην πινακίδα κατασκευαστή του ηλεκτρικού εργαλείου σας. Οι εμπορικοί χαρακτηρισμοί ορισμένων ηλεκτρικών εργαλείων μπορεί να διαφέρουν.		

Πληροφορίες για θόρυβο και δονήσεις

Οι τιμές μέτρησης του θορύβου εξακριβώθηκαν κατά EN 60745.

Η χαρακτηριστική στάθμη ακουστικής πίεσης του μηχανήματος εξακριβώθηκε σύμφωνα με την καμπύλη A και ανέρχεται σε 74 dB(A). Ανασφάλεια K = 3 dB.

Όταν εργάζεσθε η στάθμη θορύβου μπορεί να ξεπεράσει τα 80 dB(A).

Φοράτε ωτασπίδες!

Οι συνολικές τιμές κραδασμών a_h (άθροισμα ανυσομάτων τριών κατευθύνσεων) και ανασφάλεια K εξακριβώθηκαν σύμφωνα με το πρότυπο EN 60745:

$$a_h < 2,5 \text{ m/s}^2, K = 1,5 \text{ m/s}^2.$$

Η στάθμη κραδασμών που αναφέρεται σ' αυτές τις οδηγίες έχει μετρηθεί σύμφωνα με μια διαδικασία μέτρησης τυποποιημένη στο πλαίσιο του προτύπου EN 60745 και μπορεί να χρησιμοποιηθεί στη σύγκριση των διάφορων ηλεκτρικών εργαλείων. Είναι επίσης κατάλληλη για έναν προσωρινό υπολογισμό της επιβάρυνσης από τους κραδασμούς.

Η στάθμη κραδασμών που αναφέρεται αντιπροσωπεύει τις βασικές χρήσεις του ηλεκτρικού εργαλείου. Σε περίπτωση, όμως, που το ηλεκτρικό εργαλείο θα χρησιμοποιηθεί διαφορετικά, με μη προτεινόμενα εργαλεία ή χωρίς επαρκή συντήρηση, τότε η στάθμη κραδασμών μπορεί να είναι κι αυτή διαφορετική. Αυτό μπορεί να αυξήσει σημαντικά την επιβάρυνση από τους κραδασμούς κατά τη συνολική διάρκεια ολόκληρου του χρονικού διαστήματος που εργάζεσθε.

Για την ακριβή εκτίμηση της επιβάρυνσης από τους κραδασμούς θα πρέπει να λαμβάνονται επίσης υπόψη και οι χρόνοι κατά τη διάρκεια των οποίων το μηχανήμα βρίσκεται εκτός λειτουργίας ή λειτουργεί, χωρίς όμως στην πραγματικότητα να

χρησιμοποιείται. Αυτό μπορεί να μειώσει σημαντικά την επιβάρυνση από τους κραδασμούς κατά τη διάρκεια ολόκληρου του χρονικού διαστήματος που εργάζεσθε. Γι' αυτό, πριν αρχίσει η δράση των κραδασμών, να καθορίζετε συμπληρωματικά μέτρα ασφαλείας για την προστασία του χειριστή όπως: συντήρηση του ηλεκτρικού εργαλείου και των εργαλείων που χρησιμοποιείτε, ζέσταμα των χεριών, οργάνωση της εκτέλεσης των διάφορων εργασιών.

Δήλωση συμβατότητας

Δηλώνουμε υπευθύνως ότι το προϊόν που περιγράφεται στα «Τεχνικά χαρακτηριστικά» εκπληρώνει τους εξής κανονισμούς ή κατασκευαστικές συστάσεις: EN 60335 και τις οδηγίες 2011/65/ΕΕ, 2006/42/ΕΚ, 2004/108/ΕΚ συμπεριλαμβανομένων και των τροποποιήσεών των.

Τεχνικός φάκελος (2006/42/ΕΚ) από:
Robert Bosch GmbH, Dept. PT/ETM9,
D-70745 Leinfelden-Echterdingen

Dr. Egbert Schneider
Senior Vice President
Engineering

Dr. Eckerhard Strötgen
Engineering Director
PT/ESI

Dr. Egbert Schneider i.v. Strötgen

Robert Bosch GmbH, Power Tools Division
D-70745 Leinfelden-Echterdingen
Leinfelden, 18.11.2011

Συναρμολόγηση

- ▶ **Βγάξτε το φιν από την πρίζα πριν από οποιαδήποτε εργασία στο ηλεκτρικό εργαλείο.**

Σύνδεση σωλήνα αέρα (βλέπε εικόνες A1 - A2)

- Βγάλτε το σωλήνα αέρα **18** από τη θήκη εξαρτημάτων **22**.
- Αφαιρέστε τα προστατευτικά καλύμματα **20** από τα δυο άκρα του σωλήνα αέρα.

Σύνδεση στο πιστόλι ψεκασμού:

- Τοποθετήστε ένα σύνδεσμο SDS **19** του σωλήνα αέρα γερά στο σύνδεσμο του πιστολιού ψεκασμού **8**, όπως δείχνει το βέλος-σημάδι.
- Γυρίστε το πάμα SDS μέχρι να ασφαλίσει.

Σύνδεση στη βασική μονάδα:

- Τοποθετήστε το δεύτερο σύνδεσμο SDS του σωλήνα αέρα γερά στο σύνδεσμο της βασικής μονάδας **26**, όπως δείχνει το βέλος-σημάδι.
- Γυρίστε το πάμα SDS μέχρι να ασφαλίσει.

Υπόδειξη: Μετά από κάθε χρήση να τοποθετείτε πάλι τα προστατευτικά καπάκια στα άκρα του σωλήνα αέρα.

Λειτουργία

- ▶ **Βγάξτε το φιν από την πρίζα πριν από οποιαδήποτε εργασία στο ηλεκτρικό εργαλείο.**

Προετοιμασία της εργασίας

Να αγοράζετε χρώματα με ιδιότητες φιλικές προς το περιβάλλον.

Προετοιμασία της υπό ψεκασμό επιφάνειας

Η υπό ψεκασμό επιφάνεια πρέπει να είναι καθαρή, στεγνή και χωρίς λίπη.

Κατά την εργασία μπορεί να λερωθούν όλες οι μη καλυμμένες επιφάνειες από το νέφος ψεκασμού. Γι' αυτό να προετοιμάζετε το περιβάλλον της υπό ψεκασμό επιφάνειας:

- Να σκεπάζετε τα δάπεδα, αντικείμενα επίπλωσης, πόρτες, παράθυρα, κουφώματα κτλ.

Προετοιμασία του χρώματος

- Προετοιμάστε το χρώμα σύμφωνα με τις υποδείξεις του κατασκευαστή.

Σε περίπτωση που ο κατασκευαστής δεν θα έχει εκδώσει προδιαγραφές σχετικά με την αραιώση, προτείνεται η αραιώση του χρώματος κατά 10 % με νερό.

Πρόταση

Ποσότητα εκτόξευσης Χρώμα [ml]	500	800	1000
Νερό [ml]	50	80	100

- Ανακατέψτε πολύ καλά το χρώμα.
- Γεμίστε επαρκώς με χρώμα με τη βοήθεια του χωνιού πλήρωσης **28** το δοχείο **10**.
- Ανακατέψτε ακόμη μια φορά πολύ καλά το αραιωμένο χρώμα.
- Βιδώστε το δοχείο **10** γερά στο πιστόλι ψεκασμού.
- Ψεκάστε δοκιμαστικά μια κατάλληλη επιφάνεια. (βλέπε «Ψεκασμός», σελίδα 82)

Αρχίστε τον ψεκασμό μόλις πετύχετε με άριστη εικόνα ψεκασμού της δοκιμαστικής επιφάνειας.

ή

Σε περίπτωση που το αποτέλεσμα του ψεκασμού δεν είναι ικανοποιητικό ή όταν δεν εξέρχεται μπιογιά, τότε ακολουθήστε την διαδικασία που περιγράφεται στο κεφάλαιο «Εξουδετέρωση βλαβών» στη σελίδα 84.

Ρύθμιση κατακόρυφου σωλήνα (βλέπε εικόνα B)

- Ξεβιδώστε το δοχείο **10** από το πιστόλι ψεκασμού.
- Γυρίστε το κατακόρυφο σωλήνα **12** κατά τέτοιο τρόπο, ώστε να εκτοξευθεί όλο το υλικό ψεκασμού, σχεδόν χωρίς υπολείμματα:

Βάψιμο τοίχου	προς τα εμπρός με κατεύθυνση προς το ακροφύσιο
---------------	---

Βάψιμο οροφών	προς τα πίσω με κατεύθυνση προς τη λαβή
---------------	--

Εκκίνηση

- ▶ **Δώστε προσοχή στην τάση δικτύου! Η τάση της ηλεκτρικής πηγής πρέπει να ταυτίζεται με την τάση που είναι αναγραφμένη στην πινακίδα κατασκευαστή του ηλεκτρικού εργαλείου. Ηλεκτρικά εργαλεία με χαρακτηριστική τάση 230 V λειτουργούν και με τάση 220 V.**
- ▶ **Κατά τη διάρκεια της λειτουργίας η βασική μονάδα πρέπει να βρίσκεται πάντοτε οριζόντια επάνω σε μια επίπεδη επιφάνεια. Όταν η βασική μονάδα είναι ενεργοποιημένη δεν πρέπει ούτε να την γείρετε ή να την τοποθετήσετε κάθεται.**

82 | Ελληνικά

► Όταν εργάζεστε να φροντίζετε, η βασική μονάδα να μην αναρροφά σκόνες ή άλλες βρωμιές.

► Να δίνετε προσοχή για να μην ψεκάζεται η βασική μονάδα.

Θέση σε λειτουργία

- Να τοποθετείτε τη βασική μονάδα πάντοτε οριζόντια επάνω σε μια επίπεδη και καθαρή επιφάνεια.
- Τοποθετήστε το φιλτράρισμα στην πρίζα.
- Πάρτε το πιστόλι ψεκασμού στο χέρι σας και κατευθύνετε το επάνω στην υπό ψεκασμό επιφάνεια.
- Για τη θέση σε λειτουργία γυρίστε στη βασική μονάδα το περιστρεφόμενο κουμπί **24** τέρμα δεξιά.
Σας συμβουλεύουμε να αρχίζετε με το μέγιστο όγκο αέρα. (βλέπε «Ρύθμιση όγκου αέρα», σελίδα 83)
- Πατήστε τη σκανδάλη **9** του πιστολιού ψεκασμού.

Υπόδειξη: Όταν η βασική μονάδα είναι ενεργοποιημένη, από το ακροφύσιο εξέρχεται συνεχώς αέρα.

Θέση εκτός λειτουργίας

- Αφήστε ελεύθερο το διακόπτη χειρισμού **9** και γυρίστε το περιστρεφόμενο κουμπί **24** τέρμα αριστερά.
- Τοποθετήστε το πιστόλι ψεκασμού στη βάση **25**.
- Βγάλτε το φιλτράρισμα από την πρίζα.

Υποδείξεις εργασίας**Ψεκασμός (βλέπε εικόνες C – D)**

- Να διεξάγετε πρώτα έναν δοκιμαστικό ψεκασμό και να ρυθμίσετε την εμφάνιση της ψεκασμένης επιφάνειας και την ποσότητα του μέσου ψεκασμού ανάλογα με το υλικό ψεκασμού. (Για ρυθμίσεις βλέπε τα κεφάλαια που ακολουθούν)
- Να κρατάτε το πιστόλι ψεκασμού οπωσδήποτε σε σταθερή απόσταση 25 cm, κάθετα ως προς το υπό ψεκασμό αντικείμενο.
- Να κινείτε το πιστόλι ψεκασμού ομοιόμορφα και, ανάλογα με την εκάστοτε κατάλληλη ρύθμιση ψεκασμού, οριζόντια ή κάθετα.
Για να επιτύχετε μια ποιοτικά ομοιόμορφη εμφάνιση της ψεκασμένης επιφάνειας πρέπει οι λωρίδες που ψεκάτε να επικαλύπτονται κατά 4 – 5 cm.
- Να αποφεύγετε τις διακοπές του ψεκασμού εντός της υπό ψεκασμό επιφάνειας.

Με ομοιόμορφη οδήγηση του πιστολιού ψεκασμού πετυχαίνετε μια επίσης ομοιόμορφη εμφάνιση της ψεκασμένης επιφάνειας.

Μια μη σταθερή απόσταση ή/και μια μη σταθερή γωνία ψεκασμού οδηγούν σε έναν ισχυρό σχηματισμό νέφους ψεκασμού και σε ανομοιομορφία της εικόνας ψεκασμένης επιφάνειας.

Να μην ψεκάτε μέχρι να αδειάσει τελείως το δοχείο για το υλικό ψεκασμού. Όταν ο κατακόρυφος σωλήνας δεν βυθίζεται μέσα στο υπό ψεκασμό υλικό, τότε το νέφος ψεκασμού «σπάει» κι έτσι δημιουργείται μια ανομοιόμορφη ψεκασμένη επιφάνεια. Καθαρίστε την καρφίτσα ακροφυσίου **16** και το πώμα αέρα **3** όταν το υλικό ψεκασμού κατακαθίσει σ' αυτά.

Ρύθμιση της εμφάνισης της ψεκασμένης επιφάνειας (βλέπε εικόνα E)

► Μην πατήσετε ποτέ τη σκανδάλη **9** όσο ρυθμίζετε το πώμα αέρα **3**.

- Ρυθμίστε με το μοχλό ρύθμισης **2** το επιθυμητό πλάτος της δέσμης ψεκασμού.
- Γυρίστε το πώμα αέρα **3** στην επιθυμητή θέση.

Χρήση	Μοχλός ρύθμισης 2	Πώμα αέρα 3	Δέση ψεκασμού
Πρώτα βαψίματα, γωνίες, ακμές και δύσκολα προστά σημεία			κάθετη συμπαγής δέση για οριζόντια φορά εργασίας
			οριζόντια συμπαγής δέση για κάθετη φορά εργασίας
μεγάλης επιφάνειας βαψίματα οροφών			κάθετη πλατιά δέση για οριζόντια φορά εργασίας
			οριζόντια πλατιά δέση για κάθετη φορά εργασίας

Ρύθμιση ποσότητας υλικού ψεκασμού (βλέπε εικόνα F)

- Γυρίστε τον τροχίσκο ρύθμισης **7** για να ρυθμίσετε την επιθυμητή ποσότητα υλικού ψεκασμού:

I: ελάχιστη ποσότητα ψεκασμού,
III: μέγιστη ποσότητα ψεκασμού.

Ποσότητα υλικού ψεκασμού**Ρύθμιση**

Πάρα πολύ υλικό ψεκασμού στην υπό ψεκασμό επιφάνεια:

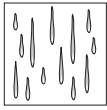

Η ποσότητα του υλικού ψεκασμού πρέπει να μειωθεί.

- Γυρίστε τον τροχίσκο ρύθμισης **7** με φορά **I**.

Πολύ λίγο υλικό ψεκασμού στην υπό ψεκασμό επιφάνεια:

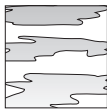

Η ποσότητα του υλικού ψεκασμού πρέπει να αυξηθεί.

- Γυρίστε τον τροχίσκο ρύθμισης **7** με φορά **III**.

Ρύθμιση όγκου αέρα (βλέπε εικόνα G)

- Γυρίστε το περιστρεφόμενο κουμπί **24** για να ρυθμίσετε τον όγκο αέρα και την πίεση για το υλικό ψεκασμού που χρησιμοποιείτε.

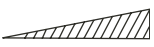
ελάχιστος όγκος αέρα		μέγιστος όγκος αέρα
----------------------	---	---------------------

Σας συμβουλεύουμε να αρχίζετε με το μέγιστο όγκο αέρα.

Όγκος αέρα**Ρύθμιση**

Πολύ ισχυρό νέφος μογιάς:

Ο όγκος αέρα πρέπει να μειωθεί.

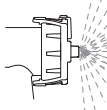

- Γυρίστε το περιστρεφόμενο κουμπί **24** προς τα αριστερά.

Πολύ χονδροειδής διασπορά:

Ο όγκος αέρα πρέπει να αυξηθεί.

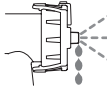

- Γυρίστε το περιστρεφόμενο κουμπί **24** προς τα δεξιά.

Διαλείμματα εργασίας και μεταφορά (βλέπε εικόνα H)

Στα διαλείμματα μπορείτε να αποθέσετε το πιστόλι ψεκασμού **1** στη βάση **25**. Χάρη στη διάταξη συγκράτησης το πιστόλι ψεκασμού κάθεται γερά μέσα στη βάση. Το υλικό ψεκασμού δεν μπορεί να εκρυσθεί.

- Θέστε το πιστόλι ψεκασμού επάνω στη βάση και πατήστε το μέχρι να καθίσει γερά μέσα στη βάση, ξεπερνώντας την αντίστασή της.

Για την άνετη μεταφορά του συστήματος λεπτού ψεκασμού η μονάδα βάσης διαθέτει μια χειρολαβή.

- Αδειάστε τελείως το δοχείο **10**. Βεβαιωθείτε ότι δεν υπάρχει άλλο χρώμα στο πιστόλι ψεκασμού **1**. Αδειάστε το πιστόλι ψεκασμού ψεκάζοντας τελείως το υλικό ψεκασμού.
- Θέστε το πιστόλι ψεκασμού επάνω στη βάση και πατήστε το μέχρι να καθίσει γερά μέσα στη βάση, ξεπερνώντας την αντίστασή της.
- Να χρησιμοποιείτε τη χειρολαβή **27** για να σηκώσετε και να μεταφέρετε το σύστημα λεπτού ψεκασμού.

Συντήρηση και Service**Συντήρηση και καθαρισμός****► Βγάξτε το φιλ από την πρίζα πριν από οποιαδήποτε εργασία στο ηλεκτρικό εργαλείο.**

Αν παρ' όλες τις επιμελημένες μεθόδους κατασκευής και ελέγχου το ηλεκτρικό εργαλείο σταματήσει κάποτε να λειτουργεί, τότε η επισκευή του πρέπει να ανατεθεί σ' ένα εξουσιοδοτημένο συνεργείο για ηλεκτρικά εργαλεία της Bosch.

Όταν ζητάτε διασαφητικές πληροφορίες καθώς και όταν παραγγέλνετε ανταλλακτικά πρέπει να αναφέρετε οπωσδήποτε το 10ψήφιο αριθμό ευρετηρίου που αναγράφεται στην πινακίδα κατασκευαστή.

Μια τυχόν αναγκαία αντικατάσταση του ηλεκτρικού καλωδίου πρέπει να διεξαχθεί από την Bosch ή από ένα εξουσιοδοτημένο κατάστημα Service της Bosch, για να αποφευχθεί έτσι κάθε διακινδύνευση της ασφάλειας.

Καθαρισμός του πιστολιού ψεκασμού (βλέπε εικόνα I)

Απαραίτητη προϋπόθεση για την άριστη λειτουργία του πιστολιού ψεκασμού είναι ο κανονικός καθαρισμός του. Σε περίπτωση έλλειψης ή αντικανονικού καθαρισμού δεν αναγνωρίζεται καμιά αξίωση ικανοποίησης από την εγγύηση.

Να καθαρίζετε το πιστόλι ψεκασμού και το δοχείο για το υλικό ψεκασμού πάντοτε με νερό.

Μην βυθίσετε ποτέ ολόκληρο το πιστόλι ψεκασμού στο νερό.

Μην καθαρίζετε ποτέ τις τρύπες των ακροφυσίων και αέρα του πιστολιού ψεκασμού με αιχμηρά μεταλλικά αντικείμενα.

- Απενεργοποιήστε τη βασική μονάδα και πατήστε τη σκανδάλη **9** του πιστολιού ψεκασμού για να επανέλθει το υλικό ψεκασμού στο δοχείο.
- Ξεβιδώστε το δοχείο **10** και αδειάστε το υπόλοιπο υλικό ψεκασμού.
- Γεμίστε το δοχείο με νερό και βιδώστε το γερά στο πιστόλι ψεκασμού.
- Κουνήστε πολλές φορές το πιστόλι ψεκασμού.
- Θέστε τη μονάδα βάσης σε λειτουργία και ψεκάστε το νερό σε ένα κατάλληλο δοχείο συλλογής (π.χ. κουβά).
- Επαναλάβετε αλληπάλληλα τα τελευταία τρία βήματα μέχρι από το πιστόλι να εξέρχεται καθαρό νερό.
- Απενεργοποιήστε εκ νέου τη βασική μονάδα.
- Αδειάστε τελείως το δοχείο **10**.
- Βεβαιωθείτε ότι ο κάθετος σωλήνας **12** και η φλάντζα δοχείου **13** δεν έχουν ούτε χαλάσει ούτε λερωθεί με υλικό ψεκασμού.
- Καθαρίστε εξωτερικά το δοχείο και το πιστόλι ψεκασμού με ένα υγρό πανί.

84 | Ελληνικά

- Ξεβιδώστε το δακτύλιο ρύθμισης **4**, το παξιμάδι επικάλυψης **5**, το πώμα αέρα **3** και τον περιστρεφόμενο δακτύλιο **14**.
- Καθαρίστε με νερό το κάλυμμα ακροφυσίου **15** και την καρφίτσα ακροφυσίου **16**.
- Θέστε το κάλυμμα ακροφυσίου **15** επάνω στον κορμό του πιστολιού ψεκασμού και γυρίστε το στη σωστή θέση.
- Θέστε τον περιστρεφόμενο δακτύλιο **14** και το πώμα αέρα **3** επάνω στο πώμα ακροφυσίου **15** και σφίξτε τα καλά με το παξιμάδι επικάλυψης **5**.
- Θέστε το δακτύλιο ρύθμισης **4** επάνω στο παξιμάδι επικάλυψης **5**.

Αλλαγή φίλτρου αέρα (βλέπε εικόνα J)

Το φίλτρο αέρα πρέπει να αλλάγεται όταν βρωμίσει.

- Αφαιρέστε το καπάκι φίλτρου αέρα **23**.
- Αλλάξτε το φίλτρο αέρα **29**.
- Τοποθετήστε πάλι το καπάκι φίλτρου αέρα.

Καθαρισμός φλάντζας ακροφυσίου (βλέπε εικόνα K)

Κάπου κάπου πρέπει να καθαρίζετε τη φλάντζα ακροφυσίου **17**.

- Αφαιρέστε το κάλυμμα ακροφυσίου **15** και τη φλάντζα ακροφυσίου **17**.
- Σε περίπτωση που η φλάντζα ακροφυσίου είναι γερά κολλημένη στο πιστόλι ψεκασμού χρησιμοποιήστε για βοήθεια ένα αιχμηρό αντικείμενο.
- Καθαρίστε τη φλάντζα ακροφυσίου με νερό.
- Τοποθετήστε πάλι τη φλάντζα ακροφυσίου στο πιστόλι ψεκασμού. Δώστε προσοχή ώστε η εγκοπή να δείχνει κόντρα στο πιστόλι ψεκασμού.

Απόσυρση υλικών

Τα χρώματα και τα κατалоπά τους πρέπει να αποσύρονται με τρόπο φιλικό προς το περιβάλλον. Να λαμβάνετε υπόψη σας και τις σχετικές με την απόσυρση υποδείξεις του κατασκευαστή και τις τοπικές διατάξεις απόσυρσης προβληματικών απορριμμάτων.

Ρυπογόνες χημικές ουσίες δεν επιτρέπεται να καταλήξουν στη γη, στα υπόγεια ή/και τα επίγεια ύδατα. Μη χύνετε ρυπογόνες χημικές ουσίες στην αποχέτευση!

Εξουδετέρωση βλαβών

Πρόβλημα	Αιτία	Θεραπεία
Το υλικό ψεκασμού δεν σκεπάζει σωστά την επιφάνεια	Ανεπαρκής ποσότητα υλικού ψεκασμού	Γυρίστε τον τροχίσκο ρύθμισης 7 με φορά III
	Πολύ μεγάλη απόσταση από την υπό ψεκασμό επιφάνεια	Ελαττώστε την απόσταση ψεκασμού
	Ανεπαρκές υλικό ψεκασμού επάνω στην επιφάνεια ψεκασμού, ψεκάσατε πολύ λίγες φορές πάνω από την επιφάνεια	Ψεκάστε πιο συχνά πάνω από την επιφάνεια
Το υλικό ψεκασμού «τρέχει» μετά τον ψεκασμό	Παχύρρευστο υλικό ψεκασμού	Αραιώστε ακόμη μια φορά το υλικό ψεκασμού και διεξάγετε ένα δοκιμαστικό βάψιμο
	Ψεκάσατε με πολύ υλικό	Γυρίστε τον τροχίσκο ρύθμισης 7 με φορά I
	Πολύ μικρή απόσταση από την υπό ψεκασμό επιφάνεια	Αυξήστε την απόσταση ψεκασμού
	Υλικό ψεκασμού πολύ αραιό	Συμπληρώστε με γνήσιο, μη αραιωμένο υλικό
Πολύ μεγάλη διασπορά	Ψεκάσατε πολλές φορές πάνω από την ίδια επιφάνεια	Αφαιρέστε το ψεκασμένο χρώμα και κατά το δεύτερο ψεκασμό να μην ψεκάσατε τόσο πολλές φορές πάνω από την ίδια θέση
	Πολύ υψηλή ποσότητα υλικού ψεκασμού	Γυρίστε τον τροχίσκο ρύθμισης 7 με φορά I
	Πολύ μικρός όγκος αέρα	Γυρίστε προς τα δεξιά το περιστρεφόμενο κουμπί για τον όγκο αέρα 24
	Λερωμένη καρφίτσα ακροφυσίου 16	Καθαρίστε την καρφίτσα ακροφυσίου
	Ανεπαρκής πίεση στο δοχείο 10	Βιδώστε το δοχείο για το υλικό ψεκασμού σωστά στο πιστόλι ψεκασμού
	Παχύρρευστο υλικό ψεκασμού	Αραιώστε ακόμη μια φορά το υλικό ψεκασμού και διεξάγετε ένα δοκιμαστικό βάψιμο
Ισχυρά λερωμένο το φίλτρο αέρα 29	Αλλαγή φίλτρου αέρα	

Πρόβλημα	Αιτία	Θεραπεία
Η δόση ψεκασμού πάλλει	Πολύ λίγο υλικό ψεκασμού στο δοχείο	Γεμίστε υλικό ψεκασμού
	Βούλωσε η τρύπα εξαερισμού στον κατακόρυφο σωλήνα 12	Καθαρίστε τον κατακόρυφο σωλήνα και την τρύπα
	Ισχυρά λερωμένο το φίλτρο αέρα 29	Αλλαγή φίλτρου αέρα
	Παχύρρευστο υλικό ψεκασμού	Αραιώστε ακόμη μια φορά το υλικό ψεκασμού και διεξάγετε ένα δοκιμαστικό βάψιμο
	Λείπει ή δεν είναι σωστά συναρμολογημένη η φλάντζα ακροφυσίου 17	Τοποθετήστε τη φλάντζα ακροφυσίου στο πιστόλι ψεκασμού (η αυλάκωση πρέπει να δείχνει αντίθετα από το πιστόλι ψεκασμού)
Στο ακροφύσιο σπάζει υλικό ψεκασμού	Κατακάθισμα υλικού ψεκασμού στην καρφίτσα ακροφυσίου 16 και το πώμα αέρα 3	Καθαρίστε την καρφίτσα ακροφυσίου και το πώμα αέρα
	Φθαρμένη καρφίτσα ακροφυσίου 16	Αντικαταστήστε τη καρφίτσα ακροφυσίου
	Χαλαρό ακροφύσιο	Σφίξτε το παξιμάδι με επικάλυμμα 5
Δεν εξέρχεται υλικό ψεκασμού από το ακροφύσιο	Ο περιστρεφόμενος διακόπτης 24 για τη ρύθμιση ποσότητας αέρα δε βρίσκεται στη θέση «μέγιστη ποσότητα αέρα»	Θέστε τον περιστρεφόμενο διακόπτη για τη ρύθμιση ποσότητας αέρα 24 στη θέση «μέγιστη ποσότητα αέρα»
	Ανεπαρκής πίεση στο δοχείο 10	Βιδώστε το δοχείο για το υλικό ψεκασμού σωστά στο πιστόλι ψεκασμού
	Χαλαρός κατακόρυφος σωλήνας 12	Στερεώστε τον κατακόρυφο σωλήνα
	Βουλωμένη καρφίτσα ακροφυσίου 16	Καθαρίστε την καρφίτσα ακροφυσίου
	Βουλωμένος κατακόρυφος σωλήνας 12	Καθαρίστε τον κατακόρυφο σωλήνα
	Βούλωσε η τρύπα εξαερισμού στον κατακόρυφο σωλήνα 12	Καθαρίστε τον κατακόρυφο σωλήνα και την τρύπα
	Λείπει ή είναι χαλασμένη η φλάντζα δοχείου 13	περάστε μια (καινούρια) φλάντζα δοχείου πάνω στον κατακόρυφο σωλήνα
	Παχύρρευστο υλικό ψεκασμού	Αραιώστε ακόμη μια φορά το υλικό ψεκασμού και διεξάγετε ένα δοκιμαστικό βάψιμο

Service και συμβουλές πελατών

Το Service απαντά στις ερωτήσεις σας σχετικά με την επισκευή και τη συντήρηση του προϊόντος σας καθώς και για τα αντίστοιχα ανταλλακτικά. Λεπτομερή σχέδια και πληροφορίες για τα ανταλλακτικά θα βρείτε στην ηλεκτρονική διεύθυνση: www.bosch-pt.com

Η ομάδα συμβούλων της Bosch σας υποστηρίζει ευχαρίστως όταν έχετε ερωτήσεις σχετικές με την αγορά, τη χρήση και τη ρύθμιση των προϊόντων και ανταλλακτικών.

Ελλάδα

Robert Bosch A.E.
Ερχειάς 37
19400 Κορωπί – Αθήνα
Tel.: +30 (0210) 57 01 270
Fax: +30 (0210) 57 01 283
www.bosch.com
www.bosch-pt.gr

ABZ Service A.E.
Tel.: +30 (0210) 57 01 380
Fax: +30 (0210) 57 01 607

Απόσυρση

Το πιστόλι ψεκασμού, η ηλεκτρική μονάδα, τα εξαρτήματα και οι συσκευασίες πρέπει να ανακυκλώνονται με τρόπο φιλικό προς το περιβάλλον.

Μην ρίχνετε τα ηλεκτρικά εργαλεία στα απορρίμματα του σπιτιού σας!

Μόνο για χώρες της ΕΕ:



Σύμφωνα με την Κοινοτική Οδηγία 2002/96/EK σχετικά με τις παλαιές ηλεκτρικές και ηλεκτρονικές συσκευές και τη μεταφορά της οδηγίας αυτής σε εθνικό δίκαιο δεν είναι πλέον υποχρεωτικό τα άχρηστα ηλεκτρικά εργαλεία να συλλέγονται

ξεχωριστά για να ανακυκλωθούν με τρόπο φιλικό προς το περιβάλλον.

Προούμε το δικαίωμα αλλαγών.

Türkçe

Güvenlik Talimatı

Elektrikli El Aletleri İçin Genel Uyarı Talimatı

UYARI Boyalara ilişkin olarak gönderilen güvenlik veri yapıları ve kaplar üzerindeki uyarı etiketleri dahil bütün güvenlik talimatı hükümlerini ve uyarıları okuyun. Güvenlik talimatı hükümlerine ve uyarılara

86 | Türkçe

uyulmadığı takdirde elektrik çarpması, yangın ve/veya ciddi yaralanmalara neden olunabilir.

Bütün güvenlik talimatını ve uyarıları ilerde kullanmak üzere saklayın.

Güvenlik uyarılarında kullanılan "Elektrikli el aleti" kavramı şebekeye bağlı elektrikli el aletlerini (şebeke kablolu) ve akü ile çalıştırılan elektrikli el aletlerini (şebeke kablosu olmayan) tanımlamaktadır.

Çalışma yeri güvenliği

- ▶ **Elektrikli el aletini kullanırken çocukları ve başkalarını uzakta tutun.** Dikkatiniz dağılacak olursa aletin kontrolünü kaybedebilirsiniz.

Elektrik güvenliği

- ▶ **Elektrikli el aletin bağlantı fişi prize uymalıdır. Fiş hiçbir zaman değiştirilmemelidir. Koruyucu topraklamalı elektrikli el aletleri ile adaptör fiş kullanmayın.** Değiştirilmemiş fiş ve uygun prizler elektrik çarpma tehlikesini azaltır.
- ▶ **Aleti yağmur ve nemden koruyun.** Elektrikli el aletin içine su sızması elektrik çarpma tehlikesini artırır.
- ▶ **Kabloyu elektrikli el aletini taşımak, asmak veya fişi prizden çekmek için kullanmayın. Kabloyu aşırı sıcaktan, yağdan koruyun ve keskin kenarlı cisimlerden veya aletin hareketli parçalarından uzak tutun.** Hasar görmüş veya sarılmış kablo elektrik çarpma tehlikesini artırır.
- ▶ **Bir elektrikli el aleti ile açık havada çalışırken açık havada kullanılmaya müsadeleli uzatma kablosu kullanın.** Açık havada kullanılmaya uygun uzatma kablosunun kullanılması elektrik çarpma tehlikesini azaltır.
- ▶ **Elektrikli el aletin nemli ortamlarda kullanılması şartsa hatalı akım koruma şalteri kullanın.** Hatalı akım koruma şalterinin kullanılması elektrik çarpma tehlikesini azaltır.

Kişilerin güvenliği

- ▶ **Her zaman kişisel koruyucu donanım ve koruyucu gözlük kullanın.** Elektrikli el aletin türüne ve kullanım durumuna göre toz maskesi, kaymayan iş ayakkabıları, koruyucu kask ve kulaklık gibi kişisel koruyucu donanımın kullanılması yaralanma tehlikesini azaltır.



Elektrikli el aletin kullanımı ve bakımı

- ▶ **Şalteri bozuk elektrikli el aletlerini kullanmayın.** Açılıp kapanamayan elektrikli el aletleri tehlikelidir ve onarılmalıdır.
- ▶ **Elektrikli el aletlerini çocukların ulaşamayacağı bir yerde saklayın. Kullanımını bilmeyen veya bu güvenlik talimatını okumayan kişilerin aleti kullanmasına izin vermeyin.** Deneyimsiz kişiler tarafından kullanıldıklarında elektrikli el aletleri tehlikelidir.

- ▶ **Elektrikli el aletini, aksesuarı, uçları ve benzerlerini bu güvenlik talimatı hükümlerine uygun olarak kullanın. Bu sırada çalışma koşullarını ve yaptığınız işi dikkate alın.** Elektrikli el aletlerinin kendileri için öngörülen işlerin dışında kullanımı tehlikeli durumların ortaya çıkmasına neden olabilir.

Servis

- ▶ **Elektrikli el aletinizi sadece kalifiye uzmanlara, orijinal yedek parça kullanma koşulu ile onartın.** Bu sayede aletin güvenliğini sürekli hale getirirsiniz.

İnce püskürtme sistemlerine ait güvenlik talimatı

- ▶ **Sadece usulüne uygun kullanım bölümünde belirtilen boyaları kullanın.** Kullanımına izin verilmeyen boyalar (örneğin laklar, yağlı boyalar vb.) ince (hassas) püskürtme sistemine hasar verebilir.
- ▶ **Kendi üstünüze, başkaları veya evcil hayvanlar üzerine püskürtme yapmayın.**
- ▶ **Kullandığınız boyanın tehlikelerine dikkat edin. Boya üreticisinin uyarılarına uyun.** Yaralanma rizikosunun minimuma indirilmesi için üretici talimatına uyulmalıdır.
- ▶ **Şebeke kablosunun fişini, püskürtme tabancasının şalterini boya ve sıvılardan uzak tutun. Fiş bağlantısını desteklemek için hiçbir zaman kablodan tutmayın.** Bu uyarılara uyulmadığı takdirde elektrik çarpması olabilir.
- ▶ **Sadece su bazlı malzeme ile temizlik yapın.** Uçucu çözücü maddeler patlamaya elverişli ortam yaratır ve ince (hassas) püskürtme sistemine zarar verebilir.
- ▶ **Çocuklara göz kulak olun.** Bu yolla çocukların ince (hassas) püskürtme sistemi ile oynamalarını önlersiniz.
- ▶ **Çocuklar ve fiziksel, duyuşal ve zihinsel yetenekleri veya deneyimsizlikleri ve bilgisizlikleri nedeniyle ince (hassas) püskürtme sistemini güvenli biçimde kullanabilecek durumda olmayan kişiler, sorumlu bir kişinin gözetimi altında olmaksızın veya bu kişinin talimatı olmadan ince (hassas) püskürtme sistemini kullanamazlar.** Aksi takdirde hatalı kullanım veya yaralanmalar ortaya çıkabilir.

Ürün ve işlev tanımı



Bütün uyarıları ve talimat hükümlerini okuyun. Açıklanan uyarılara ve talimat hükümlerine uyulmadığı takdirde elektrik çarpmalarına, yangınlara ve/veya ağır yaralanmalara neden olunabilir.

Usulüne uygun kullanım

Bu elektrikli el aleti sadece kapalı mekanlarda su bazlı dispersiyon boyalarının püskürtülmesi için tasarlanmıştır. Elektrikli el aletini; bütün fonksiyonlarını öğrendikten, bunları tam olarak uygulayabildikten sonra veya ilgili talimatı hükümlerini öğrendikten sonra kullanın.

Şekli gösterilen elemanlar

Şekil gösterilen elemanların numaraları grafik sayfasındaki elektrikli el aleti şeklinde görülmektedir.

- 1 **Püskürtme tabancası**
- 2 Püskürtme huzmesi genişliği ayar kolu (Kompakt huzme/geniş huzme)
- 3 Hava kapağı
- 4 Püskürtme huzmesi kilitleme halkası (yatay/dikey)
- 5 Başlık somunu
- 6 SDS-kapağı işareti
- 7 Püskürtme maddesi miktarı ayar düğmesi
- 8 Hortum bağlantısı (püskürtme tabancası)
- 9 Kumanda şalteri
- 10 Püskürtme maddesi kabı
- 11 Ayak uzatması
- 12 Hatveli boru
- 13 Kap contası
- 14 Döner halka
- 15 Meme başlığı
- 16 Meme iğnesi
- 17 Uç (meme) contası
- 18 **Hava hortumu**
- 19 SDS-Kapağı
- 20 SDS-Kapağı koruyucu başlığı
- 21 **Temel birim**
- 22 Aksesuar gözü
- 23 Hava filtresi kapağı
- 24 Açma/kapama ve hava miktarı ayarı için döner düğme
- 25 Püskürtme tabancası bırakma yüzeyi
- 26 Hortum bağlantısı (temel birim)
- 27 Taşıma tutamağı
- 28 Doldurma hunisi
- 29 Hava filtresi

Şekli gösterilen veya tanımlanan aksesuar standart teslimat kapsamında değildir. Aksesuarın tümünü aksesuar programımızda bulabilirsiniz.

Gürültü/Titreşim bilgisi

Gürültüye ait ölçme değerleri EN 60745'e göre tespit edilmektedir.

Aletin A-değerlendirmeli gürültü basınç seviyesi tipik olarak 74 dB(A)'dır. Tolerans K = 3 dB.

Çalışma sırasında gürültü seviyesi 80 dB(A)'yı aşabilir.

Koruyucu kulaklık kullanın!

Toplam titreşim değerleri a_h (üç yönün vektör toplamı) ve tolerans K, EN 60745 uyarınca: $a_h < 2,5 \text{ m/s}^2$, $K = 1,5 \text{ m/s}^2$.

Bu talimatta belirtilen titreşim seviyesi EN 60745'e göre normlandırılmış bir ölçme yöntemi ile tespit edilmiştir ve elektrikli el aletlerinin karşılaştırılmasında kullanılabilir. Bu değer geçici olarak titreşim seviyesinin tahmin edilmesine uygundur.

Belirtilen titreşim seviyesi elektrikli el aletinin temel kullanım alanlarını temsil eder. Ancak elektrikli el aleti başka kullanım alanlarında kullanılırken, farklı uçlarla kullanılırken veya yetersiz bakımla kullanılırken, titreşim seviyesi belirtilen değerden farklı olabilir. Bu da toplam çalışma süresi içindeki titreşim yükünü önemli ölçüde artırabilir.

Titreşim yükünü tam olarak tahmin edebilmek için aletin kapalı olduğu veya çalıştığı halde kullanılmadığı süreler de dikkate alınmalıdır. Bu, toplam çalışma süresi içindeki titreşim yükünü önemli ölçüde azaltabilir. Titreşimin kullanıcıya bindirdiği yük için önceden ek güvenlik önlemleri alın. Örneğin: Elektrikli el aletinin ve uçların bakımı, ellerin sıcak tutulması, iş aşamalarının organize edilmesi.

Teknik veriler

İnce (hassas) püskürtme sistemi PFS 105 E WALLPaint			
Ürün kodu		... 201	... 271
Giriş gücü	W	375	375
Sevk performansı	g/min	200 – 350	200 – 350
Pulverizasyon performansı	W	120	120
5 m ² boyama için gerekli süre	dak	2,5	2,5
Püskürtme maddesi kabı hacmi	ml	1000	1000
Hava hortumu uzunluğu	m	3,40	3,40
Ağırlığı EPTA-Procedure 01/2003'e göre	kg	5,2	5,2

Koruma sınıfı /II /II
Veriler 230 V'luk bir anma gerilimi [U] için geçerlidir. Farklı gerilimlerde ve farklı ülkelere özgü tiplerde bu veriler değişebilir. Lütfen elektrikli el aletinizin tip etiketi üzerindeki ürün koduna dikkat edin. Tek tek aletlerin ticari kodları değişik olabilir.

Uygunluk beyanı

Tek sorumlu olarak "Teknik veriler" bölümünde tanımlanan ürünün aşağıdaki norm ve/veya normatif belgelere ve bunların değişikliklerine uygun olduğunu beyan ederiz: EN 60335 ve 2011/65/AB, 2006/42/AT, 2004/108/AT yönetmelikleri.

Teknik belgelerin bulunduğu merkez (2006/42/AT):

Robert Bosch GmbH, Dept. PT/ETM9,
D-70745 Leinfelden-Echterdingen

Dr. Egbert Schneider
Senior Vice President
Engineering

Dr. Eckerhard Strötgen
Engineering Director
PT/ESI

ppa. Schneider i.v. Strötgen

Robert Bosch GmbH, Power Tools Division
D-70745 Leinfelden-Echterdingen
Leinfelden, 18.11.2011

Montaj

- Elektrikli el aletinin kendinde bir çalışma yapmadan önce her defasında fişi prizden çekin.

Hava hortumunun bağlanması (Bakınız: Şekiller A1 – A2)

- Hava hortumunu **18** aksesuar gözünden **22** alın.
- Hava hortumunun her iki ucundaki koruyucu başlıkları **20** çıkarın.

88 | Türkçe

Püskürtme tabancasına bağlantı:

- Hava hortumunun bir SDS-kapağını **19** ok işaretine uygun olarak püskürtme tabancasının bağlantısına **8** takın.
- SDS kapağını kilitlenceye kadar çevirin.

Temel birimin bağlantısı:

- Hava hortumunun ikinci SDS-kapağını ok işaretine uygun olarak temel birim bağlantısına **26** takın.
- SDS kapağını kilitlenceye kadar çevirin.

Açıklama: Kullanımdan sonra hortum uçlarını tekrar koruyucu kapakla koruma altına alın.

İşletim

- ▶ **Elektrikli el aletinin kendinde bir çalışma yapmadan önce her defasında fişi prizden çekin.**

Çalışmaya hazırlık

Boya satın alırken çevre uyumluluğuna dikkat edin.

Püskürtme yapılacak yüzeydeki ön hazırlık

Püskürtme yüzeyi temiz, kuru ve yağsız olmalıdır.

Çalışma esnasında üstü kapatılmamış bütün yüzeyler püskürtme sisi tarafından kirletilebilir. Bu nedenle püskürtme yapacağınız yüzeyin çevresini iyi bir biçimde hazırlayın:

- Zemini, mobilyaları, kapıları, pencereleri, kapı ve pencere kasalarını ve benzerlerini kapatın veya üzerlerine yapışkan bantlar yapıştırın.

Boyanın hazırlanması

- Boyayı üretici beyanlarına uygun olarak hazırlayın. Üretici inceleme konusunda bir bilgi vermemişse, boyanın **10 %** oranında su ile inceltilmesi tavsiye olunur.

Tavsiye

Boya başlangıç miktarı [ml]	500	800	1000
Su [ml]	50	80	100

- Boyayı iyice karıştırın.
- Doldurma hunisi **28** yardımı ile kaba **10** yeterli miktarda boya doldurun.
- İnceltilecek boya tekrar iyice karıştırın.
- Kabı **10** püskürtme tabancasına sıkıca vidalayın.
- Uygun bir yüzeyde deneme püskürtmesi yapın. (Bakınız: "Püskürtme", sayfa 88)

Optimum püskürtme görüntüsü elde ettikten sonra püskürtme işlemine başlayabilirsiniz.

veya

Püskürtme sonucu tatmin edici değilse veya boya çıkmıyorsa, "Arızaların giderilmesi" bölümünde ve sayfada 90 belirtildiği gibi hareket edin.

Hatveli borunun ayarlanması (Bakınız: Şekil B)

- Kabı **10** püskürtme tabancasından sökün.
- Hatveli boruyu **12** püskürtme malzemesi tümüyle püskürtülebilecek ölçüde çevirin:

Duvar boyama	Uç (meme) yönünde öne doğru
Tavan boyama	Tutamak yönünde arkaya doğru

İşletime alma

- ▶ **Şebeke gerilimine dikkat edin! Akım kaynağının gerilimi elektrikli el aletinin tip etiketi üzerindeki verilere uygun olmalıdır. 230 V ile işaretlenmiş elektrikli el aletleri 220 V ile de çalıştırılabilir.**
- ▶ **Temel birim işletim esnasında daima düz bir zemin üzerinde yatay konumda durmalıdır. Çalışır durumdaki temel birimi hiçbir zaman dik konuma getirmeyin.**
- ▶ **Temel birimin çalışma sırasında toz veya kirleri emmesine dikkat edin.**
- ▶ **Temel birim üzerine püskürtme yapmamaya dikkat edin.**

Açma

- Temel birimi daima düz ve temiz bir yüzeye yatay konumda yerleştirin.
- Şebeke fişini prize takın.
- Püskürtme tabancasını elinize alın ve püskürtme yapılacak yüzeye doğrultun.
- Çalıştırmak için temel birimdeki döner düğmeyi **24** sonuna kadar sağa çevirin.
- Çalışmaya maksimum hava miktarı ile başlanması tavsiye olunur. (Bakınız: "Hava miktarının ayarlanması", sayfa 89)
- Püskürtme tabancasındaki kumanda şalterine **9** basın.

Açıklama: Temel birim açıldıktan sonra uçtan (memeden) daima hava çıkar.

Kapama

- Kumanda şalterini **9** bırakın ve döner düğmeyi **24** sonuna kadar sola çevirin.
- Püskürtme tabancasını bırakma yuvasına **25** bırakın.
- Şebeke fişini prizden çekin.

Çalışırken dikkat edilecek hususlar**Püskürtme (Bakınız: Şekiller C – D)**

- Önce bir deneme püskürtmesi yapın ve püskürtme malzemesine göre püskürtme miktarını ayarlayın. (Ayarlamalar için aşağıdaki bölümlere bakın)
- Püskürtme tabancasını püskürtme yapacağınız nesneye mutlaka **25 cm** eşit uzaklıkta tutun.
- Püskürtme tabancasını yaptığınız ayara uygun olarak enine veya uzunlamasına ileri geri hareket ettirin.
- İşlenen şeritler **4 – 5 cm** üst üste geldiğinde eşit ve düzenli bir yüzey kalitesi sağlanır.
- Püskürtme yapılan yüzeyde kesinti yapmaktan kaçının.

Püskürtme tabancasının düzgün hareketlerle yönlendirilmesi üst yüzeyde istikrarlı bir kalite sağlar.

Yüzeye eşit olmayan uzaklıklardan yapılan püskürtme ve püskürtme açısının değiştirilmesi yoğun bir boya sisinin oluşmasına ve dolayısıyla üst yüzeyin kalitesiz görünmesine neden olur.

Püskürtme kabı tam olarak boşalınca kadar püskürtme yapmayın. Hatveli boru püskürtme malzemesi içinde bulunmazsa püskürtme sisi kesilir ve kalitesiz bir yüzey elde edilir.

Püskürtülen madde meme iğnesinde **16** ve hava kapağında **3** birikecek olursa, parçaları su ile temizleyin.

Püskürtme profilinin ayarlanması (Bakınız: Şekil E)

► Kumanda şalterini 9 hava kapağını 3 ayarlarken kullanmayın.

- Ayar kolu 2 ile istediğiniz püskürtme huzmesi genişliğini ayarlayın.
- Hava kapağını 3 istediğiniz pozisyona çevirin.

Kullanım	Ayar kolu 2	Hava kapağı 3	Püskürtme huzmesi
Astarlar, köşeler, kenarlar ve ulaşılması zor olana yerler			
Büyük yüzeyli tavan boyama			

Püskürtme malzemesi miktarının ayarlanması (Bakınız: Şekil F)

- İsteddiğiniz püskürtme malzemesi miktarını ayarlamak için ayar düğmesini 7 çevirin:
I: minimum püskürtme malzemesi miktarı,
III: maksimum püskürtme malzemesi miktarı.

Çalışmaya maksimum hava miktarı ile başlanması tavsiye olunur.

Püskürtme malzemesi miktarı	Ayar
Püskürtme yapılan yüzeyde çok fazla püskürtme malzemesi miktarı: 	Püskürtme malzemesi miktarı azaltılmalıdır. – Ayar düğmesini 7 I yönünde çevirin.

Hava miktarı	Ayar
Aşırı boya sisi: 	Hava miktarı azaltılmalıdır. – Döner düğmeyi 24 sola çevirin.

Püskürtme yapılan yüzeyde çok az püskürtme malzemesi miktarı: 	Püskürtme malzemesi miktarı artırılmalıdır. – Ayar düğmesini 7 III yönünde çevirin.
---	--

Aşırı pulvarizasyon: 	Hava miktarı artırılmalıdır. – Döner düğmeyi 24 sağa çevirin.
--------------------------	--

Hava miktarının ayarlanması (Bakınız: Şekil G)

- Kullanılan püskürtme malzemesine uygun hava miktarını ve basıncı ayarlamak için döner düğmeyi 24 çevirin.

Çalışma molaları ve taşıma (Bakınız: Şekil H)

Çalışma molalarında püskürtme tabancası 1 bırakma yüzeyine 25 bırakılabilir. Tutma tertibatı sayesinde püskürtme tabancası bırakma yüzeyinde sabit olarak durur. Püskürtme malzemesi dışarı akmaz.

- Püskürtme tabancasını bırakma yuvasına yerleştirin ve yerine tam olarak oturuncaya kadar bastırın.

İnce (hassas) püskürtme sistemini basit olarak taşımak için temel birime bir taşıma tutamağı monte edilmiştir.

- Kabı 10 tam olarak boşaltın.
Püskürtme tabancasının 1 hiç boya içermediğinden emin olun: Püskürtme yaparak püskürtme tabancasını boşaltın.

Minimum hava miktarı		Maksimum hava miktarı
----------------------	--	-----------------------

90 | Türkçe

- Püskürtme tabancasını bırakma yuvasına yerleştirin ve yerine tam olarak oturuncaya kadar bastırın.
- İnce (hassas) püskürtme sistemini kaldırmak ve taşımak için taşıma tutamağını **27** kullanın.

Bakım ve servis

Bakım ve temizlik

► Elektrikli el aletinin kendinde bir çalışma yapmadan önce her defasında fişi prizden çekin.

Dikkatli biçimde yürütülen üretim ve test yöntemlerine rağmen elektrikli el aleti arıza yapacak olursa, onarım Bosch elektrikli aletleri için yetkili bir serviste yapılmalıdır.

Bütün başvuru ve yedek parça siparişlerinizde mutlaka aletinizin tip etiketindeki 10 haneli ürün kodunu belirtiniz.

Yedek bağlantı kablosu gerekli ise, güvenliğin tehlikeye düşmemesi için Bosch'tan veya yetkili bir servisten temin edilmelidir.

Püskürtme tabancasının temizlenmesi (Bakınız: Şekil I)

Püskürtme tabancasının kusursuz işlev görmesi için usulüne uygun bir temizlik ön koşuldur. Temizlik yapılmadığı veya usulüne uygun olarak yapılmadığı takdirde garanti talepleri kabul edilmez.

Püskürtme tabancasını ve püskürtme maddesi kabını daima su ile temizleyin.

Püskürtme tabancasını bir bütün olarak hiçbir zaman su içine daldırmayın.

Püskürtme tabancasının uçlarını ve hava borularını hiçbir zaman sivri uçlu nesnelere temizlemeyin.

- Temel birimi kapatın ve püskürtme malzemesinin kaba geri akabilmesi için kumanda şalterine **9** basın.
- Kabı **10** sökün ve geri kalan püskürtme malzemesini boşaltın.
- Kaba su doldurun ve kabı püskürtme tabancasına sıkıca vidalayın.
- Püskürtme tabancasını birçok kez sallayın.
- Temel birimi çalıştırın ve suyu uygun bir toplama kabına püskürtün (örneğin kova).

- Son üç işlem adımını püskürtme tabancasından temiz su çıkıncaya kadar tekrarlayın.
- Temel birimi tekrar kapatın.
- Kabı **10** tam olarak boşaltın.
- Hatveli borunun **12** kap contası **13** ile birlikte püskürtme malzemesinden arınmış olup olmadığını ve hasarlı olup olmadığını kontrol edin.
- Kabin ve püskürtme tabancasının dış yüzeyini nemli bir bezle temizleyin.
- Ayar halkasını **4**, başlık somununu **5**, hava kapağını **3** ve döner halkayı **14** sökün.
- Meme başlığını **15** ve meme iğnesini **16** su ile temizleyin.
- Meme başlığını **15** püskürtme tabancasına takın ve doğru pozisyona çevirin.
- Döner halkayı **14** ve hava kapağını **3** meme başlığına **15** takın ve hepsini başlık somunu **5** ile sıkın.
- Ayar halkasını **4** başlık somununa **5** takın.

Hava filtresinin değiştirilmesi (Bakınız: Şekil J)

Hava filtresi kirlenince değiştirilmelidir.

- Hava filtresi kapağını **23** çıkarın.
- Hava filtresini **29** değiştirin.
- Hava filtresi kapağını tekrar takın.

Meme contasının temizlenmesi (Bakınız: Şekil K)

Meme contası **17** zaman zaman temizlenmelidir.

- Meme başlığını **15** ve meme contasını **17** çıkarın. Uç contası püskürtme tabancasına sıkı bir biçimde yapışmışsa sivri uçlu bir nesne ile çıkarın.
- Meme contasını su ile temizleyin.
- Uç contasını tekrar püskürtme tabancasına takın. Oluşan püskürtme tabancasının tersini göstermesine dikkat edin.

Malzemenin atılması

Boya ve kurumuş boya kalıntıları çevre koruma yönetmeliğine uygun olarak atılmalıdır. Atma uyarılarına ve yöresel özel çöp atma yönetmeliklerine uyun.

Çevreye zararlı kimyasal maddeler toprağa, temel suyuna, su birikintilerine veya akarsulara atılmamalıdır. Çevreye zararlı kimyasal maddeleri kanalizasyona atmayın!

Arızaların giderilmesi

Problem	Nedeni	Giderilmesi
Püskürtme malzemesi yüzeyi tam olarak kapatmıyor	Püskürtme malzemesi miktarı çok az	Ayar düğmesini 7 IIIII yönünde çevirin
	Püskürtme yüzeyine olan mesafe çok büyük	Püskürtme mesafesini küçültün
	Püskürtme yapılan yüzeyde çok az püskürtme malzemesi, yüzeyde sekrek püskürtme malzemesi	Püskürtme yapılan yüzeye daha fazla püskürtme yapın
	Püskürtme malzemesinin kıvamı çok kalın	Püskürtme malzemesini yeniden inceltin ve deneme püskürtmesi yapın
Püskürtme malzemesi yüzeyde akıyor	Çok fazla püskürtme malzemesi püskürtülmüş durumda	Ayar düğmesini 7 I yönünde çevirin
	Püskürtme yapılan yüzeye mesafe çok az	Püskürtme mesafesini büyütün
	Püskürtme malzemesinin kıvamı çok ince	Orijinal püskürtme malzemesi ilave edin
	Aynı yere çok fazla püskürtme yapılmış	Boyayı alın ve ikinci püskürtme işleminde aynı yerden daha fazla geçmeyin

Problem	Nedeni	Giderilmesi
Çok fazla tozlanma	Püskürtme malzemesi miktarı çok yüksek	Ayar düğmesini 7 yönünde çevirin
	Hava miktarı çok az	Hava miktarı döner düğmesini 24 sağa çevirin
	Meme iğnesi 16 kirli	Meme iğnesini temizleyin
	Püskürtme malzemesi kabında 10 düşük basınç.	Püskürtme malzemesi kabını püskürtme tabancasına doğru olarak vidalayın
	Püskürtme malzemesinin kıvamı çok kalın	Püskürtme malzemesini yeniden inceltin ve deneme püskürtmesi yapın
	Hava filtresi 29 çok kirli	Hava filtresinin değiştirilmesi
Püskürtme huzmesi darbeli çıkıyor	Kabta çok az püskürtme malzemesi	Kaba püskürtme malzemesi ilave edin
	Hatveli borudaki 12 havalandırma deliği tıkalı	Hatveli boruyu ve deliği temizleyin
	Hava filtresi 29 çok kirli	Hava filtresinin değiştirilmesi
	Püskürtme malzemesinin kıvamı çok kalın	Püskürtme malzemesini yeniden inceltin ve deneme püskürtmesi yapın
	Meme contası 17 yok veya doğru olarak takılı değil	Meme contasını püskürtme tabancasına takın (oluk püskürtme tabancasının tersini göstermelidir)
Püskürtme malzemesi uçtan damlıyor	Meme iğnesinde 16 ve hava kapağında 3 püskürtme malzemesi birikmesi	Meme iğnesini ve hava kapağını temizleyin
	Meme iğnesi 16 yıpranmış	Meme iğnesini değiştirin
	Uç gevşek	Başlık somununu 5 sıkın
Uçtan hiç püskürtme malzemesi çıkmıyor	Hava miktarı döner düğmesi 24 "maksimum hava miktarı" üzerinde değil	Hava miktarı döner düğmesini 24 "maksimum hava miktarı" üzerine getirin
	Kabta 10 basınç oluşmuyor	Püskürtme malzemesi kabını püskürtme tabancasına doğru olarak vidalayın
	Hatveli boru 12 gevşek	Hatveli boruyu sıkıca takın
	Meme iğnesi 16 tıkalı	Meme iğnesini temizleyin
	Hatveli boru 12 tıkalı	Hatveli boruyu temizleyin
	Hatveli borudaki 12 havalandırma deliği tıkalı	Hatveli boruyu ve deliği temizleyin
	Kap contası 13 yok veya hasarlı	(yeni) kap contasını hatveli boruya takın
	Püskürtme malzemesinin kıvamı çok kalın	Püskürtme malzemesini yeniden inceltin ve deneme püskürtmesi yapın

Müşteri servisi ve müşteri danışmanlığı

Müşteri servisleri ürününüzün onarım ve bakımı ile yedek parçalarına ait sorularınızı yanıtlar. Demonte görüşler ve yedek parçalara ait bilgileri şu adreste de bulabilirsiniz:

www.bosch-pt.com

Bosch müşteri servisi timi satın alacağınız ürünün özellikleri, bu ürünün kullanımı ve ayar işlemleri hakkındaki sorularınız ile yedek parçalarına ait sorularınızı memnuniyetle yanıtlar.

Türkçe

Bosch San. ve Tic. A.Ş.
Ahi Evran Cad. No:1 Kat:22
Polaris Plaza
80670 Maslak/İstanbul
Bosch Uzman Ekibi +90 (0212) 367 18 88

Tasfiye

Püskürtme tabancası, elektronik birim, aksesuar ve ambalaj malzemesi çevre koruma hükümlerine uygun olarak yeniden dönüşüm merkezine gönderilmelidir.

Elektrikli el aletlerini evsel çöplerin içine atmayın!

Sadece AB üyesi ülkeler için:



Elektrikli el aletleri ve eski elektronik aletlere ilişkin 2002/96/AT sayılı Avrupa Birliği yönetmeliği ve bunların tek tek ülkelerin hukuklarına uyarlanması uyarınca, kullanım ömrünü tamamlamış elektrikli el aletleri ayrı ayrı toplanmak ve çevre dostu bir yöntemle tasfiye edilmek üzere yeniden kazanım merkezlerine gönderilmek zorundadır.

Değişiklik haklarımız saklıdır.

Polski

Wskazówki bezpieczeństwa

OGólne przepisy bezpieczeństwa dla elektronarzędzi

⚠ OSTRZEŻENIE Należy w całości przeczytać wskazówki bezpieczeństwa i instrukcje, łącznie z Kartami Charakterystyki Niebezpiecznych Substancji Chemicznych, dostarczone wraz z farbami, a także tabliczki ostrzegawcze umieszczone na pojemnikach. Niestosowanie się do wskazówek bezpieczeństwa, instrukcji i zaleceń może doprowadzić do porażenia prądem elektrycznym, pożaru i/lub poważnych obrażeń.

Wszystkie instrukcje i wskazówki bezpieczeństwa należy przechowywać do ewentualnego dalszego zastosowania.

Używane we wskazówkach bezpieczeństwa pojęcie 'elektronarzędzie' odnosi się do elektronarzędzi, zasilanych z sieci (z przewodem sieciowym) oraz do elektronarzędzi, zasilanych akumulatorami (bez przewodu sieciowego).

Bezpieczeństwo w miejscu pracy

- ▶ **Podczas użytkowania elektronarzędzia zwrócić uwagę na to, aby dzieci i inne osoby postronne znajdowały się w bezpiecznej odległości.** Odwrócenie uwagi może spowodować utratę kontroli nad urządzeniem.

Bezpieczeństwo elektryczne

- ▶ **Wtyczka elektronarzędzia musi pasować do gniazda. Nie wolno w żaden sposób zmieniać wtyczki. Do elektronarzędzi z uziemieniem ochronnym nie wolno używać żadnych wtyków adapterowych.** Użycie oryginalnych wtyczek i pasujących gniazd zmniejsza ryzyko porażenia prądem.
- ▶ **Urządzenie należy zabezpieczyć przed deszczem i wilgocią.** Przedostanie się wody do elektronarzędzia podwyższa ryzyko porażenia prądem.
- ▶ **Nie wolno używać przewodu do innych czynności. Nie wolno przenosić elektronarzędzia, trzymając je za przewód, ani wyciągać wtyczki z gniazdka pociągając za przewód. Nie wolno też używać przewodu do zawieszenia urządzenia. Przewód należy chronić przed wysokimi temperaturami, należy go trzymać z dala od oleju, ostrych krawędzi lub ruchomych części urządzenia.** Uszkodzone lub splątane przewody zwiększają ryzyko porażenia prądem elektrycznym.
- ▶ **Na otwartej przestrzeni (poza pomieszczeniem zamkniętym) używać należy wyłącznie zewnętrznych przewodów przedłużających.** Użycie przedłużacza dostosowanego do pracy na zewnątrz zmniejsza ryzyko porażenia prądem.
- ▶ **Jeżeli nie da się uniknąć zastosowania elektronarzędzia w wilgotnym otoczeniu, należy użyć wyłącznika ochronnego różnicowo-prądowego.** Zastosowanie wyłącznika ochronnego różnicowo-prądowego zmniejsza ryzyko porażenia prądem.

Bezpieczeństwo osób

- ▶ **Należy stosować indywidualne wyposażenie ochronne i zawsze nosić okulary ochronne.** Noszenie osobistego wyposażenia ochronnego – maski przeciwpyłowej, obuwia o podszewkach przeciwpoślizgowych, kasku ochronnego lub środków ochrony słuchu (w zależności od rodzaju i zastosowania elektronarzędzia) – zmniejsza ryzyko obrażeń ciała.



Zastosowanie i obsługa elektronarzędzia

- ▶ **Nie należy używać elektronarzędzia, którego włącznik/wyłącznik jest uszkodzony.** Elektronarzędzie, którego nie można włączyć lub wyłączyć jest niebezpieczne i musi zostać naprawione.
- ▶ **Nie używane elektronarzędzia należy przechowywać w miejscu niedostępnym dla dzieci. Nie należy udostępniać urządzenia osobom, które go nie znają lub nie przeczytały niniejszych przepisów.** Używane przez niedoświadczoną osobę elektronarzędzia są niebezpieczne.
- ▶ **Elektronarzędzia, osprzęt, narzędzia robocze itd. należy używać zgodnie z niniejszymi zaleceniami. Należy przy tym uwzględnić warunki i rodzaj wykonywanej pracy.** Niezgodne z przeznaczeniem użycie elektronarzędzia może doprowadzić do niebezpiecznych sytuacji.

Serwis

- ▶ **Naprawę elektronarzędzia należy zlecić jedynie wykwalifikowanemu fachowcowi i przy użyciu oryginalnych części zamiennych.** To gwarantuje, że bezpieczeństwo urządzenia zostanie zachowane.

Wskazówki bezpieczeństwa dla systemów precyzyjnego rozpylania

- ▶ **Stosować należy tylko takie materiały malarskie, które zostały wyszczególnione w rozdziale dotyczącym zastosowania zgodnego z przeznaczeniem.** Niedozwolone materiały (na przykład lakiery, farby olejne itp.) mogą spowodować uszkodzenie systemu precyzyjnego rozpylania.
- ▶ **Nie wolno w żadnym wypadku kierować rozpylanego medium w swoim kierunku, w kierunku innych osób lub w kierunku zwierząt.**
- ▶ **Należy zwrócić uwagę na wszystkie możliwe zagrożenia, związane z materiałem malarskim. Należy przestrzegać wszystkich informacji producenta danego materiału malarskiego.** Należy przestrzegać wszystkich zaleceń producenta, aby zmniejszyć ryzyko obrażeń i urazów.
- ▶ **Należy dbać o to, aby wtyczka przewodu sieciowego i przycisk spustowy pistoletu natryskowego nie były zanieczyszczone farbą lub innymi cieczami. Nie wolno nigdy stosować przewodu jako podpory na**

połączeniach wtykowych. Zaniedbania w przestrzeganiu powyższych zaleceń mogą doprowadzić do porażenia prądem elektrycznym.

- ▶ **Do czyszczenia należy stosować wyłącznie środki wodorociekalne.** Łatwo lotne, ułatniające się rozpuszczalniki powodują zagrożenie wybuchem i mogą uszkodzić system drobno rozpylający.
- ▶ **Dzieci powinny znajdować się pod nadzorem.** Tylko w ten sposób można zagwarantować, że nie będą się one bawiły jednostką precyzyjnego rozpylania.
- ▶ **Dzieci i osoby niepełnosprawne fizycznie, emocjonalnie, lub psychicznie, a także inne osoby, których doświadczenie i/lub wiedza jest niewystarczająca, aby obsługiwać system precyzyjnego rozpylania przy zachowaniu wszelkich zasad bezpieczeństwa, nie powinny go obsługiwać bez nadzoru sprawowanego przez odpowiedzialną osobę.** W przeciwnym wypadku istnieje niebezpieczeństwo, iż urządzenie zostanie niewłaściwie zastosowane, a także może dojść do obrażeń.

Opis urządzenia i jego zastosowania



Należy przeczytać wszystkie wskazówki i przepisy. Błędy w przestrzeganiu poniższych wskazówek mogą spowodować porażenie prądem, pożar i/lub ciężkie obrażenia ciała.

Użycie zgodne z przeznaczeniem

Niniejsze elektronarzędzie przeznaczone jest wyłącznie do rozpylania farb dyspersyjnych na bazie wody w zamkniętych pomieszczeniach.

Elektronarzędzie wolno używać tylko wtedy, gdy się jest w stanie w pełni ocenić jego wszystkie funkcje, wykonać wszystkie działania bez ograniczeń lub po uzyskaniu odpowiednich instrukcji.

Przedstawione graficznie komponenty

Numeracja przedstawionych graficznie komponentów odnosi się do rysunku elektronarzędzia na stronie graficznej.

- 1 Pistolet natryskowy
- 2 Dźwignia do regulacji szerokości strumienia natrysku (strumień zwarty/strumień szeroki)
- 3 Zatyczka
- 4 Pierścień regulujący strumień natrysku (poziomo/pionowo)
- 5 Nakrętka złączkowa
- 6 Oznaczenie podłączenia SDS
- 7 Pokrętło do regulacji ilości rozpylanego medium
- 8 Przyłącze węża (pistolet natryskowy)
- 9 Przełącznik funkcyjny
- 10 Zbiornik na medium
- 11 Przedłużka stopki
- 12 Pionowa rurka
- 13 Uszczelka zbiornika
- 14 Pierścień obrotowy
- 15 Pokrywka na dyszę

- 16 Iglica dyszy
- 17 Uszczelka dyszy
- 18 Przewód powietrzny
- 19 Podłączenie SDS
- 20 Pokrywka ochronna mocowania SDS
- 21 Jednostka podstawowa
- 22 Schowek na akcesoria
- 23 Pokrywka filtra powietrza
- 24 Pokrętło do włączania/wyłączania i do regulacji wydatku powietrza
- 25 Uchwyt przeznaczony do odkładania pistoletu natryskowego
- 26 Przyłącze dla węża (jednostka podstawowa)
- 27 Uchwyt transportowy
- 28 Lej napełniania
- 29 Filtr powietrza

Osprzęt ukazany na rysunkach lub opisany w instrukcji użytkownika nie wchodzi w standardowy zakres dostawy. Kompletny asortyment osprzętu można znaleźć w naszym katalogu osprzętu.

Dane techniczne

System precyzyjnego rozpylania	PFS 105 E WALLPaint		
Numer katalogowy		... 201	... 271
Moc znamionowa	W	375	375
Wydajność tłoczenia medium	g/min	200–350	200–350
Wydajność rozpylania	W	120	120
Czas zużyty na nakładanie powłok malarskich na 5 m ²	min	2,5	2,5
Pojemność zbiornika na medium	ml	1000	1000
Długość elastycznego przewodu powietrznego	m	3,40	3,40
Ciężar odpowiednio do EPTA-Procedure 01/2003	kg	5,2	5,2
Klasa ochrony		<input type="checkbox"/> /II	<input type="checkbox"/> /II

Dane aktualne są dla napięcia znamionowego [U] 230 V. Przy napięciach odbiegających od powyższego i w przypadku modeli specyficznych dla danego kraju dane te mogą się różnić. Należy zwracać uwagę na numer katalogowy na tabliczce znamionowej nabytego elektronarzędzia. Nazwy handlowe poszczególnych elektronarzędzi mogą się różnić.

Informacja na temat hałasu i wibracji

Wartości pomiarowe hałasu określono zgodnie z normą EN 60745.

Mierzony wg skali A poziom ciśnienia akustycznego, emitowanego przez urządzenie wynosi standardowo 74 dB(A). Niepewność pomiaru K = 3 dB. Poziom hałas na stanowisku pracy może przekroczyć 80 dB(A).

Stosować środki ochrony słuchu!

94 | Polski

Wartości łączne drgań a_h (suma wektorowa z trzech kierunków) i niepewność pomiaru K oznaczone zgodnie z normą EN 60745 wynoszą:

$$a_h < 2,5 \text{ m/s}^2, K = 1,5 \text{ m/s}^2.$$

Podany w niniejszej instrukcji poziom drgań pomierzony został zgodnie z określoną przez normę EN 60745 procedurą pomiarową i może zostać użyty do porównywania elektronarzędzi. Można go też użyć do wstępnej oceny ekspozycji na drgania.

Podany poziom drgań jest reprezentatywny dla podstawowych zastosowań elektronarzędzia. Jeżeli elektronarzędzie użyte zostanie do innych zastosowań lub z innymi narzędziami roboczymi, a także jeśli nie będzie wystarczająco konserwowane, poziom drgań może odbiegać od podanego. Podane powyżej przyczyny mogą spowodować podwyższenie ekspozycji na drgania podczas całego czasu pracy.

Aby dokładnie ocenić ekspozycję na drgania, trzeba wziąć pod uwagę także okresy, gdy urządzenie jest wyłączone, lub gdy jest wprawdzie włączone, ale nie jest używane do pracy. W ten sposób łączna (obliczana na pełny wymiar czasu pracy) ekspozycja na drgania może okazać się znacznie niższa.

Należy wprowadzić dodatkowe środki bezpieczeństwa, mające na celu ochronę operatora przed skutkami ekspozycji na drgania, np.: konserwacja elektronarzędzia i narzędzi roboczych, zabezpieczenie odpowiedniej temperatury rąk, ustalenie kolejności operacji roboczych.

Deklaracja zgodności

Oświadczamy z pełną odpowiedzialnością, że produkt, przedstawiony w rozdziale „Dane techniczne”, odpowiada wymaganiom następujących norm i dokumentów normatywnych: EN 60335 oraz dyrektywom 2011/65/UE, 2006/42/WE, 2004/108/WE wraz ze zmianami użytkownika.

Dokumentacja techniczna (2006/42/WE):

Robert Bosch GmbH, Dept. PT/ETM9,
D-70745 Leinfelden-Echterdingen

Dr. Egbert Schneider
Senior Vice President
Engineering

Dr. Eckerhard Strötgen
Engineering Director
PT/ESI

Dr. Egbert Schneider i.v. *Dr. Eckerhard Strötgen*

Robert Bosch GmbH, Power Tools Division
D-70745 Leinfelden-Echterdingen
Leinfelden, 18.11.2011

Montaż

- ▶ **Przed wszystkimi pracami przy elektronarzędziu należy wyciągnąć wtyczkę z gniazda.**

Podłączanie przewodu powietrznego (zob. rys. A1 – A2)

- Wyjąć przewód powietrzny **18** ze schowka na akcesoria **22**.
- Usunąć zatyczki **20** z obu końców przewodu powietrznego.

Podłączenie do pistoletu natryskowego:

- Mocno wsunąć podłączenie SDS **19** przewodu powietrznego do przyłącza pistoletu natryskowego **8**, zgodnie z narysowanymi strzałkami.
- Obracać zamknięcie SDS, aż blokada zaskoczy w zapadce.

Podłączenie jednostki podstawowej:

- Mocno wsunąć drugie podłączenie SDS przewodu powietrznego do przyłącza jednostki podstawowej **26**, zgodnie z narysowanymi strzałkami.
- Obracać zamknięcie SDS, aż blokada zaskoczy w zapadce.

Wskazówka: Po zakończeniu eksploatacji urządzenia należy zabezpieczyć końcówki przewodu zatyczkami.

Praca

- ▶ **Przed wszystkimi pracami przy elektronarzędziu należy wyciągnąć wtyczkę z gniazda.**

Przygotowanie pracy

Kupując farby, należy zwrócić uwagę na ich przyjazność dla środowiska.

Przygotowywanie powierzchni pod obróbkę

Powierzchnia pod obróbkę musi być czysta, sucha i niezatłuszczona.

Podczas pracy wszystkie nie zakryte powierzchnie mogą ulec zabrudzeniu mgłą lakierniczą. Dlatego też przed przystąpieniem do pracy należy starannie przygotować otoczenie.

- Podłogi, meble, drzwi, okna, ościeżnice drzwi i okien itp. należy zakryć lub okleić taśmą.

Przygotowywanie farby

- Farbę należy przygotować zgodnie z zaleceniami jej producenta.
- Jeżeli producent farby nie udzielił żadnych wskazówek dotyczących stopnia rozcieńczenia, zaleca się dodanie do farby wody w ilości 10 %.

Zalecenie

Ilość wyjściowa farby [ml]	500	800	1000
Woda [ml]	50	80	100

- Farbę należy dokładnie wymieszać.
- Zalać wystarczającą ilość farby do zbiornika **10**, stosując lej napełniania **28**.
- Rozcieńczoną farbę ponownie dokładnie wymieszać.
- Mocno nakręcić zbiornik **10** na pistolet natryskowy.
- Przeprowadzić próbne natryskiwanie na powierzchni testowej. (zob. „Natryskiwanie”, str. 95)

Po uzyskaniu optymalnego kształtu strumienia, można rozpocząć natryskiwanie.

lub

Jeżeli kształt strumienia nie jest zadawalający, lub nie dochodzi do wytrysku farby, należy postępować jak opisano w przypadku „Usuwanie usterek” na stronie 97.

Regulacja pionowej rurki (zob. rys. B)

- Odkręcić zbiornik **10** i zdjąć go z pistoletu natryskowego.
- Obrócić rurkę pionową **12** tak, aby medium można było rozpylić, nie pozostawiając żadnych resztek:

Malowanie ścian	do przodu , w kierunku dyszy
Malowanie sufitu	do tyłu , w kierunku uchwyty ręcznego

Uruchomienie

- ▶ **Należy zwrócić uwagę na napięcie sieci! Napięcie źródła prądu musi zgadzać się z danymi na tabliczce znamionowej elektronarzędzia. Elektronarzędzia przeznaczone do pracy pod napięciem 230 V można przyłączyć również do sieci 220 V.**
- ▶ **Jednostka podstawowa powinna zawsze podczas pracy urządzenia stać w pozycji poziomej na równej płaszczyźnie. Jeżeli jednostka podstawowa jest włączona, nie wolno jej przechylać lub ustawiać w pozycji pionowej.**
- ▶ **Zwrócić uwagę, by jednostka podstawowa nie zassała pyłu lub innych zanieczyszczeń podczas pracy.**
- ▶ **Zwrócić uwagę, aby nie zanieczyścić jednostki podstawowej podczas rozpylania.**

Uruchomienie

- Jednostkę podstawową należy ustawiać zawsze w pozycji poziomej na równej i czystej powierzchni.
- Włożyć wtyczkę sieciową do gniazda.
- Ująć pistolet natryskowy w rękę i skierować go na powierzchnię przeznaczoną do obróbki.
- W celu włączenia należy przekręcić pokrętkę **24**, znajdującą się na jednostce podstawowej aż do oporu w prawo.
Zaleca się, aby rozpoczynać pracę przy maksymalnym wydatku powietrza. (zob. „Regulacja wydatku powietrza”, str. 96)
- Nacisnąć przełącznik funkcyjny **9** na pistolecie natryskowym.

Regulacja kształtu strumienia natrysku (zob. rys. E)

- ▶ **Nie wolno nigdy uruchamiać przycisku funkcyjnego 9 podczas przedstawiania zatyczki 3.**

Wskazówka: Gdy jednostka podstawowa jest włączona, z dyszy wypływa zawsze powietrze.

Wyłączenie

- Zwolnić przełącznik funkcyjny **9** i przekręcić pokrętkę **24** w lewo aż do oporu.
- Odstawić pistolet natryskowy do przeznaczonego do tego celu uchwyty **25**.
- Wyjąć wtyczkę sieciową z gniazda.

Wskazówki dotyczące pracy**Natryskiwanie (zob. rys. C – D)**

- Najpierw należy wykonać krótką próbę natryskiwania i ustawić kształt strumienia i ilość nakładanego medium, kierując się rodzajem materiału malowanego obiektu. (ustawienia zob. poniższe rozdziały)
- Pistolet natryskowy należy trzymać prostopadle do malowanej powierzchni, zachowując równomierny odstęp, wynoszący 25 cm.
- Pistolet należy przesuwac równomiernie w poprzek lub w górę-dół malowanej powierzchni – w zależności od ustawionego kształtu strumienia.
Powłokę malarską o wysokiej jakości uzyskuje się wówczas, gdy tory malowania nałożą się na siebie o 4 – 5 cm (tzw. malowanie „na zakładkę”).
- Pokrywając powierzchnię farbą lub lakierem, nie należy robić przerw.





Jednorodną powierzchnię uzyskuje się przez równomierne prowadzenie pistoletu natryskowego.

Nierównomierne odstępy, a także natryskiwanie pod kątem powoduje silniejsze wytwarzanie się mgły lakierniczej, co powoduje powstanie nierównomiernej powłoki.

Nie należy rozpylać medium aż do zakończenia się pojemnika. Gdy pionowa rurka nie jest zanurzona w medium, ustaje wytwarzanie się mgły natryskowej, co powoduje powstanie nierównomiernej powłoki.

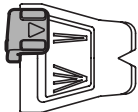
Gdy medium zaczyna się odkładać na iglicy dyszy **16** i zatyczce **3**, należy przeczyszczyć oba elementy wodą.

- Ustawić pożądaną szerokość strumienia natrysku za pomocą dźwigni **2**.
- Przekręcić zatyczkę **3**, ustawiając ją w odpowiedniej pozycji.

Zastosowanie	Dźwignia ustawcza 2	Zatyczka 3	Strumień natrysku
do malowania wstępnego, malowania naroży, krawędzi i trudnodostępnych miejsc			 pionowy zwarty strumień natrysku do malowania poziomych powierzchni
			 poziomy zwarty strumień natrysku do malowania pionowych powierzchni

96 | Polski

Zastosowanie

Dźwignia ustawcza 2 Zatyczka 3

Strumień natrysku

do malowania dużych powierzchni sufitów

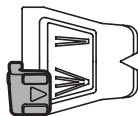

pionowy szeroki strumień do malowania poziomych powierzchni



poziomy szeroki strumień do malowania pionowych powierzchni

Regulacja ilości dostarczanego medium (zob. rys. F)

- Przekręcić pokrętkę **7**, aby ustawić pożądaną ilość rozpylanego medium:
 - I**: minimalna ilość medium,
 - III**: maksymalna ilość medium.

Ilość rozpylanego medium**Ustawianie**

Zbyt duża ilość medium na malowanej powierzchni:

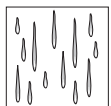

Zredukować ilość rozpylanego medium.

- Przekręcić pokrętkę **7** w kierunku **I**.

Zbyt mała ilość medium na malowanej powierzchni:

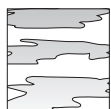

Zwiększyć ilość rozpylanego medium.

- Przekręcić pokrętkę **7** w kierunku **III**.

Regulacja wydatku powietrza (zob. rys. G)

- Przekręcić pokrętkę **24**, aby ustawić wydatek powietrza i ciśnienie pod jakim medium ma być rozpylane.

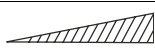
minimalny
wydatek
powietrzamaksymalny
wydatek
powietrza

Zaleca się, aby rozpocząć pracę przy maksymalnym wydatku powietrza.

Wydatek powietrza**Ustawianie**

Zbyt silna mgła lakiernicza:

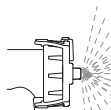

Zredukować wydatek powietrza.

- Przekręcić pokrętkę **24** w lewo.

Zbyt niski stopień rozdrobnienia medium:

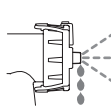

Zwiększyć wydatek powietrza.

- Przekręcić pokrętkę **24** w prawo.

Przerwy w pracy i transport (zob. rys. H)

Podczas przerw w pracy pistolet natryskowy **1** można odstawić w uchwycie **25**. Dzięki specjalnej podpórce, pistolet natryskowy jest dobrze osadzony w uchwycie. Wyciek medium nie jest możliwy.

- Odstawić pistolet natryskowy do uchwytu i docisnąć go do oporu, tak aby był on mocno osadzony w uchwycie.

Aby ułatwić transport systemu drobno rozpylającego jednostka podstawowa została wyposażona w uchwyt transportowy.

- Całkowicie opróżnić pojemnik **10**.
Upewnić się, czy pistolet natryskowy **1** jest pusty.
Opróżnić pistolet natryskowy, rozpylając resztki medium.
- Odstawić pistolet natryskowy do uchwytu i docisnąć go do oporu, tak aby był on mocno osadzony w uchwycie.
- Do podnoszenia lub transportu systemu drobno rozpylającego należy stosować uchwyt transportowy **27**.

Konserwacja i serwis**Konserwacja i czyszczenie**

- ▶ Przed wszystkimi pracami przy elektronarzędziu należy wyciągnąć wtyczkę z gniazda.**

Jeśli urządzenie, mimo dokładnej i wszechstronnej kontroli produkcyjnej ulegnie kiedykolwiek awarii, naprawę powinien przeprowadzić autoryzowany serwis elektronarzędzi firmy Bosch.

Przy wszystkich zgłoszeniach oraz zamówieniach części zamiennych konieczne jest podanie 10-cyfrowego numeru katalogowego elektronarzędzia zgodnie z danymi na tabliczce znamionowej.

Jeżeli konieczna okaże się wymiana przewodu przyłączeniowego, należy zlecić ją firmie Bosch lub w autoryzowanym przez firmę Bosch punkcie naprawy elektronarzędzi, co pozwoli uniknąć ryzyka zagrożenia bezpieczeństwa.

Czyszczenie pistoletu natryskowego (zob. rys. I)

Właściwe czyszczenie pistoletu natryskowego jest warunkiem jego bezbłędneho funkcjonowania. Szkodę spowodowane nieczyszczeniem lub niewłaściwym czyszczeniem sprzętu nie są objęte gwarancją.

System drobno rozpylający i zbiornik na medium należy zawsze czyścić przy użyciu wody.

Nie należy nigdy zanurzać całego pistoletu natryskowego w wodzie.

Nigdy nie czyścić otworów w dyszy, ani otworów wentylacyjnych pistoletu za pomocą ostrych metalowych przedmiotów.

- Wyłączyć jednostkę podstawową i wcisnąć przełącznik funkcyjny **9** pistoletu - aby medium powróciło do zbiornika.
- Odkręcić pojemnik **10** opróżnić go z resztek medium.
- Napełnić zbiornik wodą i mocno nakręcić go na pistolet natryskowy.
- Wielokrotnie potrząsnąć pistoletem.
- Włączyć jednostkę podstawową i rozpylić wodę, kierując jej strumień do odpowiedniego zbiornika (np. wiadra).
- Powtarzać ostatnie trzy czynności tak długo, aż z pistoletu nie zacznie wytryskiwać czysta woda.
- Ponownie wyłączyć jednostkę podstawową.
- Całkowicie opróżnić pojemnik **10**.
- Skontrolować, czy pionowa rurka **12** i uszczelka **13** są czyste (niezanieczyszczone medium) i nieuszkodzone.
- Zbiornik i pistolet natryskowy oczyścić z zewnątrz wilgotną szmatką.
- Odkręcić pierścień regulacyjny **4**, nakrętkę złączkową **5**, zatyczkę **3** i pierścień obrotowy **14**.
- Oczyścić pokrywkę dyszy **15** i iglicę **16** za pomocą wody.
- Nasunąć pokrywkę dyszy **15** na pistolet i obracając, ustawić we właściwym położeniu.
- Nałożyć pierścień obrotowy **14** i zatyczkę **3** na pokrywkę dyszy **15** i wszystko mocno dociągnąć za pomocą nakrętki złączkowej **5**.
- Nasunąć pierścień obrotowy **4** na nakrętkę złączkową **5**.

Wymiana filtra powietrza (zob. rys. J)

W razie zanieczyszczenia filtra powietrza, należy go wymienić.

- Zdjąć osłonę filtra **23**.
- Wymienić filtr powietrza **29**.
- Ponownie nałożyć osłonę filtra.

Czyszczenie uszczelki dyszy (zob. rys. K)

Od czasu do czasu konieczne jest czyszczenie uszczelki dyszy **17**.

- Zdjąć pokrywkę dyszy **15** i uszczelkę **17**.
W razie potrzeby można posłużyć się jakimś ostro zakończonym przedmiotem, gdyż uszczelka dyszy jest mocno osadzona na pistolecie.
- Oczyścić uszczelkę za pomocą wody.
- Ponownie umieścić uszczelkę w pistolecie. Należy zwrócić uwagę na to, by rowek nie był zwrócony w stronę pistoletu.

Likwidacja materiałów

Farba i zaschnięte je resztki muszą zostać zlikwidowane w sposób przyjazny dla środowiska. Należy wziąć pod uwagę instrukcje producenta oraz lokalne przepisy dotyczące utylizacji odpadów niebezpiecznych.

Należy zdecydowanie zapobiec temu, by szkodliwe dla środowiska chemikalia mogły przedostać się do gleby, wód gruntowych, rzek i zbiorników wodnych. Nie wolno wylewać substancji, szkodliwych dla środowiska naturalnego do kanalizacji!

Usuwanie usterek

Problem	Przyczyna	Usuwanie błędów
Medium nie kryje	Zbyt mała ilość medium	Przekręcić pokrętkę 7 w kierunku IIII
	Zbyt duża odległość od malowanej powierzchni	Zmniejszyć odstęp
	Zbyt cienka powłoka malarska; natrykiwano niedostateczną ilość razy	Powtórzyć natrykiwanie
	Za gęste medium	Ponownie rozcieńczyć medium i przeprowadzić próbne natrykiwanie
Medium rozpyla się na pomalowanej powierzchni	Nałożono za dużo medium	Przekręcić pokrętkę 7 w kierunku I
	Zbyt mała odległość od malowanej powierzchni	Zwiększyć odstęp od malowanej powierzchni
	Za rzadkie medium	Dodać medium do mieszanki
	Zbyt często natrykiwano	Usunąć całkowicie farbę i powtórzyć obróbkę, natrykując mniejszą ilość razy
Zbyt niski stopień rozdrobnienia medium	Zbyt wysoka ilość medium	Przekręcić pokrętkę 7 w kierunku I
	Za słaby wydatek powietrza	Przekręcić pokrętkę do regulacji wydatku powietrza 24 w prawo
	Zanieczyszczona iglica dyszy 16	Oczyścić iglicę dyszy
	Zbyt niskie ciśnienie w pojemniku 10	Mocno nakręcić pojemnik na medium na pistolet natryskowy
	Za gęste medium	Ponownie rozcieńczyć medium i przeprowadzić próbne natrykiwanie
	Mocno zanieczyszczony filtr powietrza 29	Wymiana filtra powietrza

98 | Český

Problém	Prčina	Usuwanie błdu
Pulsující strumień medium	Za mało medium w pojemniku	Uzupelnic medium
	Zatkany otwór wentylacyjny przy pionowej rurce 12	Oczyszcic rurkę i otwór
	Mocno zanieczyszczony filtr powietrza 29	Wymiana filtra powietrza
	Za gęste medium	Ponownie rozcieńczyć medium i przeprowadzić próbne natryskiwanie
	Uszczelka dyszy 17 nie została właściwie zamocowana lub nie ma jej wcale	Umieścić uszczelkę dyszy w pistolecie natryskowym (rowek musi być skierowany w kierunku odwrotnym niż pistolet)
Medium wycieka przy dyszy	Osady medium na iglicy dyszy 16 i zatyczce 3	Oczyszcic iglicę dyszy i zatyczkę
	Zużyta iglica dyszy 16	Wymienić iglicę dyszy
	Poluzowana dysza	Dociągnąć nakrętkę złączkową 5
Z dyszy nie wypływa medium	Pokrętko wydatku powietrza 24 nie jest ustawiony na „maksymalny wydatek powietrza“	Ustawić pokrętko wydatku powietrza 24 na „maksymalny wydatek powietrza“
	Brak ciśnienia w pojemniku 10	Mocno nakręcić pojemnik na medium na pistolet natryskowy
	Poluzowana rurka 12	Umocować rurkę
	Zatkana iglica dyszy 16	Oczyszcic iglicę dyszy
	Zatkana rurka 12	Oczyszcic rurkę
	Zatkany otwór wentylacyjny przy pionowej rurce 12	Oczyszcic rurkę i otwór
	Uszczelka zbiornika 13 jest uszkodzona lub nie ma jej wcale	Nasunąć (nową) uszczelkę zbiornika na pionową rurkę
	Za gęste medium	Ponownie rozcieńczyć medium i przeprowadzić próbne natryskiwanie

Obsługa klienta oraz doradztwo techniczne

Ze wszystkimi pytaniami, dotyczącymi naprawy i konserwacji nabytego produktu oraz dostępu do części zamiennych prosimy zwracać się do punktów obsługi klienta. Rysunki techniczne oraz informacje o częściach zamiennych można znaleźć pod adresem: www.bosch-pt.com
Zespół doradztwa technicznego firmy Bosch służy pomocą w razie pytań związanych z zakupem produktu, jego zastosowaniem oraz regulacją urządzeń i osprzętu.

Polska

Robert Bosch Sp. z o.o.
Serwis Elektronarzędzi
Ul. Szyszkowa 35/37
02-285 Warszawa
Tel.: +48 (022) 715 44 60
Faks: +48 (022) 715 44 41
E-Mail: bsc@pl.bosch.com
Infolinia Działu Elektronarzędzi: +48 (801) 100 900
(w cenie połączenia lokalnego)
E-Mail: elektronarzedzia.info@pl.bosch.com
www.bosch.pl

Usuwanie odpadów

Pistolet natryskowy, jednostkę elektryczną, osprzęt i opakowanie należy oddać do powtórnego przetworzenia zgodnego z obowiązującymi przepisami w zakresie ochrony środowiska.

Nie wolno wyrzucać elektronarzędzi do odpadów z gospodarstwa domowego!

Tylko dla państw należących do UE:

Zgodnie z europejską wytyczną 2002/96/WE o starych, zużytych narzędziach elektrycznych i elektronicznych i jej stosowania w prawie krajowym, wyeliminowane, niezdatne do użycia elektronarzędzia należy zbierać osobno i doprowadzić do ponownego użytkowania zgodnego z zasadami ochrony środowiska.

Zastrzega się prawo dokonywania zmian.

Český**Bezpečnostní upozornění****Všeobecná varovná upozornění pro elektronářadí**

VAROVÁNÍ Čtete všechna bezpečnostní upozornění a pokyny, včetně

bezpečnostních informačních listů dodaných k barvám a varovných štítků na nádobách. Zanedbání při dodržování bezpečnostních upozornění a pokynů mohou mít za následek zásah elektrickým proudem, požár a/nebo těžká zranění.

Všechna bezpečnostní upozornění a pokyny do budoucna uschovejte.

V bezpečnostních upozorněních použitý pojem „elektronářadí“ se vztahuje na elektronářadí provozované na elektrické síti (se síťovým kabelem) a na elektronářadí provozované na akumulátoru (bez síťového kabelu).

Bezpečnost místa práce

- ▶ **Děti a další osoby zadržujte během používání elektronářadí v povzdálí.** Při rozptýlení můžete ztratit kontrolu na strojem.

Elektrická bezpečnost

- ▶ **Připojovací zástrčka elektronářadí musí lícovat se zásuvkou. Zástrčka nesmí být žádným způsobem upravena. Společně s elektronářadím s ochranným uzemněním nepoužívejte žádné adaptérové zástrčky.** Neupravené zástrčky a vhodné zásuvky snižují riziko úderu elektrickým proudem.
- ▶ **Chraňte stroj před deštěm a vlhkem.** Vniknutí vody do elektronářadí zvyšuje riziko úderu elektrickým proudem.
- ▶ **Dbejte na účel kabelu, nepoužívejte jej k nošení či zavěšení elektronářadí nebo k vytažení zástrčky ze zásuvky. Udržujte kabel daleko od tepla, oleje, ostrých hran nebo pohyblivých dílů stroje.** Poškozené nebo spletené kabely zvyšují riziko úderu elektrickým proudem.
- ▶ **Pokud pracujete s elektronářadím venku, použijte pouze takové prodlužovací kabely, které jsou přípustné i pro venkovní prostředí.** Použití prodlužovacího kabelu, jež je vhodný pro venkovní prostředí, snižuje riziko úderu elektrickým proudem.
- ▶ **Pokud se nelze vyhnout provozu elektronářadí ve vlhkém prostředí, použijte proudový chránič.** Nasazení proudového chráničce snižuje riziko úderu elektrickým proudem.

Bezpečnost osob

- ▶ **Noste osobní ochranné vybavení a vždy ochranné brýle.** Nošení osobního ochranného vybavení, jako masky proti prachu, neklouzavé bezpečnostní obuvi, ochranné přilby nebo ochrany sluchu, podle druhu a nasazení elektronářadí, snižuje riziko poranění.



Používání elektronářadí a zacházení s ním

- ▶ **Nepoužívejte žádné elektronářadí, jehož spínač je vadný.** Elektronářadí, které už nelze zapnout či vypnout, je nebezpečné a musí se opravit.
- ▶ **Uchovávejte nepoužívané elektronářadí mimo dosah dětí. Nenechte stroj používat osobám, které se strojem nejsou seznámeny nebo nečetly tyto pokyny.** Elektronářadí je nebezpečné, je-li používáno nezkušenými osobami.
- ▶ **Používejte elektronářadí, příslušenství, nasazovací nástroje apod. podle těchto pokynů. Zohledněte přitom pracovní podmínky a vykonávanou činnost.**

Použití elektronářadí pro jiné než určující použití může vést k nebezpečným situacím.

Servis

- ▶ **Nechte Vaše elektronářadí opravit pouze kvalifikovaným odborným personálem a pouze s originálními náhradními díly.** Tím bude zajištěno, že bezpečnost stroje zůstane zachována.

Bezpečnostní upozornění pro jemné stříkací systémy

- ▶ **Používejte pouze ty nátěrové hmoty, jež jsou uvedeny v určeném použití.** Nepovolené nátěrové hmoty (jako např. laky, olejové barvy atd.) mohou jemné stříkací systém poškodit.
- ▶ **Nestříkejte sami na sebe ani na jiné osoby či zvířata.**
- ▶ **Dejte pozor na možná ohrožení nátěrovou hmotou. Dbejte informací výrobce nátěrové hmoty.** Pokynů výrobce je třeba uposlechnout, aby se snížilo riziko zranění.
- ▶ **Udržujte zástrčku síťového kabelu a spínací tlačítko stříkací pistole bez barvy a jiných kapalin. Nikdy nedržte kabel kvůli podpoře na konektorech.** Zanedbání při dodržování mohou mít za následek úder elektrickým proudem.
- ▶ **Čistěte pouze pomocí látek na bázi vody.** Snadno tékavá odpařující se rozpouštědla vytvářejí výbušné prostředí a mohou jemné stříkací systém poškodit.
- ▶ **Dohlížejte na děti.** Tím bude zajištěno, aby si děti s jemně stříkacím systémem nehrály.
- ▶ **Děti a osoby, které na základě svých tělesných, smyslových nebo duševních schopností či své nezkušenosti nebo neznalosti, nejsou ve stavu jemně stříkací systém bezpečně obsluhovat, nesmějí tento jemně stříkací systém bez dozoru nebo pokynu zodpovědné osoby používat.** V opačném případě existuje nebezpečí nesprávné obsluhy a poranění.

Popis výrobku a specifikací



Čtete všechna varovná upozornění a pokyny. Zanedbání při dodržování varovných upozornění a pokynů mohou mít za následek úraz elektrickým proudem, požár a/nebo těžká poranění.

Určené použití

Elektronářadí je určeno ke stříkání disperzních malířských nátěrových barev v uzavřených prostorech. Elektronářadí používejte jen tehdy, pokud můžete plně odhadnout a bez omezení provést všechny funkce nebo jste obdrželi příslušné pokyny.

Zobrazené komponenty

Číslování zobrazených komponent se vztahuje na vyobrazení elektronářadí na obrázkových stranách.

- 1 Stříkací pistole
- 2 Páčka nastavení šířky stříkaného paprsku (kompaktní paprsek/široký paprsek)

100 | Český

- 3 Vzduchové víčko
- 4 Přestavovací kroužek stříkaného paprsku (horizontální/vertikální)
- 5 Převlečná matice
- 6 Ryska uzávěru SDS
- 7 Nastavovací kolečko množství stříkaného materiálu
- 8 Přípojka hadice (stříkáci pistole)
- 9 Ovládací spínač
- 10 Nádobka na stříkaný materiál
- 11 Prodloužení patky
- 12 Nasávací trubka
- 13 Těsnění nádoby
- 14 Otočný kroužek
- 15 Víčko trysky
- 16 Jehla trysky
- 17 Těsnění trysky
- 18 **Vzduchová hadice**
- 19 Uzávěr SDS
- 20 Ochranné víčko uzávěru SDS
- 21 **Základní jednotka**
- 22 Příhrádka na příslušenství
- 23 Kryt vzduchového filtru
- 24 Otočný knoflík pro zapnutí/vypnutí a pro regulaci množství vzduchu
- 25 Místo pro odkládání stříkáci pistole
- 26 Přípojka hadice (základní jednotka)
- 27 Nosné držadlo
- 28 Plnicí nálevka
- 29 Vzduchový filtr

Zobrazené nebo popsané příslušenství nepatří k standardnímu obsahu dodávky. Kompletní příslušenství naleznete v našem programu příslušenství.

Informace o hluku a vibracích

Naměřené hodnoty hluku zjištěny podle EN 60745.

Hodnocená hladina akustického tlaku A stroje činí typicky 74 dB(A). Nepřesnost K = 3 dB.

Hladina hluku může při práci překročit 80 dB(A).

Noste ochranu sluchu!

Celkové hodnoty vibrací $a_{h,v}$ (vektorový součet tří os) a nepřesnost K stanoveny podle EN 60745:

$$a_{h,v} < 2,5 \text{ m/s}^2, K = 1,5 \text{ m/s}^2.$$

V těchto pokynech uvedená úroveň vibrací byla změřena podle měřících metod normovaných v EN 60745 a může být použita pro vzájemné porovnání elektronářadí. Hodí se i pro předběžný odhad zatížení vibracemi.

Uvedená úroveň vibrací reprezentuje hlavní použití elektronářadí. Pokud ovšem bude elektronářadí nasazeno pro jiná použití, s odlišnými nasazovacími nástroji nebo s nedostatečnou údržbou, může se úroveň vibrací lišit. To může zatížení vibracemi po celou pracovní dobu zřetelně zvýšit. Pro přesný odhad zatížení vibracemi by měly být zohledněny i doby, v nichž je stroj vypnutý nebo sice běží, ale fakticky není nasazen. To může zatížení vibracemi po celou pracovní dobu zřetelně zredukovat.

Stanovte dodatečná bezpečnostní opatření k ochraně obsluhy před účinky vibrací jako např.: údržba elektronářadí a nasazovacích nástrojů, udržování teplých rukou, organizace pracovních procesů.

Technická data

Jemně stříkáci systém	PFS 105 E WALLPaint	
Objednací číslo		
3 603 B06 201	... 271
Jmenovitý příkon	W	375 375
Dopravní výkon	g/min	200–350 200–350
Rozprašovací výkon	W	120 120
Spotřeba času pro nanesení 5 m ² barvy	min	2,5 2,5
Objem nádoby na stříkaný materiál	ml	1000 1000
Délka vzduchové hadice	m	3,40 3,40
Hmotnost podle EPTA-Procedure 01/2003	kg	5,2 5,2

Třída ochrany /II /II /II

Údaje platí pro jmenovité napětí [U] 230 V. U odlišných napětí a podle země specifických provedení se mohou tyto údaje lišit.

Dbejte prosím objednacích čísla na typovém štítku

Vašeho elektronářadí. Obchodní označení jednotlivých elektronářadí se mohou měnit.

Prohlášení o shodě

Prohlašujeme ve výhradní zodpovědnosti, že v odstavci „Technická data“ popsaný výrobek je v souladu s následujícími normami nebo normativními dokumenty: EN 60335 a směrnicemi 2011/65/EU, 2006/42/ES, 2004/108/ES včetně jejich změn.

Technická dokumentace (2006/42/ES) u:

Robert Bosch GmbH, Dept. PT/ETM9,
D-70745 Leinfelden-Echterdingen

Dr. Egbert Schneider
Senior Vice President
Engineering

Dr. Eckerhard Strötgen
Engineering Director
PT/ESI

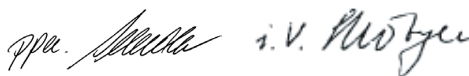

Robert Bosch GmbH, Power Tools Division
D-70745 Leinfelden-Echterdingen
Leinfelden, 18.11.2011

Montáž

- Před každou prací na elektronářadí vytáhněte zástrčku ze zásuvky.

Připojení vzduchové hadice (viz obrázky A1 – A2)

- Vyjměte vzduchovou hadici **18** z příhrádky na příslušenství **22**.
- Odstraňte ochranná víčka **20** z obou konců vzduchové hadice.

Připojení na stříkací pistoli:

- Nastrčte uzávěr SDS **19** vzduchové hadice podle označení šipkou pevně do přípojky stříkací pistole **8**.
- Otočte uzávěr SDS až aretace zaskočí.

Připojení základní jednotky:

- Nastrčte druhý uzávěr SDS vzduchové hadice podle označení šipkou pevně do přípojky základní jednotky **26**.
- Otočte uzávěr SDS až aretace zaskočí.

Upozornění: Konce hadice chraňte po použití opět pomocí ochranných víček.

Provoz

- ▶ **Před každou prací na elektronářadí vytáhněte zástrčku ze zásuvky.**

Příprava práce

Při nákupu barev dbejte na jejich snášenlivost se životním prostředím.

Příprava stříkané plochy

Stříkaná plocha musí být čistá, suchá a bez mastnoty.

Při nasazení mohou být všechny nezakryté plochy znečištěny rozprašovanou mlhou. Okolí stříkané plochy proto důkladně připravte:

- Podlahu, zařízení bytu, dveře, okna a rámy dveří a oken atd. zakryjte nebo přelepte lepicí páskou.

Příprava barvy

- Barvu připravte podle pokynů výrobce. Jestliže výrobce barvy neuvádí žádné údaje k ředění, je doporučeno barvu o 10 % rozředit vodou.

Doporučení

Výchozí množství barvy [ml]	500	800	1000
Voda [ml]	50	80	100

- Barvu důkladně promíchejte.
- Pomocí plnicí nálevky **28** dostatečně naplňte nádobku **10** barvou.
- Ještě jednou rozředitou barvu důkladně promíchejte.
- Nádobku **10** pevně našroubujte na stříkací pistoli.
- Provedte na testovací ploše zkušební nastříkání. (viz „Stříkání“, strana 101)

Pokud získáte optimální rozprašovací obraz, můžete začít stříkání.

nebo

Pokud není výsledek stříkání uspokojivý nebo nevytéká žádná barva, postupujte jak je popsáno u „Odstranění poruch“ na straně 103.

Nastavení nasávací trubky (viz obr. B)

- Odšroubujte nádobku **10** ze stříkací pistole.
- Otočte nasávací trubku **12** tak, aby mohl být stříkaný materiál takřka beze zbytku vystříkán:

Nátěr stěny	dopředu ve směru trysky
Nátěr stropu	dozadu ve směru rukojeti

Uvedení do provozu

- ▶ **Dbejte síťového napětí! Napětí zdroje proudu musí souhlasit s údaji na typovém štítku elektronářadí. Elektronářadí označené 230 V smí být provozováno i na 220 V.**
- ▶ **Základní jednotka musí během provozu stát vždy vodorovně na rovné ploše. Základní jednotku, je-li zapnutá, nikdy nenaklánějte ani nestavte svisle.**
- ▶ **Dbejte na to, aby základní jednotka nemohla během provozu nasát žádný prach nebo jiné nečistoty.**
- ▶ **Dbejte na to, abyste základní jednotku nikdy nepostříkali.**

Zapnutí

- Základní jednotku postavte vždy pouze vodorovně na rovnou a čistou plochu.
- Zastrčte síťovou zástrčku do zásuvky.
- Vezměte stříkací pistoli do ruky a nasměrujte ji na stříkanou plochu.
- Pro zapnutí otočte otočný knoflík **24** na základní jednotce až na doraz doprava.
Je doporučeno začínat s maximálním množstvím vzduchu. (viz „Nastavení množství vzduchu“, strana 102)
- Stlačte ovládací spínač **9** na stříkací pistoli.

Upozornění: Pokud je základní jednotka zapnutá, na trysce stále uniká vzduch.

Vypnutí

- Ovládací spínač **9** uvolněte a otočte otočný knoflík **24** až na doraz doleva.
- Stříkací pistoli umístěte do místa pro odkládání **25**.
- Vytáhněte síťovou zástrčku ze zásuvky.

Pracovní pokyny

Stříkání (viz obrázky C – D)

- Provedte nejprve zkušební nastříkání a nastavte rozprašovací obraz a množství stříkaného materiálu adekvátně stříkanému materiálu. (Nastavení viz následující odstavce)
- Nezbytně držte stříkací pistoli v rovnoměrné vzdálenosti 25 cm kolmo ke stříkanému objektu.
- Stříkací pistoli pohybujte podle nastaveného rozprašovacího obrazu rovnoměrně napříč nebo sem a tam.
Stejněoměrná kvalita povrchu vznikne, pokud se pruhy o 4 – 5 cm překrývají.
- Vyhnete se přerušeni uvnitř stříkané plochy.

Rovnoměrné vedení stříkací pistole poskytuje jednotlitou kvalitu povrchu.

Nestejněoměrná vzdálenost a úhel stříkání vedou k silné tvorbě mlhy z barvy a tím nestejněoměrnému povrchu.

Nádobku na stříkaný materiál nikdy zcela nevystříkejte.

Pokud už není nasávací trubka ponořená do stříkané látky, dojde k přerušeni stříkané mlhy a vznikne nejednotlivý povrch.

Pokud se na jehle trysky **16** a na vzduchovém víčku **3** usadí stříkaný materiál, vyčistíte oba díly vodou.

102 | Česky

Nastavení rozprašovacího obrazu (viz obr. E)

► **Nikdy neobsluhujte ovládací spínač 9 zatímco přestavujete vzduchové víčko 3.**

- Pomocí nastavovací páčky 2 nastavte požadovanou šířku stříkaného paprsku.
- Otočte vzduchové víčko 3 do požadované polohy.

Použití	Nastavovací páčka 2	Vzduchové víčko 3	Stříkaný paprsek
Základní nátěry, rohy, hrany a těžce přístupná místa			Svislý kompaktní paprsek pro horizontální směr práce
			Vodorovný kompaktní paprsek pro vertikální směr práce
Velkoplošné vrchní nátěry			Svislý široký paprsek pro horizontální směr práce
			Vodorovný široký paprsek pro vertikální směr práce

Nastavení množství stříkaného materiálu (viz obr. F)

- Pro nastavení požadovaného množství stříkaného materiálu otáčejte nastavovací kolečko 7:
- I:** minimální množství stříkaného materiálu,
- III:** maximální množství stříkaného materiálu.

Množství stříkaného materiálu	Nastavení
Příliš mnoho stříkaného materiálu na stříkané ploše: 	Množství stříkaného materiálu musí být sníženo. - Otočte nastavovací kolečko 7 směr I .
Příliš málo stříkaného materiálu na stříkané ploše: 	Množství stříkaného materiálu musí být zvýšeno. - Otočte nastavovací kolečko 7 směr III .

Množství vzduchu

Nastavení

Příliš silná mlha barvy:

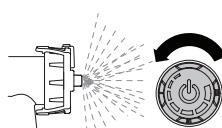

Množství vzduchu musí být sníženo.

- Otáčejte otočný knoflík **24** doleva.

Příliš hrubé rozprašování:

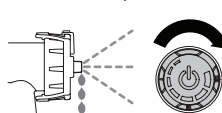

Množství vzduchu musí být zvýšeno.

- Otáčejte otočný knoflík **24** doprava.

Přestávky v práci a přeprava (viz obr. H)

V pracovních přestávkách lze stříkací pistoli **1** odložit do místa pro odkládání **25**. Díky aretaci sedí stříkací pistole pevně na místě pro odkládání. Žádný stříkaný materiál nemůže vytéct.

- Stříkací pistoli dejte na místo pro odkládání a zatlačte ji proti odporu až sedí pevně na odkládacím místě.

Pro jednoduchou přepravu jemně stříkacího systému je na základní jednotce umístěné nosné držadlo.

- Nádobku **10** zcela vyprázdněte. Zajistěte, aby stříkací pistole **1** už neobsahovala žádnou barvu: stříkací pistoli vystříkejte doprázdna.
- Stříkací pistoli dejte na místo pro odkládání a zatlačte ji proti odporu až sedí pevně na odkládacím místě.
- Pro zvedání a přepravování jemně stříkacího systému použijte nosné držadlo **27**.

Nastavení množství vzduchu (viz obrázek G)

- Pro nastavení množství vzduchu a tlaku pro použitý stříkaný materiál otáčejte otočný knoflík **24**.

minimální množství vzduchu		maximální množství vzduchu
----------------------------	--	----------------------------

Je doporučeno začínat s maximálním množstvím vzduchu.

Údržba a servis

Údržba a čištění

► Před každou prací na elektronářadí vytáhněte zástrčku ze zásuvky.

Pokud dojde i přes pečlivou výrobu a náročné kontroly k poruše stroje, svěťte provedení opravy autorizovanému servisnímu středisku pro elektronářadí firmy Bosch.

Při všech dotazech a objednávkách náhradních dílů nezbytně prosím uvádějte 10-místné objednací číslo podle typového štítku elektronářadí.

Je-li nutné nahrazení přírodního kabelu, pak to nechte kvůli zamezení ohrožení bezpečnosti provést firmou Bosch nebo autorizovaným servisem pro elektronářadí Bosch.

Čištění stříkací pistole (viz obr. I)

Přiměřené čištění je předpokladem pro bezvadný provoz stříkací pistole. Při chybějícím nebo nepřiměřeném čištění nebudou převzaty žádné záruční nároky.

Čistíte stříkací pistolí a nádobku na stříkaný materiál vždy vodou.

Nikdy neponořujte celou stříkací pistolí do vody.

Nikdy nečistíte tryskové a vzduchové otvory stříkací pistole špičatými kovovými předměty.

- Vypněte základní jednotku a stlačte ovládací spínač **9** stříkací pistole, aby mohl stříkaný materiál stéct zpátky do nádoby.
- Nádobku **10** odšroubujte a zbývající stříkaný materiál vyprázdněte.
- Naplňte vodu do nádoby a našroubujte ji pevně na stříkací pistolí.
- Několikrát stříkací pistolí zatřeste.
- Zapněte základní jednotku a vystríkejte vodu do vhodné sběrné nádoby (např. kbelíku).
- Opakujte poslední tři kroky tolikrát, až ze stříkací pistole prýští čistá voda.

- Základní jednotku opět vypněte.
- Nádobku **10** zcela vyprázdněte.
- Zkontrolujte, zda nasávací trubka **12** s těsněním nádoby **13** není poškozená a neobsahuje stříkaný materiál.
- Nádobku a stříkací pistolí vyčistěte vně vlhkým hadříkem.
- Odšroubujte přestavovací kroužek **4**, převlečnou matici **5**, vzduchové víčko **3** a otočný kroužek **14**.
- Vyčistěte vodou víčko trysky **15** a jehlu trysky **16**.
- Nastrčte víčko trysky **15** na tělo stříkací pistole a otočte jej do správné polohy.
- Nastrčte otočný kroužek **14** a vzduchové víčko **3** na víčko trysky **15** a všechno pevně utáhněte pomocí převlečné matice **5**.
- Nastrčte přestavovací kroužek **4** na převlečnou matici **5**.

Výměna vzduchového filtru (viz obr. J)

Pokud je vzduchový filtr zanesený, musí se vyměnit.

- Sejměte kryt vzduchového filtru **23**.
- Vzduchový filtr **29** vyměňte.
- Kryt vzduchového filtru opět nasadte.

Čištění těsnění trysky (viz obr. K)

Příležitostně musí být vyčištěno těsnění trysky **17**.

- Odejměte víčko trysky **15** a těsnění trysky **17**. Když těsnění trysky pevně sedí na stříkací pistolí, vezměte si případně na pomoc špičatý předmět.
- Těsnění trysky vyčistěte vodou.
- Těsnění trysky vložte opět do stříkací pistole. Dbejte na to, aby drážka ukazovala od stříkací pistole pryč.

Likvidace materiálu

Barva a vysušené zbytky barvy musejí být likvidovány v souladu se zásadami ochrany životního prostředí. Dbejte upozornění výrobce k likvidaci a místních předpisů pro likvidaci zvláštních odpadů.

Chemikálie poškozující životní prostředí nesmějí proniknout do půdy, do spodních vod nebo do vody. Nikdy nevlévejte chemikálie poškozující životní prostředí do kanalizace!

Odstranění poruch

Problém	Příčina	Řešení
Stříkaný materiál správně nekryje	Příliš malé množství stříkaného materiálu	Otočte nastavovací kolečko 7 směř III
	Příliš velká vzdálenost ke stříkané ploše	Zmenšete stříkací vzdálenost
	Příliš málo stříkaného materiálu na stříkanou plochu, příliš řídké stříkání přes stříkanou plochu	Stříkejte přes stříkanou plochu vícekrát
	Stříkaný materiál příliš hustý	Rozřed'te znovu stříkaný materiál a proveďte zkušební nástřik
Stříkaný materiál se roztéká po nánosech	Naneseno příliš mnoho stříkaného materiálu	Otočte nastavovací kolečko 7 směř I .
	Příliš malá vzdálenost ke stříkané ploše	Zvětšete stříkací vzdálenost
	Stříkaný materiál příliš řídký	Přidejte původní stříkaný materiál
	Příliš často stříkáno přes totéž místo	Odstraňte barvu a při druhém pokusu nestříkejte tak často přes jedno místo

104 | Česky

Problém	Příčina	Řešení
Příliš velké rozprašení	Příliš velké množství stříkaného materiálu	Otočte nastavovací kolečko 7 směr I .
	Příliš malé množství vzduchu	Otočný knoflík množství vzduchu 24 otočte doprava
	Znečištěná jehla trysky 16	Jehlu trysky vyčistěte
	Příliš malé vytvoření tlaku v nádobce 10	Nádobku na stříkaný materiál správně našroubujte na stříkací pistolí
	Stříkaný materiál příliš hustý	Rozředte znovu stříkaný materiál a proveďte zkušební nástřik
	Silně znečištěný vzduchový filtr 29	Výměna vzduchového filtru
Stříkaný proud pulzuje	Příliš málo stříkaného materiálu v nádobce	Stříkaný materiál doplňte
	Ucpaný odvodušňovací otvor na nasávací trubce 12	Nasávací trubku a otvor vyčistěte
	Silně znečištěný vzduchový filtr 29	Výměna vzduchového filtru
	Stříkaný materiál příliš hustý	Rozředte znovu stříkaný materiál a proveďte zkušební nástřik
	Těsnění trysky 17 chybí nebo je nesprávně namontované	Těsnění trysky vložte do stříkací pistole (drážka musí ukazovat pryč od stříkací pistole)
Stříkaný materiál na trysce kape	Usazenina stříkaného materiálu na jehle trysky 16 a vzduchovém víčku 3	Jehlu trysky a vzduchové víčko vyčistěte
	Opotřebovaná jehla trysky 16	Jehlu trysky vyměňte
	Uvolněná tryska	Dotáhněte převlečnou matici 5
Z trysky nevytéká žádný stříkaný materiál	Knoflík pro regulaci množství vzduchu 24 není otočen na „maximální množství vzduchu“	Otočný knoflík množství vzduchu 24 dejte na „maximální množství vzduchu“
	Žádné vytvoření tlaku v nádobce 10	Nádobku na stříkaný materiál správně našroubujte na stříkací pistolí
	Uvolněná nasávací trubka 12	Nasávací trubku pevně nastrčte
	Ucpaná jehla trysky 16	Jehlu trysky vyčistěte
	Ucpaná nasávací trubka 12	Nasávací trubku vyčistěte
	Ucpaný odvodušňovací otvor na nasávací trubce 12	Nasávací trubku a otvor vyčistěte
	Těsnění nádobky 13 chybí nebo je poškozené	Přes nasávací trubku nasuňte (nové) těsnění nádobky
	Stříkaný materiál příliš hustý	Rozředte znovu stříkaný materiál a proveďte zkušební nástřik

Zákaznická a poradenská služba

Zákaznická služba zodpoví Vaše dotazy k opravě a údržbě Vašeho výrobku a též k náhradním dílům. Technické výkresy a informace k náhradním dílům naleznete i na:

www.bosch-pt.com

Tým poradenské služby Bosch Vám rád pomůže při otázkách ke koupi, používání a nastavení výrobků a příslušenství.

Czech Republic

Robert Bosch odbytová s.r.o.
Bosch Service Center PT
K Vápence 1621/16
692 01 Mikulov
Tel.: +420 (519) 305 700
Fax: +420 (519) 305 705
E-Mail: servis.naradi@cz.bosch.com
www.bosch.cz

Zpracování odpadů

Stříkací pistole, elektrojednotka, příslušenství a obaly mají být dodány k opětovnému zhodnocení nepoškozujícím životní prostředí.

Neodhazujte elektronářadí do domovního odpadu!

Pouze pro země EU:

Podle evropské směrnice 2002/96/ES o starých elektrických a elektronických zařízeních a jejím prosazení v národních zákonech musí být neupotřebitelné elektronářadí rozebrané shromážděno a dodáno k opětovnému zhodnocení nepoškozujícím životní prostředí.

Změny vyhrazeny.

Slovensky

Bezpečnostné pokyny

Všeobecné výstražné upozornenia a bezpečnostné pokyny

⚠ POZOR Prečítajte si všetky bezpečnostné upozornenia a pokyny, vrátane priložených bezpečnostných listov priložených k farbám a tiež vrátane výstražných štítkov umiestnených na nádobách. Chyby pri dodržiavaní bezpečnostných upozornení a pokynov môžu mať za následok zásah elektrickým prúdom, požiar a/alebo spôsobiť vážne poranenia osôb.

Uchovajte všetky Bezpečnostné pokyny a upozornenia na používanie v budúcnosti.

Pojem „ručné elektrické náradie“ používaný v texte Bezpečnostných pokynov sa vzťahuje na ručné elektrické náradie napájané zo siete (pomocou sieťovej šnúry) a na ručné elektrické náradie napájané akumulátorovou batériou (bez sieťovej šnúry).

Bezpečnosť na pracovisku

- ▶ **Nedovoľte deťom a iným nepovolánym osobám, aby sa počas používania ručného elektrického náradia zdržiavali v blízkosti pracoviska.** Pri odpútaní pozornosti zo strany inej osoby by ste mohli stratiť kontrolu nad náradím.

Elektrická bezpečnosť

- ▶ **Zástrčka prívodnej šnúry náradia sa musí hodiť do použitej elektrickej zásuvky. Zástrčku v žiadnom prípade nesmiete nejakým spôsobom zmeniť. S uzemnenými druhmi ručného elektrického náradia nepoužívajte žiadne zástrčkové adaptéry.** Nezmenené zástrčky a vhodné zásuvky znižujú riziko zásahu elektrickým prúdom.
- ▶ **Chráňte ručné elektrické náradie pred účinkami dažďa a vlhkosti.** Vniknutie vody do ručného elektrického náradia zvyšuje riziko zásahu elektrickým prúdom.
- ▶ **Nepoužívajte prívodnú šnúru na iný účel, ako je určená, napríklad na prenášanie ručného elektrického náradia, ani na jeho zavesenie a zástrčku nevyberajte zo zásuvky ťahaním za prívodnú šnúru. Zabezpečte, aby sa sieťová šnúra nedostala do blízkosti horúceho telesa, ani do kontaktu s olejom, s ostrými hranami alebo pohybujúcimi sa súčiastkami náradia.** Poškodené alebo zauzlené prívodné šnúry zvyšujú riziko zásahu elektrickým prúdom.
- ▶ **Keď pracujete s ručným elektrickým náradím vonku, používajte len také predĺžovacie káble, ktoré sú schválené aj na používanie vo vonkajších priestoroch.** Použitie predĺžovacieho kábla, ktorý je vhodný na používanie vo vonkajšom prostredí, znižuje riziko zásahu elektrickým prúdom.
- ▶ **Ak sa nedá vyhnúť použitiu ručného elektrického náradia vo vlhkom prostredí, použite ochranný spínač**

pri poruchových prúdoch. Použitie ochranného spínača pri poruchových prúdoch znižuje riziko zásahu elektrickým prúdom.

Bezpečnosť osôb

- ▶ **Noste osobné ochranné pomôcky a vždy používajte ochranné okuliare.** Nosenie ochranných pomôcok ako sú ochranná prilba alebo chrániče sluchu podľa druhu ručného elektrického náradia a spôsobu jeho použitia znižujú riziko poranenia.



Používanie a ošetrovanie ručného elektrického náradia

- ▶ **Nepoužívajte nikdy také ručné elektrické náradie, ktoré má pokazený vypínač.** Ručné elektrické náradie, ktoré sa už nedá zapnúť alebo vypnúť, je nebezpečné a treba ho zveriť do opravy odborníkovi.
- ▶ **Nepoužívané ručné elektrické náradie uschovávajte tak, aby bolo mimo dosahu detí. Nedovoľte používať výrobok osobám, ktoré s ním nie sú dôverne oboznámené, alebo ktoré si neprečítali tieto Pokyny.** Ručné elektrické náradie je nebezpečné vtedy, keď ho používajú neskusené osoby.
- ▶ **Používajte ručné elektrické náradie, príslušenstvo, pracovné nástroje a pod. v súlade s týmito pokynmi. Pri práci zohľadnite konkrétne pracovné podmienky a činnosť, ktorú budete vykonávať.** Používanie ručného elektrického náradia na iný účel ako na predpísané použitie môže viesť k nebezpečným situáciám.

Servis

- ▶ **Náradie nechávajte opravovať len kvalifikovanému personálu, ktorý používa originálne náhradné súčiastky.** Tým sa zabezpečí, že bezpečnosť náradia zostane zachovaná.

Bezpečnostné pokyny pre systémy s jemným rozprašovaním

- ▶ **Používajte len náterové hmoty, ktoré sú uvedené v odseku Používanie podľa určenia.** Neschválené náterové hmoty (ako napríklad laky, olejové farby a pod.) môžu systém jemného rozprašovania poškodiť.
- ▶ **Nestriekajte nikdy sami na seba, ani na iné osoby alebo na zvieratá.**
- ▶ **Dávajte pozor na prípadné nebezpečenstvá spojené s náterovou hmotou. Prečítajte si a dodržiavajte informácie výrobcu o používanej náterovej hmote.** Pokyny výrobcu je potrebné dodržiavať z toho dôvodu, aby sa znížilo riziko prípadného poranenia.
- ▶ **Chráňte zástrčku sieťovej šnúry a vypínač striekacej pištole pred znečistením farou alebo inými kvapalinami. Nikdy nepodopierajte sieťovú šnúru pri zástrčkovom spojení.** Chyby pri dodržiavaní bezpečnostných pokynov môžu mať za následok zásah elektrickým prúdom.

106 | Slovensky

- ▶ **Na čistenie používajte výlučne materiály na báze vody.** Veľmi prchavé a vyparené horľavé rozpúšťadlá vytvárajú výbušné prostredie a môžu spôsobiť poškodenie systému jemného rozprašovania.
- ▶ **Dávajte pozor na deti.** Takýmto spôsobom zabezpečíte, aby sa deti so systémom s jemným rozprašovaním nemohli hrať.
- ▶ **Deti a osoby, ktoré na základe svojich fyzických, senzorických alebo duševných schopností alebo kvôli nedostatku skúseností alebo vedomostí nie sú v stave spoľahlivo obsluhovať tento systém s jemným rozprašovaním, nesmú používať tento systém s jemným rozprašovaním bez dozoru alebo pokynov nejakej zodpovednej osoby.** V opačnom prípade hrozí nebezpečenstvo nesprávnej obsluhy alebo poranenia.

Popis produktu a výkonu



Prečítajte si všetky Výstražné upozornenia a bezpečnostné pokyny. Zanedbanie dodržiavania Výstražných upozornení a pokynov uvedených v nasledujúcom texte môže mať za následok zásah elektrickým prúdom, spôsobiť požiar a/alebo ťažké poranenie.

Používanie podľa určenia

Toto ručné elektrické náradie je určené len na striekanie disperzných farieb na steny, ktoré sú vyrobené na báze vody, a to v uzavretých priestoroch.

Ručné elektrické náradie používajte len vtedy, keď môžete spoľahlivo zhodnotiť všetky jeho funkcie a bez obmedzenia ich uskutočniť, alebo ak ste dostali príslušné pokyny.

Vyobrazené komponenty

Číslovanie jednotlivých komponentov sa vzťahuje na vyobrazenie elektrického náradia na grafickej strane tohto Návodu.

- 1 Striekacia pištoľ
- 2 Nastavovacia páčka na nastavenie šírky rozprašovaného prúdu (kompaktný prúd/široký prúd)
- 3 Vzduchový uzáver
- 4 Nastavovací krúžok na nastavenie rozprašovaného prúdu (horizontálne/vertikálne)
- 5 Presuvná matica
- 6 Značka pre uzáver SDS
- 7 Nastavovacie koliesko pre množstvo rozstrekovanej látky
- 8 Hadicová prípojka (striekacia pištoľ)
- 9 Pracovný vypínač
- 10 Nádržka na rozstrekovanú látku
- 11 Predĺženie pätky
- 12 Nasávacía rúrka
- 13 Tesnenie nádržky
- 14 Otočný krúžok
- 15 Kryt dýzy
- 16 Ihla dýzy

- 17 Tesnenie dýzy
- 18 Vzduchová hadica
- 19 Uzáver SDS
- 20 Ochranný kryt pre uzáver SDS
- 21 Základná jednotka
- 22 Priestor na príslušenstvo
- 23 Kryt vzduchového filtra
- 24 Otočný gombík na zapínanie a vypínanie a na reguláciu množstva vzduchu
- 25 Odkladací priestor pre striekaciu pištoľ
- 26 Hadicová prípojka (základná jednotka)
- 27 Rukoväť
- 28 Plniaci lievik
- 29 Vzduchový filter

Zobrazené alebo popísané príslušenstvo nepatrí celé do základnej výbavy produktu. Kompletné príslušenstvo nájdete v našom programe príslušenstva.

Technické údaje

Systém s jemným rozprašovaním	PFS 105 E WALLPaint		
Vecné číslo		... 201	... 271
3 603 B06 ...			
Menovitý príkon	W	375	375
Dopravný výkon	g/min	200–350	200–350
Rozprašovací výkon	W	120	120
Časová náročnosť na naniesenie farby na 5 m ²	min	2,5	2,5
Objem nádržky na striekací materiál	ml	1000	1000
Dĺžka vzduchovej hadice	m	3,40	3,40
Hmotnosť podľa EPTA-Procedure 01/2003	kg	5,2	5,2
Trieda ochrany		□/II	□/II
Tieto údaje platia pre menovité napätie [U] 230 V. V takých prípadoch, keď má napätie odlišné hodnoty a pri vyhotoveniach, ktoré sú špecifické pre niektorú krajinu, sa môžu tieto údaje odlišovať.			
Všimnite si láskavo vecné číslo na typovom štítku svojho ručného elektrického náradia. Obchodné názvy jednotlivých produktov sa môžu odlišovať.			

Informácia o hlučnosti/vibráciách

Namerané hodnoty hluku zistené podľa normy EN 60745.

Hodnotená hladina akustického tlaku A tohto náradia je typicky 74 dB(A). Nepresnosť merania K = 3 dB. Hladina hluku môže pri práci dosahovať hodnotu nad 80 dB(A).

Používajte chrániče sluchu!

Celkové hodnoty vibrácií a_{hv} (suma vektorov troch smerov) a nepresnosť merania K zistené podľa normy EN 60745: $a_{hv} < 2,5 \text{ m/s}^2$, $K = 1,5 \text{ m/s}^2$.

Úroveň kmitov uvedená v týchto pokynoch bola nameraná podľa meracieho postupu uvedeného v norme EN 60745 a možno ju používať na vzájomné porovnávanie rôznych typov ručného elektrického náradia medzi sebou. Hodí sa aj na

predbežný odhad zaťaženia vibráciami.

Uvedená hladina vibrácií reprezentuje hlavné druhy používania tohto ručného elektrického náradia. Avšak v takých prípadoch, keď sa toto ručné elektrické náradie použije na iné druhy použitia, s odlišnými pracovnými nástrojmi alebo sa podrobuje nedostatočnej údržbe, môže sa hladina zaťaženia vibráciami od týchto hodnôt odlišovať. To môže výrazne zvýšiť zaťaženie vibráciami počas celej pracovnej doby.

Na presný odhad zaťaženia vibráciami počas určitého časového úseku práce s náradím treba zohľadniť doby, počas ktorých je ručné elektrické náradie vypnuté alebo doby, keď náradie síce beží, ale v skutočnosti sa nepoužíva. To môže výrazne redukovať zaťaženie vibráciami počas celej pracovnej doby.

Na ochranu osoby pracujúcej s náradím pred účinkami zaťaženia vibráciami vykonajte ďalšie bezpečnostné opatrenia, ako sú napríklad: údržba ručného elektrického náradia a používaných pracovných nástrojov, zabezpečenie zachovania teploty rúk, organizácia jednotlivých pracovných úkonov.

Vyhľadanie o konformite

Na vlastnú zodpovednosť vyhlasujeme, že výrobok, popísaný nižšie v časti „Technické údaje“ sa zhoduje s nasledujúcimi normami alebo normatívnymi dokumentami: EN 60335 a so smernicami 2011/65/EÚ, 2006/42/ES, 2004/108/ES vrátane ich zmien.

Súbor technickej dokumentácie (2006/42/ES) sa nachádza u:

Robert Bosch GmbH, Dept. PT/ETM9,
D-70745 Leinfelden-Echterdingen

Dr. Egbert Schneider
Senior Vice President
Engineering

Dr. Eckerhard Strötgen
Engineering Director
PT/ESI

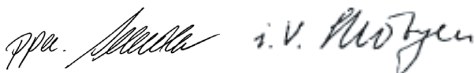

Robert Bosch GmbH, Power Tools Division
D-70745 Leinfelden-Echterdingen
Leinfelden, 18.11.2011

Montáž

► **Pred každou prácou na ručnom elektrickom náradí vyťahnite zástrčku náradia zo zásuvky.**

Pripojenie vzduchovej hadice (pozri obrázky A1 - A2)

- Vyberte vzduchovú hadicu **18** z priestoru na príslušenstvo **22**.
- Odstráňte ochranné kryty **20** z oboch koncov vzduchovej hadice.

Pripojenie na striekaciu pištoľ:

- Nasuňte uzáver SDS **19** vzduchovej hadice podľa označenia šípku pevne do prípojky striekacej pištole **8**.
- Otočte uzáver SDS až po aretáciu tak, aby aretácia počuteľne zaskočila.

Pripojenie základnej jednotky:

- Nasuňte druhý uzáver SDS vzduchovej hadice podľa označenia šípku pevne do prípojky základnej jednotky **26**.
- Otočte uzáver SDS až po aretáciu tak, aby aretácia počuteľne zaskočila.

Upozornenie: Po použití opäť chráňte konce hadice nasadením ochranných krytov.

Používanie

► **Pred každou prácou na ručnom elektrickom náradí vyťahnite zástrčku náradia zo zásuvky.**

Príprava práce

Pri nákupe farieb si všimajte ich vlastnosti týkajúce sa ochrany životného prostredia.

Príprava striekanej plochy

Plocha, na ktorú budete striekať, musí byť čistá, suchá a zbavená mastnoty.

Pri používaní tohto produktu môžu byť všetky povrchové plochy, ktoré nie sú zakryté, znečistené jemne rozprášenou farbou. Okolie striekanej plochy preto vždy vopred dôkladne pripravte:

- Pozakrývajte alebo prelepte ochrannou lepiacou páskou podlahy, predmety zariadenia miestnosti, dvere, okná, veraje dverí, rámy okien a podobne.

Príprava farby

- Farbu pripravte podľa údajov a odporúčaní výrobcu. Ak Vám výrobca farby nedodal k farbe návod na jej zriedenie, odporúčame Vám zriediť farbu 10 % množstvom vody.

Odporúčanie

Východiskové množstvo farby [ml]	500	800	1000
voda [ml]	50	80	100

- Farbu dôkladne premiešajte.
- Pomocou plniaceho lievika **28** naplňte dostatočné množstvo farby do nádržky **10**.
- Rozriedenú farbu ešte raz dôkladne premiešajte.
- Naskrutkujte nádržku **10** napevno na striekaciu pištoľ.
- Na nejakej testovacej ploche vykonajte skúšobný nástreč. (pozri „Striekanie“, strana 108)

Keď dosiahnete optimálnu kvalitu striekania, môžete začať so striekaním obrobku.

alebo

Ak nie je kvalita striekania uspokojivá, alebo ak farba vôbec nevychádza von, postupujte podľa pokynov v odseku „Odstraňovanie porúch“ na strane 110.

Nastavenie nasávacej rúrky (pozri obrázok B)

- Odskrutkujte nádržku **10** zo striekacej pištole.
- Nasávaciu rúrku **12** otočte tak, aby sa dal striekací materiál vystriekať takmer bez akéhokoľvek zvyšku:

Natieranie stien striekaním	smerom dopredu k dýze
Natieranie stropov striekaním	smerom dozadu k rukoväti

108 | Slovensky

Uvedenie do prevádzky

- ▶ **Všimnite si napätie siete! Napätie zdroja prúdu musí mať hodnotu zhodnú s údajmi na typovom štítku ručného elektrického náradia. Výrobky označené pre napätie 230 V sa smú používať aj s napätím 220 V.**
- ▶ **Základná jednotka sa musí počas prevádzky nachádzať vždy vo vodorovnej polohe a musí stáť na nejakej rovnej ploche. Keď je základná jednotka zapnutá, nikdy ju neprekláľajte ani nedávajte do zvislej polohy.**
- ▶ **Dávajte pritom pozor na to, aby základná jednotka nemohla počas prevádzky nasáť žiaden prach alebo nejaké iné nečistoty.**
- ▶ **Dávajte pozor na to, aby ste základnú jednotku nikdy neostriekali.**

Zapnutie

- Základnú jednotku postavte vždy len vodorovne na nejakú rovnú a čistú plochu.
- Zasuňte zástrčku do zásuvky.
- Vezmite striekaciu pištoľ do ruky a nasmerujte ju na plochu, ktorú budete striekať.
- Na zapnutie otočte otočný gombík **24** na bázevej jednotke doprava až na doraz.
Odporúča sa začať pracovať s maximálnym množstvom vzduchu. (Pozri odsek „Nastavenie množstva vzduchu“, strana 109)
- Stlačte pracovný vypínač **9** na striekacej pištoľi.

Upozornenie: Keď je základná jednotka zapnutá, vychádza z dýzy neustále vzduch.

Vypnutie

- Uvoľnite pracovný vypínač **9** a otočný gombík **24** otočte doľava až na doraz.

Nastavenie kvality rozprašovania (pozri obrázky E)

- ▶ **Nikdy nestláčajte pracovný vypínač 9 počas prestavovania vzduchového uzáveru 3.**

- Striekaciu pištoľ postavte do odkladacieho priestoru **25**.
- Vytiahnite zástrčku zo zásuvky.

Pokyny na používanie**Striekanie (pozri obrázky C–D)**







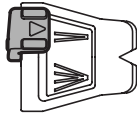

- Najprv uskutočnite skúšobné striekanie a nastavte kvalitu rozprašovania a množstvo striekaného materiálu podľa druhu striekaného materiálu. (Nastavenie pozri nasledujúce odseky)
- Striekaciu pištoľ držte bezpodmienečne v rovnomernej vzdialenosti približne 25 cm od striekaného objektu (steny) a so zreteľom naň v zvislej polohe.
- Podľa nastavenia rozprašovania pohybujte striekacou pištoľou rovnomerne priečne sem a tam alebo hore a dole. Rovnomerná kvalita povrchovej plochy vzniká vtedy, keď sa stopy prekrývajú približne v šírke 4 – 5 cm.
- Vyhybajte sa prerušeniu striekania v rámci striekanej plochy.

Rovnomerné vedenie striekacej pištole zabezpečuje jednotnú kvalitu povrchu striekanej plochy.

Nerovnomerná vzdialenosť od striekanej plochy a nerovnaký uhol striekacej pištole majú za následok vytváranie príliš silnej hmly rozprašovanej látky a tým vytváranie nerovnomernej povrchovej plochy.

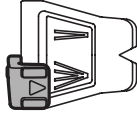
Nikdy nevystriekajte nádobku na striekany materiál celkom doprázdna. Keď sa nasávacía rúrka prestane ponárať do striekaného materiálu, vytváranie rozprašovanej hmly sa preruší a výsledkom je nerovnomerná povrchová plocha. Keď sa rozprašovaný materiál usadil na ihle dýzy **16** a na vzduchovom uzávere **3**, vyčistite obe súčiastky pomocou vody.

- Pomocou nastavovacej páčky **2** nastavte požadovanú šírku rozstrekovaného – rozprašovaného prúdu.
- Vzduchový uzáver **3** nastavte otočením do požadovanej polohy.

Použitie	Nastavovacia páčka 2	Vzduchový uzáver 3	Rozprašovaný prúd
Základné nátery striekanim, natieranie kútov, hrán a ťažko prístupných miest			 Zvislý kompaktný rozprašovaný prúd pre horizontálny smer práce
			 Vodorovný kompaktný rozprašovaný prúd pre vertikálny smer práce
Veľkoplošné nátery stropov striekanim			 Zvislý široký rozprašovaný prúd pre horizontálny smer práce
			 Vodorovný široký rozprašovaný prúd pre vertikálny smer práce

Nastavenie množstva striekaného materiálu (pozri obrázok F)

- Otáčajte nastavovacie koliesko **7** tak, aby ste nastavili požadované množstvo rozprašovaného materiálu:
 - I**: minimálne množstvo rozprašovaného materiálu,
 - III**: maximálne množstvo rozprašovaného materiálu.

Množstvo striekaného materiálu

Priveľa striekaného materiálu na striekanej ploche:

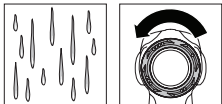

Príliš málo striekaného materiálu na striekanej ploche:

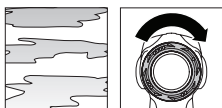

Nastavenie

Množstvo striekaného materiálu treba zmenšiť.

- Otáčajte nastavovacie koliesko **7** v smere **I**.

Množstvo striekaného materiálu treba zväčšiť.

- Otáčajte nastavovacie koliesko **7** v smere **III**.

Nastavenie množstva vzduchu (pozri obrázok G)

- Otáčajte otočný gombík **24**, aby ste nastavili množstvo vzduchu a tlak zodpovedajúci príslušnému rozstrekovanému materiálu.

minimálne množstvo vzduchu

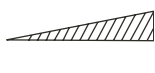

maximálne množstvo vzduchu

Odporúča sa začať pracovať s maximálnym množstvom vzduchu.

Množstvo vzduchu

Príliš silná rozprašovaná farebná hmľa:

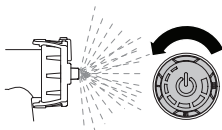

Nedostatočne jemné rozprašovanie:

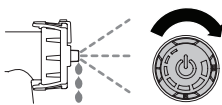

Nastavenie

Množstvo vzduchu treba zmenšiť.

- Otočte otočný gombík **24** smerom doľava.

Množstvo vzduchu treba zväčšiť.

- Otočte otočný gombík **24** smerom doprava.

Prestávky počas práce a transport (pozri obrázok H)

Počas pracovných prestávok môže byť striekacia pištoľ **1** uložená do odkladacieho priestoru **25**. Vďaka upevňovaciemu mechanizmu bude striekacia pištoľ v odkladacom priestore pevne sedieť. Žiaden rozprašovaný materiál nebude môcť vytekať von.

- Postavte striekaciu pištoľ do odkladacieho priestoru a zatlačte ju tak, aby ste prekonalí odpor, aby pevne sedela v odkladacom priestore.

Aby ste mohli systém jemného rozprašovania jednoducho transportovať, je na základnej jednotke umiestnená rukoväť na prenášanie.

- Nádržku **10** celkom vyprázdňte.
 - Postarajte sa o to, aby sa v striekacej pištoľi **1** nenachádzala už žiadna farba: Vystriekajte striekaciu pištoľ tak, aby bola úplne prázdna.
- Postavte striekaciu pištoľ do odkladacieho priestoru a zatlačte ju tak, aby ste prekonalí odpor, aby pevne sedela v odkladacom priestore.
- Na zdvíhanie a na prenášanie systému jemného rozprašovania používajte rukoväť **27**.

Údržba a servis

Údržba a čistenie

► Pred každou prácou na ručnom elektrickom náradí vytiahnite zástrčku náradia zo zásuvky.

Ak by prístroj napriek starostlivej výrobe a kontrole predsa len prestal niekedy fungovať, treba dať opravu vykonať autorizovanej servisnej opravovni elektrického náradia Bosch.

Pri všetkých dopytoch a objednávkach náhradných súčiastok uvádzajte bezpodmienečne 10-miestne vecné číslo uvedené na typovom štítku výrobku.

Ak je potrebná výmena prívodnej šnúry, musí ju vykonať firma Bosch alebo niektoré autorizované servisné stredisko ručného elektrického náradia Bosch, aby sa zabránilo ohrozeniu bezpečnosti používateľa náradia.

Čistenie striekacej pištole (pozri obrázok I)

Vecne správne a dôkladné vyčistenie striekacej pištole je zásadným predpokladom jej bezchybného fungovania. Ak je čistenie pištole chybné alebo vecne nesprávne, výrobca nepreberá žiadne nároky užívateľa na záruku výrobku.

Čistíte vždy striekaciu pištoľ a nádržku na rozprašovaný materiál len vodou.

Nikdy neponárajte do vody celú striekaciu pištoľ.

Nikdy nečistíte otvory pre dýzy a vzduchové otvory pomocou špicatých kovových predmetov.

- Vypnite základnú jednotku a stlačte pracovný vypínač **9** striekacej pištole, aby sa striekaný materiál mohol vrátiť späť do nádržky.
- Vyskrutkujte nádržku na striekaný materiál **10** zvyšok striekaného materiálu z nej vylejte.
- Do nádržky naplňte vodu a nádržku dobre ju naskrutkujte na striekaciu pištoľ.
- Striekaciu pištoľ niekoľkokrát dobre potraсте.
- Zapnite základnú jednotku a vystriekajte vodu do nejakej vhodnej nádoby (napríklad do nejakého vedra).
- Posledné tri kroky opakujte až dovtedy, kým nebude zo striekacej pištole vychádzať čistá voda.
- Potom základnú jednotku opäť vypnite.
- Nádržku **10** celkom vyprázdňte.

110 | Slovensky

- Skontrolujte, či sa v nasávacej rúrke **12** s tesnením nádržky **13** nenachádza nejaký rozprašovaný materiál, alebo či nie poškodené tesnenie.
- Vyčistíte nádržku a striekaciu pištoľ zvonku pomocou vlhkej handričky namočenej do vody.
- Odskrutkujte nastavovací krúžok **4**, prevlečnú maticu **5**, vzduchový uzáver **3** a otočný krúžok **14**.
- Vyčistíte kryt dýzy **15** a ihlu dýzy **16** pomocou vody.
- Nasuňte kryt dýzy **15** na telo striekacej pištole a otočte pištoľ do správnej polohy.
- Nasuňte otočný krúžok **14** a vzduchový kryt **3** na kryt dýzy **15** a pomocou prevlečnej matice **5** všetko utiahnite.
- Nasuňte nastavovací krúžok **4** na prevlečnú maticu **5**.

Výmena vzduchového filtra (pozri obrázok J)

Keď je vzduchový filter znečistený, treba ho vymeniť za nový.

- Demontujte kryt vzduchového filtra **23**.
- Vymeňte vzduchový filter **29** za nový.
- Kryt vzduchového filtra dajte na pôvodné miesto.

Čistenie tesnenia dýzy (pozri obrázok K)

Príležitostne treba raz za čas okrem toho vyčistiť aj tesnenie dýzy **17**.

- Demontujte kryt dýzy **15** a tesnenie dýzy **17**.
V prípade potreby si vezmite na pomoc nejaký zahrotený predmet, pretože tesnenie dýzy sa zvykne na striekaciu pištoľ prilepiť.
- Vyčistíte tesnenie dýzy pomocou vody.
- Tesnenie dýzy vložte opäť do striekacej pištole na pôvodné miesto. Dajte pozor na to, aby drážka v striekacej pištole smerovala von.

Likvidácia materiálu

Farbu a suché zvyšky farby treba dať na likvidáciu zodpovedajúcu ochrane životného prostredia. Dodržiavajte pokyny výrobcu o likvidácii a domáce predpisy o likvidácii špeciálneho odpadu.

Chemikálie, ktoré ohrozujú životné prostredie, sa nesmú dostať do pôdy, do spodnej vody ani do vodných tokov. Nikdy nevyliavajte chemikálie, ktoré poškodzujú životné prostredie, do kanalizácie!

Odstraňovanie porúch

Problém	Príčina	Odstránenie
Striekaný materiál nevytvára správne pokrytie	Množstvo striekaného materiálu príliš malé	Nastavovacie koliesko 7 otáčajte v smere IIII
	Vzdialenosť od striekanej plochy je príliš veľká	Zmenšite vzdialenosť od striekanej plochy
	Na striekanej ploche je príliš málo rozprašovaného materiálu, po ploche ste prešli príliš málokrát	Postriekajte plochu viackrát
Po nanesení sa striekaný materiál rozteká	Striekaný materiál je príliš hustý	Znova zriedte rozprašovaný – striekaný materiál a vykonajte skúšobný nástrek
	Bolo nanesené priveľa striekaného materiálu	Otočiť nastavovacie koliesko 7 v smere I
	Vzdialenosť od striekanej plochy je príliš malá	Zväčšite vzdialenosť od striekanej plochy
	Striekaný materiál je príliš riedky	Pridajte originálny (neriedený) striekaný materiál
Príliš veľké rozprašovanie materiálu	Striekali ste príliš často na to isté miesto	Farbu odstráňte a pri druhom pokuse nestriekajte tak často na to isté miesto
	Množstvo striekaného materiálu je príliš veľké	Otočiť nastavovacie koliesko 7 v smere I
	Príliš malé množstvo vzduchu	Otočný gombík pre množstvo vzduchu 24 otočte smerom doprava
	Ihla dýzy 16 je znečistená	Vyčistite ihlu dýzy
	Tlak vytvorený v nádržke je príliš malý 10	Nádržku na striekaný materiál správne prískrutkujte k striekacej pištole
	Striekaný materiál je príliš hustý	Znova zriedte rozprašovaný – striekaný materiál a vykonajte skúšobný nástrek
Lúč rozstrekovaného materiálu pulzuje	Vzduchový filter 29 je veľmi znečistený	Výmena vzduchového filtra
	V nádržke je príliš málo striekaného materiálu	Doplňte striekaný materiál
	Odvzdušňovací otvor na nasávacej rúrke 12 je upchatý	Vyčistite nasávaciu rúru aj otvor
	Striekaný materiál je príliš hustý	Znova zriedte rozprašovaný – striekaný materiál a vykonajte skúšobný nástrek
	Tesnenie dýzy 17 chýba alebo nie je správne namontované	Založte tesnenie dýzy do striekacej pištole (drážka musí smerovať von zo striekacej pištole)

Problém	Príčina	Odstránenie
Striekany materiál vykvapkáva z dýzy	Usadeniny rozprašovaného – striekaného materiálu na ihle dýzy 16 a na vzduchovom kryte 3	Ihlu dýzy a vzduchový kryt vyčistite
	Ihla dýzy 16 je opotrebovaná	Ihlu dýzy vymeňte za novú
	Dýza je uvoľnená	Prevlečnú maticu 5 utiahnite
Z dýzy nevychádza žiaden rozprašovaný materiál	Otočný gombík na reguláciu množstva vzduchu 24 nie je nastavený na „maximálne možstvo vzduchu“	Nastavte otočný gombík na reguláciu množstva vzduchu 24 na „maximálne možstvo vzduchu“
	Nevytvára sa žiaden tlak v nádržke na striekaný materiál 10	Nádržku na striekaný materiál správne priskrutkujte k striekacej pištoli
	Nasávacía rúrka 12 je uvoľnená	Nasávaciu rúrku dobre zastrčte
	Ihla dýzy 16 je upchatá	Vyčistite ihlu dýzy
	Nasávacía rúrka 12 je upchatá	Vyčistite nasávaciu rúrku
	Odvzdušňovací otvor na nasávacej rúrke 12 je upchatý	Vyčistite nasávaciu rúrku aj otvor
	Tesnenie nádržky 13 chýba, alebo je poškodené	(nahraďte novým) tesnenie nádržky posuňte nad nasávaciu rúrku
	Striekany materiál je príliš hustý	Znova zriedte rozprašovaný – striekaný materiál a vykonajte skúšobný nástrek

Servisné stredisko a poradenská služba pre zákazníkov

Servisné stredisko Vám odpovie na otázky týkajúce sa opravy a údržby Vášho produktu ako aj náhradných súčiastok. Rozložené obrázky a informácie k náhradným súčiastkam nájdete aj na web-stránke:

www.bosch-pt.com

Tím poradenskej služby pre zákazníkov Bosch Vám rád pomôže aj pri problémoch týkajúcich sa kúpy a nastavenia produktov a príslušenstva.

Slovenia

Tel.: +421 (02) 48 703 800

Fax: +421 (02) 48 703 801

E-Mail: servis.naradia@sk.bosch.com

www.bosch.sk

Likvidácia

Striekaciu pištoľ, základnú jednotku, príslušenstvo a obal treba dať na recykláciu zodpovedajúcu požadovanej ochrane životného prostredia.

Neodhadzujte ručné elektrické náradie do komunálneho odpadu!

Len pre krajiny EÚ:



Podľa Európskej smernice 2002/96/ES o starých elektrických a elektronických výrobkoch a podľa jej aplikácií v národnom práve sa musia už nepoužiteľné elektrické produkty zbierať separovane a dať na recykláciu zodpovedajúcu ochrane životného prostredia.

Zmeny vyhradené.

Magyar

Biztonsági előírások

Általános biztonsági előírások az elektromos kéziszerszámokhoz

▲ FIGYELMEZTETÉS Olvassa el valamennyi biztonsági előírást és tájékoztatót, beleértve a festékekhez szállított biztonsági adatlapokat és a tartályokon elhelyezett figyelmeztető táblákat. A figyelmeztetések és előírások betartásának elmulasztása áramütésekhez, tűzhöz és/vagy súlyos testi sérülésekhez vezethet.

Őrizze meg a jövőbeli használatra is valamennyi biztonsági előírást és utasítást.

A biztonsági tájékoztatókban alkalmazott „elektromos kéziszerszám” fogalom a hálózati elektromos kéziszerszámokat (hálózati csatlakozó kábellel) és az akkumulátoros elektromos kéziszerszámokat (hálózati csatlakozó kábel nélkül) foglalja magában.

Munkahelyi biztonság

- ▶ **Tartsa távol a gyerekeket és az idegen személyeket a munkahelytől, ha az elektromos kéziszerszámot használja.** Ha elvonják a figyelmét, elvesztheti az uralmát a berendezés felett.

Elektromos biztonsági előírások

- ▶ **Az elektromos kéziszerszám csatlakozó dugójának bele kell illeszkednie a dugaszolóaljzatba. A csatlakozó dugót semmilyen módon sem szabad megváltoztatni. Védőföldeléssel ellátott elektromos kéziszerszámokkal kapcsolatban ne használjon csatlakozó adaptert.** A változtatás nélküli csatlakozó

112 | Magyar

dugók és a megfelelő dugaszoló aljzatok csökkentik az áramütés kockázatát.

- ▶ **Tartsa távol az készüléket az esőtől és a nedvesség hatásaitól.** Ha víz hatol be egy elektromos kéziszerszámba, ez megnöveli az áramütés veszélyét.
- ▶ **Ne használja a kábelt a rendeltetésétől eltérő célokra, vagyis az elektromos kéziszerszámot soha ne hordozza vagy akassza fel a kábelnél fogva, és sohase húzza ki a hálózati csatlakozó dugót a kábelnél fogva. Tartsa távol a kábelt hőforrásoktól, olajtól, éles élektől és sarkaktól és mozgó gépkatrészekről.** Egy megrongálódott vagy csomókkal teli kábel megnöveli az áramütés veszélyét.
- ▶ **Ha egy elektromos kéziszerszámmal a szabad ég alatt dolgozik, munkák, csak a szabadban való használatra engedélyezett hosszabbítót használjon.** A szabadban való használatra engedélyezett hosszabbító használata csökkenti az áramütés veszélyét.
- ▶ **Ha nem lehet elkerülni az elektromos kéziszerszám nedves környezetben való használatát, alkalmazzon egy hibaáram-védőkapcsolót.** Egy hibaáram-védőkapcsoló alkalmazása csökkenti az áramütés kockázatát.

Személyi biztonság

- ▶ **Viseljen személyi védőfelszerelést és mindig viseljen védőszemüveget.** A személyi védőfelszerelések, mint porvédő álarc, csúszásbiztos védőcipő, védősapka és fülvédő használata az elektromos kéziszerszám használata jellegének megfelelően csökkenti a személyes sérülések kockázatát.



Az elektromos kéziszerszám használata és kezelése

- ▶ **Ne használjon olyan elektromos kéziszerszámot, amelynek a kapcsolója elromlott.** Egy olyan elektromos kéziszerszám, amelyet nem lehet sem be-, sem kikapcsolni, veszélyes és meg kell javíttatni.
- ▶ **A használaton kívüli elektromos szerszámokat olyan helyen tárolja, ahol azokhoz gyerekek nem férhetnek hozzá. Ne hagyja, hogy olyan személyek használják a készüléket, akik azt nem ismerik, vagy nem olvasták el ezt az útmutatót.** Az elektromos kéziszerszámok veszélyesek, ha azokat gyakorlatlan személyek használják.
- ▶ **Az elektromos kéziszerszámot, a tartozékokat, a betétszerszámokat stb. csak ezen előírásoknak megfelelően használja. Vegye figyelembe a munkafeltételeket és a kivitelezendő munka sajátosságait.** Az elektromos kéziszerszám eredeti rendeltetésétől eltérő célokra való alkalmazása veszélyes helyzetekhez vezethet.

Szerviz

- ▶ **Az elektromos kéziszerszámot csak szakképzett személyzet csak eredeti pótalkatrészek felhasználásával javíthatja.** Ez biztosítja, hogy az elektromos kéziszerszám biztonságos szerszám maradjon.

Finom szórórendszerekre vonatkozó biztonsági előírások

- ▶ **Csak olyan festékeket használjon, amelyek a rendeltetészerű használat c. szakaszban leírásra kerültek.** A nem engedélyezett festékek (mint például lakkok, olajfestékek stb.) megrongálhatják a finom szórórendszert.
- ▶ **Ne szórjon anyagot saját magára, más személyekre vagy állatokra.**
- ▶ **Ügyeljen a festékek esetleges veszélyes tulajdonságaira. Vegye tekintetbe a gyártó által a festékekkel kapcsolatban kiadott információkat.** A személyi sérülések kockázatának csökkentésére tartsa be a gyártó cég utasításait.
- ▶ **Tartsa szabadon mindenféle festéktől és folyadéktól a hálózati tápvezeték csatlakozó dugóját és a szórópisztoly nyomó kapcsolóját.** A kábeleket alátámasztásra sohase a csatlakozásoknál fogva fogja meg. Ellenkező esetben áramütést kaphat.
- ▶ **A tisztításhoz csak víz alapú anyagokat használjon.** Az illékony, elpárolgó oldószerek robbanásveszélyes környezetet hoznak létre és megrongálhatják a finom szórórendszert.
- ▶ **Ügyeljen a gyerekekre.** Ez biztosítja, hogy a gyerekek ne játszassanak a finom szórórendszerrel.
- ▶ **Ezt a finom szórórendszert gyerekek és olyan személyek nem használhatják, akik a fizikai, érzékelési, vagy értelmi képességeik miatt, vagy a tapasztalatok vagy megfelelő ismeretek hiányában nem képesek a finom szórórendszert biztonságosan használni, kivéve ha az ilyen személyekre a biztonságukért felelős más személy felügyel, vagy utasításokat ad arra, hogyan kell használni a finom szórórendszert.** Ellenkező esetben hibás kezelés és sérülések veszélye áll fenn.

A termék és alkalmazási lehetőségei leírása



Olvassa el az összes biztonsági figyelmeztetést és előírást.

A következőkben leírt előírások betartásának elmulasztása áramütésekhez, tűzhöz és/vagy súlyos testi sérülésekhez vezethet.

Rendeltetészerű használat

Az elektromos kéziszerszám csak víz alapú disperziós falfestékek zárt helyiségekben való szórására szolgál.

Csak akkor használja az elektromos kéziszerszámot, ha annak minden funkcióját meg tudja ítélni és megfelelően végre tudja hajtani, vagy ha erre megfelelő utasításokat kapott.

Az ábrázolásra kerülő komponensek

A készülék ábrázolásra kerülő komponenseinek sorszámozása az elektromos kéziszerszámnak az ábráldalokon található képre vonatkozik.

- 1 Szórópisztoly
- 2 Szórósugár szélesség beállító kar (kompakt sugár/széles sugár)
- 3 Légszelep
- 4 Szórósugár beállító gyűrű (vízszintes/függőleges)
- 5 Hollandi anya
- 6 SDS-zárószerszámok
- 7 Szórási anyagmennyiség szabályozókerék
- 8 Tömlőcsatlakozás (szórópisztoly)
- 9 Kezelő kapcsoló
- 10 Szórt anyag tartály
- 11 Lábhosszabbítás
- 12 Felszállócső
- 13 Tartály tömítés
- 14 Forgógyűrű
- 15 Fúvókasapka
- 16 Fúvókátű
- 17 Fúvóka tömítés
- 18 **Levegőtömlő**
- 19 SDS-zárószerszámok
- 20 Védősapka az SDS-zárhoz
- 21 **Alapegység**
- 22 Tartozék tároló fiók
- 23 Légszűrő fedél
- 24 Be- és kikapcsoló és levegő mennyiség szabályozó forgatógomb
- 25 Lerakóállvány a szórópisztoly számára
- 26 Tömlőcsatlakozás (alapegység)
- 27 Tartófogantyú
- 28 Betöltő tölcser
- 29 Légszűrő

A képeken látható vagy a szövegben leírt tartozékok részben nem tartoznak a standard szállítmányhoz. Tartozékprogramunkban valamennyi tartozék megtalálható.

Zaj és vibráció értékek

A zajmérési eredmények az EN 60745 szabványnak megfelelően kerültek meghatározásra.

A készülék A-értékelésű tipikus hangnyomásszintje 74 dB(A). Szórás K = 3 dB.

A munkavégzés alatti zajszint túllépheti a 80 dB(A)-t.

Viseljen fülvédőt!

a_{p1} rezgési összértékek (a három irány vektorösszege) és K szórás az EN 60745 szabvány szerint:

$$a_{p1} < 2,5 \text{ m/s}^2, K = 1,5 \text{ m/s}^2.$$

Az ezen előírásokban megadott rezgésszint az EN 60745 szabványban rögzített mérési módszerrel került meghatározásra és az elektromos kéziszerszámok összehasonlítására ez az érték felhasználható. Ez az érték a rezgési terhelés ideiglenes becslésére is alkalmas.

A megadott rezgésszint az elektromos kéziszerszám fő alkalmazási területein való használat során fellépő érték. Ha az elektromos kéziszerszámot más alkalmazásokra, eltérő

betétszerszámokkal vagy nem kielégítő karbantartás mellett használják, a rezgésszint a fenti értéktől eltérhet. Ez az egész munkaidőre vonatkozó rezgési terhelést lényegesen megnövelheti.

A rezgési terhelés pontos megbecsüléséhez figyelembe kell venni azokat az időszakokat is, amikor a berendezés kikapcsolt állapotban van, vagy amikor be van ugyan kapcsolva, de nem kerül ténylegesen használatra. Ez az egész munkaidőre vonatkozó rezgési terhelést lényegesen csökkentheti.

Hozzon kiegészítő biztonsági intézkedéseket a kezelőnek a rezgések hatása elleni védelmére, például: Az elektromos kéziszerszám és a betétszerszámok karbantartása, a kezek melegen tartása, a munkamenetek megszervezése.

Műszaki adatok

Finom szórórendszer	PFS 105 E WALLPaint	
Cikkszám		
3 603 B06 201	... 271
Névleges felvett teljesítmény	W	375 375
Szállítási teljesítmény	g/perc	200–350 200–350
Porlasztási teljesítmény	W	120 120
5 m ² felülethez szükséges festék felvitelének időtartama	perc	2,5 2,5
Szórt anyag tartály térfogata	ml	1000 1000
Levegőtömlő hossza	m	3,40 3,40
Súly az „EPTA-Procedure 01/2003” (2003/01 EPTA-eljárás) szerint	kg	5,2 5,2
Érintésvédelmi osztály	<input type="checkbox"/> /II	<input type="checkbox"/> /II

Az adatok [U] = 230 V névleges feszültségre vonatkoznak. Ettől eltérő feszültségek esetén és az egyes országok számára készült különleges kivitelekben ezek az adatok változhatnak. Kérjük vegye figyelembe az elektromos kéziszerszáma típusabláján található cikkszámot. Egyes elektromos kéziszerszámoknak több különböző kereskedelmi megnevezése is lehet.

Megfelelőségi nyilatkozat

Egyedüli felelőséggel kijelentjük, hogy a „Műszaki adatok” alatt leírt termék megfelel a következő szabványoknak, illetve irányadó dokumentumoknak: EN 60335 és a 2011/65/EU, 2006/42/EK, 2004/108/EK irányelveknek, beleértve azok változtatásait is.

A műszaki dokumentációja (2006/42/EK) a következő helyen található:

Robert Bosch GmbH, Dept. PT/ETM9,
D-70745 Leinfelden-Echterdingen

Dr. Egbert Schneider
Senior Vice President
Engineering

Dr. Eckerhard Strötgen
Engineering Director
PT/ESI

R. Schneider *i.v. Strötgen*

114 | Magyar

Robert Bosch GmbH, Power Tools Division
D-70745 Leinfelden-Echterdingen
Leinfelden, 18.11.2011

Összeszerelés

- ▶ **Az elektromos kéziszerszámon végzendő bármely munka megkezdése előtt húzza ki a csatlakozó dugót a dugaszolóaljzatból.**

A levegőtömlő csatlakoztatása (lásd az „A1 – A2” ábrát)

- Vegye ki a **18** levegőtömlőt a **22** tartozéktároló fiókból.
- Távolítsa el a **20** védősapkát a levegőtömlő mindkét végéről.

Csatlakozás a szórópisztolyhoz:

- Dugja bele a levegőtömlő egyik **19** SDS-zárószerkezetét a nyílnak megfelelően szorosan a **8** szórópisztoly csatlakozóba.
- Forgassa el az SDS-zárat, amíg a reteszelés bepattan.

Az alapegység csatlakoztatása:

- Dugja bele a levegőtömlő második SDS-zárószerkezetét a nyílnek megfelelően a **26** alapegység csatlakozóba.
- Forgassa el az SDS-zárat, amíg a reteszelés bepattan.

Megjegyzés: Használat után lássa el ismét a tömlő végeit védősapkával.

Üzemeltetés

- ▶ **Az elektromos kéziszerszámon végzendő bármely munka megkezdése előtt húzza ki a csatlakozó dugót a dugaszolóaljzatból.**

A munka előkészítése

Ügyeljen a festékek beszerzésekor azok környezetbarát voltára.

A szórási felület előkészítése

A szórási felületnek tisztának, száraznak és zsírmentesnek kell lennie.

Munka közben a ködpermet minden le nem fedett felületet beszennyezhet. Ezért alaposan készítse elő a szórási felület környezetét:

- A padlót, a berendezési tárgyakat, az ajtókat és ablakokat, az ajtó- és ablakkereteket stb. takarja le vagy ragassza le.

A festék előkészítése

- A gyártó adatainak megfelelően készítse elő a festéket. Ha a festék gyártója nem adott meg hígítási előírásokat, célszerű a festéket kb. 10 % vízzel felhígítani.

Ajánlás

Kiindulási mennyiség: festék [ml]	500	800	1000
Víz [ml]	50	80	100

- Alaposan keverje fel a festéket.
- Töltson be elegendő festéket a **28** betöltő tölcser segítségével a **10** tartályba.
- Még egyszer keverje fel alaposan a hígított festéket.
- Csavarja rá a **10** tartályt szorosan a szórópisztolyra.

- Hajtson végre egy tesztfelületen egy próbaszórást. (lásd „Permetezés”, a 114 oldalon)

Ha optimális szórási mintát kap, akkor megkezdheti a szórást.
vagy

Ha a szórási eredmény nem kielégítő, vagy nem lép ki a pisztolyból festék, járjon el úgy, amint az „Az üzemzavarok elhárítása” alatt, a 117. oldalon leírásra került.

A felszállócső beállítása (lásd a „B” ábrát)

- Csavarja le a **10** tartályt a szórópisztolyról.
- Forgassa el úgy a **12** felszállócsövet, hogy a szórt anyagot majdnem maradéktalanul szét lehessen szórni.

Falfestés **előre** a fúvóka felé

Mennyezet festés **hátra** a fogantyú felé

Üzembe helyezés

- ▶ **Ügyeljen a helyes hálózati feszültségre! Az áramforrás feszültségének meg kell egyeznie az elektromos kéziszerszám típus tábláján található adatokkal. A 230 V-os berendezéseket 220 V hálózati feszültségről is szabad üzemeltetni.**

- ▶ **Az alapegységnek az üzemeltetés során mindig vízszintes helyzetben, egy sík felületen kell állnia. Bekapcsolt állapotban soha ne döntse meg, vagy állítsa függőleges helyzetbe az alapegységet.**

- ▶ **Ügyeljen arra, hogy az alapegység üzem közben ne szívjon be port, vagy más szennyeződések.**

- ▶ **Ügyeljen arra, hogy soha ne szórjon anyagot az alapegységre.**

Bekapcsolás

- Az alapegységet csak vízszintes helyzetben és csak egy egyenes, tiszta felületre szabad felállítani.
- Dugja be a hálózati csatlakozó dugót a dugaszolóaljzatba.
- Vegye a kezébe a szórópisztolyt és irányítsa a szórási felületre.
- A bekapcsoláshoz forgassa el jobbra ütközésig az alapegységen elhelyezett **24** forgatógombot. A munkát célszerű a maximális levegőmennyiséggel kezdeni. (lásd „A levegőmennyiség beállítása”, a 115 oldalon)
- Ezután nyomja meg a szórópisztolyon elhelyezett **9** kezelő kapcsolót.

Megjegyzés: Ha az alapegység be van kapcsolva, a fúvókából mindig levegő áramlik ki.

Kikapcsolás

- Engedje el a **9** kezelő kapcsolót és forgassa el balra ütközésig a **24** forgatógombot.
- Tegye le a szórópisztolyt a **25** állványra.
- Húzza ki a hálózati csatlakozó dugót a dugaszoló aljzatból.

Munkavégzési tanácsok

Permetezés (lásd a „C” – „D” ábrát)

- Először hajtson végre egy próbaszórást, és állítsa be a szórt anyagnak megfelelően a szórási mintát és a szórt anyag mennyiségét. (A beállításokat lásd a következő szakaszokban)

- A szórópisztolyt okvetlenül a szórt tárgyra merőlegesen, attól 25 cm egyenletes távolságban tartsa.
- A szórópisztolyt a beállított szórási mintától függően egyenletesen keresztben, vagy fel- és lefelé mozgassa. Egyenletes felületi minőséget úgy lehet elérni, hogy az egyes nyomok 4 – 5 cm-re átfedik egymást.
- Kerülje el a szórási területen belül a megszakításokat.

A szórópisztoly egyenletes vezetése egységes felületi minőséget eredményez.

A szórási minta beállítása (lásd az „E” ábrát)

► **Sohase nyúljon a 9 kezelő kapcsolóhoz, mialatt a 3 légszelepet beállítja.**

Egy egyenetlen távolság és szórási szög erős festékködpermet képződéshez, és ezzel egyenetlen felülethez vezet.

Sohase szórjon annyi anyagot, hogy a szórt anyag tartály teljesen kiürüljön. Ha a felszállócső már nem merül bele a szórt termékbe, a ködpermet megszakad és egyenetlen felület jön létre.

Ha a szórásra kerülő anyag lerakódik a 16 fúvókátűre és a 3 légszelepre, vízzel tisztítsa meg mindkét alkatrészt.

- Állítsa be a 2 beállítókarral a szórósugár kívánt szélességét.
- Fordítsa el a kívánt helyzetbe a 3 légszelepet.

Alkalmazás	Beállítókár 2	Légszelep 3	Szórósugár
Alaprétegek, sarkok, élek és nehezen hozzáférhető helyek			függőleges kompakt sugár vízszintes irányban végzett munkákhoz
			vízszintes kompakt sugár függőleges irányban végzett munkákhoz
nagy felületű mennyezet festés			függőleges széles sugár vízszintes irányban végzett munkákhoz
			vízszintes széles sugár függőleges irányban végzett munkákhoz

A szórt anyag mennyiségének beállítása (lásd az „F” ábrát)

- Forgassa el a 7 szabályozókereket, hogy beállítsa a kívánt szórt anyagmennyiséget:

- I: minimális szórási anyagmennyiség,
- IIII: maximális szórt anyagmennyiség.

A szórt anyag mennyisége	Beszabályozás
Túl sok a szórt anyag a szórási felületen: 	A szórt anyagmennyiséget csökkenteni kell. - Forgassa el a I irányba a 7 szabályozókereket.
Túl kevés a szórt anyag a szórási felületen: 	A szórt anyagmennyiséget meg kell növelni. - Forgassa el a IIIII irányba a 7 szabályozókereket.

A levegőmennyiség beállítása (lásd az „G” ábrát)

- Az alkalmazott szórt anyaghoz szükséges levegőmennyiség és nyomás beállításához forgassa a megfelelő helyzetbe a 24 forgatógombot.

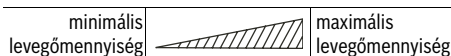

A munkát célszerű a maximális levegőmennyiséggel kezdeni.

Levegőtáramlás	Beszabályozás
Túl erős festékköd: 	A levegőmennyiséget csökkenteni kell. - Forgassa balra a 24 forgatógombot.
Túl durva a porlasztás: 	A levegőmennyiséget meg kell növelni. - Forgassa jobbra a 24 forgatógombot.

116 | Magyar**Munkaszünetek és szállítás (lásd a „H” ábrát)**

Az **1** szórópisztolyt a munka szüneteiben a **25** állványra le lehet tenni. A tartószerkezet a szórópisztolyt az állványban szorosan rögzítve tartja. A permetezőanyag nem léphet ki.

- Tegye be a szórópisztolyt az állványba és nyomja be az ellenállás ellen, amíg az ott szorosan rögzítésre nem kerül.

A finom szórórendszer szállításának leegyszerűsítésére az alapegység egy tartófogantyúval van ellátva.

- Ürítse ki teljesen a **10** tartályt.
Gondoskodjon arról, hogy az **1** szórópisztolyban ne maradjon festék: Ürítse ki festékszórással a szórópisztolyt.
- Tegye be a szórópisztolyt az állványba és nyomja be az ellenállás ellen, amíg az ott szorosan rögzítésre nem kerül.
- A finom szórórendszer felemelésére és szállítására használja a **27** tartófogantyút.

Karbantartás és szerviz**Karbantartás és tisztítás**

- ▶ **Az elektromos kéziszerszámon végzendő bármely munka megkezdése előtt húzza ki a csatlakozó dugót a dugaszolóaljzatból.**

Ha az elektromos kéziszerszám a gondos gyártási és ellenőrzési eljárás ellenére egyszer mégis meghibásodna, akkor a javítással csak Bosch elektromos kéziszerszám-műhely ügyfélszolgálatát szabad megbízni.

Ha kérdései vannak, vagy pótalkatrészeket akar megrendelni, okvetlenül adja meg az elektromos kéziszerszám típusabláján található 10-jegyű cikkszámot.

Ha a csatlakozó vezetéket ki kell cserélni, akkor a cserével csak a magát a Bosch céget, vagy egy Bosch elektromos kéziszerszám-műhely ügyfélszolgálatát szabad megbízni, nehogy a biztonságra veszélyes szituáció lépjen fel.

A szórópisztoly tisztítása (lásd az „I” ábrát)

A szakszerű tisztítás a szórópisztoly kifogástalan üzemelésének okvetlenül szükséges előfeltétele. Hiányos vagy szakszerűtlen tisztítás esetén a garancia igényeket nem vesszük figyelembe.

A szórópisztolyt és a szórásra kerülő anyag számára szolgáló tartályt mindig csak vízzel tisztítsa.

Sohase merítse teljesen bele a szórópisztolyt a vízbe.

Sohase tisztítsa a szórópisztoly fúvókafuratait és légvezetőfuratait hegyes fémtárgyakkal.

- Kapcsolja ki az alapegységet és nyomja meg a szórópisztoly **9** kezelő kapcsolóját, hogy a szórt anyag visszafolyhasson a tartályba.
- Csavarja le a **10** tartályt és ürítse ki abból a maradék szórt anyagot.
- Töltsön vizet a tartályba és csavarozza ezt szorosan rá a szórópisztolyra.
- Rázza fel többször a szórópisztolyt.
- Kapcsolja be az alapegységet és szórja a vizet egy megfelelő felfogó edénybe (például vödörbe).
- Addig ismétlje meg az utóbbi három lépést, amíg a szórópisztolyból tiszta víz lép ki.
- Ismét kapcsolja ki az alapegységet.

- Ürítse ki teljesen a **10** tartályt.
- Ellenőrizze Sie, hogy a **12** felszállócső a **13** tartály tömítéssel mentes-e minden szórt anyagtól és nincs-e megrongálódva.
- Egy nedves kendővel tisztítsa meg kívülről a tartályt és a szórópisztolyt.
- Csavarja le a **4** beállító gyűrűt, az **5** hollandianyát, a **3** légszelepet és a **14** forgógyűrűt.
- Tisztítsa meg vízzel a **15** fúvókasapkát és a **16** fúvókátút.
- Dugja fel a **15** fúvókasapkát a szórópisztolytestre és fordítsa el a helyes helyzetbe.
- Tolja rá a **14** forgógyűrűt és a **3** légszelepet a **15** fúvókasapkára és húzza meg szorosra a **5** hollandianyával valamennyi alkatrészt.
- Tolja rá a **4** beállító gyűrűt a **5** hollandianyára .

A légszűrő kicserélése (lásd a „J” ábrát)

Ha a légszűrő elszennyeződött, ki kell cserélni.

- Vegye le a **23** légszűrő fedelet.
- Cserélje ki a **29** légszűrőt.
- Tegye ismét be a helyére a légszűrő fedelet.

A fúvóka tömítés megtisztítása (lásd a „K” ábrát)

Alkalmilag a **17** fúvóka tömítést meg kell tisztítani.

- Vegye le a **15** fúvókasapkát és a **17** fúvóka tömítést.
Esetleg használjon egy hegyes tárgyat segédeszközként, mivel a fúvóka tömítés igen szorosan ül a szórópisztolyon.
- Tisztítsa meg vízzel a fúvóka tömítést.
- Ismét tegye be a fúvóka tömítést a szórópisztolyba.
Ügyeljen arra, hogy a horony a szórópisztollyal ellentétes irányba mutasson.

A használt anyagok hulladékkezelése

A festéket és a beszáradt festékmaradékokat a környezetvédelmi szempontoknak megfelelően kell ártalmatlanítani. Tartsa be a különleges hulladékok kezelésére vonatkozó előírásokat: a gyártó által kiadott előírásokat és a helyi előírásokat.

A környezetkárosító hatású anyagoknak nem szabad a földbe, a talajvízbe, vagy álló vagy folyóvízbe kerülniük. A környezetre káros vegyszereket ne öntse ki a csatornába!

Az üzemzavarok elhárítása

Probléma	A hiba oka	Elhárítás módja
A szórt anyag nem fedi be helyesen a felületet	A szórt anyag mennyisége túl alacsony	Forgassa el a III irányba a 7 szabályozókereket
	A felülettől való távolság túl nagy	Csökkentse a felülettől való távolságot
	Túl kevés a szórt anyag a szórási felületen, túl kevés a szórt anyagot a szórási felületre	Szórjon többször anyagot a szórási felületre
	A szórt anyag túl sűrű	Ismét hígítsa fel a szórásra kerülő anyagot és hajtson végre egy próbaszórást
A szórt anyag a felvitel után szétfut	Túl sok szórt anyagot vitt fel a felületre	Forgassa el a I irányba a 7 szabályozókereket
	A felülettől való távolság túl kicsi	Növelje meg a felülettől való távolságot
	A szórt anyag túl híg	Adjon hozzá eredeti (nem hígított) szórt anyagot
	Túl sokszor szórt anyagot ugyanarra a pontra	Távolítsa el a festéket és a második kísérletnél ne szórjon annyiszor festéket ugyanarra a pontra
Túl durva a porlasztás	A szórt anyag mennyisége túl magas	Forgassa el a I irányba a 7 szabályozókereket
	Túl kevés a levegőmennyiség	Forgassa jobbra a 24 levegőáramlás szabályozó gombot
	A 16 fúvókátú elszennyeződött	Tisztítsa meg a fúvókát
	Túl alacsony a 10 tartályban felépülő nyomás	Csavarozza helyesen rá a szórt anyag tartályt a szórópisztolyra
	A szórt anyag túl sűrű	Ismét hígítsa fel a szórásra kerülő anyagot és hajtson végre egy próbaszórást
	A 29 légszűrő erősen elszennyeződött	A légszűrő kicserélése
A szórósugár pulzál	Túl kevés a szórt anyag a tartályban	Töltsön utána szórt anyagot
	A 12 felszállócső szellőztető furata eldugult	Tisztítsa meg a felszállócsövet és a furatot
	A 29 légszűrő erősen elszennyeződött	A légszűrő kicserélése
	A szórt anyag túl sűrű	Ismét hígítsa fel a szórásra kerülő anyagot és hajtson végre egy próbaszórást
	A 17 fúvóka tömítés hiányzik vagy nincs helyesen felszerelve	Helyezze be a fúvóka tömítést a szórópisztolyba (a horonynak a szórópisztolytól eltávolodó irányba kell mutatnia)
A szórt anyag a fúvókánál kicsöpög	Szórt anyag rakódott le a 16 fúvókátúre és a 3 légszelepre	Tisztítsa meg a fúvókát és a légszelepet
	A 16 fúvókátú elkopott	Cserélje ki a fúvókát
	A fúvóka meglazult	Húzza meg szorosra az 5 hollandianyát
Nem lép ki szórt anyag a fúvókából	A 24 levegőátáramlás szabályozógomb nincs a „Maximális levegőátáramlás” helyzetben	Állítsa a 24 levegőátáramlás szabályozógombot a „Maximális levegőátáramlás” helyzetbe
	Nem épül fel a nyomás a 10 tartályban	Csavarozza helyesen rá a szórt anyag tartályt a szórópisztolyra
	A 12 felszállócső kilazult	Nyomja be szorosan a felszállócsövet
	A 16 fúvókátú eltömődött	Tisztítsa meg a fúvókát
	A 12 felszállócső eldugult	Tisztítsa meg a felszállócsövet
	A 12 felszállócső szellőztető furata eldugult	Tisztítsa meg a felszállócsövet és a furatot
	A 13 tartály tömítés hiányzik vagy megrongálódott	Tolja be az (új) tartály tömítést a felszállócsőbe
	A szórt anyag túl sűrű	Ismét hígítsa fel a szórásra kerülő anyagot és hajtson végre egy próbaszórást

Вevőszolgálat és tanácsadás

A vevőszolgálat a termék javításával és karbantartásával, valamint a pótalkatrészekkel kapcsolatos kérdésekre szívesen válaszol. A tartalékalkatrészekkel kapcsolatos robbantott ábrák és egyéb információ a következő címen található: www.bosch-pt.com

A Bosch Vevőszolgálat szívesen segít Önnek, ha a termékek és tartozékok vásárlásával, alkalmazásával és beállításával kapcsolatos kérdései vannak.

Magyarország

Robert Bosch Kft.
1103 Budapest
Gyömrői út. 120.
Tel.: +36 (01) 431-3835
Fax: +36 (01) 431-3888

Eltávolítás

A szórópisztolyt, az elektromos egységet, a tartozékokat és csomagolóanyagokat a környezetvédelmi szempontoknak megfelelően kell újrafelhasználásra leadni.

Ne dobja ki az elektromos kéziszerszámokat a háztartási szemétkébe!

Csak az EU-tagországok számára:



A használt villamos és elektronikus berendezésekre vonatkozó 2002/96/EK sz. Európai Irányelvnek és ennek a megfelelő országok jogharmonizációjának megfelelően a már használhatatlan elektromos kéziszerszámokat külön össze kell

gyűjteni és a környezetvédelmi szempontból megfelelő újra felhasználásra le kell adni.

A változtatások joga fenntartva.

Русский



Сертификаты соответствия хранятся по адресу:
ООО «Роберт Бош»
ул. Акад. Королёва, 13, стр. 5
Россия, 129515, Москва

Указания по безопасности

Общие указания по технике безопасности для электроинструментов

⚠ ПРЕДУПРЕЖДЕНИЕ Прочитайте все указания по технике безопасности и инструкции, включая прилагающийся к краске справочный листок по безопасности и предупредительные наклейки на емкостях. Несоблюдение указаний по технике безопасности и инструкций может привести к поражению электрическим током, пожару и/или тяжелым травмам.

Сохраняйте все инструкции по безопасности и указания для дальнейшего пользования.

Используемый в указаниях по технике безопасности термин «электроинструмент» относится как к электроинструментам, питающимся от сети (с сетевым кабелем), так и к электроинструментам, питающимся от аккумулятора (без сетевого кабеля).

Безопасность рабочего места

► **При работе с электроинструментом не допускайте близко детей и других лиц.** При отвлечении Вы можете потерять контроль над электроинструментом.

Электробезопасность

► **Штепсельная вилка электроинструмента должна подходить к штепсельной розетке. Ни в коем случае не изменяйте штепсельную вилку. Не применяйте переходные штекеры для электроинструментов с защитным заземлением.** Неизменные штепсельные вилки и подходящие штепсельные розетки снижают риск поражения электротоком.

► **Защищайте электроинструмент от дождя и сырости.** Проникновение воды в электроинструмент повышает риск поражения электротоком.

► **Не допускается использовать шнур не по назначению, например, для транспорта или подвески электроинструмента или для вытягивания вилки из розетки. Защищайте шнур от воздействия высоких температур, масла, острых кромок или подвижных частей инструмента.** Поврежденный или схлестнутый шнур повышает риск поражения электротоком.

► **При работе с электроинструментом под открытым небом применяйте кабели-удлинители, допущенные также для таких работ.** Применение пригодного для работы под открытым небом кабеля-удлинителя снижает риск поражения электротоком.

► **Если невозможно избежать применение электроинструмента в сыром помещении, то устанавливайте выключатель защиты от токов повреждения.** Выключатель защиты от токов повреждения снижает риск электрического поражения.

Безопасность людей

► **Применяйте средства индивидуальной защиты и всегда защитные очки.** Применяйте средства индивидуальной защиты, как то, защитную маску и спецобувь. Защитная каска и средства защиты органов слуха, согласно виду работы, снижают риск травмирования.



Применение и обслуживание с электроинструментом

► **Не работайте с электроинструментом с неисправным выключателем.** Электроинструмент, который не поддается включению или выключению, опасен и должен быть отремонтирован.

► **Храните неиспользуемые электроинструменты недоступно для детей. Не разрешайте пользоваться этим инструментом лицам, которые незнакомы с ним или не читали настоящих инструкций.**
Электроинструменты опасны в руках неопытных лиц.

► **Применяйте электроинструмент, принадлежности, рабочие инструменты и т. п. в соответствии с настоящими инструкциями. Учитывайте при этом рабочие условия и выполняемую работу.**

Использование электроинструментов для непредусмотренных работ может привести к опасным ситуациям.

Сервис

► **Ремонт Вашего электроинструмента поручайте только квалифицированному персоналу и только с подлинными запасными частями.** Этим обеспечивается сохранность безопасности инструмента.

Указания по безопасности для систем тонкого распыления

- **Используйте только краски, указанные в разделе о назначении инструмента.** Не разрешенные краски (напр., лаки, масляные краски и т. п.) могут повредить пульверизатор.
- **Не направляйте струю краски на себя, других лиц и животных.**
- **Примите во внимание возможные опасности, исходящие от красок. Принимайте во внимание информацию производителя краски.** Указания производителя необходимо соблюдать, что необходимо для сокращения риска получения травм.
- **Держите вилку шнура сети и кнопку выключателя пистолета-распылителя в чистоте от краски и других жидкостей. Не держите шнур для поддержки на штепсельном соединении.** Упущения при соблюдении могут повлечь за собой электрическое поражение.
- **Для очистки разрешается использовать только средства на водяной основе.** Легкоиспаряющиеся растворители создают взрывоопасное окружение и могут повредить пульверизатор.
- **Смотрите за детьми.** Дети не должны играть с системой тонкого распыления.
- **Детям или лицам, которые в силу их физических, сенсорных или умственных способностей или отсутствия опыта или знаний не в состоянии безопасно работать с системой тонкого распыления, запрещается пользоваться системой без присмотра или инструктажа ответственного лица.** Иначе может возникнуть опасность неправильного использования или получения травм.

Описание продукта и услуг



Прочтите все указания и инструкции по технике безопасности. Упущения в отношении указаний и инструкций по технике безопасности могут стать причиной поражения электрическим током, пожара и тяжелых травм.

Применение по назначению

Электроинструмент предназначен только лишь для разбрызгивания водно-дисперсионных красок для стен в закрытых помещениях.

Применяйте настоящий электроинструмент только, если Вы в состоянии полностью представить себе все функции и выполнить их без ограничений Вы получили соответствующие указания.

Изображенные составные части

Нумерация составных частей выполнена по изображению на странице с иллюстрациями.

- 1 Пистолет-распылитель
- 2 Рычаг настройки ширины струи (компактная струя/широкая струя)
- 3 Воздушный колпачок
- 4 Регулировочное кольцо струи (горизонтальная/вертикальная струя)
- 5 Накладная гайка
- 6 Маркировка для замка SDS
- 7 Установочное колесико распыляемого количества краски
- 8 Шланговый штуцер (пистолет-распылитель)
- 9 Спусковой рычаг
- 10 Емкость для распыляемой краски
- 11 Удлинитель опоры
- 12 Сифонная трубка
- 13 Уплотнительная прокладка емкости
- 14 Поворотное кольцо
- 15 Крышка сопла
- 16 Игла распылителя
- 17 Уплотнение сопла
- 18 Воздушный шланг
- 19 Крепление SDS
- 20 Защитный колпачок для крепления SDS
- 21 Базовый узел
- 22 Отсек для принадлежностей
- 23 Крышка воздушного фильтра
- 24 Ручка для включения и выключения и для регулирования расхода воздуха
- 25 Подставка для пистолета-распылителя
- 26 Присоединение шланга (базовый блок)
- 27 Ручка для переноса
- 28 Заливная воронка
- 29 Воздушный фильтр

120 | Русский

Изображенные или описанные принадлежности не входят в стандартный объем поставки. Полный ассортимент принадлежностей Вы найдете в нашей программе принадлежностей.

Технические данные

Пульверизатор	PFS 105 E WALLPaint	
Товарный №		
3 603 B06 201	... 271
Ном. потребляемая мощность	Вт	375 375
Производительность	г/мин	200–350 200–350
Мощность распыления	Вт	120 120
Затраты времени на покраску 5 м ²	мин	2,5 2,5
Объем емкости для краски	мл	1000 1000
Длина воздушного шланга	м	3,40 3,40
Вес согласно EPTA-Procedure 01/2003	кг	5,2 5,2
Класс защиты		□/II □/II
Параметры указаны для номинального напряжения [U] 230 В. При других значениях напряжения, а также в специфическом для страны исполнении инструмента возможны иные параметры. Пожалуйста, учитывайте товарный номер на заводской табличке Вашего электроинструмента. Торговые названия отдельных электроинструментов могут различаться.		

Данные по шуму и вибрации

Уровень шума определен в соответствии с европейской нормой EN 60745.

Измеренный A-взвешенный уровень звукового давления электроинструмента составляет, как правило, 74 дБ(A).

Недостоверность измерения K = 3 дБ.

Уровень шума на рабочем месте может превышать 80 дБ(A).

Пользуйтесь средствами защиты органов слуха!

Суммарная вибрация a_h (векторная сумма трех направлений) и погрешность K определены в соответствии с EN 60745:

$$a_h < 2,5 \text{ м/с}^2, K = 1,5 \text{ м/с}^2.$$

Указанный в настоящих инструкциях уровень вибрации измерен по методике измерения, прописанной в стандарте EN 60745, и может быть использован для сравнения электроинструментов. Он пригоден также для предварительной оценки вибрационной нагрузки.

Уровень вибрации указан для основных видов работы с электроинструментом. Однако если электроинструмент будет использован для выполнения других работ с применением рабочих инструментов, не предусмотренных изготовителем, или техническое обслуживание не будет отвечать предписаниям, то уровень вибрации может быть иным. Это может значительно повысить вибрационную нагрузку в течение всей продолжительности работы.

Для точной оценки вибрационной нагрузки в течение определенного временного интервала нужно учитывать также и время, когда инструмент выключен или, хотя и

включен, но не находится в работе. Это может значительно сократить нагрузку от вибрации в расчете на полное рабочее время.

Предусмотрите дополнительные меры безопасности для защиты оператора от воздействия вибрации, например: техническое обслуживание электроинструмента и рабочих инструментов, меры по поддержанию рук в тепле, организация технологических процессов.

Заявление о соответствии 

Мы заявляем с полной ответственностью, что описанный в «Технических данных» продукт отвечает следующим стандартам и нормативам: EN 60335 и директивам 2011/65/EC, 2006/42/EC, 2004/108/EC, включая изменения в этих документах.

Техническая документация (2006/42/EC):

Robert Bosch GmbH, Dept. PT/ETM9,
D-70745 Leinfelden-Echterdingen

Dr. Egbert Schneider
Senior Vice President
Engineering

Dr. Eckerhard Strötgen
Engineering Director
PT/ESI

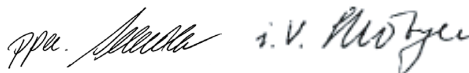

Robert Bosch GmbH, Power Tools Division
D-70745 Leinfelden-Echterdingen
Leinfelden, 18.11.2011

Сборка

- ▶ **Перед любыми манипуляциями с электроинструментом вытаскивайте штепсель из розетки.**

Присоединение воздушного шланга (см. рис. A1 – A2)

- Выньте воздушный шланг **18** из отсека для принадлежностей **22**.
- Снимите защитные колпачки **20** с обеих сторон воздушного шланга.

Присоединение к пистолету-распылителю:

- Вставьте одно крепление SDS **19** воздушного шланга, как показано стрелкой, в шланговый штуцер **8** пистолета-распылителя.
- Поворачивайте крепление SDS до тех пор, пока фиксатор не войдет в зацепление.

Присоединение базового блока:

- Вставьте второе крепление SDS воздушного шланга, как показано стрелкой, в шланговый штуцер **26** базового узла.
- Поворачивайте крепление SDS до тех пор, пока фиксатор не войдет в зацепление.

Указание: Закрывайте концы шланга после использования защитными колпачками.

Работа с инструментом

- ▶ **Перед любыми манипуляциями с электроинструментом вытаскивайте штепсель из розетки.**

Подготовка к эксплуатации

При покупке красок обращайте внимание на их экологичность.

Подготовка поверхности для нанесения краски

Обрабатываемая поверхность должна быть чистой, сухой и обезжиренной.

Во время работы возможно загрязнение не закрытых поверхностей образующимся при разбрызгивании туманом. Поэтому тщательно подготавливайте окружение окрашиваемой поверхности:

- накройте или заклейте пол, предметы интерьера, двери, окна, дверные коробки, оконные рамы и т. п.

Подготовка краски

- Подготовьте краску в соответствии с данными производителя.

Если изготовитель краски не дал никаких указаний относительно разбавления краски, рекомендуется разбавить краску на 10 % водой.

Рекомендация

Исходное количество краски [мл]	500	800	1000
Вода [мл]	50	80	100

- Хорошо размешайте краску.
- С помощью заливной воронки **28** залейте в емкость **10** достаточное количество краски.
- Еще раз хорошо размешайте краску.
- Крепко прикрутите емкость **10** к пистолету-распылителю.
- Выполните пробное распыление на тестовой поверхности. (см. «Распыление», стр. 121)

При получении оптимального рисунка распыления Вы можете начать с распылением.

или

При неудовлетворительном результате распыления или если краска не выходит, выполнить операции согласно «Устранение неисправностей», описанные на стр. 123.

Настройка сифонной трубки (см. рис. В)

- Открутите емкость **10** от пистолета-распылителя.
- Поверните сифонную трубку **12** так, чтобы материал можно было распылить почти без остатков:

покраска стен	вперед в направлении сопла
покраска потолка	назад в направлении ручки

Включение

- ▶ **Учитывайте напряжение сети! Напряжение источника тока должно соответствовать данным на заводской табличке электроинструмента. Электроинструменты на 230 В могут работать также и при напряжении 220 В.**

- ▶ **Во время эксплуатации базовый узел должен всегда стоять на ровной поверхности строго горизонтально. Не наклоняйте и не ставьте базовый узел вертикально во включенном состоянии.**
- ▶ **Следите за тем, чтобы базовый узел не засасывал пыль и загрязнения во время работы.**
- ▶ **Осторожно, на базовый узел не должны попадать брызги.**

Включение

- Ставьте базовый узел на равную и чистую поверхность всегда строго горизонтально.
- Вставьте вилку шнура сети в штепсельную розетку.
- Возьмите пистолет-распылитель в руку и направьте его на обрабатываемую поверхность.
- Для включения поверните ручку **24** на базовом узле вправо до упора.
Рекомендуется начинать с максимальным расходом воздуха. (см. «Настройка расхода воздуха», стр. 122)
- Нажмите на спусковой рычаг **9** пистолета-распылителя.

Указание: При включенном базовом узле из сопла постоянно выходит воздух.

Выключение

- Отпустите спусковой рычаг **9** и поверните ручку **24** влево до упора.
- Установите пистолет-распылитель в подставку **25**.
- Выньте вилку шнура сети из штепсельной розетки.

Указания по применению

Распыление (см. рис. С – D)

- Сначала выполните пробное распыление и настройте рисунок распыления и подачу распыляемого материала. (Значения настройки приведены в следующих разделах.)
- Обязательно держите пистолет-распылитель под прямым углом к обрабатываемой поверхности на одинаковом расстоянии в 25 см.
- Перемещайте пистолет-распылитель в зависимости от рисунка распыления равномерно влево-вправо или вверх-вниз.
Для равномерного качества поверхности наносите краску внахлест с заходом на 4 – 5 см.
- Не прерывайте распыление в пределах обрабатываемой площади.

Для однородного качества поверхности пистолет-распылитель нужно вести равномерно.

Неравномерное расстояние и угол распыления ведут к сильному образованию тумана и в результате к неравномерной поверхности.

Не расходуйте до конца весь распыляемый материал из емкости. Если сифонная трубка не погружена в распыляемый материал, образуется разрыв в распыляемом тумане и поверхность окрашивается неравномерно.

Если игла распылителя **16** и воздушный колпачок **3** загрязнены краской, промойте их водой.

Настройка рисунка распыления (см. рис. E)

► **Никогда не приводите в действие спусковой рычаг 9 во время настройки воздушного колпачка 3.**

- С помощью рычага настройки **2** настройте нужную ширину струи краски.
- Поверните воздушный колпачок **3** в желаемое положение.

Применение	Рычаг настройки 2	Воздушный колпачок 3	Струя краски	
грунтовка, углы, края и труднодоступные места				вертикальная компактная струя для горизонтального направления работы
				горизонтальная компактная струя для вертикального направления работы
покровный слой большой площади				вертикальная широкая струя для горизонтального направления работы
				горизонтальная широкая струя для вертикального направления работы

Настройка количества распыляемого материала (см. рис. F)

- Вращайте установочное колесико **7** до установки желаемого количества распыляемого материала:
I: минимальное количество,
III: максимальное количество.

Рекомендуется начинать с максимальным расходом воздуха.

К-во распыляемого материала	Настройка
Слишком много материала на обработанной площади: 	Уменьшить количество распыляемого материала. - Поверните установочное колесико 7 в направлении I .
Слишком мало материала на обработанной площади: 	Увеличить количество распыляемого материала. - Поверните колесико 7 в направлении III .

Расход воздуха	Настройка
Сильный туман краски: 	Уменьшить расход воздуха. - Поверните ручку 24 налево.
Грубое распыление: 	Увеличить расход воздуха. - Поверните ручку 24 направо.

Настройка расхода воздуха (см. рис. G)

- Вращайте ручку **24** для установка расхода воздуха и давления для применяемого материала распыления.

минимальный поток воздуха		максимальный поток воздуха
---------------------------	--	----------------------------

Перерывы в работе и транспортировка (см. рис. H)

Во время перерыва в работе пистолет-распылитель **1** можно поставить в подставку **25**. Благодаря креплению пистолет-распылитель прочно сидит в подставке. Из него не может вытекать краска.

- Установите пистолет-распылитель на подставку и вдавите его до прочного положения в подставке.

В целях облегчения транспортировки пульверизатора на базовом узле имеется ручка.

- Полностью опорожните емкость **10**. Удостоверьтесь, что в пистолете-распылителе **1** больше не осталось краски: выбрызгайте до конца всю краску.
- Установите пистолет-распылитель на подставку и вдавите его до прочного положения в подставке.
- Для поднятия и переноса пульверизатора используйте ручку **27**.

Техобслуживание и сервис

Техобслуживание и очистка

- ▶ **Перед любыми манипуляциями с электроинструментом вытаскивайте штепсель из розетки.**

Если электроинструмент, несмотря на тщательные методы изготовления и испытания, выйдет из строя, то ремонт следует производить силами авторизованной сервисной мастерской для электроинструментов фирмы Bosch.

Пожалуйста, во всех запросах и заказах запчастей обязательно указывайте 10-значный товарный номер по заводской табличке электроинструмента.

Если требуется поменять шнур, обращайтесь на фирму Bosch или в авторизованную сервисную мастерскую для электроинструментов Bosch.

Очистка пистолета-распылителя (см. рис. I)

Правильная очистка является предпосылкой безупречной работы пистолета-распылителя. При недостаточной или неправильной очистке отклоняются все гарантийные притязания.

Всегда промойте пистолет-распылитель и емкость для краски водой.

Никогда не окунайте в воду весь пистолет-распылитель.

Не применяйте острые металлические предметы для очистки сопел и воздушных отверстий пистолета-распылителя.

- Выключите базовый узел и нажмите на спусковой рычаг **9** пистолета-распылителя, чтобы распыляемый материал мог стечь обратно в емкость.
- Отвинтите емкость **10** и опорожните ее от остатков распыляемого материала.
- Залейте воду в емкость и прикрутите емкость к пистолету-распылителю.
- Встряхните несколько раз пистолет-распылитель.

- Включите базовый узел и разбрызгайте воду в соответствующую емкость (напр., в ведро).
- Повторите последние три шага столько раз, сколько понадобится, пока из пистолета-распылителя не начнет выходить чистая вода.
- Выключите базовый узел.
- Полностью опорожните емкость **10**.
- Проверьте, нет ли краски и повреждений в сифонной трубке **12** и на уплотнительной прокладке емкости **13**.
- Протрите емкость и пистолет-распылитель снаружи влажной тряпкой.
- Открутите регулировочное кольцо **4**, накидную гайку **5**, воздушный колпачок **3** и поворотное кольцо **14**.
- Промойте крышку форсунки **15** и иглу распылителя **16** водой.
- Наденьте крышку форсунки **15** на пистолет-распылитель и поверните ее в правильное положение.
- Установите поворотное кольцо **14** и воздушный колпачок **3** на крышку форсунки **15** и туго затяните с помощью накидной гайки **5**.
- Наденьте регулировочное кольцо **4** на накидную гайку **5**.

Поменяйте воздушный фильтр (см. рис. J)

Загрязненный воздушный фильтр должен быть заменен.

- Снимите крышку воздушного фильтра **23**.
- Поменяйте воздушный фильтр **29**.
- Установите крышку фильтра на место.

Очистка уплотнения сопла (см. рис. K)

Время от времени нужно очищать уплотнение сопла **17**.

- Снимите крышку форсунки **15** и иглу распылителя **17**. При надобности воспользуйтесь острым предметом, так как уплотнение сопла прочно сидит в пистолете-распылителе.
- Промойте уплотнение сопла водой.
- Вставьте уплотнение сопла в пистолет-распылитель. Следите за тем, чтобы паз был обращен наружу.

Утилизация материала

Краску и сухие остатки краски нужно утилизировать экологически чистым способом. Соблюдайте указания производителя относительно утилизации и местные предписания относительно утилизации специальных отходов.

Вредные для окружающей среды реактивы не должны попадать в грунтовые воды или в водоемы. Не выливайте вредные для окружающей среды реактивы в канализацию!

Устранение неисправностей

Проблема	Причина	Устранение
Краска плохо покрывает поверхность	Недостаточное количество краски	Поверните колесико 7 в направлении III
	Большое расстояние к обрабатываемой площади	Уменьшить расстояние распыления
	Мало краски на площади, недостаточное число ходов распыления	Увеличить число ходов распыления
	Вязкая краска	Еще раз разбавьте краску и произведите пробное распыление

124 | Русский

Проблема	Причина	Устранение
Распыление краски после нанесения	Слишком много краски нанесено	Поверните установочное колесико 7 в направлении I .
	Слишком маленькое расстояние до обрабатываемой площади	Увеличить расстояние распыления
	Жидкая краска	Добавьте оригинальной краски
	Слишком часто покрывали одно и то же место краской	Снять краску и при второй попытке реже распылять на одном и том же месте
Слишком грубое распыление	Большое количество краски	Поверните установочное колесико 7 в направлении I .
	Недостаточный расход воздуха	Повернуть ручку расхода воздуха 24 направо
	Загрязнилась игла распылителя 16	Прочистите иглу распылителя
	Недостаточное давление в емкости 10	Правильно привинтите емкость к пистолету-распылителю
	Вязкая краска	Еще раз разбавьте краску и произведите пробное распыление
	Сильно загрязнен воздушный фильтр 29	Поменяйте воздушный фильтр
Пulsация струи краски	Мало краски в емкости	Залейте краску
	Забито вентиляционное отверстие в сифонной трубке 12	Прочистите сифонную трубку и отверстие
	Сильно загрязнен воздушный фильтр 29	Поменяйте воздушный фильтр
	Вязкая краска	Еще раз разбавьте краску и произведите пробное распыление
	Нет или неправильно установлено уплотнение сопла 17	Вставьте уплотнение сопла в пистолет-распылитель (паз должен смотреть в противоположную от пистолета-распылителя сторону)
Из сопла капает краска после выключения	Игла распылителя 16 и воздушный колпачок 3 загрязнены краской	Прочистите иглу распылителя и воздушный колпачок
	Износ иглы распылителя 16	Поменяйте иглу распылителя
	Крепление сопла разболталось	Подтянуть накидную гайку 5
Краска не выходит из сопла	Ручка для регулирования расхода воздуха 24 установлена не на «максимальное количество воздуха»	Установите ручку для регулирования расхода воздуха 24 на «максимальное количество воздуха»
	Нет напора в емкости 10	Правильно привинтите емкость к пистолету-распылителю
	Крепление сифонной трубки 12 разболталось	Закрепите сифонную трубку
	Забилась игла распылителя 16	Прочистите иглу распылителя
	Сифонная трубка 12 засорилась	Очистите сифонную трубку
	Забито вентиляционное отверстие в сифонной трубке 12	Прочистите сифонную трубку и отверстие
	Отсутствует или повреждена уплотнительная прокладка емкости 13	Оденьте на сифонную трубку (новую) уплотнительную прокладку емкости
	Вязкая краска	Еще раз разбавьте краску и произведите пробное распыление

Сервисное обслуживание и консультация покупателей

Сервисный отдел ответит на все Ваши вопросы по ремонту и обслуживанию Вашего продукта, а также по запчастям. Монтажные чертежи и информацию по запчастям Вы

найдете также по адресу: www.bosch-pt.com

Коллектив консультантов Bosch охотно поможет Вам в вопросах покупки, применения и настройки продуктов и принадлежностей.

Для региона: Россия, Беларусь, Казахстан

Гарантийное обслуживание и ремонт электроинструмента, с соблюдением требований и норм изготовителя производятся на территории всех стран только в фирменных или авторизованных сервисных центрах «Роберт Бош».

ПРЕДУПРЕЖДЕНИЕ! Использование контрафактной продукции опасно в эксплуатации, может привести к ущербу для Вашего здоровья. Изготовление и распространение контрафактной продукции преследуется по Закону в административном и уголовном порядке.

Россия

ООО «Роберт Бош»
Сервисный центр по обслуживанию электроинструмента
ул. Академика Королева, стр. 13/5
129515, Москва
Россия
Тел.: +7 (800) 100 800 7
E-Mail: pt-service.ru@bosch.com
Полную информацию о расположении сервисных центров Вы можете получить на официальном сайте www.bosch-pt.ru либо по телефону справочно-сервисной службы Bosch 8-800-100-8007 (звонок бесплатный).

Беларусь

ИП «Роберт Бош» ООО
Сервисный центр по обслуживанию электроинструмента
ул. Тимирязева, 65А-020
220035, г. Минск
Беларусь
Тел.: +375 (17) 254 78 71
Тел.: +375 (17) 254 79 15/16
Факс: +375 (17) 254 78 75
E-Mail: pt-service.by@bosch.com
Официальный сайт: www.bosch-pt.by

Казахстан

ТОО «Роберт Бош»
Сервисный центр по обслуживанию электроинструмента
пр. Райымбека/ул. Коммунальная, 169/1
050050 г. Алматы
Казахстан
Тел.: +7 (727) 232 37 07
Факс: +7 (727) 233 07 87
E-Mail: pt-service.ka@bosch.com
Официальный сайт: www.bosch-pt.kz

Утилизация

Отслужившие свой срок пистолет-распылитель, электроузел, принадлежности и упаковку следует сдавать на экологически чистую рециркуляцию отходов.

Не выбрасывайте электроинструменты в бытовой мусор!

Только для стран-членов ЕС:

Согласно Европейской Директиве 2002/96/ЕС о старых электрических и электронных инструментах и приборах и адекватному предписанию национального права, отслужившие свой срок электроинструменты должны

отдельно собираться и сдаваться на экологически чистую утилизацию.

Возможны изменения.

Українська**Вказівки з техніки безпеки****Загальні застереження для електроприладів**

⚠ ПОПЕРЕДЖЕННЯ Прочитайте всі правила з техніки безпеки і вказівки, включаючи доданий до фарби довідковий листок по безпеці і попереджальні наклейки на ємностях. Невиконання правил з техніки безпеки та вказівок може призводити до ураження електричним струмом, пожежі та/або важких серйозних травм.

Зберігайте всі правила з техніки безпеки і вказівки на майбутнє.

Під поняттям «електроінструмент», що використовується у вказівках з техніки безпеки, мається на увазі електроінструмент, що працює від мережі (із шнуром живлення) або від акумуляторної батареї (без шнура живлення).

Безпека на робочому місці

► **Під час праці з електроприладом не підпускайте до робочого місця дітей і інших осіб.** Якщо Ваша увага буде відвернута, Ви можете втратити контроль над приладом.

Електрична безпека

- **Штепсель електроприладу повинен пасувати до розетки. Не дозволяється що-небудь міняти в штепселі. Для роботи з електроприладами, що мають захисне заземлення, не використовуйте адаптери.** Використання оригінального штепселя та належної розетки зменшує ризик удару електричним струмом.
- **Захищайте прилад від дощу та вологи.** Потрапляння води в електроприлад збільшує ризик удару електричним струмом.
- **Не використовуйте кабель для перенесення і підвішування електроприладу або витягування штепселя з розетки. Захищайте шнур від високої температури, олії, гострих країв та деталей приладу, що рухаються.** Пошкоджений або закручений шнур збільшує ризик удару електричним струмом.
- **Для зовнішніх робіт обов'язково використовуйте лише такий подовжувач, що допущений для зовнішніх робіт.** Використання подовжувача, що розрахований на зовнішні роботи, зменшує ризик удару електричним струмом.
- **Якщо не можна запобігти використанню електроприладу у вологому середовищі, використовуйте захисний автомат (FI).** Використання захисного автомата (FI) зменшує ризик удару електричним струмом.

126 | Українська

Безпека людей

- ▶ **Вдягайте робочий одяг та обов'язково вдягайте захисні окуляри.** Особисте захисне спорядження, як напр., пилзахисна маска, захисне взуття, що не ковзається, захисна каска або навушники, – в залежності від виду та застосування електроприладу – зменшує ризик травм.

**Використання і обслуговування електроприладу**

- ▶ **Не користуйтеся електроприладом з пошкодженим вимикачем.** Прилад, що не вмикається або не вимикається, є небезпечним і потребує ремонту.
- ▶ **Зберігайте електроприлади, якими Ви саме не користуєтесь, далеко від дітей. Не дозволяйте користуватися приладом особам, що не знайомі з його роботою або не читали цю інструкцію.** У разі застосування недосвідченими особами електроприлади несуть в собі небезпеку.
- ▶ **Використовуйте електроприлад, приладдя до нього, робочі інструменти тощо відповідно до цих вказівок. Беріть до уваги при цьому умови роботи та специфіку виконуваної роботи.** Використання електроприладів для цілей, що відрізняються від їхнього призначення, може призводити до небезпечних ситуацій.

Сервіс

- ▶ **Відавайте свій електроприлад на ремонт лише кваліфікованим фахівцям з використанням обов'язково оригінальних запчастин.** Лише за таких умов прилад не буде містити в собі небезпеки.

Правила з техніки безпеки для мікророзпилювальних систем

- ▶ **Використовуйте лише фарби, що зазначені в розділі про призначення інструменту.** Не дозволені фарби (напр., лаки, олійні фарби тощо) можуть пошкодити пульверизатор.
- ▶ **Не розпилюйте на себе, інших осіб та на тварин.**
- ▶ **Зважайте на небезпеки, що можуть бути пов'язані з фарбами. Зважайте на інформацію виробника фарби.** Вказівок виробника потрібно дотримуватися для зменшення ризику травм.
- ▶ **Слідкуйте за тим, щоб на штепсель шнура живлення і вимикач пістолета-розпилювача не потрапляла фарба або інші рідини. Ніколи не тримайте шнур додатково також і за штепсельний роз'єм.** Невиконання цих вказівок може призводити до ураження електричним струмом.
- ▶ **Для очищення дозволяється використовувати лише засоби на водній основі.** Легколетучі розчинники, що випарувалися, створюють вибухонебезпечне середовище і можуть пошкодити пульверизатор.

- ▶ **Дивіться за дітьми.** Діти не повинні гратися з мікророзпилювальною системою.
- ▶ **Дітям та особам, які в силу їх фізичних, сенсорних або розумових здібностей чи за відсутністю досвіду або знань не в стані безпечно працювати з мікророзпилювальною системою, забороняється користуватися мікророзпилювальною системою без нагляду або інструктажу відповідальної особи.** Інакше може виникнути небезпека неправильного користування та одержання травм.

Опис продукту і послуг

Прочитайте всі застереження і вказівки. Недотримання застережень і вказівок може призвести до ураження електричним струмом, пожежі та/або серйозних травм.

Призначення приладу

Електроінструмент призначений лише для розприскування водно-дисперсійних фарб для стін в закритих приміщеннях. Використовуйте електроприлад лише у тому випадку, якщо всі функції знаходяться у Вас повністю під контролем і Ви не вбачаєте обмежень в їх використанні або отримали відповідні вказівки.

Зображені компоненти

Нумерація зображених компонентів посилається на зображення електроприладу на сторінках з малюнками.

- 1 Пістолет-розпилювач
- 2 Важіль для настроювання ширини струменя (компактний струмінь/широкий струмінь)
- 3 Повітряний ковпачок
- 4 Кільце для регулювання струменя (горизонтальний/вертикальний)
- 5 Накидна гайка
- 6 Позначка для під'єднувача SDS
- 7 Коліщатко для регулювання кількості розприскуваного матеріалу
- 8 Під'єднувач шланга (пістолет-розприскувач)
- 9 Спусковий важіль
- 10 Бачок для розприскуваного матеріалу
- 11 Подовжувач ніжки
- 12 Сифонна трубка
- 13 Ущільнювальна прокладка бачка
- 14 Поворотне кільце
- 15 Кришка сопла
- 16 Голка розпилювача
- 17 Ущільнювач сопла
- 18 Повітряний шланг
- 19 Під'єднувач SDS
- 20 Захисний ковпачок під'єднувача SDS
- 21 Базовий вузол
- 22 Секція для приладдя
- 23 Кришка повітряного фільтра

- 24 Поворотна ручка для вмикання/вимикання та для регулювання кількості повітря
- 25 Гніздо для зберігання пістолета-розприскувача
- 26 Роз'єм для шланга (базовий вузол)
- 27 Переносна рукоятка
- 28 Заливна воронка
- 29 Повітряний фільтр

Зображене або описане приладдя не входить в стандартний обсяг поставки. Повний асортимент приладдя Ви знайдете в нашій програмі приладдя.

Технічні дані

Пульверизатор	PFS 105 E WALLPaint		
Товарний номер			
3 603 B06 201	... 271
Ном. споживана потужність	Вт	375	375
Потужність подачі	г/хвил.	200 – 350	200 – 350
Потужність розпилення	Вт	120	120
Витрати часу на 5 м ² фарбового покриття	хвил.	2,5	2,5
Об'єм бачка для розприскуваного матеріалу	мл	1000	1000
Довжина повітряного шланга	м	3,40	3,40
Вага відповідно до ЕРТА-Procedure 01/2003	кг	5,2	5,2
Клас захисту		<input type="checkbox"/> /II	<input type="checkbox"/> /II
Параметри зазначені для номінальної напруги [U] 230 В. При інших значеннях напруги, а також у специфічному для країни виконанні можливі інші параметри.			
Будь ласка, зважайте на товарний номер, зазначений на заводській таблиці Вашого електроприладу. Торговельна назва деяких приладів може розрізнятися.			

Інформація щодо шуму і вібрації

Рівень шумів визначений відповідно до європейської норми EN 60745.

Оцінений як А рівень звукового тиску від приладу становить, як правило 74 дБ(А). Похибка К = 3 дБ. Рівень шуму при роботі може перевищувати 80 дБ(А).

Вдягайте навушники!

Сумарна вібрація a_h (векторна сума трьох напрямків) та похибка К визначені відповідно до EN 60745:
 $a_h < 2,5 \text{ м/с}^2$, $K = 1,5 \text{ м/с}^2$.

Зазначений в цих вказівках рівень вібрації вимірювався за процедурою, визначеною в EN 60745; нею можна користуватися для порівняння приладів. Він придатний також і для попередньої оцінки вібраційного навантаження. Зазначений рівень вібрації стосується головних робіт, для яких застосовується електроприлад. Однак при застосуванні електроприладу для інших робіт, роботі з іншими робочими інструментами або при недостатньому технічному обслуговуванні рівень вібрації може бути іншим. В результаті вібраційне навантаження протягом

всього інтервалу використання приладу може значно зростати.

Для точної оцінки вібраційного навантаження треба враховувати також і інтервали часу, коли прилад вимкнтий або, хоч і увімкнтий, але саме не в роботі. Це може значно зменшити вібраційне навантаження протягом всього інтервалу використання приладу.

Визначте додаткові заходи безпеки для захисту від вібрації працюючого з приладом, як напр.: технічне обслуговування електроприладу і робочих інструментів, нагрівання рук, організація робочих процесів.

Заява про відповідність **CE**

Ми заявляємо під нашу виключну відповідальність, що описаний в «Технічних даних» продукт відповідає таким нормам або нормативним документам: EN 60335 та директивам 2011/65/ЄС, 2006/42/ЄС, 2004/108/ЄС, включаючи зміни в цих документах.

Технічна документація (2006/42/ЄС):

Robert Bosch GmbH, Dept. PT/ETM9,
D-70745 Leinfelden-Echterdingen

Dr. Egbert Schneider
Senior Vice President
Engineering

Dr. Eckerhard Strötgen
Engineering Director
PT/ESI

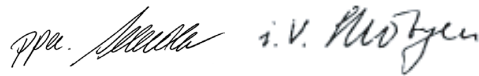

Robert Bosch GmbH, Power Tools Division
D-70745 Leinfelden-Echterdingen
Leinfelden, 18.11.2011

Монтаж

- **Перед будь-якими маніпуляціями з електроприладом витягніть штепсель з розетки.**

Підключення повітряного шланга (див. мал. А1 – А2)

- Вийміть повітряний шланг **18** із секції для приладдя **22**.
- Зніміть захисні ковпачки **20** з обох кінців повітряного шланга.

Підключення до пістолета-розприскувача:

- Добре встроміть один під'єднувач SDS **19** повітряного шланга відповідно до стрілки у роз'єм **8** пістолета-розприскувача.
- Поверніть під'єднувач SDS, щоб фіксатор відчутно зайшов у зачеплення.

Підключення базового вузла:

- Добре встроміть другий під'єднувач SDS повітряного шланга відповідно до стрілки у роз'єм **26** базового вузла.
- Поверніть під'єднувач SDS, щоб фіксатор відчутно зайшов у зачеплення.

Вказівка: Після використання знову закрийте кінці шланга за допомогою захисних ковпачків.

128 | Українська

Експлуатація

- ▶ **Перед будь-якими маніпуляціями з електроприладом витягніть штепсель з розетки.**

Підготовка до роботи

При покупці фарб звертайте увагу на їх екологічність.

Підготовка обприскуваної поверхні

Обприскувана поверхня має бути чистою, сухою і нежирною.

Під час роботи можливе забруднення не закритих поверхонь туманом від розприскуваної фарби. Тому ретельно підготовляйте оточення ділянок, що будуть фарбуватися:

- накрийте або заклейте підлогу, предмети інтер'єру, двері, вікна, дверні коробки, віконні рами тощо.

Підготовка фарби

- Підготуйте фарбу у відповідності до даних виробника. Якщо виробник фарби не дав ніяких інструкцій стосовно розбавлення фарби, рекомендується розбавити фарбу на 10 % водою.

Рекомендація

Вихідна кількість фарби [мл]	500	800	1000
Вода [мл]	50	80	100

- Добре розмішайте фарбу.
- За допомогою заливної воронки **28** залийте достатню фарби в бачок **10**.
- Ще раз добре розмішайте фарбу.
- Міцно прикрутіть бачок **10** до пістолета-розпилювача.
- Здійсніть пробне розприскування на тестовій поверхні. (див. «Розприскування», стор. 128)

Якщо Ви отримали оптимальну геометрію струменю, можете розпочинати розприскування.

або

Якщо результат розприскування незадовільний або фарба не виходить, зробіть, як описано в «Усунення несправностей» на стор. 130.

Настроювання сифонної трубки (див. мал. В)

- Відкрутіть бачок **10** з пістолета-розпилювача.
- Поверніть трубку для засмокування рідини **12** так, щоб розприскуваний матеріал можна було розприскати майже без залишку:

Фарбування стін **вперед** в напрямку сопла

Фарбування стелі **назад** в напрямку рукоятки

Початок роботи

- ▶ **Зважайте на напругу в мережі! Напруга джерела струму повинна відповідати значенню, що зазначене в таблиці з характеристиками електроприладу. Електроприлад, що розрахований на напругу 230 В, може працювати також і при 220 В.**
- ▶ **Під час роботи базовий вузол повинен завжди стояти в горизонтальному положенні на рівній поверхні.**

Ніколи не нахиляйте та не ставте увімкнений базовий вузол у вертикальному положенні.

- ▶ **Слідкуйте за тим, щоб базовий вузол протягом роботи не міг всмокстати пил або інші забруднення.**
- ▶ **Слідкуйте за тим, щоб ніколи не розприскувати на базовий вузол.**

Вмикання

- Завжди ставте базовий вузол лише в горизонтальному положенні на рівню і чисту поверхню.
- Встроміть штепсель в розетку.
- Візьміть пістолет-розпилювач в руку і спрямуйте його на обприскувану поверхню.
- Щоб увімкнути прилад, поверніть поворотну ручку **24** на базовому вузлі праворуч до упору. Рекомендується починати з максимальної кількості повітря. (див. «Встановлення кількості повітря», стор. 129)
- Натисніть на спусковий важіль **9** на пістолеті-розпилювачі.

Вказівка: Коли увімкнений базовий вузол, з сопла завжди виходить повітря.

Вимикання

- Відпустіть спусковий важіль **9** і поверніть поворотну ручку **24** ліворуч до упору.
- Поставте пістолет-розпилювач у гніздо для зберігання **25**.
- Витягніть штепсель з розетки.

Вказівки щодо роботи

Розприскування (див. мал. С – D)

- Спочатку здійсніть пробне розприскування і приведіть геометрію струменю і кількість розприскуваного матеріалу у відповідність до розприскуваного матеріалу. (настройки див. у наступних розділах)
- Обов'язково тримайте пістолет-розпилювач під прямим кутом до оброблюваної поверхні на однаковій відстані в 25 см.
- В залежності від геометрії струменю рівномірно водіть пістолетом-розпилювачем з боку в бік або догори і донизу. Рівномірна якість поверхні утворюється, якщо смуги заходять одна на одну на 4 – 5 см.
- Уникайте зупинок на обприскуваній поверхні.

При рівномірному веденні пістолета-розпилювача утворюється рівномірна якість поверхні.

Нерівномірні відстані і кут розприскування призводять до утворення сильного фарбового тумана і, таким чином, до нерівномірної поверхні.







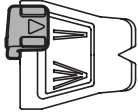

Ніколи не витрачайте бачок для розприскуваного матеріалу до дна. Якщо трубка для засмокування рідини не буде занурена у розприскувану рідину, туман від розприскуваної рідини перерветься і утвориться нерівномірна поверхня.

При забрудненні голки розпилювача **16** і повітряного ковпачка **3** фарбою промийте їх водою.

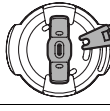
Настроювання геометрії струменя (див. мал. E)

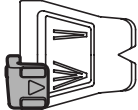
► Ніколи не натискайте на спусковий важіль **9** під час настроювання повітряного ковпачка **3**.

- За допомогою важеля **2** настройте необхідну ширину струменя.
- Поверніть повітряний ковпачок **3** у бажане положення.

Використання	Важіль для настроювання 2	Повітряний ковпачок 3	Струмнь	
ґрунтовка, кути, краї і важкодоступні місця				вертикальний компактний струмнь для горизонтального напрямку роботи
				горизонтальний компактний струмнь для вертикального напрямку роботи
покривний шар на великих поверхнях				вертикальний широкий струмнь для горизонтального напрямку роботи
				горизонтальний широкий струмнь для вертикального напрямку роботи

Настроювання кількості розприскуваного матеріалу (див. мал. F)

- Поверніть коліщатко **7**, щоб настроїти бажану кількість розприскуваного матеріалу:
I: мінімальна кількість розприскуваного матеріалу,
III: максимальна кількість розприскуваного матеріалу.

Рекомендується починати з максимальної кількості повітря.

Кількість розприскуваного матеріалу	Настроювання
<p>Забгато розприскуваного матеріалу на обприскуваній поверхні:</p>  	<p>Необхідно зменшити кількість розприскуваного матеріалу.</p> <p>– Поверніть коліщатко 7 в напрямку I.</p>
<p>Замало розприскуваного матеріалу на обприскуваній поверхні:</p>  	<p>Необхідно збільшити кількість розприскуваного матеріалу.</p> <p>– Поверніть коліщатко 7 в напрямку III.</p>

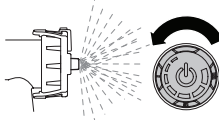
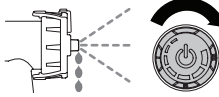
Кількість повітря	Настроювання
<p>Занадто сильний фарбовий туман:</p> 	<p>Необхідно зменшити кількість повітря.</p> <p>– Поверніть поворотну ручку 24 ліворуч.</p>
<p>Занадто грубе розприскування:</p> 	<p>Необхідно збільшити кількість повітря.</p> <p>– Поверніть поворотну ручку 24 праворуч.</p>

Встановлення кількості повітря (див. мал. G)

- Поверніть поворотну ручку **24**, щоб встановити кількість повітря та тиск для використовуваного розприскуваного матеріалу.

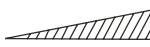
мінімальна кількість повітря		максимальна кількість повітря
------------------------------	---	-------------------------------

Перерви в роботі і транспортування (див. мал. H)

Під час перерв у роботі пістолет-розпилювач **1** можна поставити в гніздо **25**. Завдяки кріпленню пістолет-розприскувач міцно сидітиме в гнізді для зберігання. З нього не може витікати фарба.

- Поставте пістолет-розприскувач в гніздо для зберігання і натисніть з силою, щоб він міцно сів у гніздо.

Задля полегшення транспортування пультверизатора на базовому вузлі передбачена переносна рукоятка.

130 | Українська

- Повністю спорожніть бачок **10**. Впевніться, що у пістолеті-розпилювачі **1** не залишилося фарби: вибризкайте до кінця усю фарбу.
- Поставте пістолет-розприскувач в гніздо для зберігання і натисніть з силою, щоб він міцно сів у гніздо.
- Для піднімання і перенесення пульверизатора користуйтеся переносною рукояткою **27**.
- Увімкніть базовий вузол і розприскайте воду в придатну ємність (напр., у відро).
- Повторіть останні три дії необхідну кількість разів, поки з пістолета-розприскувача не виходитиме прозора вода.
- Знову вимкніть базовий вузол.
- Повністю спорожніть бачок **10**.
- Перевірте, чи нема залишків фарби і пошкоджень у сифонній трубці **12** і на ущільнювальній прокладці бачка **13**.
- Очистіть бачок і пістолет-розпилювач зовні вологою ганчіркою.
- Відкрутіть регулювальне кільце **4**, накидну гайку **5**, повітряний ковпачок **3** і поворотне кільце **14**.
- Промийте кришку сопла **15** і голку розпилювача **16** водою.
- Надіньте кришку сопла **15** на пістолет-розпилювач і поверніть її в правильне положення.
- Встановіть поворотне кільце **14** і повітряний ковпачок **3** на кришку сопла **15** і добре затягніть за допомогою накидної гайки **5**.
- Надіньте регулювальне кільце **4** на накидну гайку **5**.

Технічне обслуговування і сервіс

Технічне обслуговування і очищення

► Перед будь-якими маніпуляціями з електроприладом витягніть штепсель з розетки.

Якщо незважаючи на ретельну технологію виготовлення і перевірки прилад все-таки вийде з ладу, його ремонт дозволяється виконувати лише в авторизованій сервісній майстерні для електроприладів Bosch.

При всіх запитаннях і при замовленні запчастин, будь ласка, обов'язково зазначайте 10-значний товарний номер, що знаходиться на заводській таблиці електроприладу.

Якщо треба поміняти під'єднувальний кабель, це треба робити на фірмі Bosch або в сервісній майстерні для електроінструментів Bosch, щоб уникнути небезпек.

Очищення пістолета-розпилювача (див. мал. I)

Належне очищення є обов'язковою умовою для бездоганної роботи пістолета-розприскувача. При неналежному очищенні або його відсутності гарантійні претензії не приймаються.

Завжди промивайте пістолет-розпилювач і бачок для фарби водою.

Ніколи не упірнайте весь пістолет-розпилювач у воду.

Ніколи не очищуйте отвори сопла і отвори для повітря пістолета-розприскувача гострими металевими предметами.

- Вимкніть базовий вузол і натисніть на спусковий важіль **9** пістолета-розприскувача, щоб розприскуваний матеріал міг перетекти назад в бачок.
- Відкрутіть бачок **10** і вилийте залишки розприскуваного матеріалу.
- Залийте воду в бачок і прикрутіть його до пістолета-розпилювача.
- Декілька разів струсіть пістолет-розприскувач.

Заміна повітряного фільтра (див. мал. J)

Якщо повітряний фільтр забруднився, його треба поміняти.

- Зніміть кришку повітряного фільтра **23**.
- Поміняйте повітряний фільтр **29**.
- Знову надіньте кришку повітряного фільтра.

Очищення ущільнювача сопла (див. мал. K)

Час від часу необхідно очищати ущільнювач сопла **17**.

- Зніміть кришку сопла **15** і голку розпилювача **17**. За необхідністю скористайтеся гострим предметом, оскільки ущільнювач сопла міцно сидить на пістолеті-розприскувачі.
- Промийте ущільнювач сопла водою.
- Знову встроміть ущільнювач сопла у пістолет-розприскувач. Слідкуйте за тим, щоб паз дивився у напрямку від пістолета-розприскувача.

Видалення матеріалів

Фарбу та сухі рештки фарби треба утилізувати екологічно чистим способом. Зважайте на вказівки виробника щодо утилізації і місцеві приписи щодо утилізації особливого сміття.

Хімікати, шкідливі для навколишнього середовища, не повинні потрапляти в землю, ґрунтові води і у водоймища. Ніколи не зливайте хімікати, шкідливі для навколишнього середовища, в каналізацію!

Усунення несправностей

Проблема	Причина	Що робити
Розприскуваний матеріал не покриває поверхню, як треба	Замало розприскуваного матеріалу	Поверніть коліщатко 7 в напрямку III
	Завелика відстань до обприскуваної поверхні	Зменшіть відстань до обприскуваної поверхні
	Замало розприскуваного матеріалу на обприскуваній поверхні, матеріал занадто рідко розприскується над обприскуваною поверхнею	Гуштіше розприскуйте матеріал над обприскуваною поверхнею
	Розприскуваний матеріал занадто в'язкотекучий	Ще раз розбавте фарбу і здійсніть пробне розприскування

Проблема	Причина	Що робити
Розприскуваний матеріал розтікається після нанесення	Нанесено забагато розприскуваного матеріалу	Поверніть коліщатко 7 в напрямку I
	Замала відстань від обприскуваної поверхні	Збільшіть відстань до обприскуваної поверхні
	Розприскуваний матеріал занадто рідкотекучий	Додайте оригінальний розприскуваний матеріал
	Матеріал занадто густо розприскується над одним і тим же місцем	Зніміть фарбу і під час другої спроби розприскування не розприскуйте матеріал так густо над одним і тим же місцем
Занадто грубе розприскування	Завелика кількість розприскуваного матеріалу	Поверніть коліщатко 7 в напрямку I
	Занадто мала кількість повітря	Поверніть поворотну ручку для регулювання кількості повітря 24 праворуч
	Забруднилася голка розпилювача 16	Прочистіть голку розпилювача
	Занадто малий тиск у бачку 10	Правильно прикрутіть бачок для розприскуваного матеріалу до пістолета-розприскувача
	Розприскуваний матеріал занадто в'язкотекучий	Ще раз розбавте фарбу і здійсніть пробне розприскування
Розприскуваний струмінь пульсує	Сильно забруднився повітряний фільтр 29	Заміна повітряного фільтра
	Замало розприскуваного матеріалу у бачку	Долийте розприскуваний матеріал
	Забився вентиляційний отвір на трубці для засмоктування рідини 12	Прочистіть трубку для засмоктування рідини і отвір
	Сильно забруднився повітряний фільтр 29	Заміна повітряного фільтра
	Розприскуваний матеріал занадто в'язкотекучий	Ще раз розбавте фарбу і здійсніть пробне розприскування
	Немає або неправильно монтований ущільнювач сопла 17	Встановіть ущільнювач сопла в пістолет-розпилювач (паз повинен дивитися у напрямку від пістолета-розпилювача)
Розприскуваний матеріал капає з сопла	Забруднення фарбою голки розпилювача 16 і повітряного ковпачка 3	Прочистіть голку розпилювача і повітряний ковпачок
	Зносилася голка розпилювача 16	Поміняйте голку розпилювача
	Сопло розхиталося	Затягніть накидну гайку 5
З сопла не виходить розприскуваний матеріал	Поворотна ручка регулювання кількості повітря 24 встановлена не на «максимальну кількість повітря»	Встановіть поворотну ручку регулювання кількості повітря 24 на «максимальну кількість повітря»
	Відсутній тиск у бачку 10	Правильно прикрутіть бачок для розприскуваного матеріалу до пістолета-розприскувача
	Розхиталася трубка для засмоктування рідини 12	Добре встроміть трубку для засмоктування рідини
	Забилася голка розпилювача 16	Прочистіть голку розпилювача
	Забилася трубка для засмоктування рідини 12	Прочистіть трубку для засмоктування рідини
	Забився вентиляційний отвір на трубці для засмоктування рідини 12	Прочистіть трубку для засмоктування рідини і отвір
	Немає або пошкоджений ущільнювач бачка 13	Надіньте на сифонну трубку (новий) ущільнювач бачка
	Розприскуваний матеріал занадто в'язкотекучий	Ще раз розбавте фарбу і здійсніть пробне розприскування

Сервісна майстерня і обслуговування клієнтів

В сервісній майстерні Ви отримаєте відповідь на Ваші запитання стосовно ремонту і технічного обслуговування Вашого продукту. Малюнки в деталях і інформацію щодо запчастин можна знайти за адресою: **www.bosch-pt.com**
Консультанти Bosch з радістю допоможуть Вам при запитаннях стосовно купівлі, застосування і налагодження продуктів і приладдя до них.

Гарантійне обслуговування і ремонт електроінструменту здійснюються відповідно до вимог і норм виготовлювача на території всіх країн лише у фірмових або авторизованих сервісних центрах фірми «Роберт Бош».
ПОПЕРЕДЖЕННЯ! Використання контрафактної продукції небезпечно в експлуатації і може мати негативні наслідки для здоров'я. Виготовлення і розповсюдження контрафактної продукції переслідується за Законом в адміністративному і кримінальному порядку.

Україна

ТОВ «Роберт Бош»
Сервісний центр електроінструментів
вул. Крайня, 1, 02660, Київ-60
Україна
Тел.: +38 (044) 4 90 24 07 (багатоканальний)
E-Mail: pt-service.ua@bosch.com
Офіційний сайт: www.bosch-powertools.com.ua

Адреса Регіональних гарантійних сервісних майстерень зазначена в Національному гарантійному талоні.

Утилізація

Пістолет-розприскувач, електричну вузол, приладдя і упаковку треба здавати на екологічно чисту повторну переробку.

Не викидайте електроінструменти в побутове сміття!

Лише для країн ЄС:



Відповідно до європейської директиви 2002/96/ЄС про відпрацьовані електро- і електронні прилади і її перетворення в національному законодавстві електроприлади, що вийшли з вживання, повинні здаватися окремо і утилізуватися екологічно чистим способом.

Можливі зміни.

Română

Instrucțiuni privind siguranța și protecția muncii

Indicații generale de avertizare pentru scule electrice

⚠️ AVERTISMENT Citiți toate instrucțiunile și indicațiile privind siguranța, inclusiv fișele tehnice de securitate care însoțesc vopsele și etichetele de avertizare de pe cutiele de vopsea.

Nerespectarea instrucțiunilor și indicațiilor privind siguranța poate duce la electrocutare, incendii și/sau răni grave.

Păstrați toate instrucțiunile și indicațiile privind siguranța în vederea unei utilizări viitoare.

Termenul de „sculă electrică” folosit în instrucțiunile de siguranță se referă la sculele electrice alimentate de la rețea (cu cablu de alimentare) și la sculele electrice cu acumulator (fără cablu de alimentare).

Siguranța la locul de muncă

► **Țineți copiii și alte persoane departe în timpul utilizării sculei electrice.** În caz de distragere puteți pierde controlul asupra sculei electrice.

Siguranță electrică

► **Ștecherul de racordare al sculei electrice trebuie să se potrivească cu priza de curent. Nu este permisă sub nicio formă modificarea ștecherului. Nu folosiți fișe adaptoare împreună cu scule electrice împământate de protecție.** Ștecherurile nemodificate și prizele de curent potrivite reduc riscul de electrocutare.

► **Nu expuneți scula electrică acțiunii ploii sau umezelii.** Pătrunderea apei într-o sculă electrică mărește riscul de electrocutare.

► **Nu schimbați destinația cablului și nu-l folosiți pentru a transporta, a suspenda scula electrică sau a extrage ștecherul din priză. Feriți cablul de căldură, ulei, muchii ascuțite sau componente ale sculei electrice aflate în mișcare.** Cablurile deteriorate sau răsucite măresc riscul de electrocutare.

► **Atunci când lucrați cu o sculă electrică în aer liber folosiți numai cabluri prelungitoare autorizate și pentru mediul exterior.** Folosirea unui cablu prelungitor adecvat pentru mediul exterior reduce riscul de electrocutare.

► **Dacă nu poate fi evitată exploatarea sculei electrice în mediu umez folosiți un întrerupător automat de protecție.** Folosirea unui întrerupător automat de protecție reduce riscul de electrocutare.

Siguranța persoanelor

► **Folosiți echipament personal de protecție și purtați întotdeauna ochelari de protecție.** Purtarea echipamentului personal de protecție cum ar fi masca împotriva prafului, încălțăminte de protecție și antiderapantă, casca de protecție sau protecția auditivă, în funcție de tipul de utilizare al sculei electrice, reduce riscul de vătămare corporală.



Utilizarea și manevrarea sculei electrice

► **Nu folosiți o scula electrică care prezintă întrerupătorul defect.** O sculă electrică, care nu mai poate fi pornită sau oprită, este periculoasă și trebuie reparată.

- ▶ **Păstrați sculele electrice nefolosite la loc inaccesibil copiilor. Nu permiteți persoanelor nefamiliarizate cu scula electrică sau care nu au citit prezentele instrucțiuni să folosească scula electrică.** Sculele electrice sunt periculoase atunci când sunt folosite de persoane neexperimentate.
- ▶ **Folosiți scula electrică, accesoriile, dispozitivele de lucru etc. conform prezentelor instrucțiuni. Luați în considerare condițiile de lucru și activitatea ce urmează a fi desfășurată.** Întrebuițarea sculelor electrice pentru alte aplicații decât cele prevăzute pentru acestea, poate duce la situații periculoase.

Service

- ▶ **Nu permiteți repararea sculei dumneavoastră electrice decât de către personal de specialitate corespunzător calificat și numai cu piese de schimb originale.** Astfel este garantată menținerea siguranței sculei electrice.

Indicații privind siguranța pentru sistemele de pulverizare fină

- ▶ **Folosiți numai materialele de acoperire specificate la capitolul Utilizare conform destinației.** Materialele de acoperire neautorizate (ca de exemplu lacuri, vopsele pe bază de ulei etc.) pot duce la defectarea sistemului de pulverizare fină.
- ▶ **Nu pulverizați spre dumneavoastră înșivă, spre alte persoane sau spre animale.**
- ▶ **Țineți seama de eventualele pericole ale vopselei utilizate. Respectați informațiile producătorului vopselei respective.** Respectați indicațiile producătorului pentru a evita riscul de vătămări corporale.
- ▶ **Nu murdăriți cu vopsea și alte lichide ștecherul cablului de alimentare și trăgaciul pistolului de vopsit. Nu apucați niciodată cablul de contactele cu fișă, pentru sprijin suplimentar.** Nerespectarea celor de mai sus poate duce la electrocutare.
- ▶ **Curățați numai cu materiale pe bază de apă.** Solvenții volatili, care se evaporă, crează un mediu exploziv și pot deteriora sistemul de pulverizare fină.
- ▶ **Supravegheați copiii.** Astfel vă veți asigura că, copiii nu se joacă cu sistemul de pulverizare fină.
- ▶ **Copiii și persoanele care, din cauza deficiențelor fizice, senzoriale sau intelectuale sau din cauza lipsei lor de experiență sau din neștiință, nu sunt în măsură să manevreze în condiții de siguranță sistemul de pulverizare fină, nu au voie să folosească acest sistem de pulverizare fină fără supravegherea sau instruirea prealabilă din partea unei persoane responsabile.** În caz contrar există pericol de manevrare greșită și vătămări corporale.

Descrierea produsului și a performanțelor



Citiți toate indicațiile de avertizare și instrucțiunile. Nerespectarea indicațiilor de avertizare și a instrucțiunilor poate provoca electrocutare, incendii și/sau răniri grave.

Utilizare conform destinației

Scula electrică este destinată exclusiv pulverizării în spații închise a vopselelor de dispersie pe bază de apă pentru pereți.

Folosiți scula electrică numai dacă puteți evalua în întregime toate funcțiile acesteia și le puteți executa fără restricții sau dacă ați primit îndrumări corespunzătoare în acest sens.

Elemente componente

Numerotarea elementelor componente se referă la schițele sculei electrice de la paginile grafice.

- 1 Pistol de vopsit
- 2 Pârghie de reglare a lățimii jetului (jet compact/jet lat)
- 3 Clapetă de aer
- 4 Inel de reglare pentru jetul de pulverizare (orizontal/vertical)
- 5 Piuliță olandeză
- 6 Marcaj pentru închizătorul SDS
- 7 Rozetă de reglare pentru ajustarea debitului de pulverizare
- 8 Racord furtun (pistol de vopsit)
- 9 Întrerupător de control
- 10 Rezervor produs de pulverizat
- 11 Prelungire picior
- 12 Tub de refulare
- 13 Garnitură rezervor
- 14 Inel rotativ
- 15 Capac duză
- 16 Ac de duză
- 17 Garnitură duză
- 18 Furtun de aer
- 19 Închizător SDS
- 20 Capac de protecție pentru închizător SDS
- 21 **Unitate de bază**
- 22 Compartiment pentru accesorii
- 23 Capac filtru de aer
- 24 Buton rotativ pentru pornire/oprire și reglarea debitului de aer
- 25 Spațiu de depozitare pentru pistolul de vopsit
- 26 Racord furtun (unitatea de bază)
- 27 Mâner de transport
- 28 Pâlnie de umplere
- 29 Filtru de aer

Accesoriile ilustrate sau descrise nu sunt cuprinse în setul de livrare standard. Puteți găsi accesoriile complete în programul nostru de accesorii.

134 | Română

Date tehnice

Sistem de pulverizare fină	PFS 105 E WALLPaint		
Număr de identificare		... 201	... 271
3 603 B06 ...			
Putere nominală	W	375	375
Debit de pompare	g/min	200 – 350	200 – 350
Putere de pulverizare	W	120	120
Timp necesar pentru vopsirea unei suprafețe de 5 m ²	min	2,5	2,5
Volum rezervor produs de pulverizat	ml	1000	1000
Lungime furtun de aer	m	3,40	3,40
Greutate conform EPTA-Procedure 01/2003	kg	5,2	5,2
Clasa de protecție		□/II	□/II

Specificațiile sunt valabile pentru o tensiune nominală [U] de 230 V. În cazul unor tensiuni diferite și al unor modele de execuție specifice anumitor țări, aceste specificații pot varia.
Vă rugăm să rețineți numărul de identificare de pe plăcuța indicatoare a tipului sculei dumneavoastră electrice. Denumirile comerciale ale sculelor electrice pot varia.

Informație privind zgomotul/vibrațiile

Valorile măsurate pentru zgomot au fost determinate conform EN 60745.

Nivelul presiunii sonore evaluat A al sculei electrice este în mod normal de 74 dB(A). Incertitudine K = 3 dB.

Nivelul zgomotului poate depăși 80 dB(A) în timpul lucrului.

Purtați aparat de protecție auditivă!

Valorile totale ale vibrațiilor a_h (suma vectorială a trei direcții) și incertitudinea K au fost determinate conform EN 60745: $a_h < 2,5 \text{ m/s}^2$, $K = 1,5 \text{ m/s}^2$.

Nivelul vibrațiilor specificat în prezentele instrucțiuni a fost măsurat conform unei proceduri de măsurare standardizate în EN 60745 și poate fi utilizat la compararea diferitelor scule electrice. El poate fi folosit și pentru evaluarea provizorie a solicitării vibratorii.

Nivelul specificat al vibrațiilor se referă la cele mai frecvente utilizări ale sculei electrice. În eventualitatea în care scula electrică este utilizată pentru alte aplicații, împreună cu alte accesorii decât cele indicate sau nu beneficiază de o întreținere satisfăcătoare, nivelul vibrațiilor se poate abate de la valoarea specificată. Aceasta poate amplifica considerabil solicitarea vibratorie de-a lungul întregului interval de lucru. Pentru o evaluare exactă a solicitării vibratorii ar trebui luate în calcul și intervalele de timp în care scula electrică este deconectată sau funcționează, dar nu este utilizată efectiv. Această metodă de calcul ar putea duce la reducerea considerabilă a valorii solicitării vibratorii pe întreg intervalul de lucru.

Stabiliți măsuri de siguranță suplimentare pentru protejarea utilizatorului împotriva efectului vibrațiilor, ca de exemplu: întreținerea sculei electrice și a accesoriilor, menținerea căldurii mâinilor, organizarea proceselor de muncă.

Declarație de conformitate **CE**

Declarăm pe proprie răspundere că produsul descris la secțiunea „Date tehnice” corespunde următoarelor standarde sau documente normative: EN 60335 și Directivele 2011/65/UE, 2006/42/CE, 2004/108/CE, inclusiv modificărilor acestora.

Documentație tehnică (2006/42/CE) la:
Robert Bosch GmbH, Dept. PT/ETM9,
D-70745 Leinfelden-Echterdingen

Dr. Egbert Schneider Senior Vice President Engineering
Dr. Eckerhard Strötgen Engineering Director PT/ESI

ppa. [Signature] i.v. [Signature]

Robert Bosch GmbH, Power Tools Division
D-70745 Leinfelden-Echterdingen
Leinfelden, 18.11.2011

Montare

► **Înainte oricăror intervenții asupra sculei electrice scoateți cablul de alimentare afară din priză.**

Racordarea furtunului de aer (vezi figurile A1 – A2)

- Scoateți furtunul de aer **18** din compartimentul pentru accesorii **22**.
- Îndepărtați capacele de protecție **20** din cele două capete ale furtunului de aer.

Racordarea pistolului de vopsit:

- Introduceți și fixați unul din închizătoarele SDS **19** ale furtunului de aer conform marcajului de săgeată în racordul pistolului de vopsit **8**.
- Răsuciți închizătorul SDS până când dispozitivul de blocare se cuplează.

Racordarea unității de bază:

- Introduceți și fixați cel de-al doilea închizător SDS al furtunului de aer conform marcajului de săgeată în racordul unității de bază **26**.
- Răsuciți închizătorul SDS până când dispozitivul de blocare se cuplează.

Indicație: După utilizare protejați din nou capetele de furtun cu dopurile de protecție.

Funcționare

► **Înainte oricăror intervenții asupra sculei electrice scoateți cablul de alimentare afară din priză.**

Pregătirea lucrului

Atunci când cumpărați vopselele, aveți grijă ca acestea să fie compatibile cu mediul ambiant.

Pregătirea suprafeței de pulverizat

Suprafața de pulverizat trebuie să fie curată, uscată și degresată.

În timpul lucrului, toate suprafețele neacoperite se pot murdări de la ceața de dispersie. De aceea, pregătiți temeinic zonele învecinate ale suprafeței de pulverizat:

- Acoperiți sau protejați cu bandă adezivă podeaua, obiectele de mobilier, ușile, ferestrele cât și tocurele de ferestre și uși.

Pregătirea vopselei

- Pregătiți vopseaua conform specificațiilor producătorului. În cazul în care producătorul vopselei respective nu furnizează instrucțiuni privind diluarea acesteia, se recomandă diluarea vopselei cu apă în proporție de 10 %.

Recomandare

Cantitate inițială de vopsea [ml]	500	800	1000
Apă [ml]	50	80	100

- Agitați bine vopseaua.
- Turnați cu ajutorul pâlniei de umplere **28** suficientă vopsea în rezervorul **10**.
- Agitați din nou temeinic vopseaua diluată.
- Fixați prin înșurubare rezervorul **10** pe pistolul de vopsit.
- Efectuați o pulverizare de probă pe o suprafață de testare. (vezi „Pulverizare”, pagina 135)

Dacă ați obținut un aspect optim de pulverizare, puteți începe pulverizarea propriuzisă.

sau

Dacă rezultatul pulverizării nu este satisfăcător sau dacă nu iese deloc vopsea, procedați conform celor descrise la „Remediarea deranjamentelor” de la pagina 137.

Reglarea tubului de refulare (vezi figura B)

- Deșurubați recipientul **10** de pe pistolul de vopsit.
- Răsuciți astfel tubul de refulare **12**, încât produsul să poată fi pulverizat aproape fără resturi:

Vopsea pentru perete spre **înainte** în direcția duzei

Vopsea pentru tavan spre **spate** în direcția mânerului

Punere în funcțiune

- ▶ **Atenție la tensiunea rețelei de alimentare! Tensiunea sursei de curent trebuie să coincidă cu datele de pe plăcuța indicatoare a tipului sculei electrice. Sculele electrice inscripționate cu 230 V pot funcționa și racordate la 220 V.**
- ▶ **Unitatea de bază trebuie întotdeauna să fie așezată orizontal pe o suprafață plană. Nu răsturnați sau nu puneți niciodată unitatea de bază în poziție verticală cât timp aceasta este pornită.**
- ▶ **Aveți grijă ca unitatea de bază să nu poată absorbi praf sau alte murdării în timpul funcționării.**
- ▶ **Aveți grijă să nu pulverizați niciodată unitatea de bază.**

Pornire

- Așezați întotdeauna unitatea de bază numai în poziție orizontală pe o suprafață plană și curată.
- Introduceți în priză ștecherul de la rețea.
- Apucați pistolul de vopsit și îndreptați-l asupra suprafeței de pulverizat.
- Pentru pornire, rotiți spre dreapta, până la punctul de oprire, butonul rotativ **24** al unității de bază. Este recomandabil să se înceapă cu debitul maxim de aer. (vezi „Reglarea debitului de aer”, pagina 136)
- Apăsăți trăgaciul **9** pistolului de vopsit.

Indicație: Dacă unitatea de bază este pornită, din duza iese întotdeauna aer.

Oprire

- Eliberați trăgaciul **9** și rotiți spre stânga, până la punctul de oprire, butonul rotativ **24**.
- Puneți pistolul de vopsit în spațiul de depozitare **25**.
- Scoateți din priză ștecherul de la rețea.

Instrucțiuni de lucru

Pulverizare (vezi figurile C – D)

- Executați mai întâi o pulverizare de probă și ajustați aspectul pulverizării și debitul de pulverizare în funcție de produsul folosit la pulverizare. (Reglaje vezi paragrafele următoare)
- Țineți neapărat pistolul de vopsit în poziție verticală, la o distanță uniformă de 25 cm față de obiectul ce urmează a fi vopsit.
- Deplasați pistolul de vopsit, în funcție de reglajul de ajustare a aspectului stropirii, uniform transversal sau înainte și înapoi.
- Veți obține o suprafață pulverizată uniform dacă straturile pulverizare se suprapun pe o lățime de 4 – 5 cm.
- Evitați întreruperile în zona suprafeței de pulverizare.

Conducerea uniformă a pistolului de vopsit duce la obținerea unei suprafețe pulverizate de calitate unitară.

O distanță și un unghi de stropire neuniforme duc la formarea unei burnițe groase de vopsea și prin aceasta la obținerea unei suprafețe pulverizate neregulat.

Nu pulverizați niciodată până la golirea completă a rezervorului cu produs de pulverizat. Atunci când tubul de refulare nu se mai cufundă în produsul ce trebuie pulverizat, burnița de pulverizare se rupe și suprafața este pulverizată neuniform.

În cazul în care s-a depus material de pulverizat pe acul duzei **16** și pe clapeta de aer **3** clătiți cu apă ambele componente.

Ajustarea aspectului de pulverizare (vezi figura E)

► **Nu acționați niciodată trăgaciul 9 în timpul reglării clapetei de aer 3.**

- Reglați lățimea dorită a jetului de pulverizare cu cu pârgăhia de reglare **2**.
- Rotiți clapeta de aer **3** pentru a o aduce în poziția dorită.

Utilizare	Pârghie de reglare 2	Clapeta de aer 3	Jet pulverizare
amorse, colțuri, muchii și locuri greu accesibile			jet vertical compact pentru direcție de lucru orizontală
			jet orizontal compact pentru direcție de lucru verticală
vopsele de acoperire aplicate pe suprafețe mari			jet vertical lat pentru direcție de lucru orizontală
			jet orizontal lat pentru direcție de lucru verticală

Reglarea debitului de pulverizare (vezi figura F)

- Răsuciți rozeta de reglare **7**, pentru a regla debitul de pulverizare dorit:
I: debit minim de pulverizare,
III: debit maxim de pulverizare.

Debit de pulverizare	Reglaj
Prea mult produs pulverizat pe suprafața care trebuie pulverizată: 	Trebuie redus debitul de pulverizare. - Rotiți rozeta de reglare 7 în direcția I .
Prea puțin produs pulverizat pe suprafața care trebuie pulverizată: 	Trebuie mărit debitul de pulverizare. - Rotiți rozeta de reglare 7 în direcția III .

Debit de aer	Reglaj
Burnița de pulverizare este prea grosă: 	Trebuie redus debitul de aer. - Rotiți spre stânga butonul rotativ 24 .
Pulverizare prea grosieră: 	Trebuie mărit debitul de aer. - Rotiți spre dreapta butonul rotativ 24 .

Reglarea debitului de aer (vezi figura G)

- Rotiți butonul rotativ **24**, pentru a regla debitul de aer și presiunea materialului de pulverizat.

debit de aer minim		debit de aer maxim
--------------------	--	--------------------

Este recomandabil să se înceapă cu debitul maxim de aer.

Pauze de lucru și transport (vezi figura H)

În pauzele de lucru pistolul de vopsit **1** poate fi așezat în spațiul de depozitare **25**. Datorită dispozitivului de blocare, pistolul de vopsit este bine fixat în spațiul de depozitare. Din acesta nu poate picura material de pulverizat.

- Puneți pistolul de vopsit în spațiul de depozitare și împingeți-l înăuntru până când se fixează în acesta.

Pentru transportul ușor al sistemului de pulverizare fină, unitatea de bază este prevăzută cu un mâner de transport.

- Goliți complet rezervorul **10**.
Asigurați-vă că în pistolul de vopsit **1** nu mai există vopsea: goliți de vopsea prin pulverizare pistolul de vopsit.
- Puneți pistolul de vopsit în spațiul de depozitare și împingeți-l înăuntru până când se fixează în acesta.

- Pentru ridicarea și transportul sistemului de pulverizare fină folosiți mânerul de transport **27**.

Întreținere și service

Întreținere și curățare

► Înaintea oricăror intervenții asupra sculei electrice scoateți cablul de alimentare afară din priză.

Dacă în ciuda procedurilor de fabricație și control riguroase mașina are totuși o pană, repararea acesteia se va face numai la un atelier de asistență service autorizat pentru scule electrice Bosch.

În caz de reclamații și comenzi de piese de schimb vă rugăm să indicați neapărat numărul de identificare compus din 10 cifre, conform plăcuței indicatoare a tipului sculei electrice.

Dacă este necesară înlocuirea cablului de racordare, pentru a evita punerea în pericol a siguranței exploataării, această operație se va executa de către Bosch sau de către un centru autorizat de asistență tehnică post-vânzări pentru scule electrice Bosch.

Curățarea pistolului de vopsit (vezi figura I)

Curățarea corespunzătoare este premisa unei funcționări impecabile a pistolului de vopsit. În cazul în care pistolul nu se curăță deloc sau este curățat necorespunzător se respinge orice pretenție de acordare a garanției.

Curățați întotdeauna cu apă pistolul de vopsit și rezervorul pentru vopsea.

Nu cufundați în niciun caz în întregime pistolul de vopsit în apă.

Nu curățați în niciun caz duzele și orificiile de aerisire ale pistolului de vopsit cu obiecte metalice ascuțite.

- Deconectați unitatea de bază și apăsați trăgaciul **9** pistolului de vopsit, pentru ca produsul ce trebuie pulverizat să poată curge înapoi în rezervor.
- Deșurubați rezervorul **10** și goliți restul de produs de pulverizat.
- Umpleți cu apă rezervorul și fixați-l prin înșurubare pe pistolul de vopsit.
- Scuturați de mai multe ori pistolul de vopsit.

- Conectați unitatea de bază și pulverizați apa într-un recipient adecvat de colectare (de ex. o găleată).
- Repetați ultimele trei operații de atâtea ori, până când din pistolul de vopsit nu mai picură apă.
- Deconectați din nou unitatea de bază.
- Goliți complet rezervorul **10**.
- Controlați dacă tubul de refulare **12** cu garnitura rezervorului **13** nu este murdar de vopsea și dacă este în perfectă stare.
- Curățați în exterior rezervorul și pistolul de vopsit cu o lavetă umedă.
- Deșurubați inelul de reglare **4**, piulița olandeză **5**, clapeta de aer **3** și inelul rotativ **14**.
- Curățați cu apă capacul duzei **15** și acul duzei **16**.
- Montați capacul duzei **15** pe corpul pistolului de vopsit și rotiți-l pentru a-l aduce în poziția corectă.
- Montați inelul rotativ **14** și clapeta de aer **3** pe capacul duzei **15** și strângeți-le bine cu piulița olandeză **5**.
- Montați inelul de reglare **4** pe piulița olandeză **5**.

Schimbara filtrului de aer (vezi figura J)

Dacă filtrul de aer este murdar, atunci el trebuie schimbat.

- Demontați capacul de filtru **23**.
- Schimbați filtrul de aer **29**.
- Puneți din nou la loc capacul de filtru.

Curățarea garniturii duzei (vezi figura K)

Garnitura duzei **17** trebuie curățată ocazional.

- Demontați capacul duzei **15** și garnitura duzei **17**. Eventual folosiți un obiect ascuțit pentru a desprinde o garnitură de duză rămasă blocată pe pistolul de vopsit.
- Curățați cu apă garnitura duzei.
- Montați din nou garnitura de duză în pistolul de vopsit. Aveți grijă ca, canelura să fie orientată spre partea opusă pistolului de vopsit.

Eliminarea produselor

Vopseaua și resturile de vopsea uscată trebuie eliminate ecologic. Respectați indicațiile de eliminare ale producătorului cât și prescripțiile locale privind eliminarea deșeurilor periculoase.

Chimicalele care dăunează mediului înconjurător nu trebuie să ajungă în sol, în apă freatică sau în apele de suprafață. Nu deversați chimicalele care dăunează mediului înconjurător în canalizare!

Remediarea deranjamentelor

Problemă	Cauză	Remediere
Produsul ce trebuie pulverizat nu acoperă bine	Debitul de pulverizare este prea mic	Se rotește rozeta de reglare 7 în direcția III
	Distanța la suprafața de pulverizat este prea mare	A se reduce distanța de pulverizare
	Prea puțin produs pulverizat pe suprafața ce trebuie pulverizată, s-a pulverizat în treceri prea rare pe suprafața de pulverizat	A se pulveriza în treceri mai dese pe deasupra suprafeței de vopsit
Produsul ce trebuie pulverizat este prea vâscos		A se dilua din nou produsul de pulverizat și a se efectua o pulverizare de probă

138 | Română

Problemă	Cauză	Remediere
După aplicare, produsul stropit se scurge	S-a încărcat cu prea mult produs de pulverizat	Se rotește rozeta de reglare 7 în direcția I
	Distanța la suprafața de pulverizat este prea mică	A se mări distanța de pulverizare
	Produsul de pulverizat este prea fluid	A se adăuga produs de pulverizat original
	S-a pulverizat de prea multe ori în același loc	A se îndepărta stratul de vopsea iar la a doua încercare de pulverizare, a nu se pulveriza atât de multe ori în același loc
Pulverizare prea grosieră	Debitul de pulverizare este prea mare	Se rotește rozeta de reglare 7 în direcția I
	Debit de aer prea mic	A se roti spre dreapta butonul rotativ de reglare a debitului de aer 24
	Acul duzei 16 este murdar	A se curăța acul duzei
	Se formează prea puțină presiune în recipientul 10	A se înșuruba corect recipientul pentru material de pulverizat pe pistolul de vopsit
	Produsul ce trebuie pulverizat este prea vâscos	A se dilua din nou produsul de pulverizat și a se efectua o pulverizare de probă
	Filtrul de aer 29 este foarte murdar	Schimbara filtrului de aer
Jetul pulverizat pulsează	Prea puțin produs de pulverizat în recipient	A se completa cu produs de pulverizat
	Orificiul de aerisire de pe tubul de refulare 12 este înfundat	A se curăța tubul de refulare și orificiul
	Filtrul de aer 29 este foarte murdar	Schimbara filtrului de aer
	Produsul ce trebuie pulverizat este prea vâscos	A se dilua din nou produsul de pulverizat și a se efectua o pulverizare de probă
	Garnitura duzei 17 lipsește sau nu este montată corect	A se monta garnitura duzei în pistolul de vopsit (canelura trebuie să fie îndreptată în direcție opusă pistolului de vopsit)
Produsul de pulverizat picură pe lângă duză	Depuneri de vopsea pe acul duzei 16 și clapeta de aer 3	A se curăța acul duzei și capacul duzei
	Acul duzei 16 este uzat	A se înlocui acul duzei
	Duza este desprinsă	A se strânge piulița olandeză 5
Din duză nu iese produs de pulverizat	Butonul rotativ pentru reglarea debitului de aer 24 nu este reglat pentru „debitul de aer maxim”	A se aduce butonul rotativ de reglare a debitului de aer 24 în poziția pentru „debit de aer maxim”
	Nu se formează presiune în recipientul 10	A se înșuruba corect recipientul pentru material de pulverizat pe pistolul de vopsit
	Tubul de refulare 12 este desprins	A se fixa bine tubul de refulare
	Acul duzei 16 înfundat	A se curăța acul duzei
	Tubul de refulare 12 este înfundat	A se curăța tubul de refulare
	Orificiul de aerisire de pe tubul de refulare 12 este înfundat	A se curăța tubul de refulare și orificiul
	Garnitura rezervorului 13 lipsește sau este deteriorată	A se pune o garnitură (nouă) pe tubul de refulare
	Produsul ce trebuie pulverizat este prea vâscos	A se dilua din nou produsul de pulverizat și a se efectua o pulverizare de probă

Serviciu de asistență tehnică post-vânzări și consultanță clienți

Serviciul nostru de asistență tehnică post-vânzări răspunde întrebărilor dumneavoastră privind întreținerea și repararea produsului dumneavoastră cât și privitor la piesele de schimb. Desene descompuse ale ansamblelor cât și informații privind piesele de schimb găsiți și la: www.bosch-pt.com

Echipele de consultanță clienți Bosch răspund cu plăcere la întrebările privind cumpărarea, utilizarea și reglarea produselor și accesoriilor lor.

România

Robert Bosch SRL
 Centru de service Bosch
 Str. Horia Măcelariu Nr. 30 – 34
 013937 București
 Tel. service scule electrice: +40 (021) 4 05 75 40
 Fax: +40 (021) 4 05 75 66
 E-Mail: infoBSC@ro.bosch.com
 Tel. consultanță clienți: +40 (021) 4 05 75 00
 Fax: +40 (021) 2 33 13 13
 E-Mail: infoBSC@ro.bosch.com
 www.bosch-romania.ro

Eliminare

Pistolul de vopsit, blocul electric, аксесоарите и амбалажите трябва да бъдат насочени към о станция за рециклиране екологично.

Не арuncați sculele electrice în gunoii менажер!

Numai pentru țările UE:

Conform Directivei Europene 2002/96/CE privind mașinile și aparatele electrice și electronice uzate și transpunerea acesteia în legislația națională, sculele electrice scoase din uz trebuie colectate separat și direcționate către о станция за реvalorificare екологично.

Sub rezerva modificărilor.

Български**Указания за безопасна работа****Общи указания за безопасна работа**

⚠ ВНИМАНИЕ Прочетете всички указания за безопасна работа и за работа с електроинструмента, включително доставяните с бонит листовки за безопасност, и се запознайте с предупредителните табелки върху кутиите им.

Пропуски при спазването на указанията за безопасна работа и за работа с електроинструмента могат да имат за последствия токов удар, пожар и/или тежки наранявания.

Съхранявайте всички указания за безопасна работа и за работа с електроинструмента за ползване в бъдеще.

Използваният в указанията за безопасна работа термин «електроинструмент» се отнася до захранваните от електрическата мрежа електроинструменти (със захранващ кабел) и захранвани от акумулаторни батерии електроинструменти (без захранващ кабел).

Безопасност на работното място

- ▶ **Дръжте деца и други лица на безопасно разстояние, докато работите с електроинструмента.** Ако отклоните вниманието си, можете да загубите контрол над електроинструмента.

Безопасност при работа с електрически ток

- ▶ **Щепселът трябва да е подходящ за ползвания контакт. Не се допуска никакво изменение на конструкцията на щепсела.** При работа с електроинструменти със защитен заземяващ проводник не използвайте адаптери за контактите. Оригинални щепсели и подходящи контакти намаляват риска от възникване на токов удар.
- ▶ **Пазете електроинструмента от дъжд и го предпазвайте от овлажняване.** Проникването на вода в електроинструмент увеличава опасността от токов удар.
- ▶ **Не използвайте кабела за дейности, за които той не е предвиден, напр. да носите електроинструмента, като го държите за него, да го окачвате или да изваждате щепсела от контакта.** Предпазвайте кабела от нагриване, омасляване, допир до остри ръбове или движещи се звена на електроинструменти. Повредени или усукани кабели увеличават риска от възникване на токов удар.
- ▶ **Когато работите с електроинструмент на открито, използвайте само удължителни кабели, които са предназначени и допуснати за работа на открито.** Използването на захранващ кабел, предназначен за работа на открито, намалява риска от токов удар.
- ▶ **Ако използването на електроинструмента във влажна среда не може да бъде избягнато, използвайте предпазен прекъсвач за утечни токове.** Използването на прекъсвач за утечни токове намалява риска от токов удар.

Безопасност на хора

- ▶ **Работете с лични предпазни средства и винаги със защитни очила.** Носенето на лични предпазни средства, напр. противотрахова маска, обувки със стабилен грайфер, защитна каска или антифони в зависимост от характера на извършваната с електроинструмента дейност намалява риска от наранявания.

**Използване и работа с електроинструмента**

- ▶ **Не използвайте електроинструмент, чийто пусков прекъсвач е повреден.** Електроинструмент, който не може да бъде включен или изключен по предвидения от производителя начин, е опасен и трябва да бъде ремонтиран.
- ▶ **Съхранявайте електроинструментите, които не използвате, на места, недостъпни за деца.** Не допускайте с електроинструмента да работят хора, които не го познават или не са прочели тези указания. Когато се използват от неопитни лица, електроинструментите са опасни.
- ▶ **Използвайте електроинструмента, допълнителните му приспособления, работните инструменти и т.н. само по начина, описан в това ръководство за**

140 | Български

експлоатация. При това се съобразявайте с работните условия и конкретно изпълняваната дейност. Използването на електроинструмента за дейности, различни от предназначението му, може да предизвика опасни ситуации.

Сервизно обслужване

- ▶ **Допускайте електроинструментът Ви да бъде ремонтиран само от квалифицирани специалисти и с използване само на оригинални резервни части.** Това гарантира запазване на безопасността на електроинструмента.

Указания за безопасна работа с диспергиращи системи

- ▶ **Използвайте само материали за боядисване, които са посочени в раздела за предназначение на електроинструмента.** Използването на материали за боядисване, които нямат допуск (напр. лакове, маслени бои и др.п.) може да увреди разпръскващата система.
- ▶ **Не насочвайте струята към себе си или към други лица или животни.**
- ▶ **Внимавайте за всички опасности, породени от ползваната боя. Съобразявайте се с информацията на производителя на боята.** Указанията на производителя трябва да се спазват стриктно, за да бъдат ограничени опасностите от трудови злополуки и наранявания.
- ▶ **Поддържайте щепсела на захранващия кабел и спусъка на пистолета за пръскане чисти от боя и други течности. Никога не ползвайте кабела за повдигане на връзката с удължител.** Неспазването на тези правила могат да имат за следствие токов удар.
- ▶ **Почистявайте само с материали на водна основа.** Летливи разредени разтворители създават опасна за експлозии среда и могат да повредят разпръскващата система.
- ▶ **Контролирайте децата.** Така се предотвратява опасността децата да играят с разпръскващата система.
- ▶ **Децата и лица, които въз основа на физическото, сензорно-моторното или душевното си състояние не са в състояние да обслужват пистолета за пръскане сигурно, не трябва да работят с него без пряк надзор или без инструктиране от отговорно лице.** В противен случай съществува опасност от неправилна употреба и травми.

Описание на продукта и възможностите му

Прочетете внимателно всички указания. Неспазването на приведените по-долу указания може да доведе до токов удар, пожар и/или тежки травми.

Предназначение на електроинструмента

Електроинструментът е предназначен само за пръскане на дисперсионни бои на водна основа в затворени помещения.

Използвайте електроинструмента само ако познавате добре и можете да работите без ограничения с всички негови функции или ако сте получили съответното обучение.

Изобразени елементи

Номерирането на изобразените модули се отнася до фигурите на електроинструмента на графичните страници.

- 1 Пистолет за пръскане
- 2 Регулиращ лост за широчината на струята (компактна струя/широка струя)
- 3 Мембрана за въздуха
- 4 Регулиращ пръстен за струята (хоризонтално/вертикално)
- 5 Холендрова гайка
- 6 Маркировка за щуцера SDS
- 7 Регулатор за количеството разпръскван материал
- 8 Щуцер за включване на маркуча (на пистолета за пръскане)
- 9 Спусък
- 10 Резервоар за разпръсквания материал
- 11 Удължител на крака
- 12 Засмукваща тръба
- 13 Уплътнител на резервоара
- 14 Въртящ се пръстен
- 15 Капачка на дюзата
- 16 Игла на дюзата
- 17 Уплътнител на дюзата
- 18 Маркуч за въздух
- 19 Щуцер със захващане SDS
- 20 Предпазна капачка за затварящия механизъм SDS
- 21 Основен модул
- 22 Гнездо за допълнителни приспособления
- 23 Капак на въздушния филтър
- 24 Въртяща се ръкохватка за включване и изключване и за регулиране на дебита на въздуха
- 25 Гнездо за поставяне на пистолета за пръскане
- 26 Щуцер за включване на маркуча (на основния модул)
- 27 Ръкохватка за пренасяне
- 28 Фуния за пълнене
- 29 Въздушен филтър

Изобразените на фигурите и описаните допълнителни приспособления не са включени в стандартната окомплектовка на уреда. Изчерпателен списък на допълнителните приспособления можете да намерите съответно в каталога ни за допълнителни приспособления.

Технически данни

Система за фино разпръскване	PFS 105 E WALLPaint		
Каталожен номер		... 201	... 271
3 603 B06 ...			
Номинална консумирана мощност	W	375	375
Производителност на засмукване	g/min	200 – 350	200 – 350
Производителност на разпръскване	W	120	120
Време за боядисване на 5 m ²	min	2,5	2,5
Обем на резервоара за боя	ml	1000	1000
Дължина на маркуча за въздух	m	3,40	3,40
Маса съгласно EPTA-Procedure 01/2003	kg	5,2	5,2
Клас на защита		<input type="checkbox"/> /II	<input type="checkbox"/> /II
Данните се отнасят до номинално напрежение [U] 230 V. При различно напрежение, както и при специалните изпълнения за някои страни данните могат да се различават. Моля, обърнете внимание на каталожния номер на Вашия електроинструмент, написан на табелката му. Търговските наименования на някои електроинструменти могат да бъдат променяни.			

Информация за излъчван шум и вибрации

Стойностите за шума са определени съгласно EN 60745.

Равнището A на звуковото налягане обикновено е 74 dB(A). Неопределеност K = 3 dB.

По време на работа равнището на излъчвания шум може да надхвърли 80 dB(A).

Работете с шумозаглушители!

Пълната стойност на вибрациите a_h (векторната сума по трите направления) и неопределеността K са определени съгласно EN 60745:

$$a_h < 2,5 \text{ m/s}^2, K = 1,5 \text{ m/s}^2.$$

Равнището на генерираните вибрации, посочено в това Ръководство за експлоатация, е определено съгласно процедурата, дефинирана в EN 60745, и може да бъде използвано за сравняване с други електроинструменти. То е подходящо също и за предварителна ориентировъчна преценка на натоварването от вибрации.

Посоченото ниво на генерираните вибрации е представително за най-често срещаните приложения на електроинструмента. Все пак, ако електроинструментът се използва за други дейности, с други работни инструменти или ако не бъде поддържан, както е предписано, равнището на генерираните вибрации може да се промени. Това би могло да увеличи значително сумарното натоварване от вибрации в процеса на работа.

За точната преценка на натоварването от вибрации трябва да бъдат взимани предвид и периодите, в които електроинструментът е изключен или работи, но не се

ползва. Това би могло значително да намали сумарното натоварване от вибрации.

Предписвайте допълнителни мерки за предпазване на работещия с електроинструмента от въздействието на вибрациите, например: техническо обслужване на електроинструмента и работните инструменти, поддържане на ръцете топли, целесъобразна организация на работните стъпки.

Декларация за съответствие 

С пълна отговорност ние декларираме, че описаният в раздела «Технически данни» продукт съответства на следните стандарти и нормативни документи, включително на техните изменения: EN 60335 и Директиви 2011/65/EC, 2006/42/EO, 2004/108/EO.

Техническа документация (2006/42/EO) при:
Robert Bosch GmbH, Dept. PT/ETM9,
D-70745 Leinfelden-Echterdingen

Dr. Egbert Schneider
Senior Vice President
Engineering

Dr. Eckerhard Strötgen
Engineering Director
PT/ESI

Dr. Egbert Schneider *Dr. Eckerhard Strötgen*

Robert Bosch GmbH, Power Tools Division
D-70745 Leinfelden-Echterdingen
Leinfelden, 18.11.2011

Монтиране

- ▶ **Преди извършване на каквито и да е дейности по електроинструмента изключвайте щепсела от захранващата мрежа.**

Включване на маркуча за въздух (вижте фигури A1 – A2)

- Извадете маркуча за въздух **18** от гнездото за допълнителни приспособления **22**.
- Демонтирайте предпазните капачки **20** от двете страни на маркуча за въздух.

Включване към пистолета за пръскане:

- Вкарайте единия шуцер със захващане SDS **19** на маркуча за въздух в шуцера на пистолета **8**, като се водите от маркировъчната стрелка.
- Завъртете затварящия механизъм SDS, докато усетите прещракване.

Включване към основния модул:

- Вкарайте втория шуцер SDS на маркуча в шуцера на базовия модул **26**, като се водите от маркировъчната стрелка.
- Завъртете затварящия механизъм SDS, докато усетите прещракване.

Упътване: След като приключите, отново затворете шуцерите с капачките, за да ги предпазите от замърсяване.

Работа

- ▶ **Преди извършване на каквито и да е дейности по електроринструмента изключвайте щепсела от захранващата мрежа.**

Подготовка за работа

При закупуване на бои обръщайте внимание на безопасността им за околната среда.

Подготвяне на повърхността за напръскване

Пръсканата повърхност трябва да е чиста, суха и обезмаслена.

По време на работа пръските могат да замърсят всички непокрити повърхности. Затова подгответе грижливо мястото, на което ще боядисвате:

- Покрийте или облепете пода, намиращи се в близост съоръжения, врати, прозорци и рамките им.

Подготовка на боята

- Подгответе боята съгласно указанията на производителя.
Ако производителят на боята не е дал указания за разреждането ѝ, се препоръчва разреждането ѝ с 10 % вода.

Препоръка

Исходно количество боя [ml]	500	800	1000
Вода [ml]	50	80	100

- Разбъркайте боята старателно.
- С помощта на фунията **28** сипете достатъчно боя в резервоара **10**.
- Разбъркайте боята силно още веднъж.
- Навийте здраво резервоара **10** към пистолета за пръскане.
- Напръскайте пробна повърхност. (вижте «Пръскане», страница 142)

Когато постигнете оптималното качество на напръскване, можете да започнете с пръскането на детайлите.

или

Ако резултатът от пръскането не е задоволителен или от пистолета не излиза боя, изпълнете операциите, описани в «Отстраняване на повреди» на страница 144.

Регулиране на засмукващата тръба (вижте фиг. В)

- Развийте резервоара **10** от пистолета.
- Завъртете засмукващата тръба **12** така, че пръсканата течност да може да бъде изразходвана почти докрай:

Боядисване на стена	напред по посока на дюзата
Боядисване на таван	назад по посока на ръкохватката

Включване

- ▶ **Внимавайте за напрежението на захранващата мрежа! Напрежението на захранващата мрежа трябва да съответства на данните, посочени на табелката на електроринструмента. Уреди,**

обозначени с 230 V, могат да бъдат захранвани и с напрежение 220 V.

- ▶ **По време на работа основният модул трябва да бъде държан хоризонтално на равна повърхност. Не наклоняйте и не поставяйте основния модул вертикално, докато е включен.**
- ▶ **Вземете мерки да няма опасност по време на работа основният модул да засмуква прах или други замърсявания.**
- ▶ **Внимавайте да не напръскате основния модул.**

Включване

- Винаги поставяйте основния модул хоризонтално на равна и чиста повърхност.
- Включете щепсела в контакта.
- Вземете пистолета и го насочете към пръсканата повърхност.
- За включване завъртете надясно до упор ръкохватката **24** на основния модул.
Препоръчва се да започнете с максимален дебит на въздуха. (вижте «Регулиране на дебита на въздуха», страница 143)
- Натиснете спусъка **9** на пистолета.

Упътване: Когато основният модул е включен, през дюзата постоянно изтича въздух.

Изключване

- Отпуснете спусъка **9** и завъртете ръкохватката **24** наляво до упор.
- Поставете пистолета за пръскане в гнездото **25**.
- Изключете щепсела от контакта.

Указания за работа

Пръскане (вижте фигури C – D)

- Първо извършете пробно пръскане и настройте формата и интензивността на пръскане съобразно използвания материал за пръскане. (за правилните настройки вижте следващите раздели)
- Дръжте непременно пистолета за пръскане на постоянно разстояние от прил. 25 см.
- В зависимост от настройката на формата на струята движете пистолета равномерно напречно или нагоре и надолу.
Равномерен повърхностен слой се образува, когато следите се припокриват прил 4 – 5 см.
- Избягвайте прекъсванията на процеса върху обработваната повърхност.

Повърхност с постоянно качество се постига при равномерно водене на пистолета.

Неравномерно разстояние и наклон на пръскане водят до силна промяна на струята и с това до различия в качеството на обработваната повърхност.







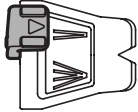

Никога не изразходвайте резервоара докрай. Когато засмукващата тръба не е изцяло потопена в течността, струята се прекъсва и разваля качеството на пръсканата повърхност.

Ако по иглата на дюзата **16** и по мембраната за въздуха **3** се образуват отлагания от боята, ги почистете с вода.

Настройване на формата на струята (вижте фиг. E)

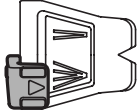
► **Никога не натискайте спуська 9, докато регулирате мембраната за въздуха 3.**

- С регулиращия лост **2** настройте желаната ширина на струята.
- Завъртете мембраната за въздуха **3** в желаната позиция.

Приложение	Регулиращ лост 2	Мембрана за въздуха 3	Струя	
Нанасяне на основа, в ъгли, ръбове и труднодостъпни места				вертикална компактна струя за хоризонтално направление на работа
				хоризонтална компактна струя за вертикално направление на работа
Покривни слоеве върху големи площи				вертикална широка струя за хоризонтално направление на работа
				хоризонтална широка струя за вертикално направление на работа

Регулиране на количеството пръскана течност (вижте фигура F)

- За да настроите желаното количество боя, която пистолетът пръска, завъртете потенциометъра **7**:
I: минимално количество боя,
III: максимално количество боя.

Количество течност	Настройка
Твърде много материал на пръсканата повърхност: 	Количеството трябва да бъде намалено. – Завъртете регулатора 7 в посока I . 
Твърде малко материал на пръсканата повърхност: 	Количеството трябва да бъде увеличено. – Завъртете регулатора 7 в посоката III . 

Регулиране на дебита на въздуха (вижте фигура G)

- За да настроите дебита и налягането на въздуха спрямо течността, която пръскате, завъртете ръкохватката **24**.

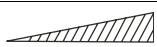
минимален дебит		максимален дебит
-----------------	---	------------------

Препоръчва се да започнете с максимален дебит на въздуха.

Дебит

Твърде интензивна суспензия:

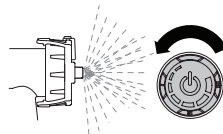
**Настройка**

Дебитът на въздуха трябва да бъде намален.

- Завъртете ръкохватката **24** наляво.

Твърде едроклапково разпръскване:

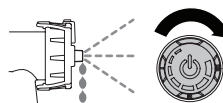

Дебитът на въздуха трябва да бъде увеличен.

- Завъртете ръкохватката **24** надясно.

Работни паузи и пренасяне (вижте фигура H)

При прекъсване на работа пистолетът за пръскане **1** може да бъде поставян на стойката **25**. Благодарение на приспособлението за захващане пистолетът стои стабилно в гнездото. Няма опасност от изтичане на боя.

- Поставете пистолета за пръскане в гнездото и го притиснете, докато бъде захванат здраво.

За лесното пренасяне на системата за фино разпръскване основният модул има дръжка.

- Изпразнете резервоара **10** напълно. Уверете се, че в пистолета за пръскане **1** няма боя: изпръскайте докрай цялото количество.

144 | Български

- Поставете пистолета за пръскане в гнездото и го притиснете, докато бъде захванат здраво.
- При вдигане и пренасяне на системата за фино разпръскване използвайте дръжката **27**.

Поддържане и сервиз**Поддържане и почистване**

- **Преди извършване на каквито и да е дейности по електроинструмента изключвайте щепсела от захранващата мрежа.**

Ако въпреки прецизното производство и внимателно изпитване възникне повреда, електроинструментът трябва да се занесе за ремонт в оторизиран сервиз за електроинструменти на Бош.

Когато се обръщате с Въпроси към представителите, моля, непременно посочвайте 10-цифрения каталожен номер, означен на табелката на електроинструмента.

Когато е необходима замяна на захранващия кабел, тя трябва да се извърши в оторизиран сервиз за електроинструменти на Бош, за да се запази нивото на безопасност на електроинструмента.

Почистване на пистолета за пръскане (вижте фиг. I)

Качественото почистване е задължителна предпоставка за безпроблемната работа с пистолета за пръскане. Ако пистолетът не е бил почистен или не е бил почистен добре, рекламации не се приемат.

Винаги почиствайте пистолета за пръскане и боята с вода. Никога не потапяйте целия пистолет за пръскане във вода. Никога не почиствайте отворите на дюзата и отворите за въздуха на пистолета с остри метални предмети.

- Изключете основния модул и натиснете спусъка **9** на пистолета, за да може засмуканата течност да се върне обратно в резервоара.
- Развийте резервоара **10** и изсипете останалата в него течност.
- Напълнете резервоара с вода и го навийте и затегнете към пистолета за пръскане.
- Разклатете пистолета неколккратно.
- Включете основния модул и изпръскайте водата в подходящ съд, (напр. кофа).
- Повторете последните три стъпки, докато от пистолета започне да изтича бистра вода.
- Изключете основния модул.

Отстраняване на повреди

Проблем	Причина	Отстраняване
Боята не покрива достатъчно	Количеството на пръсканата боя е малко	Завъртете регулатора 7 в посоката IIII
	Разстоянието до пръсканата повърхност е твърде голямо	Скъсете разстоянието до пръсканата повърхност
	Твърде малко боя попада на пръсканата повърхност, пръските са твърде нарядко	Преминете повече пъти по пръсканата повърхност
	Пръсканата течност е твърде гъста	Отново разрежете боята и извършете пробно напръскване

- Изпразнете резервоара **10** напълно.
- Уверете се, че засмукващата тръба **12** с уплътнението **13** не са замърсени с боя.
- Почистете резервоара и пистолета за пръскане отвън с влажна кърпа.
- Развийте регулиращия пръстен **4**, холендровата гайка **5**, мембраната за въздуха **3** и въртящия се пръсте **14**.
- Почистете капачката на дюзата **15** и иглата на дюзата **16** с вода.
- Поставете капачката на дюзата е **15** на корпуса на пистолета за пръскане и я завъртете до правилната позиция.
- Поставете въртящия се пръстен **14** и мембраната за въздуха **3** на капачката на дюзата **15** и затегнете всички холендровата гайка **5**.
- Поставете регулиращия пръстен **4** на холендровата гайка **5**.

Смяна на въздушния филтър (вижте фиг. J)

Когато въздушният филтър се замърси, трябва да бъде сменен.

- Демонтирайте капака на въздушния филтър **23**.
- Заменете въздушния филтър **29**.
- Отново поставете капака на въздушния филтър.

Почистване на уплътнението на дюзата (вижте фиг. K)

Периодично уплътнението на дюзата **17** трябва да бъде почиствано.

- Демонтирайте капачката на дюзата **15** и уплътнението на дюзата **17**.
- При необходимост използвайте остър предмет, тъй като уплътнението на дюзата е захванато плътно в пистолета.
- Почистете уплътнението на дюзата с вод.
- Вкарайте отново уплътнението на дюзата в пистолета. Внимавайте каналът да е обърнат навън от пистолета.

Извървяне на използваните материали

Боята и изсъхналите остатъци от боя трябва да се извървят по начин, който не замърсява околната среда. Спазвайте указанията за извървяне на производителя на боята и местните нормативни документи, касаещи извървянето на специални отпадъци.

Вредни за околната среда химикали не трябва да проникват в почвата, подпочвените води или в открити водни басейни. Никога не изсипвайте вредни за околната среда химикали в битовата канализация!

Проблем	Причина	Отстраняване
След напръскване боята протича	Количеството пръскана боя е твърде голямо	Завъртете регулатора 7 в посока I
	Разстоянието до пръсканата повърхност е твърде малко	Увеличете разстоянието
	Боята е разрежена повече от нужното	Добавете неразредена боя
	Пръскали сте повече от нужното на едно и също място	Почистете боята и при следващото пръскане не пръскайте толкова много на едно и също място
Боята се разпръсква на твърде едри капки	Количеството боя е твърде голямо	Завъртете регулатора 7 в посока I
	Твърде малък дебит на въздуха	Завъртете ръкохватката за регулиране на дебита 24 надясно
	Иглата на дюзата 16 е замърсена	Почистете иглата на дюзата
	Налягането в резервоара 10 се увеличава твърде много	Навийте правилно резервоара към пистолета
	Пръсканата течност е твърде гъста	Отново разрежете боята и извършете пробно напръскване
	Въздушният филтър 29 е силно замърсен	Смяна на въздушния филтър
Струята пулсира	В резервоара е останала твърде малко течност	Допълнете резервоара
	Отворът за обезвъздушаване на засмукващата тръба 12 се е запушил	Почистете засмукващата тръба и отвора
	Въздушният филтър 29 е силно замърсен	Смяна на въздушния филтър
	Пръсканата течност е твърде гъста	Отново разрежете боята и извършете пробно напръскване
Боята капе от дюзата	Уплътнението на дюзата 17 липсва или не е монтирано правилно	Поставете уплътнението на дюзата в пистолета за пръскане правилно (каналът трябва да е обърнат навън)
	Отлагания на боя по иглата на дюзата 16 и мембраната за въздуха 3	Почистете иглата на дюзата и мембраната за въздуха
	Иглата на дюзата 16 е износена	Заменете иглата на дюзата
През дюзата не излиза от пръскания материал	Дюзата не е затегната	Затегнете холендровата гайка 5
	Регулаторът за дебита на въздуха 24 не е поставен в позицията «максимално количество въздух»	Поставете регулатора за дебита на въздуха 24 в позицията «максимално количество въздух»
	В резервоара 10 не се образува свръхналягане	Навийте правилно резервоара към пистолета
	Засмукващата тръба 12 не е затегната	Вкарайте засмукващата тръба добре
	Иглата на дюзата 16 е запушена	Почистете иглата на дюзата
	Засмукващата тръба 12 е запушена	Почистете засмукващата тръба
	Отворът за обезвъздушаване на засмукващата тръба 12 се е запушил	Почистете засмукващата тръба и отвора
	Уплътнението на резервоара 13 липсва или е повредено	Поставете на засмукващата тръба (ново) уплътнение
	Пръсканата течност е твърде гъста	Отново разрежете боята и извършете пробно напръскване

Сервиз и консултации

Сервизът ще отговори на въпросите Ви относно ремонти и поддръжка на закупения от Вас продукт, както и относно резервни части. Монтажни чертежи и информация за резервни части можете да намерите също и на www.bosch-pt.com

Екипът от консултанти на Бош ще Ви помогне с удоволствие при въпроси относно закупуване, приложение и възможности за настройване на различни продукти от производствената гама на Бош и допълнителни приспособления за тях.

146 | Srpski

Роберт Бош ЕООД – България

Бош Сервиз Център
Гаранционни и извънгаранционни ремонти
бул. Черни връх 51-Б
FPI Бизнес център 1407
1907 София
Тел.: +359 (02) 960 10 61
Тел.: +359 (02) 960 10 79
Факс: +359 (02) 962 53 02
www.bosch.bg

Бракуване

С оглед опазване на околната среда pistolетът за пръскане, електрическият модул и допълнителните приспособления трябва да бъдат предавани за оползотворяване на съдържащите се в тях вторични суровини.

Не изхвърляйте електроинструменти при битовите отпадъци!

Само за страни от ЕС:

Съгласно Директивата на ЕС 2002/96/ЕО относно бракувани електрически и електронни устройства и утвърждаването ѝ като национален закон електроинструментите, които не могат да се използват повече, трябва да се събират

отделно и да бъдат подлагани на подходяща преработка за оползотворяване на съдържащите се в тях вторични суровини.

Правата за изменения запазени.

Srpski**Uputstva o sigurnosti****Opšta upozorenja za električne alate**

⚠ UPOZORENJE Čitajte sva sigurnosna upozorenja i uputstva, uključujući i listove sa sigurnosnim podacima i tablice sa opomenom na posudama. Propusti kod pridržavanja sigurnosnih upozorenja i uputstava mogu imati za posledicu električni udar, požar i/ili teške povrede.

Sačuvajte sva sigurnosna upozorenja i uputstva za budućnost.

Pojam „Električni alat“ upotrebljen u sigurnosnim upozorenjima odnosi se na električne alate sa pogonom na električnu struju (sa mrežnim kablom) i na električne alate sa pogonom na akumulator (bez mrežnog kabla).

Sigurnost na radnom mestu

- ▶ Tokom upotrebe električnog alata deca i ostale osobe neka se drže podalje od mesta rada. U slučaju skretanja pažnje, mogli bi izgubiti kontrolu nad uređajem.

Električna sigurnost

- ▶ Priključni utikač električnog alata mora odgovarati utičnici. Na utikač se ni na koji način ne smeju izvoditi

izmene. Ne koristiti adapterski utikač zajedno sa zaštitno uzemljenim električnim alatom. Utikač na kojem nisu vršene izmene i odgovarajuća utičnica smanjuju opasnost od električnog udara.

- ▶ Uređaj držite dalje od kiše ili vlage. Prodiranje vode u električni alat povećava opasnost od električnog udara.
- ▶ Ne koristite priključni kabl za nošenje, vešanje električnog alata ili za izvlačenje utikača iz mrežne utičnice. Priključni kabl držite dalje od izvora toplote, ulja, oštih ivica ili pomičnih delova uređaja. Oštećen ili usukan priključni kabl povećava opasnost od strujnog udara.
- ▶ Ako sa električnim alatom radite na otvorenom, koristite samo produžni kabl koji je pogodan za upotrebu na otvorenom prostoru. Primena produžnog kabla pogodnog za rad na otvorenom prostoru smanjuje opasnost od električnog udara.
- ▶ Ako se ne može izbeći upotreba električnog alata u vlažnom prostoru, koristite zaštitnu sklopku struje u kvaru. Primenom zaštitne sklopke struje u kvaru smanjuje se opasnost od električnog udara.

Sigurnost ljudi

- ▶ Nosite ličnu zaštitnu opremu i uvek zaštitne naočare. Nošenjem lične zaštitne opreme kao maske za prašinu, sigurnosnih cipela koje ne klizaju, zaštitnog šlema ili zaštite za sluh, zavisno od vrste i upotrebe električnog alata, smanjuje se rizik od povreda.

**Upotreba i rad sa električnim alatom**

- ▶ Ne koristite električni alat čiji je prekidač neispravan. Električni alat koji se više ne može uključivati i isključivati opasan je i mora se popraviti.
- ▶ Električni alat koji ne koristite čuvajte izvan domašaja dece. Ne dozvolite rad s uređajem osobama koje nisu s njim upoznate ili nisu pročitali ova uputstva. Električni alati su opasni ako s njima rade neiskusne osobe.
- ▶ Električni alat, pribor, radne alate, itd. koristite prema ovim uputstvima i na način kako je to propisano za poseban tip uređaja. Kod toga uzmite u obzir radne uslove i izvedene radove. Upotreba električnih alata za druge primene nego što je to predviđeno, može dovesti do opasnih situacija.

Servisiranje

- ▶ Vaš električni alat dajte na popravak samo stručnom osoblju ovlašćenog servisa i samo sa originalnim rezervnim delovima. Na taj će način električni alat i dalje ostati siguran.

Uputstva za sigurnost za sisteme finog prskanja

- ▶ Upotrebljavajte samo sredstva za nanošenje koja su navedena u upotrebi prema svrsi. Nedozvoljena sredstva za nanošenje (kao na primer lakovi, uljne boje itd.) mogu oštetiti fini sistem za prskanje.

- ▶ **Ne prskajte sebe samog, druge osobe ili životinje.**
- ▶ **Obratite pažnju na eventualne opasnosti premaza. Pazite na informaciju proizvođača maziva.** Morate obratiti pažnju na uputstva proizvođača da bi smanjili rizik od povreda.
- ▶ **Utikač mrežnog kabla i okidač prekidača pištolja za prskanje držite podalje od boja i drugih tekućina. Nikada ne vadite utikač iz utičnice potezanjem za kabl.** Zbog toga bi moglo doći do električnog udara.
- ▶ **Čistite samo sa materijalima na bazi vode.** Lako isparljivi rastvarači prave eksplozivnu okolinu i mogu oštetiti fini sistem za prskanje.
- ▶ **Pazite na decu.** Time se obezbeđuje, da se deca ne igraju sa sistemom za fino raspršivanje.
- ▶ **Deca i osobe koje nisu u mogućnosti na osnovu svojih fizičkih, osećajnih ili psihičkih sposobnosti ili njihovog neiskustva ili neznanja da bezbedno rade sa sistemom za fino raspršivanje, ne smeju koristiti sistem finog raspršivanja bez nadzora ili uputstva neke odgovorne osobe.** U drugom slučaju postoji opasnost od pogrešnog rada i povreda.

Opis proizvoda i rada



Čitajte **sva upozorenja i uputstva**. Propusti kod pridržavanja upozorenja i uputstava mogu imati za posledicu električni udar, požar i/ili teške povrede.

Upotreba prema svrsi

Električni alat je određen za prskanje disperzionih zidnih boja na bazi vode u zatvorenim prostorijama.

Koristite električni alat samo, ako sve funkcije u potpunosti možete proceniti i bez ograničenja izvoditi ili ako ste dobili odgovarajuća uputstva.

Komponente sa slike

Označavanje brojevima komponenti sa slika odnosi se na prikaz električnog alata na grafičkim stranama.

- 1 Pištolj za prskanje
- 2 Poluga za podešavanje širine mlaza za prskanje (Kompaktni mlaz/široki mlaz)
- 3 Vazдушna kapa
- 4 Prsten za podešavanje mlaza prskanja (horizontalno/vertikalno)
- 5 Završna navrtka
- 6 Oznaka za SDS-zatvarač
- 7 Toččić za podešavanje količine prskanog materijala
- 8 Priključak creva (pištolja za prskanje)
- 9 Prekidač
- 10 Posuda materijala za prskanje
- 11 Produžetak podnožja
- 12 Cev pod nagibom
- 13 Zaptivač posude
- 14 Rotirajući prsten
- 15 Poklopac mlaznice

- 16 Igla mlaznice
- 17 Zaptivka mlaznice
- 18 Crevo za vazduh
- 19 SDS-zatvarač
- 20 Zaštitni poklopac za SDS-zatvarač
- 21 Bazna jedinica
- 22 Prostor za pribor
- 23 Poklopac filtera za vazduh
- 24 Rotirajuće dugme za uključivanje/isključivanje i za regulaciju količine vazduha.
- 25 Spremište za pištolj za prskanje
- 26 Priključak creva (bazne jedinice)
- 27 Hvataljka za nošenje
- 28 Levak za punjenje
- 29 Filter za vazduh

Prikazani ili opisani pribor ne spada u standardno pakovanje. Kompletni pribor možete da nađete u našem programu pribora.

Tehnički podaci

Sistem za fino prskanje	PFS 105 E WALLPaint	
Broj predmeta		
3 603 B06 201	... 271
Nominalna primljena snaga	W	375 375
Kapacitet transporta	g/min	200–350 200–350
Kapacitet raspršivanja	W	120 120
Utrošak vremena na 5 m ² nanos boje	min	2,5 2,5
Zapremina posude materijala za prskanje	ml	1000 1000
Dužina creva za vazduh	m	3,40 3,40
Težina prema EPTA-Procedure 01/2003	kg	5,2 5,2
Klasa zaštite		□/II □/II
Podaci važe za nominalne napone [U] od 230 V. Kod napona koji odstupaju i izvođenja specifičnih za zemlje mogu ovi podaci varirati. Molimo da obratite pažnju na broj predmeta na tipskoj tablici Vašeg električnog alata. Trgovačke oznake pojedinih električnih alata mogu varirati.		

Informacije o šumovima/vibracijama

Izmerene vrednosti buke utvrđene su u skladu sa EN 60745.

Nivo pritiska zvuka uređaja vrednovan sa A tipično iznosi 74 dB(A). Nesigurnost K = 3 dB.

Nivo buke pri radu može prekoračiti 80 dB(A).

Nosite zaštitu za sluh!

Ukupne vrednosti vibracija a_h (zbir vektora tri pravca) i nesigurnost K su dobijeni prema EN 60745:

$$a_h < 2,5 \text{ m/s}^2, K = 1,5 \text{ m/s}^2.$$

Nivo vibracija naveden u ovim uputstvima je izmeren prema mernom postupku koji je standardizovan u EN 60745 i može da se koristi za poredjenje električnih alata jedan sa drugim. Pogodan je i za privremenu procenu opterećenja vibracijama. Navedeni nivo vibracija predstavlja prvenstveno primenu električnog alata. Ako se svakako električni alat upotrebljava za druge namene sa drugim upotrebljenim alatima ili

148 | Srpski

nedovoljno održavanja, može doći do odstupanja nivoa vibracija. Ovo može u značajnoj meri povećati opterećenje vibracijama preko celog radnog vremena. Za tačnu procenu opterećenja vibracijama trebalo bi uzeti u obzir i vreme, u kojem je uređaj uključen ili radi, međutim nije stvarno u upotrebi. Ovo može značajno redukovati opterećenje vibracijama preko celog radnog vremena. Utvrdite dodatne mere sigurnosti radi zaštite radnika pre delovanja vibracija kao na primer: Održavanje električnog alata i upotrebljeni alati, održavanje toplih ruku, organizacija odvijanja posla.

Izjava o usaglašenosti

Izjavljujemo na vlastitu odgovornost da je pod „Tehnički podaci“ opisani proizvod usaglašen sa sledećim standardima ili normativnim aktima: EN 60 335 i smernicama 2011/65/EU, 2006/42/EG, 2004/108/EG uključujući Vaše promene.

Tehnička dokumentacija (2006/42/EG) kod:

Robert Bosch GmbH, Dept. PT/ETM9,
D-70745 Leinfelden-Echterdingen

Dr. Egbert Schneider
Senior Vice President
Engineering

Dr. Eckerhard Strötgen
Engineering Director
PT/ESI

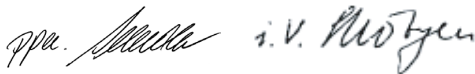

Robert Bosch GmbH, Power Tools Division
D-70745 Leinfelden-Echterdingen
Leinfelden, 18.11.2011

Montaža

► Izvucite pre svih radova na električnom alatu mrežni utikač iz utičnice.

Priključak creva (pogledajte slike A1 - A2)

- Izvadite crevo za vazduh **18** iz prostora za pribor **22**.
- Uklonite zaštitne poklopce **20** sa oba kraja creva za vazduh.

Priključak na pištolj za prskanje:

- Čvrsto utaknite prvi SDS-zatvarač **19** creva za vazduh prema oznaci strelice u priključak pištolja za prskanje **8**.
- Okrećite SDS-zatvarač sve dok blokada ne uskoči na svoje mesto.

Priključak bazne jedinice:

- Čvrsto utaknite drugi SDS-zatvarač creva za vazduh prema oznaci strelice u priključak bazne jedinice **26**.
- Okrećite SDS-zatvarač sve dok blokada ne uskoči na svoje mesto.

Pažnja: Nakon upotrebe, krajeve creva ponovno zaštitite sa zaštitnim kapama.

Rad

► Izvucite pre svih radova na električnom alatu mrežni utikač iz utičnice.

Priprema za rad

Pazite kod kupovine boja na zaštitu čovekove sredine.

Priprema flaše za prskanje

Površina prskanja mora biti čista, suva i bez masnoća.

Prilikom upotrebe mogu sve nepokrivene površine da se isprljaju usled izmaglice od prskanja. Pripremite stoga okolinu površine koja se prska.

- Podove, predmete uređaja, vrata, prozore i okvire od vrata i prozora itd. pokrijite ili oplebite.

Priprema boje

- Pripremite boju prema podacima proizvođača.

U slučaju da proizvođač boja ne daje nikakve podatke za razblaživanje, preporučuje se boju razblažiti sa 10 % vode.

Preporuka

Polazna količina boje [ml]	500	800	1000
Voda [ml]	50	80	100

- Izmešajte boju temeljno.
- Punite pomoću levka za punjenje **28** dovoljno boje u rezervoar **10**.
- Izmešajte još jednom temeljno razblaženu boju.
- Zavrnite rezervoar **10** čvrsto na pištolj za prskanje.
- Izvedite probno prskanje na test površini. (pogledajte „Prskanje“, stranicu 149)

Ako dobijete optimalnu sliku nanošenja, možete početi sa prskanjem.

ili

Ako rezultat prskanja nije zadovoljavajući ili ne izlazi boja, postupajte kao i kod „Otklanjanje smetnji u radu“ na stranici 151 što je opisano.

Podešavanje cevi pod nagibom (pogledajte sliku B)

- Odvrnite posudu **10** sa pištolja za prskanje.
- Okrenite cev sa usponom **12** tako da se materijal za prskanje može prskati gotovo bez ostatka:

Zidni premaz	prema napred u smeru mlaznice
Plafonski premaz	prema nazad u smeru ručke

Puštanje u rad

► Obratite pažnju na napon mreže! Napon strujnog izvora mora biti usaglašen sa podacima tipske tablice električnog alata. Električni alati označeni sa 230 V mogu da rade i sa 220 V.

► Bazna jedinica mora uvek stajati za vreme rada u horizontali na ravnoj površini. Nikada ne iskrećite ili stavljajte u vertikalni položaj baznu jedinicu kada je uključena.

► Pazite da bazna jedinica tokom rada ne usiše prašinu ili ostale nečistoće.

► Pazite da ne prskate po baznoj jedinici.

Uključivanje

- Stavljajte baznu jedinicu uvek samo horizontalno na neku ravnu i čistu površinu.
- Utaknite mrežni utikač u utičnicu.
- Uzmite pištolj za prskanje u ruku i usmerite ga na površinu za prskanje.
- Okrenite za uključivanje rotirajuće dugme **24** na baznoj jedinici u desno do graničnika.
- Preporučuje se da počnete sa maksimalnom količinom vazduha. (pogledajte „Podešavanje količine vazduha“, stranu 150)
- Pritisnite prekidač **9** na pištolju za prskanje.

Pažnja: Kada je bazna jedinica uključena, na mlaznici uvek izlazi vazduh.

Isključivanje

- Pustite prekidač za rad **9** i okrenite rotirajuće dugme **24** u levo do graničnika.
- Ostavite pištolj za prskanje u spremište **25**.
- Izvucite mrežni utikač iz utičnice.

Uputstva za rad**Prskanje (pogledajte slike C – D)**

- Načinite najpre probno prskanje i namestite sliku mlaza i količinu prskanog materijala prema prskanom materijalu. (Za podešavanja videti u sledećim poglavljima)
- Držite neizostavno pištolj za nanošenje na ravnomernom rastojanju od 25 cm vertikalno na objekat prskanja.
- Pištolj za prskanje, zavisno od podešene slike prskanja, pomerajte jednoliko poprečno ili prema gore i dole. Podjednak kvalitet prskane površine postići će se kada se putanje prskanja preklapaju za 4 – 5 cm.
- Izbegavajte prekide prskanja unutar prskane površine.

Jednolično vođenje pištolja za prskanje daje uniformni kvalitet prskane površine.

Neravnomerna razdaljina i ugao prskanja vodiće do jakog stvaranja magle boje, a zbog toga i do neravnomerne površine.







Posudu sa materijalom za prskanje ne iscrpите do kraja. Kada usponska cev više nije uronjena u materijal za prskanje, prekinut će se magla prskanja i nastati će površina koja nije uniformna.

Ako se materijal za prskanje sakuplja na igli mlaznice **16** i na vazdušnoj klapni **3**, čistite oba dela sa vodom.

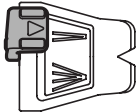
- Podesite sa polugom za podešavanje **2** željenu širinu mlaza za prskanje.
- Okrenite vazdušnu kapu **3** u željeni položaj.

Nameštanje slike prskanja (pogledajte sliku E)

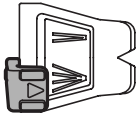
► **Nikada ne pritisakajte prekidač 9 dok regulišete vazdušnu kapu 3.**

Primena	Poluga za podešavanje 2	Vazdušna klapna 3	Mlaz za prskanje
Prethoni nanos, uglovi, ivice i teško pristupačna mesta			Vertikalni kompaktni mlaz za horizontalni pravac rada
			Horizontalni kompaktni mlaz za vertikalni pravac rada
			Vertikalni široki mlaz za horizontalni pravac rada
Prekrivni nanos za prektivne površine			Horizontalni široki mlaz za vertikalni pravac rada

150 | Srpski

Nameštanje količine prskanog materijala (pogledajte sliku F)

- Okrećite točkić za podešavanje **7**, da bi podesili željenu količinu materijala za prskanje:
I: minimalna količina materijala za prskanje,
III: maksimalna količina materijala za prskanje.

Količina prskanog materijala Nameštanje

Previše prskanog materijala na površini prskanja: Količina prskanog materijala mora se smanjiti.

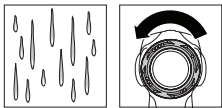

- Okrenite servo točkić **7** pravac **I**.

Premalo prskanog materijala na površini prskanja: Količina prskanog materijala mora se povećati.



- Okrenite servo točkić **7** pravac **III**.

Podešavanje količine vazduha (pogledajte sliku G)

- Okrenite rotirajuće dugme **24**, da bi podesili količinu vazduha i pritisak za upotrebljeni materijal za prskanje.

minimalna
količina
vazduha



maksimalna
količina
vazduha

Preporučuje se da počnete sa maksimalnom količinom vazduha.

Količina vazduha Nameštanje

Suviše jaka magla boje:

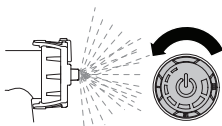

Količina vazduha se mora smanjiti.

- Okrenite rotirajuće dugme **24** u levo.

Suviše grubo prskanje:

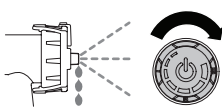

Količina vazduha se mora povećati.

- Okrenite rotirajuće dugme **24** u desno.

Radne pauze i transport (pogledajte sliku H)

U radnim pauzama se pištolj za prskanje može ostaviti **1** na polici **25**. Sa uređajem za držanje stoji pištolj za prskanje čvrsto u polici. Ne može nimalo materijala za prskanje da izadje napolje.

- Stavite pištolj za prskanje na spremište i pritisnite ga sve dok ne „sedne“ čvrsto u spremištu.

Za jednostavni transport sistema za fino prskanje nalazi se na baznoj jedinici drška za nošenje.

- Do kraja ispraznite posudu **10**. Uverite se da pištolj za prskanje **1** nema više boje. Ispraznite pištolj za prskanje.
- Stavite pištolj za prskanje na spremište i pritisnite ga sve dok ne „sedne“ čvrsto u spremištu.
- Upotrebljavajte za podizanje i transportovanje sistema za fino prskanje dršku za nošenje **27**.

Održavanje i servis**Održavanje i čišćenje****▶ Izvucite pre svih radova na električnom alatu mrežni utikač iz utičnice.**

Ako bi električni alat i pored brižljivog postupka izrade i kontrole nekada otkazao, popravku mora vršiti neki stručan servis za Bosch-električne alate.

Molimo navedite neizostavno kod svih pitanja i naručivanja rezervnih delova broj predmeta sa 10 brojčanih mesta prema tipskoj tablici električnog alata.

Ako je potrebna zamena za priključni vod, onda to mora izvesti Bosch ili stručan servis za Bosch-električne alata da bi se izbegle opasnosti po sigurnost.

Čistite pištolj za prskanje (pogledajte sliku I)

Stručno čišćenje je preduslov za besprekoran rad pištolja za prskanje. U slučaju nedovoljnog ili nestručnog čišćenja, proizvođač uređaja ne može dati nikakvu garanciju.

Čistite uvek pištolj za prskanje i rezervoar za materijal prskanja sa vodom.

Ne uranjajte nikada celi pištolj za prskanje u vodu.

Mlaznice i otvore za vazduh pištolja za prskanje nikada ne čistite sa zašiljenim metalnim predmetima.

- Isključite baznu jedinicu i pritisnite prekidač **9** pištolja za prskanje, da bi se materijal za prskanje mogao vratiti u posudu.
- Odvrnite posudu **10** i u pravo vreme iz nje ispraznite preostali materijal za prskanje.
- Punite vodu u rezervoar i čvrsto ga stegnite na pištolju za prskanje.
- Više puta protresite pištolj za prskanje.
- Uključite baznu jedinicu i prskajte vodu u pogodan rezervoar za prihvatanje (na primer kofu).
- Ponavljajte poslednja tri zahvata toliko često, sve dok iz pištolja za prskanje ne počne izlaziti bistra voda.
- Ponovo isključite baznu jedinicu.
- Do kraja ispraznite posudu **10**.
- Prekontrolišite da li je cev pod nagibom **12** sa zaptivačem rezervoara **13** bez materijala za prskanje i neoštećena.
- Čistite rezervoar i pištolj spolja sa vlažnom krpom.
- Odvrnite prsten za podešavanje **4**, pretturnu navrtku **5**, vazdušnu klapnu **3** i rotirajući prsten **14**.
- Čistite klapnu mlaznice **15** i iglu mlaznice **16** sa vodom.
- Natakните poklopac mlaznice **15** na telo pištolja za prskanje i okrenite ga u odgovarajuću poziciju.
- Natakните rotirajući prsten **14** i vazdušnu klapnu **3** na poklopac mlaznice **15** i sve čvrsto stegnite sa pretturnom navrtkom **5**.
- Natakните prsten za podešavanje **4** na pretturnu navrtku **5**.

Zamena filtera za vazduh (pogledajte sliku J)

Kada je filter za vazduh zaprljan, on se mora zameniti.

- Skinite poklopac filtera za vazduh **23**.
- Promenite filter za vazduh **29**.
- Ponovno ugradite poklopac filtera za vazduh.

Čišćenje zaptivača mlaznice (pogledajte sliku K)

Povremeno se mora čistiti zaptivač mlaznice **17**.

- Skinite poklopac mlaznice **15** i zaptivač mlaznice **17**. Eventualno si pomognite sa zašiljenim predmetom, jer zaptivka mlaznice čvrsto sedi na pištolju za prskanje.
- Očistite zaptivač mlaznice sa vodom.

- Ugradite zaptivku mlaznice ponovno u pištolj za prskanje. Kod toga pazite na položaj žljeba pištolja za prskanje da pokazuje napolje.

Uklanjanje materijala u otpad

Boja i osušeni ostaci boje moraju se uklanjati prema zaštiti čovekove okoline. Obratite pažnju na uputstva proizvođača za uklanjanje djubreta i mesne propisa za posebno uklanjanje djubreta.

Hemikalije štetne za sredinu ne smeju dospeti u zemlju, u podzemne vode ili u površinske vode. Ekološki štetne hemikalije ne sipajte u kanalizaciju!

Otklanjanje smetnji u radu

Problem	Uzrok	Pomoć
Materijal za prskanje ne pokriva pravilno	Količina prskanog materijala je premala	Okrenuti servo točkić 7 Pravic III
	Preveliko rastojanje do površine prskanja	Smanjiti rastojanje prskanja
	Premala količina prskanog materijala na površini prskanja, retko raspršena po površini prskanja	Češće prskati po površini prskanja
	Materijal za prskanje je previše gust	Materijal za nanošenje ponovo razblažiti i izvesti probno prskanje
Materijal za prskanje teče nakon nanošenja	Nanesena prevelika količina materijala za prskanje	Okrenite servo točkić 7 pravac I
	Premalo rastojanje do površine prskanja	Povećati rastojanje prskanja
	Materijal za prskanje je previše redak	Dodati originalni materijal za prskanje
	Previše često se prska po istom mestu	Skinuti boju i kod drugog pokušaja prskanja ne prskati prečesto po istom mestu
Previše grubo raspršivanje	Prevelika količina prskanog materijala	Okrenite servo točkić 7 pravac I
	Suviše malo vazduha	Okrenite rotirajuće dugme za vazduh 24 u desno
	Igla mlaznice 16 je zaprljana	Očistiti iglu mlaznice
	Premali porast pritiska u posudi 10	Posudu materijala za prskanje ispravno navrniti i stegnuti na pištolj za prskanje
	Materijal za prskanje je previše gust	Materijal za nanošenje ponovo razblažiti i izvesti probno prskanje
	Filter za vazduh 29 je jako zaprljan	Zamena filtera za vazduh
Mlaz prskanja pulsira	Premala količina materijala za prskanje u posudi	Dopuniti materijal za prskanje
	Zapušen izduvni otvor na cevi sa uspomom 12	Očistiti cev sa uspomom i otvor
	Filter za vazduh 29 je jako zaprljan	Zamena filtera za vazduh
	Materijal za prskanje je previše gust	Materijal za nanošenje ponovo razblažiti i izvesti probno prskanje
	Nedostaje zaptivač mlaznice 17 ili nije ispravno montiran	Zaptivač mlaznice ubaciti u pištolj za prskanje (žleb od pištolja za prskanje mora pokazivati napolje)
Materijal za prskanje kaplje na mlaznici	Naslage materijala za prskanje na igli mlaznice 16 i klapni za vazduh 3	Očistiti iglu mlaznice i vazдушnu klapnu
	Igla mlaznice 16 je izlizana	Promeniti iglu mlaznice
	Mlaznica je otpuštena	Stegnuti završnu navrtku 5

152 | Slovensko

Problem	Uzrok	Pomoč
Iz mlaznice ne izlazi material za prskanje	Rotirajuće dugme za količinu vazduha 24 ne stoji na „maksimalnoj količini vazduha“	Staviti rotirajuće dugme za količinu vazduha 24 na „maksimalnu količinu vazduha“
	Nema porasta pritiska u posudi 10	Posudu materijala za prskanje ispravno navrnuti i stegnuti na pištolj za prskanje
	Otpuštena je cev sa usponom 12	Stegnuti cev sa usponom
	Igla mlaznice 16 je zapušena	Očistiti iglu mlaznice
	Zapušena je cev sa usponom 12	Očistiti cev sa usponom
	Zapušen izduvni otvor na cevi sa usponom 12	Očistiti cev sa usponom i otvor
	Nedostaje zaptivač rezervoara 13 ili je oštećen	(novi) Zaptivač rezervoara navući preko cevi pod nagibom
	Materijal za prskanje je previše gust	Materijal za nanošenje ponovo razblažiti i izvesti probno prskanje

Servis i savetovanja kupaca

Servis odgovara na Vaša pitanja u vezi popravke i održavanja Vašeg proizvoda kao i u vezi rezervnih delova. Šematske prikaze i informacije u vezi rezervnih delova naći ćete i pod:

www.bosch-pt.com

Bosch-ov tim savetnika će Vam pomoći kod pitanja u vezi kupovine, primene i podešavanja proizvoda i pribora.

Srpski

Bosch-Service
Dimitrija Tucovića 59
11000 Beograd
Tel.: +381 (011) 244 85 46
Fax: +381 (011) 241 62 93
E-Mail: asboschz@EUnet.yu

Uklanjanje djubreta

Pištolj za prskanje, električna jedinica, pribor i pakovanja treba da se odvoze na reciklaži koja odgovara zaštititi čovekove okoline.

Ne bacajte električni alat u kućno djubre!

Samo za EU-zemlje:

Prema evropskim smernicama 2002/96/EG o starim električnim i elektronskim uređajima i njihovim pretvaranju u nacionalno dobro ne moraju više neupotrebljivi električni pribori da se odvojeno sakupljaju i odvoze nekoj reciklaži

koja odgovara zaštititi čovekove okoline.

Zadržavamo pravo na promene.

Slovensko**Varnostna navodila****Splošna varnostna navodila za električna orodja****⚠ UPOZORENJE**

Preberite si vsa varnostna opozorila in navodila, vključno z varnostnimi listi, ki so priloženi barvam in opozorilne tablice na zabojih. Neupoštevanje varnostnih opozoril in navodil lahko posledično povzroči električni udar, požar in/ali težke poškodbe.

Shranite vsa varnostna navodila in napotke za prihodnost.

Izraz „električno orodje“, ki se pojavlja v varnostnih navodilih, se nanaša na električno orodje, ki ga napaja elektrika iz omrežja (z omrežnim kablom) in na akumulatorska električna orodja (brez omrežnega kabla).

Varnost na delovnem mestu**▶ Pazite na to, da se otroci in druge osebe med uporabo električnega orodja ne nahajajo v neposredni bližini.**

Če zmotijo vašo pozornost lahko izgubite nadzor nad aparatom.

Električna varnost**▶ Priključni vtiči električnega orodja se mora prilegati vtičnici. Vtiča na noben način ne smete spremeniti. Ne uporabljajte prilagodilnih vtičev skupaj z zaščitno ozemljenimi električnimi orodji.** Nespremenjeni vtiči in ustrezne vtičnice zmanjšajo tveganje električnega udara.**▶ Aparat zaščitite pred dežjem in vlago.** Vdor vode v električno orodje poveča tveganje električnega udara.**▶ Ne uporabite kabla za druge namene, npr. za nošenje ali obešanje električnega orodja ali da bi s potegom za kabel odstranili vtič iz vtičnice. Kabel zavarujte pred vročino, oljem, ostrimi robovi ali premikajočimi se deli naprave.** Poškodovani ali zamotani kabli povečajo tveganje električnega udara.**▶ Kadar uporabljate električno orodje na prostem, uporabljajte samo kabelske podaljške, ki so namenjeni za delo na prostem.** Uporaba kabelskega podaljška, ki je primeren za delo na prostem, zmanjšuje tveganje električnega udara.**▶ Če je uporaba električnega orodja v vlažnem okolju neizogibna, uporabljajte stikalo za zaščito pred jalovim tokom.** Uporaba stikala za zaščito pred jalovim tokom zmanjša tveganje električnega udara.**Osebnostna varnost****▶ Nosite osebno zaščitno opremo ter vedno tudi zaščitna očala.** Glede na vrsto in uporabo orodja s stisnjanim zrakom risko poškodb zmanjša nošenje osebne zaščitne opreme kot maske proti prahu, nezdrsljivih zaščitnih čevljev, zaščitne čelade ali zaščitne sluha.



Uporaba in ravnanje z električnimi orodji

- ▶ **Ne uporabljajte električnega orodja s pokvarjenim stikalom.** Električno orodje, ki ga ni več moč vklopiti ali izklopiti, je nevarno in je potrebno popraviti.
- ▶ **Električna orodja, ki niso v uporabi, morate hraniti izven dosega rok otrok. Ne dovolite, da bi napravo uporabljale osebe, ki niso večše uporabe ali ki niso prebrale teh navodil.** Električna orodja so nevarna, če jih uporabljajo neizkušene osebe.
- ▶ **Električno orodje in pribor uporabljajte v skladu s temi navodili. Pri tem upoštevajte delovne pogoje in delo, ki ga želite opraviti.** Uporaba električnega orodja v namene, ki se razlikujejo od predvidenih lahko privede do nevarnih situacij.

Servis

- ▶ **Vaše električno orodje naj popravljajo samo pooblašteni serviserji. Uporabljajte samo originalne nadomestne dele.** S tem boste zagotovili varno delovanje naprave.

Varnostna opozorila za sisteme za fino pršenje

- ▶ **Uporabljajte samo sredstva za barvanje, ki so navedena v okviru namenske uporabe.** Nedovoljena sredstva za barvanje (kot npr. laki, oljne barve ipd.) lahko poškodujejo sistem za fino pršenje.
- ▶ **Ne pršite po svojem telesu ali telesu drugih oseb ali živali.**
- ▶ **Pri tem bodite pozorni na morebitne nevarnosti, ki izhajajo iz sredstva za barvanje. Upoštevajte informacije izdelovalca sredstva za barvanje.** Upoštevajte navodila proizvajalca, da bi zmanjšali tveganje poškodb.
- ▶ **Poskrbite za to, da na vtiču omrežnega kabla in gumbu stikala pršilne pištole ni barve in/ali drugih tekočin. Nikoli ne držite omrežnega kabla na stiku s podaljškom.** Neupoštevanje navodil lahko posledično povzroči električni udar.
- ▶ **Čistite izključni z materiali na osnovi vode.** Lahko hlapljiva izparevajoča topila ustvarjajo eksplozivno okolico in lahko poškodujejo fini pršilni sistem.
- ▶ **Nadzorujte otroke.** S tem boste zagotovili, da se otroci ne bodo igrali s sistemom za fino pršenje.
- ▶ **Otroci in osebe, ki zaradi svojih psihičnih, senzoričnih ali umskih sposobnosti ali njihove neizkušenosti ter nepoznavanja niso sposobne, da bi pravilno uporabljale sistem za fino pršenje, tega sistema za fino pršenje ne smejo uporabljati brez nadzora ali navodila s strani odgovorne osebe.** V nasprotnem primeru obstaja nevarnost napačne uporabe in poškodb.

Opis in zmogljivost izdelka



Preberite vsa opozorila in napotila. Napake zaradi neupoštevanja spodaj navedenih opozoril in napotil lahko povzročijo električni udar, požar in/ali težke telesne poškodbe.

Uporaba v skladu z namenom

Električno orodje je namenjeno izključno za pršenje disperzijskih zidnih barv na vodni osnovi v zaprtih prostorih. Električno orodje uporabite samo, če lahko vse funkcije v celoti preценite in jih lahko brez omejitev izvajate ali če ste prejeli ustrezna navodila.

Komponente na sliki

Oštevilčenje komponent na sliki se nanaša na predstavitev orodja na strani z grafikom.

- 1 Pršilna pištola
- 2 Nastavljalo za širino pršilnega curka (kompaktni curek/širok curek)
- 3 Pokrov šobe
- 4 Prestavni obroč za pršilni curek (vodoravni/navpični)
- 5 Prekrivna matica
- 6 Označba za SDS-zapiralo
- 7 Vrtljivi gumb za nastavitev količine pršilnega materiala
- 8 Prikluček gibke cevi (pršilne pištole)
- 9 Stikalo za upravljanje
- 10 Posoda za pršilni material
- 11 Podaljšek noge
- 12 Potopna cevka
- 13 Tesnilo posode
- 14 Vrtljiv obroč
- 15 Pokrov šobe
- 16 Iglja šobe
- 17 Tesnilo šobe
- 18 Gibka cev za dovod zraka
- 19 SDS-zapiralo
- 20 Zaščitni pokrov za SDS-zapiralo
- 21 Osnovna enota
- 22 Predal za pribor
- 23 Pokrov zračnega filtra
- 24 Vrtljiv gumb za vklop/izklop in za regulacijo količine zraka
- 25 Odlagališče za pršilno pištolo
- 26 Prikluček gibke cevi (osnovna enota)
- 27 Ročaj za nošenje
- 28 Polnilni lijak
- 29 Zračni filter

Prikazan ali opisan pribor ni del standardnega obsega dobave. Celoten pribor je del našega programa pribora.

154 | Slovensko

Tehnični podatki

Sistem za fino pršenje	PFS 105 E WALLPaint		
Številka artikla		... 201	... 271
3 603 B06 ...			
Nazivna odjemna moč	W	375	375
Črpalna zmogljivost	g/min	200 – 350	200 – 350
Razpršilna moč	W	120	120
Čas za nanos 5 m ² barve	min	2,5	2,5
Prostornina posode za pršilni material	ml	1000	1000
Dolžina gibke cevi za dovod zraka	m	3,40	3,40
Teža po EPTA-Procedure 01/2003	kg	5,2	5,2
Zaščitni razred		□/II	□/II

Navedbe veljajo za nazivne napetosti [U] 230 V. Pri drugih napetostih in državno specifičnih izvedbah lahko te navedbe variirajo. Prosimo, da upoštevate številko artikla na tipski ploščici Vašega električnega orodja. Trgovske oznake posameznih električnih orodij so lahko drugačne.

Podatki o hrupu/vibracijah

Merilne vrednosti hrupa izračunane v skladu z EN 60745.

Nivo zvočnega tlaka naprave po vrednotenju A znaša tipično 74 dB(A). Netočnost K = 3 dB.

Nivo hrupa lahko pri delu preseže 80 dB(A).

Uporabljajte zaščitne glušnike!

Skupne vrednosti vibracij a_h (vektorska vsota treh smeri) in negotovost K se izračunajo v skladu z EN 60745: $a_h < 2,5 \text{ m/s}^2$, $K = 1,5 \text{ m/s}^2$.

Podane vrednosti nivoja vibracij v teh navodilih so se izmerile v skladu s standardiziranim merilnim postopkom po EN 60745 in se lahko uporabljajo za primerjavo električnih orodij med seboj. Primerjen je tudi za začasno oceno obremenjenosti z vibracijami.

Naveden nivo vibracij predstavlja glavne uporabe električnega orodja. Če pa se električno orodje uporablja še v druge namene, z odstopajočimi vstavnimi orodji ali pri nezadostnem vzdrževanju, lahko nivo vibracij odstopa. To lahko obremenjenosti z vibracijami med določenim obdobjem uporabe občutno poveča.

Za natančnejšo oceno obremenjenosti z vibracijami morate upoštevati tudi tisti čas, ko je naprava izklopljena in teče, vendar dejansko ni v uporabi. To lahko obremenjenost z vibracijami preko celotnega obdobja dela občutno zmanjša. Določite dodatne varnostne ukrepe za zaščito upravljalca pred vpljivi vibracij, npr. Vzdrževanje električnega orodja in vstavnih orodij, zegrevanje rok, organizacija delovnih postopkov.

Izjava o skladnosti 

Izjavljamo pod izključno odgovornostjo, da proizvod, ki je opisan pod „Tehnični podatki“ ustreza naslednjim standardom oz. standardiziranim dokumentom: EN 60335 in Direktivam 2011/65/EU, 2006/42/ES, 2004/108/ES, vključno z njihovimi spremembami.

Tehnična dokumentacija (2006/42/ES) pri:

Robert Bosch GmbH, Dept. PT/ETM9,
D-70745 Leinfelden-Echterdingen

Dr. Egbert Schneider
Senior Vice President
Engineering

Dr. Eckerhard Strötgen
Engineering Director
PT/ESI

Dr. Egbert Schneider *Dr. Eckerhard Strötgen*

Robert Bosch GmbH, Power Tools Division
D-70745 Leinfelden-Echterdingen
Leinfelden, 18.11.2011

Montaža

► **Pred začetkom kakršnih koli del na električnem orodju izvalcite omrežni vtičak iz vtičnice.**

Priključitev gibke cevi za dovod zraka (glejte slike A1 – A2)

- Vzemite gibko cev za dovod zraka **18** iz predala za pribor **22**.
- Odstranite zaščitne pokrove **20** z obeh koncev gibke cevi za dovod zraka.

Priključitev na pršilno pištolo:

- Trdno namestite SDS-zapiralo **19** gibke cevi za dovod zraka v skladu z označeno puščico trdno v priključek pršilne pištole **8**.
- Obračajte SDS-zapiralo tako dolgo, dokler ne zaskoči.

Priključitev osnovne enote:

- Namestite drugo SDS-zapiralo gibke cevi za dovod zraka v skladu z označeno puščico trdno v priključek osnovne enote **26**.
- Obračajte SDS-zapiralo tako dolgo, dokler ne zaskoči.

Opozorilo: Po končani uporabi morate konice gibke cevi ponovno zaščititi z zaščitnimi pokrovi.

Obratovanje

► **Pred začetkom kakršnih koli del na električnem orodju izvalcite omrežni vtičak iz vtičnice.**

Priprava dela

Pri nakupu barv pazite na to, da bodo okolju prijazna.

Predpriprava pršilne površine

Pršilna površina mora biti čista, suha in brez maščobe.

Pri uporabi se lahko vse nepokrite površine umažejo s pršilno meglico. Zaradi tega temeljito pripravite okolico pršilne površine:

- Prekrijte ali prelepote tla, vse dele opreme, vrata, okna, okvirje vrat in oken ipd.

Priprava barve

– Pripravite barvo ustrezno z navedbami proizvajalca.

Če proizvajalec barv ne navaja podatkov glede razredčitve, priporočamo, da barvo razredčite za 10 % z vodo.

Priporočilo

Izhodiščna količina barve [ml]	500	800	1000
Voda [ml]	50	80	100

- Temeljito premešajte barvo.
- S pomočjo polnilnega lijaka **28** napolnite zadostno količino barve v posodo **10**.
- Še enkrat temeljito premešajte barvo.
- Privijte posodo **10** trdno na pršilno pištolo.
- Opravite preizkus pršenja na testni površini. (glejte „Pršenje“, stran 155)

Ko nastane optimalna pršilna slika, lahko pričnete s pršenjem. **ali**

Če z rezultatom pršenja niste zadovoljni ali pa v primeru, da barva ne izstopa, postopajte kot je opisano v poglavju „Odprava motenj“ na strani 157.

Nastavitev dvizhne cevke (glejte sliko B)

- Odvijte posodo **10** s pršilne pištole.
- Zasukajte potopno cevko **12** tako, da boste lahko pršilni material skoraj v celoti izčrpali:

Barvanje stene jo morate zasukati **naprej** v smeri šobe

Barvanje stropa jo morate zasukati **nazaj** v smeri ročaja

Zagon

- ▶ **Upoštevajte omrežno napetost! Napetost vira električne energije se mora ujemati s podatki na tipski ploščici električnega orodja. Orodje, ki je označeno z 230 V, lahko priključite tudi na napetost 220 V.**
- ▶ **Osnovna enota mora med obratovanjem vedno stati na ravni površini. Ko je osnovna enota vklopljena, je nikoli ne prevrnite in je nikoli ne postavite navpično.**
- ▶ **Pazite na to, da osnovna enota med delovanjem ne more vsesavati prahu ali druge nečistoče.**
- ▶ **Pazite na to, da ne pršite po osnovni enoti.**

Vklop

- Osnovno enoto postavite vedno le vodoravno na ravno in čisto površino.
- Vtaknite omrežni vtič v vtičnico.

Nastavitev pršilne slike (glejte sliko E)

- ▶ **Nikoli ne pritisnite stikala za upravljanje 9 med nastavljanjem razprševalnega pokrova 3.**

- Vzemite pršilno pištolo v roko in jo naravnajte v smeri na pršilno površino.
- Za vklop zavrtite vrtljiv gumb **24** na osnovni enoti v smeri desno do prislona. Priporočamo, da pričnete z maksimalno količino zraka. (glejte „Nastavitev količine zraka“, stran 156)
- Na pršilni pištoli pritisnite stikalo za upravljanje **9**.

Opozorilo: Ko je osnovna enota vklopljena, na šobi vedno uhaja zrak.

Izklop

- Spustite stikalo za upravljanje **9** in zavrtite vrtljiv gumb **24** v smeri levo do prislona.
- Postavite pršilno pištolo v odlagalnišče **25**.
- Potegnite vtič iz vtičnice.

Navodila za delo**Pršenje (glejte sliko C – D)**

- Najprej izvedite preizkus pršenja in nastavite način in količino pršilnega materiala v skladu s pršilnim materialom. (Postopke nastavljanja si preberite v nadaljnjem besedilu)
- Pršilno pištolo morate držati v enakomerni razdalji 25 cm pravokotno na objekt pršenja.
- Premikajte pršilno pištolo glede na nastavitev pršilne slike enakomerno prečno ali navzgor in navzdol. Enakomerno kakovost površinskega nanosa dosežete, če nanos prekrivate za 4 – 5 cm.
- Izogibajte se prekinitvam znotraj pršilne slike.





Z enakomernim vodenjem pršilne pištole dosežete enakomerno kakovost površinskega nanosa.



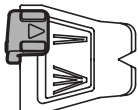

Zaradi neenakomerna razdalje in neenakomernega kota med pršenjem se tvorijo barvne meglice in to pomeni posledično neenakomerno površino nanosa.

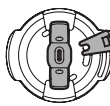
Posode za pršilni material nikoli ne izpraznite v celoti. Če dvizhna cevka ni več v celoti potopljena v pršilno snov, se pršilna meglica prekine in to posledično pomeni neenakomerno površino nanosa.

Če se pršilni material odlaga na igli šobe **16** in razprševalnem pokrovu **3**, morate oba dela očistiti z vodo.

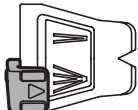
- Z nastavljalom **2** nastavite željeno širino pršilnega curka.
- Zasukajte razprševalni pokrov **3** v zeleno pozicijo.

Uporaba	Nastavljalno 2	Razprševalni pokrov 3	Pršilni curek
Prvi sloj pri barvanju, za pršenje v kotih, na robovih in težko dostopnih mestih			
			

Uporaba	Nastavljalo 2	Razprševalni pokrov 3	Pršilni curek	
Barvanje velikih površin stropa				Navpičen širok curek za vodoravno smer dela
				Vodoraven širok curek za navpično smer dela

Nastavitev količine pršilnega materiala (glejte sliko F)

- Zasukajte nastavno kolo **7** za nastavitev željene količine pršilnega materiala:

I: minimalna količina pršilnega materiala,
III: maksimalna količina pršilnega materiala.

Količina pršilnega materiala Nastavitev

Preveč pršilnega materiala na pršilni površini:



Količino pršilnega materiala morate zmanjšati.

- Zavrtite nastavno kolo **7** v smeri **I**.

Premalo pršilnega materiala na pršilni površini:

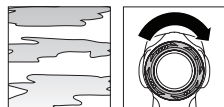

Količino pršilnega materiala morate povežati.

- Zavrtite nastavno kolo **7** v smeri **III**.

Nastavitev količine zraka (glejte sliko G)

- Zavrtite vrtljiv gumb **24** za nastavitev količine zraka in tlaka za pršilni material, ki je v uporabi.

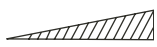
minimalna količina zraka		maksimalna količina zraka
--------------------------	---	---------------------------

Priporočamo, da pričnete z maksimalno količino zraka.

Količina zraka Nastavitev

Premočna barvna meglica:

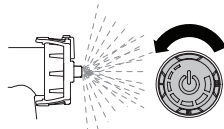

Zmanjšajte količino zraka.

- Zavrtite vrtljiv gumb **24** v smeri levo.

Preveč grobo razprševanje:

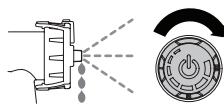

Povečajte količino zraka.

- Zavrtite vrtljiv gumb **24** v smeri desno.

Odmori pri delu in transport (glejte sliko H)

Med odmori lahko pršilno pištolo **1** odložite v odlagalšču **25**. Zaradi vpenjalne priprave je pršilna pištola v odlagalšču tudi trdno pritrjena. Iztekanje pršilnega materiala ni mogoče.

- Pri postavitvi pršilne pištole v odlagalšču se bo najprej upirala, zato jo potisnite proti uporju do trdnega naseda v odlagalšču.

Za navadni transport finega pršilnega sistema je na osnovni enoti nameščen ročaj za nošenje.

- V celoti izklopite posodo **10**.
Prepričajte se, da pršilna pištola **1** ne vsebuje več barve: S pršilno pištolo pršite tako dolgo, da se bo izpraznila.
- Pri postavitvi pršilne pištole v odlagalšču se bo najprej upirala, zato jo potisnite proti uporju do trdnega naseda v odlagalšču.
- Za privzdigniti in transportiranje finega pršilnega sistema uporabite ročaj za nošenje **27**.

Vzdrževanje in servisiranje**Vzdrževanje in čiščenje**

- Pred začetkom kakršnih koli del na električnem orodju izvalcite omrežni vtičnik iz vtičnice.**

Če bi kljub skrbnim postopkom izdelave in preizkušanja prišlo do izpada delovanja električnega orodja, naj popravilo opravi servisna delavnica, pooblaščen za popravila Boschevih električnih orodij.

V primeru dodatnih vprašanj in pri naročanju nadomestnih delov brezpogojno navedite 10-mestno številko artikla, ki je navedena na tipski ploščici naprave.

Da bi se izognili ogrožanju varnosti v primeru, da morate nadomestiti priključni kabel, mora to storiti servis podjetja Bosch ali pooblaščen servis za električna orodja Bosch.

Čiščenje pršilne pištole (glejte sliko I)

Pravilno čiščenje je predpogoj za neoporečno delovanje pršilne pištole. V primeru nepravilnega ali nestrokovnega čiščenja ne priznavamo reklamacij.

Pršilno pištolo in posodo za pršilni material vselej očistite z vodo.

Pršilne pištole ne smete nikoli v celoti potopiti v vodo.

Odprtine na šobi in za zrak na pršilni pištoli nikoli ne čistite s konicastimi kovinskimi predmeti.

- Izklopite osnovno enoto in pritisnite stikalo za upravljanje **9** pršilne pištole, tako da se lahko pršilni material izteče nazaj v posodo.
- Odvijte posodo **10** in izpraznite preostali pršilni material.
- Napolnite vodo v posodo in ga nato trdno privijte na pršilno pištolo.
- Dobro pretresite pršilno pištolo.
- Vključite osnovno enoto in izpršite vodo v primerno prestrežno posodo (npr. vedro).
- Zadnje tri korake ponavljajte tako dolgo, da bo iz pršilne pištole izhajala čista voda.
- Ponovno izklopite osnovno enoto.
- V celoti izklopite posodo **10**.
- Preverite, ali sta potopna cevka **12** in tesnilo posode **13** očiščeni in ali ni morda prišlo do poškodbe na teh delih.
- Posodo in pršilno pištolo z zunanje strani čistite z vlažno krpo.
- Odvijte prestavni obroč **4**, prekrivno matico **5**, razprševalni pokrov **3** in vrtljiv obroč **14**.
- Pokrov šobe **15** in iglo šobe **16** očistite z vodo.
- Pokrov šobe **15** vtaknite na telo pršilne pištole in ga zavrtite v pravilni položaj.
- Vtaknite vrtljiv obroč **14** in razprševalni pokrov **3** na pokrov šobe **15** in vse pritrdite s prekrivno matico **5**.
- Vtaknite prestavni obroč **4** na prekrivno matico **5**.

Zamenjava zračnega filtra (glejte sliko J)

Če je zračni filter umazan, ga morate zamenjati.

- Snemite pokrov zračnega filtra **23**.
- Zamenjajte zračni filter **29**.
- Ponovno namestite pokrov zračnega filtra.

Čiščenje tesnila šobe (glejte sliko K)

Po potrebi se mora očistiti tudi tesnilo šobe **17**.

- Snemite pokrov šobe **15** in tesnilo šobe **17**. Po potrebi si pomagajte s koničastim predmetom, saj se tesnilo šobe tesno prilega pršilni pištoli.
- Očistite tesnilo šobe z vodo.
- Ponovno namestite tesnilo šobe v pršilno pištolo. Pazite na to, da je utor obrnjem stran od pršilne pištole.

Odstranjevanje

Barvo in posušene ostanke barve morate odstraniti v skladu s pravili o varstvu okolja. Upoštevajte proizvajalčeva navodila za odstranjevanje odpadkov in krajevne predpise za odstranjevanje posebnih odpadkov.

Okolju nevarne kemikalije ne smejo prodreti v tla, v podtalnico ali v druge vode. Okolju nevarne kemikalije nikoli ne izlijte v kanalizacijo!

Odprava motenj

Problem	Vzrok	Pomoč
Pršilni material ne prekriva dovolj dobro	Premajhna količina pršilnega materiala	Zavrtite nastavno kolo 7 v smeri IIII
	Razmak k pršilni površini je prevelik	Zmanjšajte razmak pršenja
	Premalo pršilnega materiala na pršilni površini; niste dovolj krat pršili po pršilni površini	Pršite večkrat po pršilni površini
	Pršilni material je pregost	Ponovno razredčite pršilni material in izvedite preizkusno pršenje
Pršilni material se po končanem nanašanju razliva	Nanesli ste preveč pršilnega materiala	Zavrtite nastavno kolo 7 v smeri I
	Razmak k pršilni površini je premajhen	Povečajte razmak pršenja
	Pršilni material je redko tekoč	Dodajte originalni pršilni material
	Prevečkrat ste pršili po istem mestu	Odstranite barvo in pri drugem preizkusu pršenja ne pršite tolikokrat po enem mestu
Preveč grobo razprševanje	Prevelika količina pršilnega materiala	Zavrtite nastavno kolo 7 v smeri I
	Premajhna količina zraka	Vrtljiv gumb za nastavitve količine zraka 24 potisnite na desno
	Igla šobe 16 je umazana	Očistite iglo šobe
	Prenizek tlak v posodi 10	Posodo za pršilni material pravilno privijte na pršilni pištoli
	Pršilni material je pregost	Ponovno razredčite pršilni material in izvedite preizkusno pršenje
	Zračni filter 29 je močno umazan	Zamenjava zračnega filtra

158 | Hrvatski

Problem	Vzrok	Pomoć
Pršilni curek pulzira	Premalo pršilnega materiala v posodi	Dolijte pršilni material
	Prezračevalna odprtina na potopni cevki 12 je zamašena	Očistite potopno cevko in odprtino
	Zračni filter 29 je močno umazan	Zamenjava zračnega filtra
	Pršilni material je pregost	Ponovno razredčite pršilni material in izvedite preizkusno pršenje
	Tesnilo šobe 17 manjka ali ni pravilno montirano	Vstavite tesnilo šobe v pršilno pištolo (utor mora biti obrnjen v smeri vstran od pršilne pištole)
Pršilni material kaplja s šobe	Odlaganje pršilnega materiala na igli šobe 16 in razprševalnem pokrovu 3	Očistite iglo šobe in razprševalni pokrov
	Igla šobe 16 je obrabljena	Zamenjajte iglo šobe
	Šoba se je razrahljala	Privijte prekrivno matico 5
Pršilni material ne izhaja iz šobe	Vrtljiv gumb za količino zraka 24 ni nastavljen na „maksimalno količino zraka“	Vrtljiv gumb za količino zraka 24 nastavite na „maksimalno količino zraka“
	Ni tlaka v posodi 10	Posodo za pršilni material pravilno privijte na pršilni pištoli
	Dvižna cevka 12 se je razrahljala	Zataknite dvižno cevko
	Igla šobe 16 je zamašena	Očistite iglo šobe
	Dvižna cevka 12 je zamašena	Očistite dvižno cevko
	Prezračevalna odprtina na potopni cevki 12 je zamašena	Očistite potopno cevko in odprtino
	Tesnilo posode 13 manjka ali je poškodovano	Potisnite novo tesnilo posode preko potopne cevke
	Pršilni material je pregost	Ponovno razredčite pršilni material in izvedite preizkusno pršenje

Servis in svetovanje

Servis vam bo dal odgovore na vaša vprašanja glede popravila in vzdrževanja izdelka ter nadomestnih delov. Prikaze razstavljenega stanja in informacije glede nadomestnih delov se nahajajo tudi na internetnem naslovu:

www.bosch-pt.com

Skupina svetovalcev podjetja Bosch vam bo z veseljem na voljo pri vprašanjih glede nakupa, uporabe in nastavitve izdelka in pribora.

Slovensko

Top Service d.o.o.
Celovška 172
1000 Ljubljana
Tel.: +386 (01) 5194 225
Tel.: +386 (01) 5194 205
Fax: +386 (01) 5193 407

Odlaganje

Pršilna pištola, električno enoto, pribor in embalažo morate reciklirati v skladu z varstvom okolja.

Električnih orodij ne vrzite med gospodinjske odpadke!

Samo za države EU:

V skladu z Direktivo 2002/96/ES Evropskega Parlamenta in Sveta o odpadni električni in elektronski opre (OEEO) in njeni uresničitvi v nacionalnem pravu se morajo električna orodja, ki niso več v uporabi, ločeno zbirati ter okolju prijazno reciklirati.

Pridržujemo si pravico do sprememb.

Hrvatski**Upute za sigurnost****Opće upute za sigurnost za električne alate**

⚠ UPOZORENJE Pročitajte sve upute za sigurnost i uporabu, uključujući informacijske listove za sigurnost isporučene uz boje, kao i natpise upozorenja na posudama. Propusti pri pridržavanju uputa za sigurnost i uporabu mogu rezultirati strujnim udarom, požarom i/ili teškim ozljedama.

Sve upute za sigurnost i uporabu spremite za buduću primjenu.

Pojam „električni alat“ naveden u uputama za sigurnost odnosi se na električne alate s električnim priključkom (s mrežnim priključnim kabelom) i na električne alate s napajanjem iz aku-baterije (bez mrežnog priključnog kabela).

Sigurnost na radnom mjestu

- ▶ **Tijekom uporabe električnog alata djecu i ostale osobe držite dalje od mjesta rada.** U slučaju skretanja pozornosti mogli bi izgubiti kontrolu nad uređajem.

Električna sigurnost

- ▶ **Priključni utikač električnog alata mora odgovarati utičnici. Na utikaču se ni na koji način ne smiju izvoditi izmjene. Ne koristiti adapterski utikač zajedno sa zaštitno uzemljenim električnim alatom.** Utikač na kojem nisu vršene izmjene i odgovarajuća utičnica smanjuju opasnost od strujnog udara.
- ▶ **Uređaj držite dalje od kiše ili vlage.** Prodiranje vode u električni alat povećava opasnost od strujnog udara.
- ▶ **Ne koristite priključni kabel za nošenje, vješanje električnog alata ili za izvlačenje utikača iz mrežne utičnice. Priključni kabel držite dalje od izvora topline, ulja, oštih rubova ili pomičnih dijelova uređaja.** Oštećen ili usukan priključni kabel povećava opasnost od električnog udara.
- ▶ **Ako sa električnim alatom radite na otvorenom, koristite samo produžni kabel odobren za uporabu na otvorenom.** Primjena produžnog kabela prikladnog za rad na otvorenom smanjuje opasnost od električnog udara.
- ▶ **Ako se ne može izbjeći uporaba električnog alata u vlažnoj okolini, koristite zaštitnu sklopku struje kvara.** Primjenom zaštitne sklopke struje kvara smanjuje se opasnost od strujnog udara.

Sigurnost ljudi

- ▶ **Nosite osobnu zaštitnu opremu i uvijek nosite zaštitne naočale.** Nošenje osobne zaštitne opreme, kao što je maska za prašinu, sigurnosna obuća koja ne kliže, zaštitna kaciga ili štitnik za sluh, ovisno od vrste i primjene električnog alata, smanjuje opasnost od ozljeda.



Uporaba i ophođenje sa električnim alatom

- ▶ **Ne koristite električni alat čiji je prekidač neispravan.** Električni alat koji se više ne može uključivati i isključivati opasan je i mora se popraviti.
- ▶ **Električni alat koji ne koristite spremite izvan dosega djece. Ne dopustite rad s uređajem osobama koje nisu s njim upoznate ili koje nisu pročitale ove upute.** Električni alati su opasni ako s njima rade neiskusne osobe.
- ▶ **Električni alat, pribor, radne alate, itd. koristite prema ovim uputama i na način kako je to propisano za poseban tip uređaja. Kod toga uzmete u obzir radne uvjete i izvođene radove.** Uporaba električnih alata za druge primjene nego što je to predviđeno, može dovesti do opasnih situacija.

Servisiranje

- ▶ **Popravak vašeg električnog alata prepustite samo kvalificiranom stručnom osoblju ovlaštenog servisa i samo s originalnim rezervnim dijelovima.** Na taj će se način osigurati da ostane sačuvana sigurnost uređaja.

Upute za sigurnost za sustave fino prskanja

- ▶ **Koristite samo premaze koji su navedeni u uporabi za određenu namjenu.** Neodobreni premazi, kao što su npr. lakovi, uljane boje, itd.) mogu oštetiti sustav za fino prskanje.
- ▶ **Ne prskajte po sebi, drugim osobama ili životinjama.**
- ▶ **Obratite pozornost na eventualne opasnosti kod rada s bojom. Pridržavajte se informacija proizvođača premaza.** Uputa proizvođača se treba pridržavati kako bi se smanjila opasnost od ozljeda.
- ▶ **Utikač mrežnog kabela i okidač prekidača pištolja za prskanje držite dalje od boja i drugih tekućina. Nikada ne izvlačite utikač iz utičnice potezanjem za kabel.** Inače bi moglo doći do strujnog udara.
- ▶ **Čišćenje izvodite samo sa sredstvima na bazi vode.** Lako hlapiva, ispariva otapala stvaraju eksplozivnu atmosferu i mogu oštetiti sustav za fino prskanje.
- ▶ **Djecu držite pod nadzorom.** Na taj ćete način biti sigurni da se djeca neće igrati sa sustavom za fino prskanje.
- ▶ **Djeca i osobe koje zbog svojih fizičkih, senzornih ili mentalnih sposobnosti ili svojeg neiskustva ili neznanja nisu u stanju sigurno rukovati sustavom za fino prskanje, ovaj sustav za fino prskanje ne smiju koristiti bez nadzora ili uputa od strane odgovorne osobe.** Inače postoji opasnost od pogrešnog rukovanja i ozljeda.

Opis proizvoda i radova



Treba pročitati sve napomene o sigurnosti i upute. Ako se ne bi poštile napomene o sigurnosti i upute to bi moglo uzrokovati strujni udar, požar i/ili teške ozljede.

Uporaba za određenu namjenu

Električni je alat predviđen samo za prskanje disperzijskih zidnih boja, u zatvorenim prostorijama.

Električni alat koristite samo ako ste potpuno procijenili sve njegove funkcije i ako ih možete provesti bez ograničenja ili održati odgovarajuće upute.

Prikazani dijelovi uređaja

Numeričanje prikazanih komponenti odnosi se na prikaz električnog alata na stranicama sa slikama.

- 1 Pištolj za prskanje
- 2 Ručica za namještanje širine mlaza prskanja (kompaktni mlaz/široki mlaz)
- 3 Zračna kapa
- 4 Prsten za reguliranje mlaza prskanja (horizontalno/vertikalno)
- 5 Završna matica

160 | Hrvatski

- 6 Oznaka za SDS-zatvarač
- 7 Kotačić za namještanje količine prskanog materijala
- 8 Priključak crijeva (pištolja za prskanje)
- 9 Prekidač
- 10 Spremnik materijala za prskanje
- 11 Produžetak podnožja
- 12 Uzlazna cijev
- 13 Brtva spremnika
- 14 Okretni prsten
- 15 Kapica sapnice
- 16 Igla sapnice
- 17 Brtva sapnice
- 18 **Crijevo za zrak**
- 19 SDS-zatvarač
- 20 Zaštitna kapica za SDS-zatvarač
- 21 **Bazna jedinica**
- 22 Pretinac za pribor
- 23 Poklopac filtera za zrak
- 24 Okretni gumb za uključivanje/isključivanje i za reguliranje količine zraka
- 25 Oslonac za odlaganje pištolja za prskanje
- 26 Priključak crijeva (bazne jedinice)
- 27 Ručka za prenošenje
- 28 Lijevak za punjenje
- 29 Filter za zrak

Prikazan ili opisan pribor ne pripada standardnom opsegu isporuke. Potpuni pribor možete naći u našem programu pribora.

Tehnički podaci

Sustav za fino prskanje	PFS 105 E WALLPaint	
Kataloški br.		
3 603 B06 201	... 271
Nazivna primljena snaga	W	375 375
Dobavni učinak	g/min	200 – 350 200 – 350
Učinak raspršivanja	W	120 120
Utrošeno vrijeme za prskanje površine od 5 m ²	min	2,5 2,5
Volumen spremnika materijala za prskanje	ml	1000 1000
Dužina crijeva za zrak	m	3,40 3,40
Težina odgovara EPTA-Procedure 01/2003	kg	5,2 5,2

Klasa zaštite /II /II /II

Podaci vrijede za nazivni napon [U] od 230 V. U slučaju odstupanja napona i u izvedbama specifičnim za dotičnu zemlju, ovi podaci mogu varirati.

Molimo pridržavajte se kataložnog broja sa tipске pločice vašeg električnog alata. Trgovačke oznake pojedinih električnih alata mogu varirati.

Informacije o buci i vibracijama

Izmjerene vrijednosti za buku određene su prema EN 60745.

Prag zvučnog tlaka uređaja vrednovan sa A obično iznosi 74 dB(A). Nesigurnost K = 3 dB.

Prag buke kod rada može premašiti 80 dB(A).

Nositi štitnike za sluh!

Ukupne vrijednosti vibracija a_h (vektorski zbor u tri smjera) i nesigurnost K određeni su prema EN 60745:

$a_h < 2,5 \text{ m/s}^2$, $K = 1,5 \text{ m/s}^2$.

Prag vibracija naveden u ovim uputama izmjeren je postupkom mjerenja propisanom u EN 60745 i može se primijeniti za međusobnu usporedbu električnih alata. Prikladan je i za privremenu procjenu opterećenja od vibracija.

Navedeni prag vibracija predstavlja glavne primjene električnog alata. Ako se ustvari električni alat koristi za druge primjene sa radnim alatima koji odstupaju od navedenih ili se nedovoljno održavaju, prag vibracija može odstupati. Na taj se način može osjetno povećati opterećenje od vibracija tijekom čitavog vremenskog perioda rada.

Za točnu procjenu opterećenja od vibracija trebaju se uzeti u obzir i vremena u kojima je uređaj isključen, ili doduše radi ali stvarno nije u primjeni. Na taj se način može osjetno smanjiti opterećenje od vibracija tijekom čitavog vremenskog perioda rada.

Prije djelovanja vibracija utvrdite dodatne mjere sigurnosti za zaštitu korisnika, kao npr.: održavanje električnog alata i radnih alata, kao i organiziranje radnih operacija.

Izjava o usklađenosti 

Izjavljujemo uz punu odgovornost da je proizvod opisan u „Tehničkim podacima“ usklađen sa slijedećim normama ili normativnim dokumentima: EN 60335 i Smjericama 2011/65/EU, 2006/42/EZ, 2004/108/EZ uključujući vaše promjene.

Tehnička dokumentacija (2006/42/EZ) može se dobiti kod: Robert Bosch GmbH, Dept. PT/ETM9, D-70745 Leinfelden-Echterdingen

Dr. Egbert Schneider
Senior Vice President
Engineering

Dr. Eckerhard Strötgen
Engineering Director
PT/ESI

ppa. [Signature] i.v. [Signature]

Robert Bosch GmbH, Power Tools Division
D-70745 Leinfelden-Echterdingen
Leinfelden, 18.11.2011

Montaža

- ▶ **Prije svih radova na električnom alatu izvucite mrežni utikač iz utičnice.**

Priključak crijeva (vidjeti slike A1 – A2)

- Izvadite crijevo za zrak **18** iz pretinca za pribor **22**.
- Skinite zaštitne kapice **20** sa oba kraja crijeva za zrak.

Priključak na pištolj za prskanje:

- Čvrsto utaknite prvi SDS-zatvarač **19** crijeva za zrak prema oznaci strelicom, u priključak pištolja za prskanje **8**.
- Okrenite SDS-zatvarač, sve dok osigurač ne uskoči na svoje mjesto.

Priključak bazne jedinice:

- Čvrsto utaknite drugi SDS-zatvarač crijeva za zrak prema oznaci strelicom, u priključak bazne jedinice **26**.
- Okrenite SDS-zatvarač, sve dok osigurač ne uskoči na svoje mjesto.

Napomena: Nakon uporabe, krajeve crijeva ponovno zaštitite sa zaštitnim kapama.

Rad

- ▶ **Prije svih radova na električnom alatu izvucite mrežni utikač iz utičnice.**

Priprema za rad

Kod kupnje boja obratite pozornost na njihovu ekološku prihvatljivost.

Priprema boce za prskanje

Površina prskanja mora biti čista, suha i bez masnoća.

Kod primjene sve nepokrivene površine mogu se zagaditi maglom od prskanja. Zbog toga prethodno temeljito pripremite površinu koja će se prskati:

- Podove, dijelove namještaja, vrata, prozore i okvire vrata u prozora, itd. treba prethodno pokriti ili oblijepiti.

Priprema boje

- Boju pripremite prema podacima proizvođača. Ukoliko proizvođač nije posebno propisao razrjeđivanje boje, preporučuje se boju razrijediti sa do 10 % vode.

Preporuka

Polazna količina boje [ml]	500	800	1000
Voda [ml]	50	80	100

- Boju temeljito promiješajte.
- Pomoću lijevka za punjenje **28** napunite dovoljno boje u spremnik **10**.
- Još jednom temeljito promiješajte razrijeđenu boju.
- Čvrsto navrnite spremnik **10** na pištolj za prskanje.
- Provedite probno prskanje na kontrolnoj površini. (vidjeti „Prskanje“, stranica 161)

Kada dobijete optimalnu sliku prskanja, možete započeti sa prskanjem.

ili

Ako rezultat prskanja nije zadovoljavajući ili ne izlazi nikakva boja, postupite kao kod „Otklanjanje smetnji u radu“, kao što je opisano na stranici 163.

Podešavanje uzlazne cijevi (vidjeti sliku B)

- Odvijte spremnik **10** sa pištolja za prskanje.
- Okrenite uzlaznu cijev **12** tako da se materijal za prskanje može prskati gotovo bez ostatka:

Bojanje zidova	prema naprijed u smjeru sapnice
Bojanje stropova	prema natrag u smjeru ručice

Puštanje u rad

- ▶ **Pridržavajte se mrežnog napona! Napon izvora struje mora se podudarati s podacima na tipskoj pločici električnog alata. Električni alati označeni s 230 V mogu raditi i na 220 V.**
- ▶ **Bazna jedinica mora se tijekom rada uvijek nalaziti u vodoravnom položaju, na ravnoj površini. Dok je uključena, baznu jedinicu nikada ne naginjite niti postavljate okomito.**
- ▶ **Pazite da bazna jedinica tijekom rada ne usisa prašinu ili ostalu prljavštinu.**
- ▶ **Pazite da ne prskate po baznoj jedinici.**

Uključivanje

- Baznu jedinicu uvijek postavite samo u vodoravni položaj, na ravnu i čistu površinu.
- Utaknite mrežni utikač u utičnicu.
- Uzmite pištolj za prskanje u ruku i usmjerite ga na površinu za prskanje.
- Za uključivanje okrenite okretni gumb **24** na baznoj jedinici u desno do graničnika. Preporučuje se početi sa maksimalnom količinom zraka. (vidjeti „Namještanje količine zraka“, stranica 162)
- Pritisnite prekidač **9** na pištolju za prskanje.

Napomena: Kada je bazna jedinica uključena, na sapnici uvijek istrujava zrak.

Isključivanje

- Otpustite radni prekidač **9** i okrenite okretni gumb **24** u lijevo do graničnika.
- Stavite pištolj za prskanje u oslonac za odlaganje **25**.
- Izvucite mrežni utikač iz utičnice.

Upute za rad

Prskanje (vidjeti slike C – D)

- Izvršite najprije probno prskanje i namjestite sliku mlaza i količinu prskanog materijala prema prskanom materijalu. (Za namještanja vidjeti u sljedećim poglavljima)
- Pištolj za prskanje neizostavno držite na podjednakom razmaku od 25 cm, okomito prema objektu po kojem se prska.
- Pištolj za prskanje, ovisno od namještene slike prskanja, pomičite jednolično poprečno ili prema gore i dolje. Podjednaka kvaliteta prskane površine će se dobiti kada se putanje prskanja preklapaju za 4 – 5 cm.
- Izbjegavajte prekide prskanja unutar prskane površine.

Jednolično vođenje pištolja za prskanje daje unificiranu kvalitetu prskane površine.

Neravnomjeran razmak i kut prskanja uzrokovat će pretjerano stvaranje maglice boje, a time i nejednoliku površinu.

Spremnik sa materijalom za prskanje ne iscrpiti do kraja. Kada uzlazna cijev više nije unonjena u materijal za prskanje, prekinut će se magla prskanja i nastati će površina koja nije unificirana.

Ako bi se sredstvo za prskanje nakupilo na igli sapnice **16** i zračnoj kapi **3**, oba dijela operite vodom.

162 | Hrvatski

Namještanje slike prskanja (vidjeti sliku E)

- **Nikada ne pritišćite prekidač 9 dok regulirate zračnu kapu 3.**

- Pomoću ručice za namještanje **2** namjestite željenu širinu mlaza prskanja.
- Okrenite zračnu kapu **3** u željeni položaj.

Primjena	Ručica za namještanje 2	Zračna kapa 3	Mlaz prskanja	
Prethodni premazi, uglovi, rubovi i teško dostupna mjesta				okomiti kompaktan mlaz za horizontalni smjer rada
				vodoravni kompaktan mlaz za vertikalni smjer rada
Premazi na stropovima, velike površine				okomiti široki mlaz za horizontalni smjer rada
				vodoravni široki mlaz za vertikalni smjer rada

Namještanje količine prskanog materijala (vidjeti sliku F)

- Okrenite kotačić za namještanje **7**, za namještanje željene količine prskanog materijala:
I: minimalna količina prskanog materijala,
IIII: maksimalna količina prskanog materijala.

Količina prskanog materijala Namještanje

Prijeviše prskanog materijala na površini prskanja:

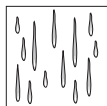

Količina prskanog materijala mora se smanjiti.

- Okrenite kotačić za namještanje **7** u smjeru **I**.

Premalo prskanog materijala na površini prskanja:

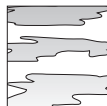

Količina prskanog materijala mora se povećati.

- Okrenite kotačić za namještanje **7** u smjeru **IIII**.

Namještanje količine zraka (vidjeti sliku G)

- Okrenite okretni gumb **24** za namještanje količine zraka i tlaka za korištenje prskani materijal.

minimalna količina zraka		maksimalna količina zraka
--------------------------	--	---------------------------

Preporučuje se početi sa maksimalnom količinom zraka.

Količina zraka

Prejaka magla od boje:

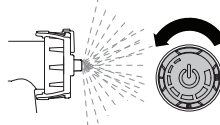
**Namještanje**

Količina zraka mora se smanjiti.

- Okretni gumb **24** okrenite u lijevo.

Suviše grubo raspršivanje:

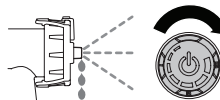

Količina zraka mora se povećati.

- Okretni gumb **24** okrenite u desno.

Stanke u radu i transport (vidjeti sliku H)

U stankama rada pištolj za prskanje **1** se može odložiti na osloncu za odlaganje **25**. Pomoću naprave za držanje, pištolj čvrsto sjedi u osloncu za odlaganje. Ne može isteći sredstvo za prskanje.

- Stavite pištolj za prskanje na oslonac za odlaganje i pritisnite suprotno otporu, sve dok čvrsto ne sjedne u oslonac.

Za jednostavan transport sustava za fino prskanje, na baznoj jedinici se nalazi ručka za prenošenje.

- Do kraja ispraznite spremnik **10**. Pištolj za prskanje **1** više ne smije sadržavati boju: Prskanjem boje ispraznite pištolj za prskanje.
- Stavite pištolj za prskanje na oslonac za odlaganje i pritisnite suprotno otporu, sve dok čvrsto ne sjedne u oslonac.

- Za dizanje i transport sustava za fino prskanje koristite ručku za prenošenje **27**.

Održavanje i servisiranje

Održavanje i čišćenje

► Prije svih radova na električnom alatu izvucite mrežni utikač iz utičnice.

Ako bi električni alat unatoč brižljivih postupaka izrade i ispitivanja ipak prestao raditi, popravak treba prepustiti ovlaštenom servisu za Bosch električne alate.

Za slučaj povratnih upita ili naručivanja rezervnih dijelova, molimo vas neizostavno navedite 10-znamenkasti kataloški broj sa tipske pločice električnog alata.

Ako je potrebna zamjena priključnog kabela, tada je treba provesti u Bosch servisu ili u ovlaštenom servisu za Bosch električne alate, kako bi se izbjeglo ugrožavanje sigurnosti.

Čišćenje pištolja za prskanje (vidjeti sliku I)

Stručno čišćenje je preduvjet za besprijekoran rad pištolja za prskanje. U slučaju manjkavog ili nestručnog čišćenja, proizvođač uređaja ne može dati nikakvo jamstvo.

Pištolj za prskanje i spremnik sredstva za prskanje uvijek očistite vodom.

Ne uranjajte u vodu čitavi pištolj za prskanje.

Sapnice i otvore za zrak pištolja za prskanje nikada ne čistite sa šiljatim metalnim predmetima.

- Isključite baznu jedinicu i pritisnite prekidač **9** pištolja za prskanje, da bi se materijal za prskanje mogao vratiti u spremnik.
- Odvijte spremnik **10** i pravovremeno iz njega ispraznite preostali materijal za prskanje.
- Napunite spremnik vodom i čvrsto ga navrnite na pištolj za prskanje.
- Više puta protresite pištolj za prskanje.
- Uključite baznu jedinicu i prskajte vodu u prikladnu posudu za prikupljanje (npr. kantu).

- Zadnje tri operacije ponavljajte toliko često dok iz pištolja za prskanje ne počne izlaziti čista voda.
- Ponovno isključite baznu jedinicu.
- Do kraja ispraznite spremnik **10**.
- Provjerite da li je uzlazna cijev **12** s btrvom spremnika **13** čista, bez sredstva za prskanje i neoštećena.
- S vanjske strane spremnik i pištolj za prskanje očistite vlažnom krpom.
- Odvijte prsten za reguliranje **4**, završnu maticu **5**, zračnu kapu **3** i okretni prsten **14**.
- Očistite vodom kapicu sapnice **15** i iglu sapnice **16**.
- Kapicu sapnice **15** natakните na tijelo pištolja za prskanje pištolja za prskanje i okrenite u odgovarajući položaj.
- Natakните okretni prsten **14** i zračnu kapu **3** na kapicu sapnice **15** i sve čvrsto stegnite završnom maticom **5**.
- Natakните prsten za reguliranje **4** na završnu maticu **5**.

Zamjena filtera za zrak (vidjeti sliku J)

Kada je filter za zrak zaprljan, on se mora zamijeniti.

- Skinite poklopac filtera za zrak **23**.
- Zamijenite filter za zrak **29**.
- Ponovno ugradite poklopac filtera za zrak.

Čišćenje brtve sapnice (vidjeti sliku K)

Povremeno se brtva sapnice **17** mora očistiti.

- Skinite kapicu sapnice **15** i uklonite brtvu sapnice **17**. Eventualno si pomognite sa šiljatim predmetom, jer brtva sapnice čvrsto sjedi na pištolju za prskanje.
- Brtvu sapnice očistite u vodi.
- Ugradite brtvu sapnice ponovno u pištolj za prskanje. Kod toga pazite na položaj utora pištolja za prskanje.

Zbrinjavanje materijala

Boja i osušeni ostaci boje moraju se ekološki prihvatljivo zbrinuti u otpad. Pridržavajte se uputa za zbrinjavanje u otpad, proizvođača boje i važećih propisa za zbrinjavanje specijalnog otpada.

Kemikalije štetne za okoliš ne smiju dospjeti u tlo, u podzemne vode ili u površinske vode. Ekološki štetne kemikalije ne izlijevajte u kanalizaciju!

Otklanjanje smetnji u radu

Smetnja	Uzrok	Otklanjanje
Materijal za prskanje ne pokriva pravilno	Količina prskanog materijala je premala	Kotačić za namještanje 7 okrenite u smjeru IIII
	Preveliki razmak do površine prskanja	Smanjiti razmak prskanja
	Premala količina prskanog materijala na površini prskanja, rijetko raspršena po površini prskanja	Češće prskati po površini prskanja
	Materijal za prskanje je suviše gust	Sredstvo za prskanje ponovno razrijediti i izvršiti probno prskanje
Materijal za prskanje teče nakon nanošenja	Nanesena prevelika količina materijala za prskanje	Kotačić za namještanje 7 okrenuti u smjeru I
	Premali razmak do površine prskanja	Povećati razmak prskanja
	Materijal za prskanje je suviše rijedak	Dodati originalni materijal za prskanje
	Suviše često se prska po istom mjestu	Skinuti boju i kod drugog pokušaja prskanja ne prskati suviše često po istom mjestu

164 | Hrvatski

Smetnja	Uzrok	Otklanjanje
Suviše grubo raspršivanje	Prevelika količina prskanog materijala	Kotačić za namještanje 7 okrenuti u smjeru I
	Premala količina zraka	Okretni gumb za količinu zraka 24 okrenuti u desno
	Igla sapnice 16 je zaprljana	Očistiti iglu sapnice
	Premalo povišenje tlaka u spremniku 10	Spremnik materijala za prskanje ispravno navrnuti i stegnuti na pištolj za prskanje
	Materijal za prskanje je previše gust	Sredstvo za prskanje ponovno razrijediti i izvršiti probno prskanje
	Filter za zrak 29 je jako zaprljan	Zamjena filtera za zrak
Mlaz prskanja pulzira	Premala količina materijala za prskanje u spremniku	Dopuniti materijal za prskanje
	Začepljen odzračni otvor na uzlaznoj cijevi 12	Očistiti uzlaznu cijev i otvor
	Filter za zrak 29 je jako zaprljan	Zamjena filtera za zrak
	Materijal za prskanje je previše gust	Sredstvo za prskanje ponovno razrijediti i izvršiti probno prskanje
	Brtva sapnice 17 nedostaje ili nije ispravno ugrađena	Brtvu sapnice ugraditi u pištolj za prskanje (matica mora biti okrenuta od pištolja za prskanje)
Materijal za prskanje kapa na sapnici	Naslage sredstva za prskanje na igli sapnice 16 i zračnoj kapi 3	Očistiti iglu sapnice i zračnu kapu
	Igla sapnice 16 je zatvorena	Zamijeniti iglu sapnice
	Sapnica je otpuštena	Stegnuti završnu maticu 5
Iz sapnice ne izlazi materijal za prskanje	Okretni gumb za količinu zraka 24 ne nalazi se u položaju za „maksimalnu količinu zraka“	Okretni gumb za količinu zraka 24 namjestiti na „maksimalnu količinu zraka“
	Nema porasta tlaka u spremniku 10	Spremnik materijala za prskanje ispravno navrnuti i stegnuti na pištolj za prskanje
	Otpuštena je uzlazna cijev 12	Stegnuti uzlaznu cijev
	Začepljena je igla sapnice 16	Očistiti iglu sapnice
	Začepljena je uzlazna cijev 12	Očistiti uzlaznu cijev
	Začepljen odzračni otvor na uzlaznoj cijevi 12	Očistiti uzlaznu cijev i otvor
	Brtva spremnika 13 nedostaje ili je oštećena	(novu) brtvu spremnika navući preko uzlazne cijevi
	Materijal za prskanje je previše gust	Sredstvo za prskanje ponovno razrijediti i izvršiti probno prskanje

Servis za kupce i savjetovanje kupaca

Naš servis će odgovoriti na vaša pitanja o popravku i održavanju vašeg proizvoda, kao i o rezervnim dijelovima. Crteže u rastavljenom obliku i informacije o rezervnim dijelovima možete naći i na našoj adresi:

www.bosch-pt.com

Tim Bosch savjetnika za kupce rado će odgovoriti na vaša pitanja o kupnji, primjeni i podešavanju proizvoda i pribora.

Hrvatski

Robert Bosch d.o.o
Kneza Branimira 22
10040 Zagreb
Tel.: +385 (01) 295 80 51
Fax: +386 (01) 5193 407

Zbrinjavanje

Pištolj za prskanje, električnu jedinicu, pribor i ambalažu treba dovesti na ekološki prihvatljivu ponovnu primjenu. Električne alate ne bacajte u kućni otpad!

Samo za zemlje EU:

Prema Europskim smjernicama 2002/96/EZ za električne i elektroničke stare uređaje, električni alati koji više nisu uporabivi moraju se odvojeno sakupiti i dovesti na ekološki prihvatljivu ponovnu primjenu.

Zadržavamo pravo na promjene.

Eesti

Ohutusnõuded

Üldised ohutusjuhised

⚠ TÄHELEPANU Lugege läbi kõik ohutusnõuded ja juhised, sealhulgas värvide kohta saadetud ohutuskardiid ja etiketid. Ohutusnõuete ja juhiste eiramise tagajärjeks võib olla elektrilöökk, põleng ja/või rasked vigastused.

Hoidke kõik ohutusnõuded ja juhised hilisemaks kasutamiseks alles.

Ohutusnõuetes kasutatud mõiste „elektriline tööriist“ hõlmab võrgutoitega elektrilisi tööriistu (toitejuhtmega) ja akutoitega (ilma toitejuhtmeta) elektrilisi tööriistu.

Ohutus töökohal

- ▶ Elektrilise tööriista kasutamise ajal hoidke lapsed ja teised inimesed tööpiirkonnast eemal. Kui Teie tähelepanu juhitakse kõrvale, võite kaotada tööriista üle kontrolli.

Elektriline ohutus

- ▶ Elektrilise tööriista toitepistik peab pistikupesaga sobima. Pistikut ei tohi mingil viisil modifitseerida. Ärge kasutage kaitsemaandusega elektriliste tööriistade puhul adapterpistikuid. Modifitseerimata pistikud ja sobivad pistikupesad vähendavad elektrilöögi ohtu.
- ▶ Ärge jätke seadet vihma ega niiskuse kätte. Vee sissetungimine elektrilisse tööriista suurendab elektrilöögi ohtu.
- ▶ Ärge kasutage toitejuhet seadme kandmiseks ega ülesriputamiseks. Pistiku eemaldamiseks pistikupesast ärge tõmmake toitejuhtmest. Hoidke toitejuhet kuumuse, õli, teravate servade ja seadme liikuvate osadega kokkupuute eest. Vigastatud või keerduläänud toitejuhe suurendab elektrilöögi ohtu.
- ▶ Kui töotate elektrilise tööriistaga väljas, kasutage üksnes pikendusjuhtmeid, mis on ette nähtud kasutamiseks välistingimustes. Välistingimustes kasutamiseks sobiv pikendusjuhe vähendab elektrilöögi ohtu.
- ▶ Kui elektrilise tööriista kasutamine niiskes keskkonnas ei ole välditav, kasutage rikkevoolukaitseelüliti. Rikkevoolukaitseelüliti kasutamine vähendab elektrilöögi ohtu.

Inimeste ohutus

- ▶ Kandke isikukaitsevahendeid ja alati kaitseprille. Sobivate isikukaitsevahendite, näiteks tolmukaitsemaski, mittelibisevate turvajalatsite, kaitsekiivri ja kuulmiskaitsevahendite kasutamine vähendab vigastuste ohtu.



Elektrilise tööriista kasutamine ja käsitsemine

- ▶ Ärge kasutage elektrilist tööriista, mida ei saa lülitist korralikult sisse ja välja lülitada. Elektriline tööriist, mida ei saa enam sisse ja välja lülitada, on ohtlik ja tuleb toimetada parandusse.
- ▶ Kasutusvälisel ajal hoidke elektrilisi tööriistu lastele kättesaamatus kohas. Ärge lubage seadet kasutada isikutel, kes seadet ei tunne ega ole lugenud käesolevat kasutusjuhendit. Asjatundmatute isikute käes on elektrilised tööriistad ohtlikud.
- ▶ Kasutage elektrilist tööriista, lisavarustust, tarvikuid jm käesolevate juhiste kohaselt. Arvestage seejuures töötingimusi ja sooritatavat tegevust. Elektriliste tööriistade nõuetevastane kasutamine võib põhjustada ohtlikke olukordi.

Teenindus

- ▶ Laske elektrilist tööriista parandada üksnes vastava ala asjatundjatel, kes kasutavad originaalvaruosi. Nii tagate püsivalt seadme ohutu töö.

Ohutusnõuded peenpihustussüsteemide kasutamisel

- ▶ Kasutage üksnes punktis „Nõuetekohane kasutamine“ nimetatud värve. Värv, mille kasutamine ei ole lubatud (nt lakid, õlivärvid jmt) võivad värvipüstolit kahjustada.
- ▶ Ärge pihustage värvi iseenda, teiste inimeste ja loomade suunas.
- ▶ Pöörake tähelepanu võimalikele värviga seotud ohtudele. Pidage kinni värvi tootja juhistest. Värvi tootja juhiste järgimine on vajalik vigastuste ohu vältimiseks.
- ▶ Hoidke toitejuhtme pistik ja pihustipüstoli lüliti puhas värvist ja teistest vedelikest. Ärge kunagi hoidke juhet toetuseks pistikühendusest. Juhiste eiramise tagajärjeks võib olla elektrilöökk.
- ▶ Töötage üksnes vesialuseliste värvidega. Kergesti lenduvad aurustuvad lahustid tekitavad plahvatusohtlikku keskkonna ja võivad värvipüstolit kahjustada.
- ▶ Ärge jätke lapsi järelevalveta. Seeläbi tagate, et lapsed ei hakka värvipüstoliga mängima.
- ▶ Lapsed ja isikud, kes ei ole oma füüsiliste või vaimsete võimete tõttu suutelised värvipüstolit ohutult käsitsema või kellel puuduvad selleks vajalikud teadmised või kogemused, ei tohi värvipüstolit kasutada, välja arvatud juhul, kui nende üle teostab järelevalvet või neid juhendab nende eest vastutav isik. Vastasel korral tekib vale käsitsemise ja sellest tingitud vigastuste oht.

166 | Eesti

Seadme ja selle funktsioonide kirjeldus



Kõik ohutusnõuded ja juhised tuleb läbi lugeda. Ohutusnõuete ja juhiste eiramise tagajärjeks võib olla elektrilöök, tulekahju ja/või rasked vigastused.

Nõuetekohane kasutamine

Elektriline tööriist on ette nähtud vesialuseliste dispersioonseinavärvide pihustamiseks kinnistes ruumides. Kasutage seadet üksnes siis, kui Teil on täielik ülevaade seadme kõikidest funktsioonidest ning suudate seadet piiranguteta kasutada või kui olete saanud asjaomase väljaõppe.

Seadme osad

Seadme osade numeratsiooni aluseks on jooniste lehekülgedel toodud numbrid.

- 1 Pihustuspüstol
- 2 Hoob pihustatava värvijoa laiuise reguleerimiseks (kompaktne juga/lai juga)
- 3 Õhuregulaator
- 4 Rõngas pihustatava värvijoa reguleerimiseks (horisontaalne/vertikaalne)
- 5 Ülemutter
- 6 Märgis SDS-kinnituse jaoks
- 7 Pihustatava aine koguse regulaator
- 8 Voolikuliitmik (pihustuspüstol)
- 9 Käsitsuslülit
- 10 Pihustatava aine mahuti
- 11 Jalapikendus
- 12 Vertikaalne toru
- 13 Mahuti tihend
- 14 Pööratav rõngas
- 15 Otsaku kate
- 16 Otsaku nõel
- 17 Otsaku tihend
- 18 **Õhuvoolik**
- 19 SDS-kinnitus
- 20 SDS-kinnituse kaitsekate
- 21 **Põhirakis**
- 22 Tarvikute hoidik
- 23 Õhufiltri kate
- 24 Pöördnupp sisse- ja väljalülitamiseks ja õhukoguse reguleerimiseks
- 25 Pihustuspüstoli alus
- 26 Voolikuliitmik (põhirakis)
- 27 Kandekäepide
- 28 Täitelehter
- 29 Õhufilter

Tarnekomplekt ei sisalda kõiki kasutusjuhendis olevatel joonistel kujutatud või kasutusjuhendis nimetatud lisatarvikuid. Lisatarvikute täieliku loetelu leiate meie lisatarvikute kataloogist.

Tehnilised andmed

Peenpihustussüsteem	PFS 105 E WALLPaint		
Tootenumbr		... 201	... 271
3 603 B06 ...			
Nimivõimsus	W	375	375
Pihustusjõudlus	g/min	200–350	200–350
Pihustamisvõimsus	W	120	120
Ajakulu 5 m ² katmiseks värviga	min	2,5	2,5
Pihustatava aine mahuti maht	ml	1000	1000
Õhuvooliku pikkus	m	3,40	3,40
Kaal EPTA-Procedure 01/2003 järgi	kg	5,2	5,2
Kaitseaste		□/II	□/II

Andmed kehtivad nimipingel [U] 230 V. Teistsuguste pingete ja kasutusriigi spetsiifiliste mudelite puhul võivad toodud andmed varieeruda.

Pöörake palun tähelepanu oma tööriista andmesildil toodud tootenumbrile. Seadmete kaubanduslik tähistus võib olla erinev.

Andmed müra/vibratsiooni kohta

Müra mõõdetud vastavalt standardile EN 60745.

Seadme A-karakteristikuga mõõdetud helirõhu tase on üldjuhul 74 dB(A). Mõõtemääramatus K = 3 dB. Müratase võib töötamisel ületada 80 dB(A).

Kasutage kuulmiskaitsevahendeid!

Vibratsioonitase a_{hv} (kolme telje vektorsumma) ja mõõtemääramatus K, kindlaks tehtud kooskõlas standardiga EN 60745: $a_{hv} < 2,5 \text{ m/s}^2$, $K = 1,5 \text{ m/s}^2$.

Käesolevas juhendis toodud vibratsioon on mõõdetud standardi EN 60745 kohase mõõtemetodi järgi ja seda saab kasutada elektriliste tööriistade omavaheliseks võrdlemiseks. See sobib ka vibratsiooni esialgseks hindamiseks.

Toodud vibratsioonitase on tüüpiline elektrilise tööriista kasutamisel ettenähtud töödeks. Kui aga elektrilist tööriista kasutatakse muudeks töödeks, rakendatakse teisi tarvikuid või kui tööriista hooldus pole piisav, võib vibratsioonitase kõikuda. See võib vibratsiooni tööperioodi jooksul tunduvalt suurendada.

Vibratsiooni täpseks hindamiseks tuleb arvesse võtta ka aega, mil seade oli välja lülitatud või küll sisse lülitatud, kuid tegelikult tööle rakendamata. See võib vibratsiooni tööperioodi jooksul tunduvalt vähendada.

Rakendage tööriista kasutaja kaitsmiseks vibratsiooni mõju eest täiendavaid kaitsemeetmeid, näiteks: hooldage tööriista ja tarvikuid piisavalt, hoidke käed soojas, tagage sujuv töökorraldus.

Vastavus normidele

Kinnitame ainuvastutajana, et punktis „Tehnilised andmed“ kirjeldatud toode vastab järgmistele standarditele või õigusaktidele: EN 60335 ja direktiivid 2011/65/EL, 2006/42/EÜ, 2004/108/EÜ ning nende muudetud redaktsioonid.

Tehniline toimik (2006/42/EÜ) saadaval:

Robert Bosch GmbH, Dept. PT/ETM9,
D-70745 Leinfelden-Echterdingen

Dr. Egbert Schneider
Senior Vice President
Engineering

Dr. Eckerhard Strötgen
Engineering Director
PT/ESI

Dr. Egbert Schneider *Dr. Eckerhard Strötgen*

Robert Bosch GmbH, Power Tools Division
D-70745 Leinfelden-Echterdingen
Leinfelden, 18.11.2011

Montaaž

- ▶ **Enne mistahes tööde teostamist elektrilise tööriista kallal tõmmake pistik pistikupesast välja.**

Õhuvooliku külgeühendamine (vt jooniseid A1 – A2)

- Võtke õhuvoolik **18** tarvikute hoidikust **22** välja.
- Eemaldage õhuvooliku mõlemast otsast kaitsekatted **20**.

Pihustuspüstoli külge ühendamine:

- Ühendage õhuvooliku SDS-kinnitus **19** vastavalt märgisnoolele tugevasti pihustuspüstoliga **8**.
- Keerake SDS-kinnitust seni, kuni see kuuldavalt kohale fikseerub.

Põhirakise ühendamine:

- Ühendage õhuvooliku teine SDS-kinnitus vastavalt märgisnoolele tugevasti põhirakisega **26**.
- Keerake SDS-kinnitust seni, kuni see kuuldavalt kohale fikseerub.

Märkus: Katke vooliku otsad pärast kasutamist uuesti kaitsekattedega.

Kasutamine

- ▶ **Enne mistahes tööde teostamist elektrilise tööriista kallal tõmmake pistik pistikupesast välja.**

Töö ettevalmistus

Värvide ostmisel pöörake tähelepanu nende keskkonnasõbralikkusele.

Pinna ettevalmistus

Töödeldav pind peab olema puhas, kuiv ja rasvavaba.

Kasutamisel võivad värvipritsmed sattuda kõikidele katmata pindadele. Seetõttu valmistage värvitava pinna ümbrus hoolikalt ette:

- katke kinni pörandad, mööbliesemed, ukсед, aknad ja ukse- ning aknaraamid jmt.

Värvide ettevalmistamine

- Valmistage värv vastavalt tootja andmetele ette. Kui värvitootja ei esita juhiseid lahjendamise kohta, on soovitatav lisada värvile 10 % vett.

Soovitused

Värv kogus [ml]	500	800	1000
Vee kogus [ml]	50	80	100

- Segage värv hoolikalt läbi.
- Täitelehtri **28** kaudu valage piisavalt värvu mahutisse **10**.
- Segage värv veelkord hoolikalt läbi.
- Kinnitage mahuti **10** kruvidega tugevasti pihustuspüstoli külge.
- Pihustage ainet proovipinnale. (vt „Pihustamine“, lk 168)

Kui pihustustulemus on optimaalne, võite pihustamisega alustada.

või

Kui pihustustulemus ei ole rahuldav või kui värvi ei tule püstolist välja, toimige nagu kirjeldatud punktis „Häirete kõrvaldamine“ lk 169.

Vertikaalse toru reguleerimine (vt joonist B)

- Kruvige mahuti **10** pihustuspüstoli küljest lahti.
- Keerake toru **12** nii, et pihustatavat ainet saaks pihustada peaaegu jääkideta:

Seina värvimine **ette** otsaku suunas

Lae värvimine **taha** käepideme suunas

Kasutuselevõtt

- ▶ **Pöörake tähelepanu võrgupingele! Võrgupinge peab ühtima tööriista andmesildil märgitud pingega. Andmesildil toodud 230 V seadmeid võib kasutada ka 220 V võrgupinge korral.**
- ▶ **Põhirakis peab töötamise ajal olema alati siledal pinnal horisontaalses asendis. Sisselülitatud põhirakist ei tohi kunagi seada vertikaalsesse asendisse.**
- ▶ **Veenduge, et põhirakis ei saa töötamise ajal külge imeda tolmu ega muud mustust.**
- ▶ **Veenduge, et Te ei pihusta ainet kunagi põhirakisele.**

Sisselülitamine

- Asetage põhirakis alati horisontaalses asendis siledale ja puhtale pinnale.
- Ühendage võrgupistik pistikupesasse.
- Võtke pihustuspüstol kätte ja suunake see töödeldavale pinnale.
- Sisselülitamiseks keerake põhirakise pöördnupp **24** lõpuni paremale. Soovitame alustada maksimaalse õhukogusega. (vt „Õhukoguse reguleerimine“, lk 168)
- Vajutage pihustuspüstoli käitsuslülitile **9**.

Märkus: Kui põhirakis on sisse lülitatud, tuleb otsakust alati õhku.

Väljalülitamine

- Vabastage käitsuslülit **9** ja pöörake pöördnupp **24** lõpuni paremale.
- Asetage pihustuspüstol alusele **25**.
- Tõmmake võrgupistik pistikupesast välja.

168 | Eesti

Tööjuhised

Pihustamine (vt jooniseid C – D)

- Kõigepealt tehke proovipihustamine ja reguleerige pihustatava aine joa kuju ja kogust vastavalt. (Reguleerimisjuhised on toodud järgmistes punktides)
- Hoidke pihustuspüstolit töödeldavast pinnast 25 cm kaugusel ja töödeldava pinna suhtes vertikaalselt.
- Liigutage pihustuspüstolit vastavalt pihustatava aine joa kujule ühtlaselt paremale-vasakule või üles-alla. Ühtlane pinnakvaliteet saavutatakse siis, kui paanid 4 – 5 cm kattuvad.

Joa kuju reguleerimine (vt joonist E)

► Ärge kunagi vajutage käsitsuslülitile 9, kui muudate õhuregulaatori 3 asendit.

- Vältige pihustamise katkestamist töödeldava pinna piires. Pihustuspüstoli ühtlane juhtimine tagab ühtlase pinnakvaliteedi. Ebaühtlane vahekaugus ja pihustusnurk tekitavad liiga palju pihust ning pinnakvaliteet muutub ebaühtlaseks. Ärge pihustage pihustatava aine mahutit kunagi täiesti tühjaks. Kui toru ei ulatu enam pihustatavasse ainesse, siis pihus katkeb ja tulemuseks on ebaühtlane pind. Kui värv jääb otsaku nõela 16 ja õhuregulaatori 3 külge, puhastage mõlemat detaili veega.

- Reguleerimishoovaga 2 reguleerige välja joa soovitud laius.
- Keerake õhuregulaator 3 soovitud asendisse.

Kasutusala	Reguleerimishoov 2	Õhuregulaator 3	Pihustatav värvijuga
aluskihi pealekandmiseks, nurkade, servade ja raskesti ligipääsetavate kohtade töötlemiseks			vertikaalne kompaktne juga horizontaalsuunaliseks pealekandmiseks
			horizontaalne kompaktne juga vertikaalsuunaliseks pealekandmiseks
			vertikaalne lai juga horizontaalsuunaliseks pealekandmiseks
laiapinnalised kattekihid			horizontaalne lai juga vertikaalsuunaliseks pealekandmiseks

Pihustatava aine koguse reguleerimine (vt joonist F)

- Keerake regulaatorit 7, et reguleerida välja pihustatava aine kogust:
I: minimaalne kogus,
III: maksimaalne kogus.

Pihustatava aine kogus	Reguleerimine
Pinnal on liiga palju pihustatavat ainet: 	Pihustatava aine kogust tuleb vähendada. – Keerake regulaatorit 7 suunas I.
Pinnal on liiga vähe pihustatavat ainet: 	Pihustatava aine kogust tuleb suurendada. – Keerake regulaatorit 7 suunas III.

Õhukoguse reguleerimine (vt joonist G)

- Keerake pöördnuppu 24, et reguleerida õhukogust ja rõhku pihustatava materjaliga sobivaks.

minimaalne õhukogus		maksimaalne õhukogus
---------------------	--	----------------------

Soovitame alustada maksimaalse õhukogusega.

Õhukogus	Reguleerimine
Pihus on liiga peen: 	Õhukogust tuleb vähendada. – Keerake pöördnuppu 24 vasakule.
Pihus ei ole piisavalt peen: 	Õhukogust tuleb suurendada. – Keerake pöördnuppu 24 paremale.

Tööpausid ja transport (vt joonist H)

Tööpauside ajal saab pihustuspüstolit **1** asetada alusele **25**. Kinnitusseadis hoiab pihustuspüstolit kindlalt aluses. Pihustatav aine ei voola välja.

- Asetage pihustuspüstol alusesse ja suruge seda seni, kuni see kindlalt kinnitub.

Värvipüstoli teistsaldamise hõlbustamiseks on põhirakis varustatud kandekäepidemega.

- Tühjendage mahuti **10** täielikult. Veenduge, et pihustuspüstolis **1** ei ole enam värvi: Pihustage püstol tühjaks.
- Asetage pihustuspüstol alusesse ja suruge seda seni, kuni see kindlalt kinnitub.
- Värvipüstoli töstmiseks ja teistsaldamiseks kasutage kandekäepidet **27**.

Hooldus ja teenindus

Hooldus ja puhastus

- ▶ **Enne mistahes tööde teostamist elektrilise tööriista kallal tõmmake pistik pistikupesast välja.**

Antud seade on hoolikalt valmistatud ja testitud. Kui seade sellest hoolimata rikki läheb, tuleb see lasta parandada Boschi elektriliste käsitööriistade volitatud remonditöökojas.

Järelepärimiste esitamisel ja tagavaraosade tellimisel näidake kindlasti ära seadme andmesildil olev 10-kohaline tootenumber.

Tööohutuse tagamiseks tuleb toitejuhe lasta vajaduse korral vahetada Boschi elektriliste tööriistade volitatud parandustöökojas.

Pihustuspüstoli puhastamine (vt joonist I)

Pihustuspüstoli veatu töö aluseks on nõuetekohane puhastamine. Puuduliku või asjatundmatu puhastamise korral kustub õigus garantiinõuete esitamiseks.

Puhastage pihustuspüstolit ja värvimahutit alati veega.

Ärge kastke pihustuspüstolit üleni vette.

Ärge kunagi puhastage pihustuspüstoli otsaku avasid ja ventilatsioonivavasid teravate metalliesemetega.

- Lülitage põhirakis välja ja vajutage pihustuspüstoli käsitussülilile **9**, et pihustatav aine saaks mahutisse tagasi voolata.

Häirete kõrvaldamine

Probleem	Põhjus	Vea kõrvaldamine
Pihustatav aine ei kata korralikult	Pihustatava aine kogus on liiga väike	Keerake regulaatorit 7 suunas III
	Kaugus töödeldavast pinnast on liiga suur	Vähendage kaugust
	Töödeldaval pinnal on liiga vähe pihustatavat ainet, pihustussagedus ei ole piisav	Suurendage pihustussagedust
	Pihustatav aine on liiga paks	Lahjendage pihustatavat ainet uuesti ja tehke proovipihustamine

- Krüvige mahuti **10** maha ja valage ülejäänud pihustatav aine välja.
- Valage mahutisse vett ja kinnitage mahuti krüvidega pihustuspüstoli külge.
- Raputage pihustuspüstolit mitu korda.
- Lülitage sisse põhirakis ja pihustage vesi sobivasse nõusse (nt ämbrisse).
- Korrake kolme viimast sammu seni, kuni pihustuspüstolist tuleb välja puhas vesi.
- Lülitage põhirakis uuesti välja.
- Tühjendage mahuti **10** täielikult.
- Kontrollige, kas toru **12** koos mahuti tihendiga **13** on puhas ja vigastusteta.
- Puhastage mahuti ja pihustuspüstoli välispinnad niiske lapiga.
- Krüvige maha reguleerimisrõngas **4**, ülemutter **5**, õhuregulaator **3** ja pööratav rõngas **14**.
- Puhastage otsaku katet **15** ja otsaku nõela **16** veega.
- Asetage otsaku kate **15** pihustuspüstoli korpusele ja keerake see õigesse asendisse.
- Asetage pööratav rõngas **14** ja õhuregulaator **3** otsaku kattele **15** ja keerake ülemutriga **5** tugevasti kinni.
- Asetage reguleerimisrõngas **4** ülemutrigile **5**.

Õhufiltri vahetamine (vt joonist J)

Kui õhufilter on määrdunud, tuleb see välja vahetada.

- Võtke maha õhufiltri kate **23**.
- Vahetage välja õhufilter **29**.
- Asetage õhufiltri kate tagasi kohale.

Otsaku tihendi puhastamine (vt joonist K)

Aeg-ajalt tuleb puhastada ka otsaku tihendit **17**.

- Eemaldage otsaku kate **15** ja otsaku tihend **17**. Vajaduse korral võtke abiks terav ese, sest otsaku tihend on pihustuspüstoli küljes kõvasti kinni.
- Puhastage otsaku tihendit veega.
- Asetage otsaku tihend pihustuspüstolisse tagasi. Veenduge, et soon on suunatud pihustuspüstolist eemale.

Aine kõrvaldamine

Värv ja kuivanud värvijäägid tuleb keskkonnahoidlikult kõrvaldada. Järgige tootja juhiseid ja kehtivaid ohtlike jäätmete kõrvaldamise eeskirju.

Keskkonnohtlikud kemikaalid ei tohi sattuda pinnasesse, põhjavette ega veekogudesse. Ärge kunagi valage keskkonnohtlike kemikaale kanalisatsiooni!

170 | Eesti

Probleem	Põhjus	Vea kõrvaldamine
Pihustatav aine voolab pärast pealekandmist laiali	Pihustatud on liiga palju ainet	Keerake regulaatorit 7 suunas I
	Kaugus töödeldavast pinnast on liiga väike	Suurendage kaugust
	Pihustatav aine on liiga vedel	Lisage juurde lahjendamata ainet
	Aine pihustussagedus on liiga suur	Eemaldage värv ja teisel pihustuskatsel vähendage pihustussagedust
Pihus ei ole piisavalt peen	Pihustatava aine kogus on liiga suur	Keerake regulaatorit 7 suunas I
	Õhukogus on liiga väike	Pöörake õhukoguse pöördnuppu 24 paremale
	Otsaku nõel 16 on määrdunud	Puhastage otsaku nõela
	Rõhk mahutis 10 on liiga madal	Kravige pihustatava aine mahuti tugevasti pihustuspüstoli külge
	Pihustatav aine on liiga paks	Lahjendage pihustatavat ainet uuesti ja tehke proovipihustamine
	Õhufilter 29 on väga määrdunud	Õhufiltri vahetamine
Pihustusjuga on katkendlik	Mahutis on liiga vähe pihustatavat ainet	Lisage pihustatavat ainet juurde
	Toru 12 ventilatsiooniava on ummistunud	Puhastage toru ja ava
	Õhufilter 29 on väga määrdunud	Õhufiltri vahetamine
	Pihustatav aine on liiga paks	Lahjendage pihustatavat ainet uuesti ja tehke proovipihustamine
	Otsaku tihend 17 puudub või on valesti paigaldatud	Paigaldage otsaku tihend pihustuspüstolisse (soon peab olema suunatud pihustuspüstolist eemale)
Pihustatav aine tilgub otsakult	Pihustatav aine on sadestunud otsaku nõelale 16 ja õhuregulaatorile 3	Puhastage otsaku nõela ja õhuregulaatorit
	Otsaku nõel 16 on kulunud	Vahetage otsaku nõel välja
	Otsak on lahti	Pingutage kinni ülemutter 5
Pihustatavat ainet ei tule otsakust välja	Õhukoguse pöördnupp 24 ei ole seatud „maksimaalsele õhukogusele“	Seadke õhukoguse pöördnupp 24 „maksimaalsele õhukogusele“
	Mahutis 10 puudub rõhk	Kravige pihustatava aine mahuti tugevasti pihustuspüstoli külge
	Toru 12 on lahti	Ühendage toru korralikult
	Otsaku nõel 16 on ummistunud	Puhastage otsaku nõela
	Toru 12 on ummistunud	Puhastage toru
	Toru 12 ventilatsiooniava on ummistunud	Puhastage toru ja ava
	Mahuti tihend 13 puudub või on kahjustatud	Asetage vertikaalsele torule (uus) mahuti tihend
	Pihustatav aine on liiga paks	Lahjendage pihustatavat ainet uuesti ja tehke proovipihustamine

Müügijärgne teenindus ja nõustamine

Müügiesindajad annavad vastused toote paranduse ja hooldusega ning varuosadega seotud küsimustele. Joonised ja lisateabe varuosade kohta leiate ka veebiaadressilt:

www.bosch-pt.com

Boschi müügiesindajad nõustavad Teid toodete ja lisatarvikute ostmise, kasutamise ja seadistamisega seotud küsimustes.

Eesti Vabariik

Mercantile Group AS
Boschi elektriliste käsitööriistade remont ja hooldus
Pärnu mnt. 549
76401 Saue vald, Laagri
Tel.: + 372 (0679) 1122
Faks: + 372 (0679) 1129

Kasutuskõlmatuks muutunud seadmete käitlus

Pihustuspüstol, mootoriosa, lisatarvikud ja pakend tuleb keskkonnasäästlikult ringlusse võtta.

Ärge visake kasutusressursi ammendanud elektrilisi tööriistu olmejäätmete hulka!

Ūksnes EL liikmesriikidele:

Vastavalt Euroopa Parlamendi ja nõukogu direktiivile 2002/96/EÜ elektri- ja elektroonikaseadmete jäätmete kohta ning direktiivi kohaldamisele liikmesriikides tuleb kasutuskõlbmatuks muutunud elektrilised tööriistad eraldi kokku koguda ja keskkonnasäästlikult korduskasutada või ringlusse võtta.

Tootja jätab endale õiguse muudatuste tegemiseks.

Latviešu

Drošības noteikumi

Vispārējie drošības noteikumi darbam ar elektroinstrumentiem

⚠ BRĪDINĀJUMS Uzmanīgi izlasiet visus drošības noteikumus un norādījumus, tai skaitā kopā ar krāsām piegādātās drošības instrukcijas un brīdinošās uzlīmes uz to tvertņēm. Šeit sniegto drošības noteikumu un norādījumu neievērošana var izraisīt aizdegšanos un būt par cēloni elektriskajam triecienam un/vai smagam savainojumam.

Uzglabājiet visus drošības noteikumus un norādījumus turpmākai izmantošanai.

Drošības noteikumus lietotais apzīmējums „Elektroinstrumenti” attiecas gan uz tīkla elektroinstrumentiem (ar elektrokabeļi), gan arī uz akumulatora elektroinstrumentiem (bez elektrokabeļa).

Drošība darba vietā

- ▶ **Lietojot elektroinstrumentu, neļaujiet bērniem un citām nepiederošām personām tuvoties darba vietai.** Citu personu klātbūtne var novērst lietotāja uzmanību, kā rezultātā var tikt zaudēta kontrole pār instrumentu.

Elektriskā drošība

- ▶ **Elektroinstrumenta kontaktdakšai jābūt piemērotai elektrotīkla kontaktligzdai. Kontaktdakšas konstrukciju nedrīkst nekādā veidā mainīt. Nelietojiet kontaktdakšas salāgotājus, ja elektroinstrumentus caur kabeļi tiek savienots ar aizsargzemējuma ķēdi.** Neizmēģiniet konstrukcijas kontaktdakša, kas piemērota elektrotīkla kontaktligzdai, ļauj samazināt elektriskā trieciena saņemšanas risku.
- ▶ **Nelietojiet elektroinstrumentu lietus laikā, neturiet to mitrumā.** Mitrumam iekļūstot elektroinstrumentā, pieaug risks saņemt elektrisko triecienu.
- ▶ **Neizmantojiet elektrokabeļi elektroinstrumenta pārnesšanai un piekāršanai, neraujiet aiz elektrokabeļa, ja vēlaties atvienot tā kontaktdakšu no elektrotīkla kontaktligzdas. Sargājiet elektrokabeļi no karstuma, eļļas, asām šķautnēm un elektroinstrumenta kustīgajām daļām.** Bojāts vai samezģojies elektrokabeļis paaugstina elektriskā trieciena risku.

- ▶ **Darbinot elektroinstrumentu ārpus telpām, izmantojiet tā pievienošanai vienīgi tādu pagarinātājkaabeļi, kura lietošana ārpus telpām ir atļauta.** Lietojot pagarinātājkaabeļus, kas piemēroti darbam ārpus telpām, samazinās risks saņemt elektrisko triecienu.
- ▶ **Ja elektroinstrumentu tomēr nepieciešams lietot vietās ar paaugstinātu mitrumu, izmantojiet tā pievienošanai noplūdes strāvas aizsargreleju.** Lietojot noplūdes strāvas aizsargreleju, samazinās risks saņemt elektrisko triecienu.

Personiskā drošība

- ▶ **Lietojiet individuālos darba aizsardzības līdzekļus un noteikti nēsājiet aizsargbrilles.** Lietojot individuālos darba aizsardzības līdzekļus, piemēram, putekļu aizsargmasku, neslidošus apavus, aizsargķiveri un ausu aizsargus, atbilstoši elektroinstrumenta tipam un pielietojuma veidam, samazinās nelaimes gadījumu izcelšanās risks.



Saudzējoša apiešanās un darbs ar elektroinstrumentiem

- ▶ **Nelietojiet elektroinstrumentu, ja ir bojāts tā ieslēdzējs.** Elektroinstrumenti, ko nevar ieslēgt un izslēgt, ir bīstami lietošanai un to nepieciešams remontēt.
- ▶ **Ja elektroinstrumentus netiek lietots, uzglabājiet to vietā, kas nav pieejama bērniem. Neļaujiet elektroinstrumentu lietot personām, kuras neprot ar to rīkoties vai nav iepazīnušas ar šiem noteikumiem.** Ja elektroinstrumentus lieto nekompetentas personas, tie var apdraudēt cilvēku veselību.
- ▶ **Lietojiet elektroinstrumentus, papildpiederumus, darbinstrumentus utt. atbilstoši šeit sniegtajiem norādījumiem. Ņemiet vērā arī konkrētos darba apstākļus un pielietojuma īpatnības.** Elektroinstrumentu lietošana citiem mērķiem, nekā tiem, kuriem tos ir paredzējis ražotājs, ir bīstama un var novest pie neparedzamām sekām.

Apkalpošana

- ▶ **Nodrošiniet, lai elektroinstrumentam nepieciešamo remontu veiktu kvalificēts speciālists, nomaigai lietojot vienīgi oriģinālās rezerves daļas.** Tikai tā iespējams saglabāt nepieciešamo darba drošības līmeni.

Drošības noteikumi smalkās izsmidzināšanas sistēmā

- ▶ **Izmantojiet tikai tādus krāsošanas līdzekļus, kas ir norādīti sadaļā par izstrādājuma pareizu lietošanu.** Izmantošanai neatļautie krāsošanas līdzekļi (piemēram, lakas, eļļas krāsas u.c.) var sabojāt smalkās izsmidzināšanas sistēmu.
- ▶ **Neveiciet izsmidzināšanu pret sevi un citu personu vai mājdzīvnieku virzienā.**

172 | Latviešu

- ▶ **Nemiet vērā krāsošanas līdzekļa iespējamo bistamību. Ievērojiet krāsošanas līdzekļa ražotāja sniegtos norādījumus.** Ražotāja sniegto norādījumu ievērošana ļauj samazināt savainojuma rašanās risku.
- ▶ **Sargājiet izsmidzināšanas pistoles elektrokabeļa kontaktdakšu un ieslēdzēju no krāsas un citiem šķīdumiem. Neturiet elektrokabeļi ar roku, lai nodrošinātu elektriskos savienojumus.** Šā norādījuma neievērošana var radīt priekšnoteikumus elektriskā trieciena saņemšanai.
- ▶ **Izmantojiet tīrīšanai vienīgi vielu šķīdumus uz ūdens bāzes.** Viegli iztvaikojošie šķīdināšanas līdzekļi rada paaugstinātu sprādzienbistamību un var sabojāt smalkās izsmidzināšanas sistēmu.
- ▶ **Uzraugiet bērnus.** Tas ļaus nodrošināt, lai bērni nerotātos ar smalkās izsmidzināšanas sistēmu.
- ▶ **Bērni un personas, kas savu ierobežoto psihisko, sensoro vai garīgo spēju un pieredzes vai zināšanu trūkuma dēļ nespēj droši apkalpot smalkās izsmidzināšanas sistēmu, nedrīkst šo smalkās izsmidzināšanas sistēmu lietot bez atbildīgās personas uzraudzības un norādījumu saņemšanas no tās.** Pretējā gadījumā pastāv savainojumu rašanās risks nepareizas apiešanās dēļ.

- 10 Izsmidzināmās vielas tvirtne
- 11 Balsta pagarinātājs
- 12 Stāvcaurule
- 13 Tvertnes blīve
- 14 Pagriezams gredzens
- 15 Sprauslas turētājs
- 16 Sprauslas adata
- 17 Sprauslas blīve
- 18 Gaisa padeves šļūtene
- 19 SDS savienotājs
- 20 SDS savienotāja aizsargvāciņš
- 21 Bāzes bloks
- 22 Nodalījums piederumu ievietošanai
- 23 Gaisa filtra pārsegs
- 24 Rokturis ieslēgšanai un gaisa plūsmas regulēšanai
- 25 Padziļinājums izsmidzināšanas pistoles ievietošanai
- 26 Šļūtenes savienotājs (bāzes blokam)
- 27 Rokturis pārnesšanai
- 28 Piltuve iepildīšanai
- 29 Gaisa filtrs

Šeit attēlotie vai aprakstītie piederumi neietilpst standarta piegādes komplektā. Pilns pārskats par izstrādājuma piederumiem ir sniegts mūsu piederumu katalogā.

Izstrādājuma un tā darbības apraksts



Uzmanīgi izlasiet visus drošības noteikumus. Šeit sniegto drošības noteikumu un norādījumu neievērošana var izraisīt aizdegšanos un būt par cēloni elektriskajam triecienam vai nopietnam savainojumam.

Pielietojums

Elektroinstruments ir paredzēts vienīgi uz ūdens bāzes veidotu disperso sienas krāsu šķīdumu izsmidzināšanai slēgtās telpās.

Lietojiet elektroinstrumentu tikai tad, ja esat pilnībā iepazinies ar visām tā funkcijām un spējat tās pielietot bez ierobežojumiem vai arī esat pienācīgi apmācīts darbam ar to.

Attēlotās sastāvdaļas

Attēloto sastāvdaļu numerācija atbilst elektroinstrumenta attēliem, kas sniegti lietošanas pamācības grafiskajā daļā.

- 1 Izsmidzināšanas pistole
- 2 Svira izsmidzināšanas aerosola konusa platuma regulēšanai (Kompakts/Plats)
- 3 Sprauslas nosegvāciņš
- 4 Gredzens izsmidzināšanas aerosola konusa formas regulēšanai (Horizontāls/Vertikāls)
- 5 Virsuzgrieznis
- 6 SDS savienotāja marķējums
- 7 Izsmidzināmās vielas padeves regulators
- 8 Šļūtenes savienotājs (izsmidzināšanas pistolei)
- 9 Palaišanas slēgs

Informācija par troksni un vibrāciju

Trokšņa parametru vērtības ir noteiktas atbilstoši standartam EN 60745.

Elektroinstrumenta radītā pēc raksturlienes A izvērtā trokšņa skaņas spiediena tipiskais līmenis ir 74 dB(A). Izklīde K = 3 dB.

Trokšņa līmenis darba laikā var pārsniegt 80 dB(A).

Izmantojiet ausu aizsargus!

Kopējā vibrācijas paātrinājuma vērtība a_{H1} (vektoru summa trijos virzienos) un izklīde K ir noteikti atbilstoši standartam EN 60745.

$$a_{H1} < 2,5 \text{ m/s}^2, K = 1,5 \text{ m/s}^2.$$

Šajā pamācībā norādītais vibrācijas līmenis ir izmērīts atbilstoši standartam EN 60745 noteiktajai procedūrai un var tikt lietots instrumentu salīdzināšanai. To var izmantot arī vibrācijas radītās papildu slodzes iepriekšējai novērtēšanai.

Šeit norādītais vibrācijas līmenis ir attiecināms uz elektroinstrumenta galvenajiem pielietojuma veidiem. Ja elektroinstruments tiek lietots netipiskiem mērķiem, kopā ar netipiskiem darbinstrumentiem vai nav vajadzīgajā veidā apkalpots, tā vibrācijas līmenis var atšķirties no šeit sniegtās vērtības. Tas var ievērojami palielināt vibrācijas radīto papildu slodzi zināmajam darba laika posmam.

Lai precīzi izvērtētu vibrācijas radīto papildu slodzi zināmajam darba laika posmam, jāņem vērā arī laiks, kad elektroinstruments ir izslēgts vai arī darbojas, taču reāli netiek izmantots paredzētā darba veikšanai. Tas var ievērojami samazināt vibrācijas radīto papildu slodzi zināmajam darba laika posmam. Veiciet papildu pasākumus, lai pasargātu strādājošo personu no vibrācijas kaitīgās iedarbības, piemēram, savlaicīgi veiciet elektroinstrumenta darbinstrumentu apkalpošanu, novērsiet roku atdzišanu un pareizi plānojiet darbu.

Tehniskie parametri

Smalkās izsmidzināšanas sistēma PFS 105 E WALLPaint			
Izstrādājuma numurs 3 603 B06 201	... 271
Nominālā patērējamā jau da	W	375	375
Izsmidzināmās vielas padeves ātrums	g/min.	200–350	200–350
Atomizācijas jau da	W	120	120
Laika patēriņš 5 m ² virsmas pārklāšanai ar krāsu	min.	2,5	2,5
Izsmidzināmās vielas tvertnes tilpums	ml	1000	1000
Gaisa padeves šļūtenes garums	m	3,40	3,40
Svars atbilstoši EPTA-Procedure 01/2003	kg	5,2	5,2
Elektroaizsardzības klase		□/II	□/II

Šādi parametri tiek nodrošināti pie nominālā elektrobarošanas sprieguma [U] 230 V. Iekārtām, kas paredzētas citam spriegumam vai ir modificētas atbilstoši nacionālajiem standartiem, šie parametri var atšķirties.

Lūdzam vadīties pēc elektroinstrumenta izstrādājuma numura.

Atsevišķiem izstrādājumiem tirdzniecības apzīmējumi var mainīties.

Atbilstības deklarācija

Mēs ar pilnu atbildību paziņojam, ka sadaļā „Tehniskie parametri” aprakstītais izstrādājums atbilst šādiem standartiem un normatīvajiem dokumentiem: EN 60335, kā arī direktīvām 2011/65/ES, 2006/42/EK un 2004/108/EK, ieskaitot Jūsu veiktās izmaiņas.

Tehniskā lieta (2006/42/EK) no:
Robert Bosch GmbH, Dept. PT/ETM9,
D-70745 Leinfelden-Echterdingen

Dr. Egbert Schneider
Senior Vice President
Engineering

Dr. Eckerhard Strötgen
Engineering Director
PT/ESI

ppa. Schneider i.v. Strötgen

Robert Bosch GmbH, Power Tools Division
D-70745 Leinfelden-Echterdingen
Leinfelden, 18.11.2011

Montāža

► **Pirms elektroinstrumenta apkopes vai apkalpošanas izvelciet tā elektrokabeļa kontaktdakšu no barojošā elektrotīkla kontaktligzdas.**

Gaisa padeves šļūtenes pievienošana (attēli A1 – A2)

- Izņemiet gaisa padeves šļūteni **18** no piederumu nodalījuma **22**.
- Noņemiet aizsargvāciņus **20** no abiem gaisa padeves šļūtenes galiem.

Pievienošana izsmidzināšanas pistolei

- Stingri iebīdīet gaisa padeves šļūtenes SDS savienotāju **19** izsmidzināšanas pistoles **8** savienotajā atbilstoši marķējuma bultas stāvoklim.
- Pagrieziet SDS savienotāju, līdz fiksējas tā stiprinājums.

Pievienošana bāzes blokam

- Stingri iebīdīet otru gaisa padeves šļūtenes SDS savienotāju bāzes bloka **26** savienotajā atbilstoši marķējuma bultas stāvoklim.
- Pagrieziet SDS savienotāju, līdz fiksējas tā stiprinājums.

Piezīme. Pēc elektroinstrumenta lietošanas noslēdziet abus gaisa padeves šļūtenes galus ar aizsargvāciņiem.

Lietošana

► **Pirms elektroinstrumenta apkopes vai apkalpošanas izvelciet tā elektrokabeļa kontaktdakšu no barojošā elektrotīkla kontaktligzdas.**

Sagatavošana darbam

Iegādājoties krāsas, ņemiet vērā to iespējamo ietekmi uz apkārtējo vidi.

Apsmidzināmās virsmas sagatavošana

Apsmidzināmajai virsmai jābūt sausai un brīvai no eļļas un smērvielām.

Darba laikā izsmidzināmās vielas aerosols var nonākt uz nenosēgtajām virsmām, padarot tās netīras. Tāpēc rūpīgi sagatavojiet visus apsmidzināmās virsmas tuvumā esošos objektus.

- Nosedziet vai aplīmējiet grīdas, telpā esošos priekšmetus, durvis, logus, durvju un logu rāmjus u.c. objektus.

Krāsas sagatavošana

- Veiciet krāsas sagatavošanu atbilstoši tās ražotāja sniegtajiem norādījumiem.
- Ja ražotājs nav sniedzis norādījumus par krāsas atšķaidīšanu, izsmidzināmo krāsu ieteicams atšķaidīt ar ūdeni par 10 %.

Ieteikums

Krāsas sākotnējais daudzums [ml]	500	800	1000
Ūdens daudzums [ml]	50	80	100

- Rūpīgi samaisiet krāsu.
- Ar piltuves **28** palīdzību iepildiet tvertnē **10** pietiekošu krāsas daudzumu.
- Vēlreiz rūpīgi samaisiet atšķaidīto krāsu.
- Stingri uzskrūvējiet izsmidzināmās vielas tvertnē **10** uz izsmidzināšanas pistoles.
- Veiciet izsmidzināšanas mēģinājumu uz kontrolvirsmas. (skatīt sadaļu „Izsmidzināšana” lappusē 174).

Ja ir vērojama optimāla apsmidzināšanas kvalitāte, var sākt izsmidzināšanu.

vai

Ja izsmidzināšanas rezultāts nav apmierinošs vai krāsa neizplūst, rīkojieties, kā aprakstīts sadaļā „Kļūmju novēršana” lappusē 176.

174 | Latviešu

Stāvcaurules iestādīšana (attēls B)

- Noskrūvējiet tvertni **10** no izsmidzināšanas pistoles.
- Pagrieziet stāvcauruli **12** tā, lai vielu būtu iespējams izsmidzināt bez pārpalikuma.

Veicot sienu krāsošanu uz **priekšu**, sprauslas vriezēnā

Veicot griestu krāsošanu uz **aizmuguri**, roktura vriezēnā

Uzsākot lietošanu

- ▶ **Pievadiet instrumentam pareizu spriegumu!** Spriegumam **elektrotīklā jāatbilst vērtībai, kas norādīta instrumenta marķējuma plāksnītē. Elektroinstrumenti, kas paredzēti 230 V spriegumam, var darboties arī no 220 V elektrotīkla.**
- ▶ **Darba laikā bāzes blokam jābūt novietotam horizontāli uz līdzenas virsmas. Neapgāziet un nenovietojiet slīpi bāzes bloku laikā, kad tas ir ieslēgts.**
- ▶ **Sekoji, lai elektroinstrumenta lietošanas laikā tā bāzes blokā netiktu iesūkta putekļi vai citi netīrumi.**
- ▶ **Darba laikā ievērojiet piesardzību, lai netiktu apsmidzināts bāzes bloks.**

Ieslēgšana

- Vienmēr novietojiet bāzes bloku horizontāli uz līdzenas, tīras virsmas.
- Pievienojiet elektroinstrumenta kontaktdakšu elektrotīkla kontakttīzdei.
- Satveriet izsmidzināšanas pistoli rokā un vēršiet to uz apsmidzināmo virsmu.
- Lai ieslēgtu elektroinstrumentu, pagrieziet rokturi **24** uz bāzes bloka līdz galam pa labi.
- Darbu ieteicams sākt ar maksimālu gaisa plūsmu. (skatīt sadaļu „Gaisa plūsmas iestādīšana” lappusē 175).
- Nospiediet palaišanas slēgu **9** uz izsmidzināšanas pistoles.

Piezīme. Laikā, kad bāzes bloks darbojas, no sprauslas pastāvīgi izplūst gaiss.

Aerosola konusa formas regulēšana (attēls E)

- ▶ **Nenospiediet palaišanas slēgu 9 laikā, kamēr tiek regulēts sprauslas nosegvāciņš 3.**

Izslēgšana

- Atlaidiet palaišanas slēgu **9** un pagrieziet rokturi **24** līdz galam pa kreisi.
- Ievietojiet izsmidzināšanas pistoli padziļinājumā **25**.
- Atvienojiet elektroinstrumenta kontaktdakšu no elektrotīkla kontakttīzdes.

Norādījumi darbam**Izsmidzināšana (attēli C – D)**

- Vispirms veiciet izsmidzināšanas mēģinājumu un izvēlieties tādu izsmidzināšanas aerosola konusa formu un izsmidzināmās vielas padevi, kas atbilst apsmidzināmajam materiālam. (par iestādījumiem lasiet nākošajā sadaļā)
- Turiet izsmidzināšanas pistoli perpendikulāri apsmidzināmā objekta virsmai 25 cm attālumā no tās.
- Vienmērīgi pārvietojiet izsmidzināšanas pistoli šķēršām pāri apsmidzināmajai virsmai vai arī augšup un lejup, atbilstoši izvēlētajai aerosola konusa formai. Vienmērīgs virsmas pārklājums veidojas tad, ja izsmidzināmās vielas joslu malas savstarpēji pārklājas par 4 – 5 cm.
- Nepieļaujiet pārtraukumus laikā, kad izsmidzināmās vielas aerosols skar apsmidzināmo virsmu.



Pārvietojot izsmidzināšanas pistoli ar pastāvīgu ātrumu, tiek nodrošināts vienmērīgs virsmas pārklājums un augsta apstrādes kvalitāte.

Ja netiek nodrošināts pastāvīgs attālums un apsmidzināšanas leņķis, tas veicina pastiprinātu krāsas aerosola izsēšanos uz virsmas un rada nevienmērīgu virsmas pārklājumu.

Nepieļaujiet izsmidzināmās vielas tvertnes pilnīgu iztukšošanu. Ja stāvcaurule vairs neskar izsmidzināmo vielu, tiek pārtraukta aerosola veidošanās, radot nevienmērīgu virsmas pārklājumu.

Ja izsmidzināmā viela izsēžas uz sprauslas adatas **16** un uz sprauslas nosegvāciņa **3**, notīriet abas šīs daļas ar ūdeni.

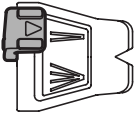
- Ar sviras **2** palīdzību iestādiet vēlamu izsmidzināmās vielas aerosola konusa platumu.
- Pagrieziet sprauslas nosegvāciņu **3** vēlamajā stāvoklī.

Pielietojums	Regulējošā svira 2	Sprauslas nosegvāciņš 3	Aerosola konusa forma
Priekškrāsošanai, stūru, malu un grūti pieejamu vietu apstrādei			Vertikāls, kompakts konuss horizontālam apstrādes virzienam
			Horizontāls, kompakts konuss vertikālam apstrādes virzienam

Pielietojums Regulējošā svira 2 Sprauslas nosegvāciņš 3 Aerosola konusa forma

Lielu virsmu galīgajai krāsošanai

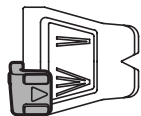

Vertikāls, plats konuss horizontālam apstrādes virzienam

Horizontāls, plats konuss vertikālam apstrādes virzienam

Izsmidzināmās vielas padeves regulēšana (attēls F)

- Lai iestādītu vēlamu izsmidzināmās vielas padevi, lietojiet regulatoru **7**:
 - I**: minimālā izsmidzināmās vielas padeve,
 - III**: maksimālā izsmidzināmās vielas padeve.

Izsmidzināmās vielas padeve Iestādījums

Uz virsmas nonāk pārāk daudz izsmidzināmās vielas.

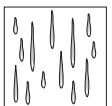

Izsmidzināmās vielas padeve jāsamazina.

- Pagrieziet regulatoru **7** virzienā **I**.

Uz virsmas nonāk pārāk maz izsmidzināmās vielas.

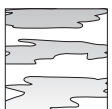

Izsmidzināmās vielas padeve jāpalielina.

- Pagrieziet regulatoru **7** virzienā **III**.

Gaisa plūsmas iestādīšana (attēls G)

- Lai iestādītu vēlamu gaisa padevi, izvēloties izsmidzināmajam materiālam atbilstošu gaisa spiedienu, lietojiet rokturi **24**.

maksimāla gaisa plūsma

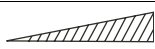

maksimāla gaisa plūsma

Darbu ieteicams sākt ar maksimālu gaisa plūsmu.

Gaisa plūsma

Pārāk stipra krāsas atomizācija.

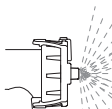

Iestādījums

Gaisa plūsma jāsamazina.

- Pagrieziet rokturi **24** pa kreisi.

Atomizācija ir pārāk rupja.

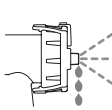

Gaisa plūsma jāpalielina.

- Pagrieziet rokturi **24** pa labi.

Darba pārtraukumi un transportēšana (attēls H)

Darba pārtraukumu laikā izsmidzināšanas pistoli **1** var ievietot padziļinājumā **25**. Pateicoties īpašam turētājam, izsmidzināšanas pistole stingri noturas padziļinājumā. Tāpēc no tās nevar izlīst izsmidzināmā viela.

- Ievietojiet izsmidzināšanas pistoli padziļinājumā un nedaudz piespiediet, līdz tā stingri fiksējas.

Lai atvieglotu smalkās izsmidzināšanas sistēmas transportēšanu, tās bāzes bloks ir apgādāts ar pārnesšanas rokturi.

- Pilnīgi iztukšojiet tvertni **10**. Pārļiecinieties, ka izsmidzināšanas pistolē **1** vairs nav krāsas. Izsmidziniet visu krāsu no izsmidzināšanas pistoles.
- Ievietojiet izsmidzināšanas pistoli padziļinājumā un nedaudz piespiediet, līdz tā stingri fiksējas.
- Smalkās izsmidzināšanas sistēmas pacelšanai un transportēšanai izmantojiet rokturi **27**.

Apkalpošana un apkope

Apkalpošana un tīrīšana

► **Pirms elektroinstrumenta apkopes vai apkalpošanas izvēliet tā elektrokabeļa kontaktakšus no barojošā elektrotīkla kontaktligzdas.**

Ja, neraugoties uz augsto izgatavošanas kvalitāti un rūpīgo pēcražošanas pārbaudi, elektroinstruments tomēr sabojājas, tas nogādājams remontam firmas Bosch pilnvarotā elektroinstrumentu remonta darbnīcā.

Pieprasot konsultācijas un pasūtīt rezerves daļas, noteikti paziņojiet 10 zīmju izstrādājuma numuru, kas atrodams uz elektroinstrumenta marķējuma plāksnītes.

Ja nepieciešams nomainīt elektrokabeļi, tas jāveic firmas Bosch elektroinstrumentu servisa centrā vai Bosch pilnvarotā elektroinstrumentu remonta darbnīcā, jo tā tiks saglabāts vajadzīgais darba drošības līmenis.

Izsmidzināšanas pistoles tīrīšana (attēls I)

Pienācīga tīrīšana garantē izsmidzināšanas pistoles nevainojamu darbību. Nepareizas vai nepietiekamas tīrīšanas gadījumā garantijas saistības zaudē spēku.

Izsmidzināšanas pistoles un izsmidzināmās vielas tvertnes tīrīšanai izmantojiet vienīgi ūdeni.

Neiegremdējiet ūdeni visu izsmidzināšanas pistoli.

176 | Latviešu

Nelietojiet izsmidzināšanas pistoles sprauslas un aerācijas atvērumu tīrīšanai smailus metāla priekšmetus.

- Izslēdziet bāzes bloku un nospiediet izsmidzināšanas pistoles palaišanas slēgu **9**, ļaujot izsmidzināmajai vielai ietecēt atpakaļ tvertnē.
- Noskrūvējiet tvertni **10** un izlejiet no tās atlikušo izsmidzināmo vielu.
- Iepildiet tvertnē ūdeni un stingri uzskrūvējiet to uz izsmidzināšanas pistoles.
- Vairākkārt saskalojiet izsmidzināšanas pistoli.
- Ieslēdziet bāzes bloku un izsmidziniet ūdeni piemērotā traukā (piemēram, spaini).
- Atkārtojiet pēdējās trīs darbības, līdz no izsmidzināšanas pistoles izplūst tīrs ūdens.
- Izslēdziet bāzes bloku.
- Pilnīgi iztukšojiet tvertni **10**.
- Pārliecinieties, ka stāvcaurule **12** ar tvertnes blīvi **13** ir attīrīta no izsmidzināmās vielas un nav bojāta.
- No ārpusē aplaukiet tvertni un izsmidzināšanas pistoli ar mitru auduma gabaliņu.
- Noņemiet regulējošo gredzenu **4**, tad noskrūvējiet virszugriezni **5** un noņemiet sprauslas nosegvāciņu **3** un pagriežamo gredzenu **14**.
- Notīriet sprauslas turētāju **15** un sprauslas adatu **16** ar ūdeni.
- Ievietojiet sprauslas turētāju **15** izsmidzināšanas pistoles korpusā un pagrieziet to pareizā stāvoklī.
- Novietojiet pagriežamo gredzenu **14** un sprauslas nosegvāciņu **3** uz sprauslas turētāja **15** un stingri nostipriniet visas minētās daļas ar virszugriezni **5**.

- Uzbīdīet regulējošo gredzenu **4** uz virszugriezņa **5**.

Gaisa filtra nomaīņa (attēls J)

Ja gaisa filtrs ir piesārņots, tas jānomaina.

- Noņemiet gaisa filtra pārsegu **23**.
- Nomainiet gaisa filtru **29**.
- Nostipriniet gaisa filtra pārsegu tam paredzētajā vietā.

Sprauslas blīves tīrīšana (attēls K)

Laiku pa laikam nepieciešams notīrīt sprauslas blīvi **17**.

- Izņemiet sprauslas turētāju **15** un sprauslas blīvi **17**. Ja sprauslas blīve stingri turas izsmidzināšanas pistolē, lietojiet tās izņemšanai piemērotu smailu priekšmetu.
- Notīriet sprauslas blīvi ar ūdeni.
- No jauna ievietojiet sprauslas blīvi izsmidzināšanas pistolē. Sekojiet, lai grope būtu vērsta prom no izsmidzināšanas pistoles.

Atbrīvošanās no izlietotajām vielām

Atbrīvojieties no šķidrās un sažuvušās krāsas paliekām apkārtējai videi nekaitīgā veidā. Atbrīvojoties no pāri palikušajām vielām, ievērojiet to ražotāju norādījumus, kā arī vietējos noteikumus par atbrīvošanos no īpaši kaitīgajām atkritumvielām.

Nepieļaujiet, lai apkārtējai videi kaitīgās ķīmikālijas nokļūst augsnē, iesūcas gruntsūdeņos vai iekļūst ūdenskrātuvēs. Neizlejiet apkārtējai videi kaitīgās ķīmikālijas kanalizācijas sistēmā!

Kļūmju novēršana

Kļūme	Kļūmes cēlonis	Novēršana
Izsmidzināmā viela slikti uzklājas uz virsmas	Izsmidzināmās vielas padeve ir pārāk maza	Pagrieziet regulatoru 7 virzienā III
	Attālums līdz apsmidzināmajai virsmai ir pārāk liels	Samaziniet apsmidzināšanas attālumu
	Uz virsmas nonāk pārāk maz izsmidzināmās vielas vai tā tiek uzsmidzināta pārāk reti	Biežāk pārvietojiet izsmidzināšanas pistoli pār apsmidzināmo virsmu
Uzsmidzinātā viela notek no virsmas	Izsmidzināmā viela ir pārāk bieža	Vēlreiz atšķaidiet izsmidzināmo vielu un veiciet izsmidzināšanas mēģinājumu
	Tiek uzsmidzināts pārāk daudz vielas	Pagrieziet regulatoru 7 virzienā I
	Attālums līdz apsmidzināmajai virsmai ir pārāk mazs	Palieliniet apsmidzināšanas attālumu
	Izsmidzināmā viela ir pārāk šķidra	Pievienojiet izsmidzināmajai vielai neatšķaidītu vielu no oriģinālās tvertnes
Atomizācija ir pārāk rupja	Viena un tā pati vieta tiek apsmidzināta pārāk bieži	Noņemiet krāsu un atkārtojiet izsmidzināšanu, neapsmidzinot tik bieži vienu un to pašu vietu
	Izsmidzināmās vielas padeve ir pārāk liela	Pagrieziet regulatoru 7 virzienā I
	Gaisa plūsma ir pārāk maza	Pagrieziet gaisa plūsmas regulēšanas rokturi 24 pa labi
	Ir netīra sprauslas adata 16	Iztīriet sprauslas adatu
	Spiediens tvertnē 10 ir pārāk mazs	Pareizi uzskrūvējiet izsmidzināmās vielas tvertni uz izsmidzināšanas pistoles
Ir stipri piesārņots 29 gaisa filtrs	Izsmidzināmā viela ir pārāk bieža	Vēlreiz atšķaidiet izsmidzināmo vielu un veiciet izsmidzināšanas mēģinājumu
		Nomainiet gaisa filtru

Kļūme	Kļūmes cēlonis	Novēršana
Izsmidzināmās vielas aerosola konuss pulsē	Tvertnē ir pārāk maz izsmidzināmās vielas	Iepildiet tvertnē izsmidzināmo vielu
	Ir nosprostojušies aerācijas atvērums stāvcaurulē 12	Iztīriet stāvcauruli un aerācijas atvērumu
	Ir stipri piesārņots 29 gaisa filtrs	Nomainiet gaisa filtru
	Izsmidzināmā viela ir pārāk bieza	Vēlreiz atšķaidiet izsmidzināmo vielu un veiciet izsmidzināšanas mēģinājumu
Izsmidzināmā viela piln no sprauslas	Sprauslas blīves 17 trūkst vai arī tā ir nepareizi ievietota	Ievietojiet sprauslas blīvi izsmidzināšanas pistolē (sekojiet, lai grope būtu vērsta prom no izsmidzināšanas pistoles)
	Uz sprauslas adatas 16 un sprauslas nosegvāciņa 3 ir nogulsņusies izsmidzināmā viela	Notīriet sprauslas adatu un sprauslas nosegvāciņu
	Sprauslas adata 16 ir nodilusi	Nomainiet sprauslas adatu
No sprauslas nenotiek vielas izsmidzināšana	Sprausla ir pārāk vaļīga	Pieskrūvējiet virszugriezni 5
	Rokturis gaisa plūsmas regulēšanai 24 neatrodas stāvoklī, kas atbilst „maksimālajai gaisa plūsmai”	Pagrieziet gaisa plūsmas regulēšanas rokturi 24 stāvoklī, kas atbilst „maksimālajai gaisa plūsmai”
	Tvertnē 10 neveidojas spiediens	Pareizi uzskrūvējiet izsmidzināmās vielas tvertni uz izsmidzināšanas pistoles
	Stāvcaurule 12 ir vaļīga	Stingrāk iespiediet stāvcauruli aptverē
	Ir nosprostojušies sprauslas adata 16	Iztīriet sprauslas adatu
	Ir nosprostojušies stāvcaurule 12	Iztīriet stāvcauruli
	Ir nosprostojušies aerācijas atvērums stāvcaurulē 12	Iztīriet stāvcauruli un aerācijas atvērumu
	Tvertnes blīves 13 trūkst vai arī tā ir bojāta	Uzbīdīet uz stāvcaurules (jaunu) tvertnes blīvi
Izsmidzināmā viela ir pārāk bieza	Vēlreiz atšķaidiet izsmidzināmo vielu un veiciet izsmidzināšanas mēģinājumu	

Tehniskā apkalpošana un konsultācijas klientiem

Klientu apkalpošanas dienests atbildēs uz Jūsu jautājumiem par izstrādājumu remontu un apkalpošanu, kā arī par to rezerves daļām. Kopsalikuma attēlus un informāciju par rezerves daļām var atrast arī interneta vietnē:

www.bosch-pt.com

Bosch klientu konsultāciju grupa centīsies Jums palīdzēt vislabākajā veidā, atbildot uz jautājumiem par izstrādājumu un to piederumu iegādi, lietošanu un regulēšanu.

Latvijas Republika

Robert Bosch SIA
Bosch elektroinstrumentu servisa centrs
Dzelzavas ielā 120 S
LV-1021 Rīga
Tālr.: + 371 67 14 62 62
Telefakss: + 371 67 14 62 63
E-pasts: service-pt@lv.bosch.com

Atbrīvošanās no nolietotajiem izstrādājumiem

Izsmidzināšanas pistole, elektriskais bloks, piederumi un iesaiņojuma materiāli jāpakļauj otrreizējai pārstrādei apkārtējai videi nekaitīgā veidā.

Neizmetiet elektroinstrumentu sadzīves atkritumu tvertnē!

Tikai ES valstīm



Saskaņā ar Eiropas Savienības direktīvu 2002/96/EK par nolietotajām elektriskajām un elektroniskajām ierīcēm un šīs direktīvas atspoguļojumiem nacionālajā likumdošanā, lietošanai nederīgie elektroinstrumenti jāsavāc atsevišķi un jānogādā otrreizējai pārstrādei apkārtējai videi nekaitīgā veidā.

Jānogādā otrreizējai pārstrādei apkārtējai videi nekaitīgā veidā.

Tiesības uz izmaiņām tiek saglabātas.

Lietuviškai

Saugos nuorodos

Bendrosios darbo su elektriniais įrankiais saugos nuorodos

⚠ ĮSPĖJIMAS Perskaitykite saugos nuorodas ir reikalavimus, taip pat kartu su dažais tiekiamus saugos duomenų lapus bei ant pakuočių esančius perspėjamuosius ženklus. Nesilaikant saugos nuorodų ir reikalavimų gali trenkti elektros smūgis, kilti gaisras ir (arba) galima susižaloti ar sužaloti kitus asmenis. **Išsaugokite visas saugos nuorodas ir instrukcijas, kad ir ateityje galėtumėte jomis pasinaudoti.**

Saugos nuorodose vartojama sąvoka „Elektrinis įrankis“ apibūdina elektrinius įrankius, maitinamus iš elektros tinklo (su maitinimo laidu), ir akumulatorinius elektrinius įrankius (be maitinimo laidu).

Darbo vietos saugumas

- ▶ Dirbdami su elektriniu įrankiu neleiskite šalia būti vaikams ir pašaliniais asmenims. Nukreipę dėmesį į kitus asmenis galite nebesuvaldyti įrankio.

Elektrosauga

- ▶ Elektrinio įrankio maitinimo laidu kištukas turi atitikti tinklo kištukinio lizdo tipą. Kištuko jokių būdu negalima modifikuoti. Nenaudokite jokių kištuko adapterių su įžemintais elektriniais įrankiais. Originalūs kištukai, tiksliai tinkantys elektros tinklo kištukiniams lizdams, sumažina elektros smūgio pavojų.
- ▶ Saugokite prietaisą nuo lietaus ir drėgmės. Į elektrinį įrankį patekęs vanduo padidina elektros smūgio riziką.
- ▶ Nenaudokite laido ne pagal paskirtį, t. y. neneškite elektrinio įrankio, laikydami už laido, nenaudokite laido įrankiui pakabinti ir netempkite už jo, norėdami iš kištukinio lizdo ištraukti kištuką. Saugokite maitinimo laidą nuo karščio, tepalų, aštrių briaunų ir besisukančių dalių. Pažeisti arba susipynę laidai padidina elektros smūgio pavojų.
- ▶ Jei su elektriniu įrankiu dirbate lauke, naudokite tik tokius ilginamuosius laidus, kurie taip pat yra skirti naudoti lauke. Naudojant lauko darbams pritaikytus ilginamuosius laidus, sumažėja elektros smūgio pavojus.
- ▶ Jei su elektriniu įrankiu neišvengiamai reikia dirbti drėgnoje aplinkoje, naudokite nuotėkio srovės apsauginį jungiklį. Naudojant nuotėkio srovės apsauginį jungiklį sumažėja elektros smūgio pavojus.

Žmonių sauga

- ▶ Dirbkite su asmeninėmis apsaugos priemonėmis ir visada užsidėkite apsauginius akinius. Naudojant asmenines apsaugos priemones, pvz., respiratorių, neslystančius batus, apsauginį šalimą ar klausos apsaugos priemones, priklausomai nuo elektrinio įrankio ir jo naudojimo pobūdžio, sumažėja rizika susižeisti.



Elektrinio įrankio naudojimas ir priežiūra

- ▶ Nenaudokite elektrinio įrankio, kurio jungiklis yra sugedęs. Elektrinis įrankis, kurio negalima įjungti ar išjungti, yra pavojingas ir jį būtina remontuoti.
- ▶ Nenaudojamą elektrinį įrankį laikykite vaikams neprieinamoje vietoje. Neleiskite su prietaisu dirbti asmenims, neišmanantiems, kaip jį naudoti, arba neperskaiciusiems šių nuorodų. Elektriniai įrankiai yra pavojingi, kai su jais dirba nepatyrę asmenys.
- ▶ Elektrinį įrankį, papildomą įrangą, darbo įrankius ir t. t. naudokite laikydamiesi šių reikalavimų. Atsižvelkite į darbo sąlygas ir atliekamą darbą. Naudojant elektrinį įrankį ne pagal paskirtį, gali susidaryti pavojingos situacijos.

Techninė priežiūra

- ▶ Elektrinį įrankį remontuoti turi tik kvalifikuoti specialistai ir naudoti tik originalias atsargines dalis. Taip bus užtikrinama, jog prietaisas išliks saugus.

Saugos nuorodos dirbantiems su pulverizatoriumi

- ▶ Naudokite tik tokius dažus, kurie nurodyti naudojimo pagal paskirtį skyrelyje. Neapbruoti dažai (pvz., lakas, aliejiniai dažai ir pan.) dažų pulverizatorių gali pažeisti.
- ▶ Nepurškite ant savęs, kitų asmenų ir gyvūnų.
- ▶ Įvertinkite pavojus, kuriuos gali sukelti dažai. Perskaitykite dažų gamintojo pateiktą informaciją ir laikykitės nurodymų. Siekiant išvengti sužalojimų rizikos, būtina laikytis gamintojo nurodymų.
- ▶ Saugokite, kad ant maitinimo laido kištuko ir purškimo pistoleto jungiklio nepatektų dažų ir kitokių skysčių. Niekada nelaikykite laido ant kištukinių jungčių. Gali iškilti elektros smūgio pavojus.
- ▶ Valykite tik vandens pagrindu pagamintomis priemonėmis. Garuojant lakiems tirpikliams aplinka tampa sprogi, todėl gali būti pažeistas dažų pulverizatorius.
- ▶ Prižiūrėkite vaikus. Taip bus užtikrinama, kad vaikai su dažų pulverizatoriumi nežaistų.
- ▶ Vaikams ir asmenims dėl fizinųjų, juslinių ir intelektinių negebėjimų, dėl trūkstamos patirties ar trūkstamų žinių nesugebantiems dažų pulverizatoriaus valdyti saugiai, šį dažų pulverizatorių leidžiama naudoti tik atsakingo asmens prižiūrimiems ar vadovaujamiems. Priešingu atveju prietaisas gali būti valdomas netinkamai ir kyla sužeidimų pavojus.

Gaminio ir techninių duomenų aprašas



Perskaitykite visas šias saugos nuorodas ir reikalavimus. Jei nepaisysite žemiau pateiktų saugos nuorodų ir reikalavimų, gali trenkti elektros smūgis, kilti gaisras ir galite sunkiai susižaloti arba sužaloti kitus asmenis.

Elektrinio įrankio paskirtis

Elektrinis įrankis yra skirtas tik vandens pagrindu pagamintiems dispersiniams sienų dažams uždaroje patalpoje purkšti.

Elektrinį įrankį naudokite tik tada, jei susipažinote su visomis įrankio funkcijomis ir esate jį visiškai įvaldę arba buvote atitinkamai apmokyti.

Pavaizduoti prietaiso elementai

Pavaizduotų sudedamųjų dalių numeriai atitinka elektrinio prietaiso schemose nurodytus numerius.

- 1 Purškimo pistoletas
- 2 Purškiamos srovės pločio nustatymo svirtelė (koncentruota srovė/plati srovė)
- 3 Oro gaubtelis
- 4 Purškiamos srovės reguliavimo žiedas (horizontali/vertikali)
- 5 Gaubiamoji veržlė
- 6 Žymė SDS užraktui
- 7 Ratukas purškiamos medžiagos kiekiui reguliuoti
- 8 Žarnos jungtis (purškimo pistoletas)
- 9 Valdymo jungiklis
- 10 Indas purškiamai medžiagai
- 11 Kojelės ilginamoji dalis
- 12 Siurbimo vamzdelis
- 13 Indo sandariklis
- 14 Sukamasis žiedas
- 15 Antgalio gaubtelis
- 16 Antgalio adatėlė
- 17 Antgalio sandariklis
- 18 Oro žarna
- 19 SDS užraktas
- 20 SDS užrakto apsauginis gaubtelis
- 21 Bazinis blokas
- 22 Papildomos įrangos skyrelis
- 23 Oro filtro dangtelis
- 24 Įjungimo-išjungimo ir oro kiekio reguliavimo ratukas
- 25 Vieta purškimo pistoletui įstatyti
- 26 Žarnos jungtis (bazinis blokas)
- 27 Rankena prietaisui pernešti
- 28 Pildymo piltuvėlis
- 29 Oro filtras

Pavaizduoti ar aprašyti priedai į tiekiamą standartinį komplektą neįeina. Visą papildomą įrangą rasite mūsų papildomos įrangos programoje.

Techniniai duomenys

Dažų pulverizatorius	PFS 105 E WALLPaint		
Gaminio numeris			
3 603 B06 201	... 271
Nominali naudojamoji galia	W	375	375
Purškimo našumas	g/min	200–350	200–350
Purškimo galia	W	120	120
Laiko sąnaudos 5 m ² plotui dažais padengti	min	2,5	2,5
Purškiamo skysčio indo talpa	ml	1000	1000
Oro žarnos ilgis	m	3,40	3,40
Svoris pagal „EPTA-Procedure 01/2003“	kg	5,2	5,2
Apsaugos klasė		□/II	□/II

Duomenys galioja tik tada, kai nominalioji įtampa [U] 230 V. Jei įtampa kitokia arba jei naudojamas specialus, tam tikrai šaliai gaminamas modelis, šie duomenys gali skirtis.
Atkreipkite dėmesį į jūsų elektrinio įrankio gaminio numerį, nes kai kurių elektrinių įrankių modelių pavadinimai gali skirtis.

Informacija apie triukšmą ir vibraciją

Triukšmo matavimų vertės nustatytos pagal EN 60745.

Pagal A skalę išmatuotas prietaiso garso slėgio lygis tipiniu atveju siekia 74 dB(A). Paklaida K = 3 dB.

Triukšmo lygis dirbant su prietaisu gali viršyti 80 dB(A).

Dirbkite su klausos apsaugos priemonėmis!

Vibracijos bendroji vertė a_h (trijų krypčių atstojamasis vektorius) ir paklaida K nustatytos pagal EN 60745:
 $a_h < 2,5 \text{ m/s}^2$, $K = 1,5 \text{ m/s}^2$.

Šioje instrukcijoje pateiktas vibracijos lygis buvo išmatuotas pagal EN 60745 normoje standartizuotą matavimo metodą, ir lyginant elektrinius įrankius jį galima naudoti. Jis skirtas vibracijos poveikiui laikinai įvertinti.

Nurodytas vibracijos lygis atspindi pagrindinius elektrinio įrankio naudojimo atvejus. Tačiau jeigu elektrinis įrankis naudojamas kitokiais paskirčiais, su kitokiais darbo įrankiais arba jeigu jis nepakankamai techniškai prižiūrimas, vibracijos lygis gali kisti. Tokiu atveju vibracijos poveikis per visą darbo laikotarpį gali žymiai padidėti.

Norint tiksliai įvertinti vibracijos poveikį per tam tikrą darbo laiką, reikia atsižvelgti ir į laiką, per kurį elektrinis įrankis buvo išjungtas arba, nors ir veikė, bet nebuvo naudojamas. Tai įvertinus, vibracijos poveikis per visą darbo laiką žymiai sumažės.

Dirbančiam nuo vibracijos poveikio apsaugoti paskirkite papildomas apsaugos priemones, pvz.: elektrinių ir darbo įrankių techninę priežiūrą, rankų šildymą, darbo eigos organizavimą.

Atitikties deklaracija

Atsakingai pareiškiame, kad skyrįje „Techniniai duomenys“ aprašytas gaminys atitinka šių standartų arba norminių dokumentų: EN 60335 ir Direktyvų 2011/65/ES, 2006/42/EB, 2004/108/EB, ir jų pakeitimų reikalavimus.

180 | Lietuviškai

Techninė byla (2006/42/EB) laikoma:
Robert Bosch GmbH, Dept. PT/ETM9,
D-70745 Leinfelden-Echterdingen

Dr. Egbert Schneider
Senior Vice President
Engineering

Dr. Eckerhard Strötgen
Engineering Director
PT/ESI

Dr. Egbert Schneider *Dr. Eckerhard Strötgen*

Robert Bosch GmbH, Power Tools Division
D-70745 Leinfelden-Echterdingen
Leinfelden, 18.11.2011

Montavimas

- **Prieš atliekant bet kokius elektrinio įrankio reguliavimo ar priežiūros darbus reikia ištraukti kištuką iš elektros tinklo lizdo.**

Oro žarnos prijungimas (žr. pav. A1 – A2)

- Išimkite oro žarną **18** iš papildomos įrangos skyrelio **22**.
- Nuo abiejų oro žarnos galų nuimkite apsauginius gaubtelius **20**.

Prijungimas prie purškimo pistoleto:

- Vieną oro žarnos SDS užraktą **19** pagal pažymėtą rodyklę tvirtai įstatykite į purškimo pistoleto jungtį **8**.
- Sukite SDS užraktą, kol įsistatys fiksuatorius.

Bazinio bloko prijungimas:

- Kitą oro žarnos SDS užraktą pagal pažymėtą rodyklę tvirtai įstatykite į purškimo pistoleto jungtį **26**.
- Sukite SDS užraktą, kol įsistatys fiksuatorius.

Nuoroda: po naudojimo žarnos galus vėl apsaugokite apsauginiais gaubteliais.

Darbas

- **Prieš atliekant bet kokius elektrinio įrankio reguliavimo ar priežiūros darbus reikia ištraukti kištuką iš elektros tinklo lizdo.**

Paruošimas darbui

Pirkdami dažus atkreipkite dėmesį, ar jie nekenksmingi aplinkai.

Purškiamo paviršiaus paruošimas

Purškiamas paviršius turi būti švarus, sausas ir neriebaluotas. Dirbant su pulverizatoriumi visus neapdengtus paviršius gali užteršti purškiamas rūkas. Todėl rūpestingai paruoškite plotą aplink purškiamą paviršių:

- Apdenkite ar apkljuokite grindis, daiktus, duris, langus, durų ir langų rėmus bei kt.

Dažų paruošimas

- Paruoškite dažus, laikydamiesi gamintojo nurodymų. Jei dažų gamintojas nėra pateikęs skiedimo nurodymų, dažus rekomenduojame praskiesti vandeniu 10 %.

Patarimas

Pradinis dažų kiekis [ml]	500	800	1000
Vanduo [ml]	50	80	100

- Dažus gerai išmaišykite.
- Naudodamiesi pildymo piltuvėliu **28** į indą **10** pripilkite pakankamai dažų.
- Praskiestus dažus dar kartą gerai išmaišykite.
- Indą **10** tvirtai prisukite prie purškimo pistoleto.
- Pabandykite purkšti ant bandomojo paviršiaus. (žr. „Purškimas“, 181 psl.)

Jei paviršius nupurkštas optimaliai, galite pradėti purškimą arba

Jei nesate patenkinti purškimo rezultatais arba dažai nesipurškia, atlikite veiksmus, aprašytus skyrelyje „Gedimų šalinimas“ 183 psl.

Siurbimo vamzdelio nustatymas (žr. pav. B)

- Nusukite indą **10** nuo purškimo pistoleto.
- Pasukite siurbimo vamzdelį **12** taip, kad purškiamą medžiagą galima būtų išpurkšti beveik be likučių:

Sienų dažymas j **priekį** antgalio kryptimi

Lubų dažymas **atgal** rankenos kryptimi

Paruošimas darbui

- **Atkreipkite dėmesį į tinklo įtampą! Elektros tinklo įtampa turi atitikti elektrinio įrankio firminėje lentelėje nurodytą įtampą. 230 V pažymėtus elektrinius įrankius galima jungti ir į 220 V įtampos elektros tinklą.**

- **Bazinis blokas darbo metu visada turi horizontaliai stovėti ant lygaus pagrindo. Kai bazinis blokas įjungtas, jo niekada nepaverskite ir nestatykite vertikaliai.**

- **Stebėkite, kad dirbant bazinis blokas negalėtų įsiurbti dulkių ar kitokių nešvarumų.**

- **Saugokite, kad bazinio bloko niekada neapipurkštumėte.**

Įjungimas

- Bazinį bloką visada statykite tik horizontaliai ant lygaus ir švaraus paviršiaus.
- Į kištukinį lizdą įstatykite kištuką.
- Paimkite į ranką purškimo pistoletą ir nukreipkite jį į purškiamą paviršių.
- Norėdami įjungti, pasukite ant bazinio bloko esantį ratuką **24** į dešinę iki atramos. Rekomenduojama pradėti nustačius didžiausią oro kiekį. (žr. „Oro kiekio nustatymas“, 182 psl.)
- Paspauskite ant purškimo pistoleto esantį valdymo jungiklį **9**.

Nuoroda: kai bazinis blokas įjungtas, per antgalį visada eina oras.

Išjungimas

- Atleiskite valdymo jungiklį **9** ir sukite ratuką **24** į kairę iki atramos.
- Purškimo pistoletą įstatykite į specialiai jam skirtą vietą **25**.
- Iš kištukinio lizdo ištraukite kištuką.

Darbo patarimai**Purškimas (žr. C–D pav.)**

- Pirmiausia atlikite bandomąjį purškimą ir pagal purškiamą medžiagą nustatykite purškimo profilį ir purškiamos medžiagos kiekį (nustatymus žr. žemiau esančiuose skyreliuose).
- Purškimo pistoletą purškiamo objekto atžvilgiu būtina laikyti vertikaliai ir vienodu 25 cm atstumu.

- Priklausomai nuo nustatyto purškimo profilio, tolygiai vedžiokite purškimo pistoletą skersai arba aukštyn-žemyn. Vienodos kokybės paviršius gaunamas, kai purškiamos juostos persidengia 4 – 5 cm.
- Purkšdami paviršių, purškimo operacijos stenkitės nenutraukti.

Tolygiai vedžiojant pistoletą gaunamas vienodos kokybės paviršius.

Purškiant nevienodu atstumu ir skirtingu kampu, susidaro stiprus dažų rūkas ir gaunamas netolygus paviršius.







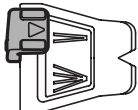

Nepurkškite tiek, kad purškiamos medžiagos indas taptų visiškai tuščias. Kai siurbimo vamzdelis nėra panardintas į purškiamą medžiagą, nebesusidaro purškiamas rūkas ir paviršius nupurškiamas tolygiai.

Jei ant antgalio adatėlės **16** ir oro gaubtelio **3** yra purškiamos medžiagos nuosėdų, abi dalis nuvalykite vandeniu.

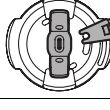
Purškimo profilio nustatymas (žr. pav. E)

- ▶ **Niekada nejunkite valdymo jungiklio 9, kai reguliuojate oro gaubtelį 3.**

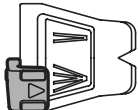
- Nustatymo svirtelė **2** nustatykite pageidaujamą purškiamos srovės plotį.
- Pasukite or gaubtelį **3** į norimą padėtį.

Naudojimas	Nustatymo svirtelė 2	Oro gaubtelis 3	Purškiamą srovę
Pirminiam dažymui, kampams, briaunoms ir sunkiai prieinamoms vietoms			 vertikali koncentruota srovė horizontaliai darbo krypčiai
			 horizontali koncentruota srovė vertikaliai darbo krypčiai
			 vertikali plati srovė horizontaliai darbo krypčiai
Dideliam plotui dažyti			 horizontali plati srovė vertikaliai darbo krypčiai

Purškiamos medžiagos kiekio nustatymas (žr. pav. F)

- Pasukite reguliavimo ratuką **7**, kad nustatytumėte norimą purškiamos medžiagos kiekį:
I: mažiausias purškiamos medžiagos kiekis,
III: didžiausias purškiamos medžiagos kiekis.

Purškiamos medžiagos kiekis

Per daug purškiamos medžiagos ant purškiamo paviršiaus:

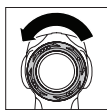
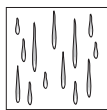
**Nustatymas**

Purškiamos medžiagos kiekį reikia sumažinti.

- Reguliavimo ratuką **7** pasukite **I** kryptimi.

Purškiamos medžiagos kiekis

Per mažai purškiamos medžiagos ant purškiamo paviršiaus:

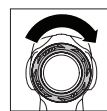
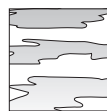
**Nustatymas**

Purškiamos medžiagos kiekį reikia padidinti.

- Reguliavimo ratuką **7** pasukite **III** kryptimi.

182 | Lietuviškai

Oro kiekio nustatymas (žr. pav. G)

- Norėdami naudojami purškiamai medžiagai nustatyti reikiamą oro kiekį ir slėgį, pasukite ratuką **24**.

minimalus oro kiekis		maksimalus oro kiekis
----------------------	---	-----------------------

Rekomenduojama pradėti nustačius didžiausią oro kiekį.

Oro kiekis	Nustatymas
------------	------------

Per didelis dažų rūkas:	Oro kiekį reikia sumažinti.
-------------------------	-----------------------------

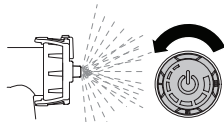

- Ratuką **24** pasukite į kairę.

Per stambiai purškia:	Oro kiekį reikia padidinti.
-----------------------	-----------------------------

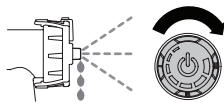

- Ratuką **24** pasukite į dešinę.

Darbo pertraukos ir transportavimas (žr. pav. H)

Per darbo pertraukas purškimo pistoletą **1** galima įstatyti į specialiai jam skirtą vietą **25**. Šioje vietoje purškimo pistoletą tvirtai laiko tvirtinamasis įtaisas. Purškiamą medžiagą ištekėti negali.

- Įstatykite purškimo pistoletą į šią vietą ir spauskite, kol jis tvirtai įsistatys.

Kad pulverizatorių būtų lengva pernešti, prie bazinio bloko yra pritvirtinta rankena.

- Indą **10** visiškai ištuštinkite.
- Įsitikinkite, kad purškimo pistolete **1** nebėra dažų: iš purškimo pistoleto išpurškite visus dažus.
- Įstatykite purškimo pistoletą į šią vietą ir spauskite, kol jis tvirtai įsistatys.
- Pulverizatorių kelkite ir neškite už specialios rankenos **27**.

Priežiūra ir servisas**Priežiūra ir valymas**

- ▶ **Prieš atliekant bet kokius elektrinio įrankio reguliavimo ar priežiūros darbus reikia ištraukti kištuką iš elektros tinklo lizdo.**

Jeigu elektrinis įrankis, nepaisant gamykloje atliekamo kruopštaus gamybos ir kontrolės proceso, vis dėlto sugestų, jo remontas turi būti atliekamas įgaliotame Bosch elektrinių įrankių klientų aptarnavimo skyriuje.

Ieškant informacijos ir užsakant atsargines dalis būtina nurodyti dešimtženklį gaminio užsakymo numerį.

Jei reikia pakeisti maitinimo laidą, dėl saugumo sumetimų tai turi būti atliekama Bosch įmonėje arba įgaliotose Bosch elektrinių įrankių remonto dirbtuvėse.

Purškimo pistoleto valymas (žr. pav. I)

Kad purškimo pistoletas nepriekaištingai veiktų, jį būtina tinkamai valyti. Jei pistoletas valomas per mažai arba netinkamai, pretenzijos dėl garantijos nepriimamos.

Purškimo pistoletą ir purškiamos medžiagos indą visada plaukite vandeniu.

Niekada nepadirkite viso purškimo pistoleto į vandenį.

Purškimo pistoleto antgalių ir kiaurymių orui niekada nevalykite smailiais metaliniais daiktais.

- Bazinį bloką išjunkite ir paspauskite purškimo pistoleto valdymo jungiklį **9**, kad purškiamą medžiagą sutektų atgal į indą.
- Indą **10** nusukite ir išpilkite likusią purškiamą medžiagą.
- Į indą pripilkite vandens ir tvirtai prisukite prie purškimo pistoleto.
- Purškimo pistoleto niekada nekratykite.
- Įjunkite bazinį bloką ir purškite vandenį į tinkamą surinkimo indą (pvz., kibirą).
- Paskutinius tris žingsnius kartokite tol, kol iš purškimo pistoleto pradės tekėti skaidrus vanduo.
- Bazinį bloką vėl išjunkite.
- Indą **10** visiškai ištuštinkite.
- Patikrinkite, ar siurbimo vamzdelis **12** su indo sandarikliu **13** nėra užterštas purškiamą medžiaga ir nepažeistas.
- Indo ir purškimo pistoleto išorę nuvalykite drėgna šluoste.
- Nusukite reguliavimo žiedą **4**, gaubiamąją veržlę **5**, oro gaubtelį **3** ir sukamąjį žiedą **14**.
- Vandeniui nuvalykite antgalio gaubtelį **15** ir antgalio adatėlę **16**.
- Įstatykite antgalio gaubtelį **15** į purškimo pistoleto korpusą ir sukite į tinkamą padėtį.
- Sukamąjį žiedą **14** ir oro gaubtelį **3** įstatykite į antgalio gaubtelį **15** ir užveržkite viską gaubiamąja veržle **5**.
- Regulavimo žiedą **4** uždėkite ant gaubiamosios veržlės **5**.

Pakeiskite oro filtrą. (žr. pav. J)

Jei oro filtras yra užterštas, jį reikia pakeisti.

- Nuimkite oro filtro dangtelį **23**.
- Pakeiskite oro filtrą **29**.
- Oro filtro dangtelį vėl įstatykite.

Antgalio sandariklio valymas (žr. pav. K)

Retkarčiais reikia išvalyti antgalio sandariklį **17**.

- Nuimkite antgalio gaubtelį **15** ir antgalio sandariklį **17**. Pasinaudokite aštriu daiktu, nes antgalio sandariklis prie purškimo pistoleto laikosi tvirtai.
- Vandeniui nuvalykite antgalio sandariklį.
- Antgalio sandariklį vėl įstumkite į purškimo pistoletą. Atkreipkite dėmesį, kad griovelis būtų nukreiptas nuo purškimo pistoleto.

Medžiagos šalinimas

Dažus ir sudžiūvusius dažų likučius šalinkite aplinkai nekenksmingu būdu. Laikykitės gamintojo pateiktų šalinimo reikalavimų ir šalyje galiojančių specialių atliekų tvarkymo taisyklių.

Aplinkai kenksmingus chemikalus į žemę, gruntinius vandenius ar vandens telkinius išpilti draudžiama. Aplinkai kenksmingų chemikalų niekada neišpilkite į kanalizaciją!

Gedimų šalinimas

Gedimas	Priežastis	Pašalinimas
Purškiama medžiaga netinkamai padengia paviršių.	Per mažas purškiamos medžiagos kiekis.	Reguliavimo ratuką 7 pasukite III kryptimi
	Per didelis atstumas iki purškiamo paviršiaus.	Purškimo atstumą sumažinkite.
	Ant purškiamo paviršiaus per mažai purškiamos medžiagos, paviršius per retai apipurkštas.	Paviršių purškite daugiau.
	Purškiama medžiaga per tiršta.	Purškiamą medžiagą iš naujo praskieskite ir atlikite bandomąjį purškimą
Purškiama medžiaga po purškimo varva.	Užpurkšta per daug medžiagos.	Reguliavimo ratuką 7 pasukite I kryptimi.
	Per mažas atstumas iki purškiamo paviršiaus.	Purškimo atstumą padidinkite.
	Purškiama medžiaga per skysta.	Įmaišykite neskiestos purškiamos medžiagos.
	Per dažnai purkšta per tą pačią vietą.	Dažų perteklių pašalinkite ir purkšdami antrą kartą nepurškite taip dažnai per tą pačią vietą.
Per stambiai purškia.	Nustatytas per didelis purškiamos medžiagos kiekis.	Reguliavimo ratuką 7 pasukite I kryptimi.
	Per mažas oro kiekis.	Oro kiekio reguliavimo ratuką 24 pasukite į dešinę.
	Užteršta antgalio adatėlė 16	Antgalio adatėlę nuvalykite
	Inde 10 per žemas slėgis.	Purškiamos medžiagos indą tvirtai prisukite prie purškimo pistoleto.
	Purškiama medžiaga per tiršta.	Purškiamą medžiagą iš naujo praskieskite ir atlikite bandomąjį purškimą
	Labai užterštas oro filtras 29	Pakeiskite oro filtrą.
Purškiama srovė trūkčioja.	Inde per mažai purškiamos medžiagos.	Įpilkite purškiamos medžiagos.
	Užsikimšusi siurbimo vamzdelio 12 kiurymė orui išleisti.	Siurbimo vamzdelį ir kiurymę išvalykite.
	Labai užterštas oro filtras 29	Pakeiskite oro filtrą.
	Purškiama medžiaga per tiršta.	Purškiamą medžiagą iš naujo praskieskite ir atlikite bandomąjį purškimą
	Nėra arba netinkamai įdėtas antgalio sandariklis 17	Į purškimo pistoletą įdėkite antgalio sandariklį (griovelis nukreiptas nuo purškimo pistoleto į išorę)
Per antgalį laša purškiama medžiaga.	Ant antgalio adatėlės 16 ir oro gaubtelio 3 yra purškiamos medžiagos nuosėdų	Antgalio adatėlę ir oro gaubtelį išvalykite
	Susidėvėjusi antgalio adatėlė 16	Antgalio adatėlę pakeiskite
	Antgalis atsilaisvinęs.	Užveržkite gaubiamąją veržlę 5 .
Iš antgalio nepurškiama medžiaga.	Oro kiekio reguliavimo ratukas 24 nenustatytas ties „maksimaliu oro kiekiu“	Oro kiekio reguliavimo ratuką 24 nustatykite ties „maksimaliu oro kiekiu“
	Inde 10 nesukuriamas slėgis.	Purškiamos medžiagos indą tvirtai prisukite prie purškimo pistoleto.
	Siurbimo vamzdelis 12 netvirtai įstatytas.	Siurbimo vamzdelį tvirtai įstatykite.
	Užsikimšusi antgalio adatėlė 16	Antgalio adatėlę nuvalykite
	Užsikimšęs siurbimo vamzdelis 12 .	Siurbimo vamzdelį išvalykite.
	Užsikimšusi siurbimo vamzdelio 12 kiurymė orui išleisti.	Siurbimo vamzdelį ir kiurymę išvalykite.
	Nėra arba pažeistas indo sandariklis 13	Ant siurbimo vamzdelio uždėkite (naują) indo sandariklį
	Purškiama medžiaga per tiršta.	Purškiamą medžiagą iš naujo praskieskite ir atlikite bandomąjį purškimą

184 | Lietuviškai

Klientų aptarnavimo skyrius ir klientų konsultavimo tarnyba

Klientų aptarnavimo skyriuje gausite atsakymus į klausimus, susijusius su jūsų gaminio remontu, technine priežiūra bei atsarginėmis dalimis. Detalius brėžinius ir informaciją apie atsargines dalis rasite čia:

www.bosch-pt.com

Bosch klientų konsultavimo tarnybos specialistai mielai jums patars gaminių ir papildomos įrangos pirkimo, naudojimo bei nustatymo klausimais.

Lietuva

Bosch įrankių servisas

Informacijos tarnyba: +370 (037) 713350

Įrankių remontas: +370 (037) 713352

Faksas: +370 (037) 713354

El. paštas: service-pt@lv.bosch.com

Šalinimas

Purškimo pistoletas, elektrinė dalis, papildoma įranga ir pakuotės turi būti ekologiškai utilizuojami.

Nemeskite elektrinių įrankių į buitinių atliekų konteinerius!

Tik ES šalims:



Pagal Europos direktyvą 2002/96/EB dėl elektros ir elektroninės įrangos atliekų ir šios direktyvos perkėlimo į nacionalinę teisę aktus, naudoti nebetinkami elektriniai įrankiai turi būti surenkami atskirai ir perdirbami aplinkai nekenksmingu būdu.

Galimi pakeitimai.



1 600 A00 0WF



1 600 A00 0YM