

STAVR



18V 

EAC

Пила дисковая аккумуляторная
Қайта зарядталатын дөңгелек ара

RU

KZ

SCW 18BL-165

— РУКОВОДСТВО ПО ЭКСПЛУАТАЦИИ —
ПАЙДАЛАНУ БОЙЫНША БАСШЫЛЫҚ

СОДЕРЖАНИЕ

1 Общие указания	3
2 Технические требования	4
3 Комплектность	4
4 Требования безопасности	4
5 Функциональные элементы	8
6 Подготовка к работе	9
7 Порядок работы	10
8 Техническое обслуживание	10
9 Правила хранения	10
10 Срок службы	11
11 Возможные неисправности и методы их устранения	11
12 Гарантии изготовителя	12
13 Прочая информация	13

МАЗМҰНЫ

1 Жалпы нұсқаулар	14
2 Техникалық талаптар	15
3 Жиынтықтылық	15
4 Қауіпсіздік талаптары	15
5 Функционалдық элементтері	19
6 Жұмысқа дайындау	20
7 Жұмыс тәртібі	21
8 Техникалық қызмет көрсету	21
9 Сақтау шарттары	21
10 Қызметтік мерзімі	22
11 Ықтимал ақаулықтар және оларды жою тәсілдері	22
12 Дайындаушының кепілдіктері	23
13 Өзге ақпарат	24

Наша компания благодарит Вас за Ваш выбор и надеется, что настоящее изделие торговой марки «STAVR» будет полностью отвечать Вашим ожиданиям. Для того, чтобы Ваше изделие прослужило Вам долгое время, необходимо правильно его использовать, хранить и проводить техническое и сервисное обслуживание, в связи с чем настоятельно рекомендуем Вам перед использованием тщательно изучить информацию, изложенную в настоящем руководстве.

УВАЖАЕМЫЙ ПОКУПАТЕЛЬ!

При покупке изделия необходимо удостовериться в его работоспособности, отсутствии механических повреждений, проверить комплектацию и наличие штампа торгующей организации, даты продажи и подписи продавца с номером модели и серийным номером на гарантийном талоне, являющемся неотъемлемой частью настоящего руководства.

Біздің компания Сіздің таңдауыңыз үшін Сізге алғысын білдіреді және «STAVR» сауда таңбасындағы аталған бұйымның Сіздің күтулеріңізге толықтай жауап беретін болады деп үміттенеміз. Сіздің бұйымыңыз Сізге ұзақ уақыт қызмет етуі үшін оны дұрыс қолдану, сақтау және техникалық және сервистік қызмет көрсетуді жүргізіп отыру қажет, осыған байланысты Сізге қолданудың алдында осы нұсқаулықта мазмұндалған ақпаратты мұқият оқып шығуды үзілді-кесілді ұсынамыз.

ҚҰРМЕТТІ САТЫП АЛУШЫ!

Бұйымды сатып алу кезінде оның жұмысқа қабілеттілігіне, механикалық бүлінулердің жоқтығына көз жеткізу, сонымен бірге жиынтықтылықты және осы нұсқаулықтың ажырамасы бөлігі болып табылатын кепілдік талонында үлгінің сериясы мен сериялық нөмірімен сатушы ұйым мөртабанының, сатылған күні мен сатушының қолтаңбасының болуын тексеріп алу қажет.

1 ОБЩИЕ УКАЗАНИЯ

Пила дисковая аккумуляторная (далее также пила, машина, электроинструмент, изделие) предназначена для пиления древесных материалов в рамках бытовых нужд.



Настоятельно рекомендуется ознакомиться со всеми пунктами настоящего руководства по эксплуатации перед использованием изделия во избежание возникновения опасных ситуаций.

EAC Данное изделие соответствует требованиям:

Технического регламента Таможенного союза ТР ТС 010/2011 «О безопасности машин и оборудования», утвержденный Решением Комиссии Таможенного союза от 18 октября 2011г. № 823; Технического регламента Таможенного союза ТР ТС 020/2011 «Электромагнитная совместимость технических средств», утвержденный Решением Комиссии Таможенного союза от 9 декабря 2011г. № 879; Технического регламента Таможенного союза ТР ТС 037/2016 «Об ограничении применения опасных веществ в изделиях электротехники и радиоэлектроники», утвержденный Решением Совета Евразийской экономической комиссии от 18 октября 2016 г. №113.



Данное руководство по эксплуатации является неотъемлемой частью изделия. Храните руководство по эксплуатации в течение всего срока службы изделия.



Изделие предназначено для использования только внутри помещения. Запрещено подвергать изделие воздействию неблагоприятных атмосферных и внешних воздействий, таких как дождь, снег, повышенная влажность, нагрев и прочее.



При работе с изделием пользуйтесь средствами индивидуальной защиты (каска, защитные очки, наушники, перчатки, соответствующая одежда и обувь).

18V 

- Единая аккумуляторная платформа.
- Совместим с инструментом и садовой техникой.
- Более 500+ инструментов.

Приобретенное вами изделие может иметь некоторые отличия от настоящего руководства, не влияющие на его эксплуатацию.

2 ТЕХНИЧЕСКИЕ ТРЕБОВАНИЯ

Таблица 1

Наименование параметра	Значение
Тип двигателя	Бесщеточный (BL motor)
Напряжение питания	18 В
Тип аккумулятора	18 В UNI-M Li-Ion (литий-ионный), перезаряжаемый
Совместимый аккумулятор:	BL1815, BL1820, BL1830, BL1840B, BL1850B, BL1860B STAVR: SB 18-2-01, SB 18-4-01, SB 18-6-01 Kolner: KB 18-2ST-01, KB 18-3ST-01, KB 18-3ST
Частота оборотов на холостом ходу	7000 об/мин
Диаметр пильного диска	165x20 мм
Глубина распила при 90° / 45°	63 / 43 мм
Класс безопасности	III класс
Класс защиты	IP20
Габаритные размеры	330x175x250 мм
Масса	2,6 кг

3 КОМПЛЕКТНОСТЬ

Таблица 2

Пила дисковая аккумуляторная	1 шт.
Руководство по эксплуатации	1 шт.
Параллельный упор	1 шт.
Пильный диск 165x20 мм	1 шт.
Зацеп	1 шт.

ВНИМАНИЕ! Изделие поставляется без аккумулятора и зарядного устройства!

4 ТРЕБОВАНИЯ БЕЗОПАСНОСТИ

Безопасная и стабильная работа изделия гарантируется только при соблюдении следующих условий:

4.1.1 Не используйте изделие для любых иных целей, кроме указанных в данном руководстве по эксплуатации. Эксплуатация, обслуживание и хранение изделия должны осуществляться строго в соответствии с данным руководством по эксплуатации.

4.1.2 Не разрешайте детям контактировать с изделием, даже если оно выключено.

4.1.3 Не погружайте изделие или отдельные его части в воду или другие жидкости.

4.1.4 Не используйте изделие, если есть риск возгорания или взрыва, например, вблизи легковоспламеняющихся жидкостей и газов.

4.1.5 Не производите никаких работ с изделием, если Вы утратили концентрацию внимания, больны, почувствовали недомогание, или находитесь под воздействием наркотических средств, алкоголя или медикаментов. Именно момент потери внимания при использовании изделия может привести к серьезным несчастным случаям и ранениям.

4.1.6 Переносите изделие, держа его только за рукоятку (или за основание), при этом запрещено удерживать палец на выключателе.

4.1.7 Не переносите изделие во включенном состоянии.

4.1.8 При работе с изделием пользуйтесь средствами индивидуальной защиты. В случае необходимости воспользуйтесь респиратором, специальными перчатками, очками и наушниками.

4.1.9 При работе с изделием рекомендуется надевать подходящую одежду, чтобы никакие части не контактировали с изделием и обрабатываемой заготовкой / материалом. Также убедитесь, что на Вас нет ничего, что могло бы помешать

работе или вызвать нежелательные последствия.

4.1.10 Прежде чем нажать на выключатель, убедитесь, что отрезной диск правильно установлен и надежно зажат фланцами, а обрабатываемая заготовка / материал достаточно устойчива или зафиксирована.

4.1.11 При работе крепко удерживайте изделие.

4.1.12 Не используйте поврежденный или сильно изношенный отрезной диск.

4.1.13 Запрещается устанавливать изделие стационарно (например, зажимать в тиски).

4.1.14 Не оставляйте включенное изделие без внимания.

4.1.15 Ничего, кроме обрабатываемой заготовки / материала, не должно контактировать с вращающимися частями изделия.

4.1.16 Запрещено закрывать вентиляционные отверстия изделия чем-либо или ограничивать доступ воздуха.

4.1.17 Во время работы с изделием не прикасайтесь к заземленным предметам (например, трубопроводам, радиаторам отопления, газовым плитам, холодильнику).

4.1.18 Всегда выключайте изделие, когда Вы его не используете, перед проведением технического или сервисного обслуживания, а также:

- в случае любых неполадок;
- перед установкой / сменой отрезного диска;
- перед чисткой;
- после окончания работ.

4.1.19 Поддерживайте рукоятку изделия в сухом, чистом состоянии, без следов масла или смазки. Рукоятка, испачканная маслом или смазкой, становится скользкой и может привести к потере контроля.

4.1.20 Не пользуйтесь изделием после его падения или если на нем видны какие-либо следы повреждения. Обратитесь в авторизованный сервисный центр

для диагностики или ремонта изделия.

4.1.21 Работа и техобслуживание должны осуществляться регулярно и строго в соответствии с данным руководством. Во время технического обслуживания запрещено использовать чистящие средства, которые могут повредить изделие (бензин и прочие агрессивные вещества).

4.1.22 Неправильное обращение с изделием может привести к выходу его из строя, причинению вреда пользователю или его имуществу.

ЗАПРЕЩЕНО пользоваться изделием в состоянии алкогольного или наркотического опьянения, а также в иных условиях, мешающих объективному восприятию действительности, и не следует доверять изделие людям в таком состоянии или в таких условиях!

ВНИМАНИЕ! Данное руководство по эксплуатации не может предусмотреть все возможные нештатные ситуации, которые могут возникнуть в процессе эксплуатации данного изделия. Пользователь должен самостоятельно соблюдать меры техники безопасности при работе с изделием!

4.2 МЕРЫ ПРЕДОСТОРОЖНОСТИ ПРИ РАБОТЕ С ИЗДЕЛИЕМ

4.2.1 Перед первым использованием изделия включите его без нагрузки и дайте поработать несколько минут. Если за это время Вы услышите посторонний шум, почувствуете повышенную вибрацию или сильный посторонний запах, выключите изделие и обратитесь в авторизованный сервисный центр для диагностики и ремонта изделия.

Изделие предназначено для эксплуатации с отрезными дисками. Всегда правильно и надежно фиксируйте диск на шпинделе.

Будьте осторожны при введении диска в уже сделанный пропилен. Не допускайте

защемления диска во избежание неконтролируемого выхода диска из прорези. Подводите аккумуляторный инструмент к обрабатываемой заготовке / материалу во включенном состоянии. Во время работы не следует сильно давить на аккумуляторный инструмент. При работе диск сильно нагревается.

Всегда старайтесь держать аккумуляторный инструмент так, чтобы искры, пыль и мелкие частицы не летели в Вашу сторону. **ЗАПРЕЩЕНО** прикасаться к рабочей насадке до момента остановки и полного остывания. Во избежание перегрева аккумуляторного инструмента или рабочей насадки следует делать перерывы в работе, достаточные для охлаждения.

4.3 ТРЕБОВАНИЯ БЕЗОПАСНОСТИ ПРИ РАБОТЕ С ЗАРЯДНЫМ УСТРОЙСТВОМ

4.3.1 Перед началом работы убедитесь в том, что параметры источника питания соответствуют требованиям, указанным на зарядном устройстве и в настоящем руководстве эксплуатации.

4.3.2 При переносе зарядного устройства держите его только за корпус. Не переносите изделие во включенном состоянии.

4.3.3 Не оставляйте зарядное устройство под дождем, снегом, в мокрой среде или при повышенной влажности. Влажность проникающая внутрь зарядного устройства, повышает риск электрического удара. При необходимости подзарядки аккумулятора во влажной среде используйте источник питания, оборудованный устройством защитного отключения зарядного устройства.

4.3.4 Вилка зарядного устройства должна быть совместимой с розеткой питающей электросети. Запрещено вносить изменения в конструкцию вилки и способ её подключения к розетке. Не используйте адаптеры с заземленным электрооборудованием. Немодифицированные вилки, совместимые с розеткой, снижают

риск электрического удара.

4.3.5 Всегда отключайте зарядное устройство от источника питания, когда Вы его не используете, а также:

- в случае любых неполадок;
- перед чисткой;
- после окончания работ.

4.3.6 Не пользуйтесь зарядным устройством после его падения, или если на нем видны какие-либо следы повреждения. Обратитесь в авторизованный сервисный центр для диагностики или ремонта изделия.

4.4 СВЕДЕНИЯ О КВАЛИФИКАЦИИ ПОЛЬЗОВАТЕЛЯ И ОБСЛУЖИВАЮЩЕГО ПЕРСОНАЛА

4.4.1 Для эксплуатации изделия пользователю не требуется какая-либо специальная квалификация.

4.4.2 К работе с данным изделием не допускаются лица, не изучившие настоящее руководство по эксплуатации, а также не достигшие 18 лет и не имеющие необходимые знания и навыки по использованию изделия.

4.4.3 Изделие должно использоваться, обслуживаться и ремонтироваться лицами, хорошо знающими характеристики, а также обученные правилам пользования и безопасности при работе с изделием.

4.4.4 Изделие не предназначено для использования лицами (включая детей) с пониженными физическими, сенсорными или умственными способностями или при отсутствии у них жизненного опыта или знаний, если они не находятся под присмотром или не проинструктированы об использовании изделия лицом, ответственным за их безопасность. Дети должны находиться под присмотром для недопущения игр с изделием. Не допускайте контакта животных с изделием. Не допускайте присутствия детей, животных или посторонних в рабочей зоне.

4.4.5 К работе допускаются лица в хорошей физической форме и уравновешенном душевном состоянии. Ошибки

в оценках и действиях могут быть очень опасными и привести к травмам или летальному исходу.

4.4.6 К работе с изделием не допускаются больные лица, а также переутомлённые, находящиеся под действием любых веществ или медицинских препаратов.

ЗАПРЕЩЕНО пользоваться изделием в состоянии алкогольного или наркотического опьянения, а также в иных условиях, мешающих объективному восприятию действительности, и не следует доверять изделие людям в таком состоянии или в таких условиях!

4.5 КРИТЕРИИ ПРЕДЕЛЬНЫХ СОСТОЯНИЙ

4.5.1 Возникновение сильной вибрации, чуждой для данного изделия.

4.5.2 Возникновение посторонних звуков.

4.5.3 Повышение температуры корпуса или других частей изделия.

4.5.4 Необратимая деформация корпуса, исключающая эксплуатацию изделия в нормальном режиме.

4.5.5 Механические повреждения корпуса, а также трещины и иные нарушения целостности изделия.

ВНИМАНИЕ! В силу технической сложности изделия, иные критерии предельных состояний не могут быть определены пользователем самостоятельно. В случае явной или предполагаемой неисправности изделия, во избежание получения травмы, следует незамедлительно выключить изделие, прекратить его эксплуатацию и обратиться в авторизованный сервисный центр для диагностики и ремонта изделия.

При получении травмы при работе с изделием нужно незамедлительно прекратить любые работы и обратиться за медицинской помощью к врачу или в ближайшее медицинское учреждение.

4.6 ПЕРЕЧЕНЬ КРИТИЧЕСКИХ ОТКАЗОВ

4.6.1 не использовать при обнаружении повреждений / деформации корпуса или режущих ножей;

4.6.2 не использовать при обнаружении повреждений / деформации рукоятки или защитного кожуха;

4.6.3 не использовать при появлении дыма / запаха гари непосредственно из корпуса изделия;

4.6.4 не использовать при обнаружении перебоев хотя бы с одним из выключателей;

4.6.6 не использовать при появлении посторонних звуков в двигателе или сильной вибрации;

4.6.7 не использовать при попадании воды в корпус.

4.7 ДЕЙСТВИЯ ПЕРСОНАЛА В СЛУЧАЕ ИНЦИДЕНТА, КРИТИЧЕСКОГО ОТКАЗА ИЛИ АВАРИИ

При возникновении инцидента, аварии и чрезвычайной ситуации следует незамедлительно остановить работу с изделием, обратиться за помощью и в авторизованной сервисный центр, действовать по указаниям сервиса, если таковые поступили, и не допускать нахождение людей в зоне аварии и изделия.

В случае возникновения происшествия убедитесь, что поблизости от места выполнения работ имеется аптечка первой помощи. Заменяйте все использованные компоненты аптечки.

Незамедлительно остановите работу с изделием и окажите первую помощь пострадавшему.

Обращаясь за помощью, сообщайте следующую информацию: место происшествия, описание происшествия, число пострадавших, тип травм и свое имя.

5 ФУНКЦИОНАЛЬНЫЕ ЭЛЕМЕНТЫ

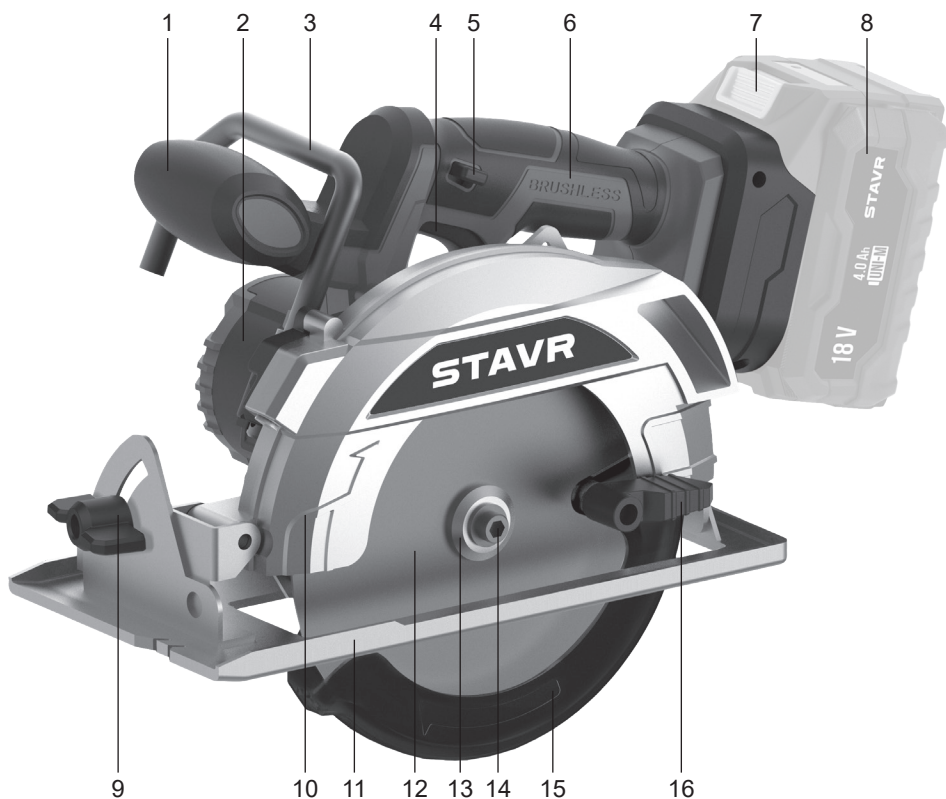

1. Дополнительная рукоятка
2. Корпус редуктора
3. Зацеп
4. Выключатель
5. Фиксатор шпинделя
6. Рукоятка
7. Фиксатор аккумулятора
8. Аккумулятор

9. Винты фиксации угла распила
10. Верхний защитный кожух
11. Параллельный упор
12. Пильный диск
13. Внешний фланец
14. Шпиндель
15. Нижний защитный кожух
16. Рычаг подъема защитного кожуха

6 ПОДГОТОВКА К РАБОТЕ

ВНИМАНИЕ! При подготовке к работе, а также перед выполнением любых операций по техническому обслуживанию, замене расходных материалов и рабочих инструментов убедитесь, что изделие выключено.

6.2 УСТАНОВКА И СНЯТИЕ ПИЛЬНОГО ДИСКА

6.2.1. Для снятия пильного диска нажмите на фиксатор шпинделя, чтобы предотвратить вращение диска.

6.2.2 Вставьте шестигранный ключ в винт фиксации пильного диска и открутите его против часовой стрелки.

6.2.3 Снимите винт вместе с внешним фланцем, поднимите возвратный защитный кожух, используя рычаг.

6.2.4 Извлеките пильный диск.

6.2.5 Для установки пильного диска используйте обратный порядок действий.

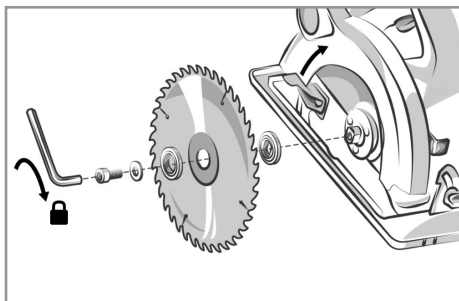

ВНИМАНИЕ! Используйте только пильные диски с допустимыми диаметром, толщиной и максимальной скоростью вращения. Не используйте камне- или металлорежущие пильные диски.

6.2.6 Убедитесь, что диск правильно и надежно зафиксирован.

6.3 УСТАНОВКА ПАРАЛЛЕЛЬНОГО УПОРА

6.3.1 Ослабьте винт фиксации параллельного упора.

6.3.2 Вставьте параллельный упор в соответствующий паз.

6.3.3 Отрегулируйте положение параллельного упора.

6.3.4 Затяните винт фиксации.

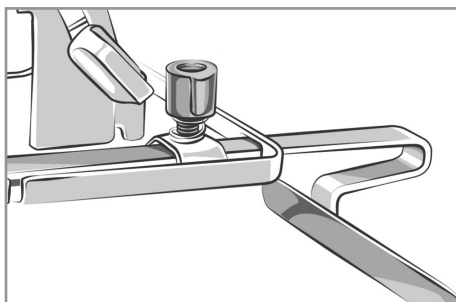

6.4 УСТАНОВКА ГЛУБИНЫ ПРОПИЛА

6.4.1 Ослабьте рычаг фиксации установки глубины пропила.

6.4.2 Перемещая вверх или вниз опорную подошву, установите необходимую глубину пропила.

6.4.3 Зафиксируйте положение опорной подошвы при помощи рычага.

ВНИМАНИЕ! После регулировки глубины пропила всегда надежно фиксируйте рычаг.

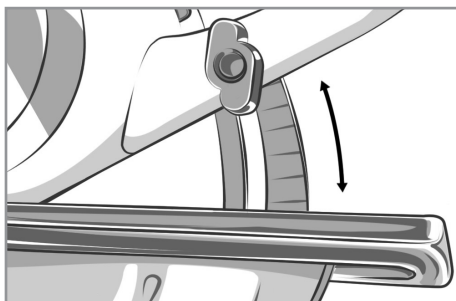

6.5 УСТАНОВКА УГЛА ПРОПИЛА

ПРИМЕЧАНИЕ: Угол пропила может быть установлен от 0° до 45°.

6.5.1 Ослабьте рычаг фиксации установки угла пропила.

6.5.2 Установите необходимый угол наклонного пропила (0° - 45°), используя шкалу.

6.5.3 Зафиксируйте положение, затянув рычаг угла пропила.

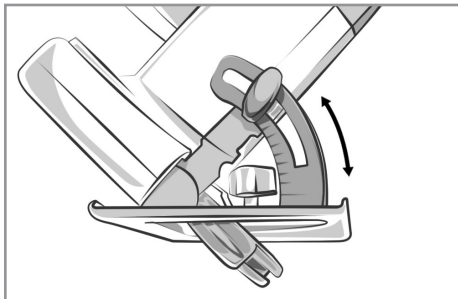

7 ПОРЯДОК РАБОТЫ

Изделие предназначено для эксплуатации в умеренном климате при температуре окружающей среды от +1°C до +35°C и относительной влажности воздуха не более 80%.

7.1 ПЕРЕД НАЧАЛОМ РАБОТЫ

7.1.1 Убедитесь, что выключатель находится в положении ОТКЛ., параметры источника питания соответствуют требованиям, указанным в Таблице 1 настоящего руководства по эксплуатации и на изделии.

7.1.2 Проверьте целостность изделия, правильность сборки и надежность крепления всех узлов.

7.2 РАСПИЛОВОЧНЫЕ РАБОТЫ

7.2.1 Убедитесь, что пильный диск установлен правильно и надежно зафиксирован.

7.2.2 При необходимости установите параллельный упор, желаемую глубину и угол пропила.

7.2.3 Возьмитесь за рукоятки и установите подошву на распиливаемый материал. Подошву необходимо установить так, чтобы защитный кожух упирался в край распиливаемого материала.

7.2.4 Нажмите на выключатель.

7.2.5 Возвратный защитный кожух при подаче убирается автоматически.

7.2.6 После окончания работ отпустите выключатель.

8 ТЕХНИЧЕСКОЕ ОБСЛУЖИВАНИЕ

8.1 После окончания работ необходимо провести очистку изделия от пыли и грязи. Особое внимание необходимо уделить вентиляционным отверстиям.

Для чистки корпуса не следует использовать чистящие средства, которые могут привести к образованию ржавчины на металлических частях изделия или повредить пластиковую поверхность. Протрите корпус изделия влажной мягкой тканью, после чего вытрите насухо.

8.2 Регулярно проверяйте надежность крепления всех винтов. При обнаружении ослабленного винта немедленно затяните его. В противном случае Вы подвергаете себя риску получения травмы.

9 ПРАВИЛА ХРАНЕНИЯ

9.1 Хранить изделие необходимо при температуре окружающей среды от +5 до +40 °C и относительной влажности воздуха не более 80% в закрытом отапливаемом помещении, недоступном для детей и животных. В случае длительного хранения, следует использовать заводскую упаковку.

9.2 При транспортировании, погрузке, разгрузке и хранении изделия следует руководствоваться, помимо изложенных в руководстве по эксплуатации, следующими требованиями:

- запрещается подвергать изделие существенным механическим нагрузкам, которые могут привести к повреждению изделия и / или нарушению целостности его упаковки;
- необходимо избегать попадания на изделие или его упаковку воды, снега и прочих осадков, а также солнечного и иного излучения.

9.3 Срок хранения изделия составляет 20 лет, срок хранения аккумулятора – 5

лет (при его наличии) при соблюдении условий, указанных в пунктах 9.1 и 9.2.

9.4 Во избежание повреждений перевозите изделие только в заводской упаковке. После транспортирования или хранения изделия при пониженной температуре необходимо выдержать его при комнатной температуре не менее двух часов.

9.5 Перед транспортированием или передачей на хранение при отрицательной температуре, бывшего в эксплуатации, изделия необходимо убедиться в том, что в изделии отсутствует вода. Все поверхности изделия должны быть сухими. Подробные требования к условиям транспортирования смотрите в ГОСТ 15150-69.

9.6 Оберегайте изделие от значительных перепадов температур и воздействия прямых солнечных лучей. Подробные требования к условиям хранения смотрите в ГОСТ 15150-69 (Условие 1).

9.7 Неправильная утилизация изделия наносит непоправимый вред окружающей среде. Не выбрасывайте неисправное изделие, а также отработанные элементы питания вместе с бытовыми отходами. Обратитесь для этих целей в специализированный пункт утилизации. Адреса пунктов приема бытовых изделий, оборудования и отработанных элементов питания на переработку Вы можете получить в муниципальных службах Вашего населенного пункта.

10 СРОК СЛУЖБЫ

Данное изделие при соблюдении всех требований, указанных в настоящем руководстве, должно прослужить не менее 3-х лет.

Изготовитель обращает внимание покупателей, что при эксплуатации изделия в рамках личных нужд и соблюдений правил пользования, приведенных в данном руководстве по эксплуатации, срок службы изделия может значительно превысить указанный в настоящем руководстве.

Изготовитель оставляет за собой право вносить в конструкцию и комплектацию изменения, не ухудшающие эксплуатационные качества изделия.

11 ВОЗМОЖНЫЕ НЕИСПРАВНОСТИ И МЕТОДЫ ИХ УСТРАНЕНИЯ

Если изделие вышло из строя, не следует пытаться отремонтировать его самостоятельно. Настоятельно рекомендуется обратиться в авторизованный сервисный центр.

12 ГАРАНТИИ ИЗГОТОВИТЕЛЯ

Обращаем Ваше внимание, что в течение гарантийного срока изделие будет принято на бесплатное сервисное обслуживание или ремонт при соблюдении следующих условий:

Гарантийные обязательства осуществляются при наличии правильно заполненного гарантийного талона с указанием в нем даты продажи, серийного номера, печати (штампа) торгующей организации, подписи продавца. У вас может быть не заполнен гарантийный талон (например, при покупке в интернет-магазине). В этом случае рекомендуем распечатывать и сохранять кассовый чек, чтобы подтвердить дату приобретения товара, и предъявлять их при обращении в сервисный центр. При отсутствии у Вас правильно заполненного гарантийного талона мы будем вынуждены отклонить Ваши претензии по качеству данного изделия. Во избежание недоразумений убедительно просим Вас перед началом работы с изделием внимательно ознакомиться с руководством по эксплуатации.

Обращаем Ваше внимание на исключительно бытовое назначение изделия.

Условия гарантии не предусматривают периодическое техническое обслуживание на дому у владельца.

Правовой основой настоящих гарантийных условий является действующее законодательство Российской Федерации, в частности, последняя редакция Федерального закона «О защите прав потребителей» и Гражданский кодекс Российской Федерации. Гарантийный срок эксплуатации изделия указан на гарантийном талоне. Этот срок исчисляется со дня продажи через розничную сеть. Наши гарантийные обязательства распространяются только на неисправности, выявленные в течение гарантийного срока, и обусловленные производственными, технологическими и конструктив-

ными дефектами, т. е. допущенными по вине компании-изготовителя.

12.1 Гарантийные обязательства не распространяются на:

12.1.1 Неисправности изделия, возникшие в результате:

- несоблюдения пользователем предписаний руководства по эксплуатации;
- механического повреждения, вызванного внешним или любым другим воздействием;
- применения изделия не по назначению;
- неблагоприятных атмосферных и внешних воздействий на изделие, таких как дождь, снег, повышенная влажность, нагрев, агрессивные среды, несоответствие параметров питающей электросети требованиям руководства по эксплуатации;
- использования принадлежностей, расходных материалов и запчастей, не предусмотренных технологической конструкцией данной модели, не рекомендованных или не одобренных производителем.

- попадания внутрь изделия инородных предметов или засорения вентиляционных отверстий большим количеством отходов, таких как пыль и т.п.

12.1.2 Изделия, подвергавшиеся вскрытию, ремонту или модификации неуполномоченными на то лицами.

12.1.3 Неисправности, возникшие вследствие ненадлежащего обращения или хранения изделия, такие как:

- Наличие ржавчины на металлических элементах изделия;
- Сколы, царапины, сильные потертости корпуса, пластиковых частей изделия и др.

12.1.4 Неисправности, возникшие в результате перегрузки изделия, повлекшей выход из строя электродвигателя или других узлов и деталей.

12.1.5 Изделия без читаемого серийного номера.

12.1.6 Расходные материалы, сменные

детали, узлы, подлежащие периодической замене, а также аксессуары и комплектующие, поставляемые в комплекте с изделием.

12.1.7 К безусловным признакам перегрузки относятся:

- деформация или оплавление деталей и узлов изделия;
- одновременный выход из строя ротора и статора двигателя;
- потемнение или обугливание изоляции проводов.

Обращаем Ваше внимание, что доставка изделия в сервисный центр и из него осуществляется конечным потребителем (владельцем) или за его счет.

Техническое освидетельствование изделия на предмет установления гарантийного случая производится только в авторизованном сервисном центре.

**Срок службы изделия
составляет 3 года**

ВНИМАНИЕ! При покупке изделия требуются проверки комплектности и исправности, а также правильного заполнения гарантийного талона.

Список сервисных центров можно узнать на сайте **ставр.пф, stavr-tools.ru** или у продавца.

13 ПРОЧАЯ ИНФОРМАЦИЯ

Импортер, уполномоченное изготовителем лицо: ООО «Омега».

Адрес: 432048, Российская Федерация, Ульяновская область, г.о. город Ульяновск, г. Ульяновск, ул. Локомотивная, зд.14А.

Телефон: +78422324242

Адрес электронной почты:

mail@simbirsk-crown.ru

Изготовитель: Чина-Басе Нингбо Форейнн ТрадеСо., Лтд.

Адрес: НО.666 Тиан Тонг Соутх Род. Йинжоудистрикт Нинбо, Китай.

Сделано в КНР.

Дата изготовления указана на серийном номере. В соответствии со стандартом изготовителя серийный номер содержит: номер заказа / месяц и год изготовления / порядковый номер изделия.

1 ЖАЛПЫ НҰСҚАУЛАР

Аккумуляторлы дискілі ара (бұдан әрі-ара, машина, электр құралы, бұйым) тұрмыстық қажеттіліктер шеңберінде ағаш материалдарын аралауға арналған.



Қауіпті жағдайлардың туындауын болдырмау үшін бұйымды пайдалану алдында осы пайдалану жөніндегі нұсқаулықтың барлық тармақтарымен танысу ұсынылады.



Аталған бұйым келесі талаптарға сәйкес болады:

Кедендік одақ Комиссиясының 2011 жылдың 18 қазанындағы №823 Шешімімен бекітілген ТР ТС 010/2011 «Машиналар мен жабдықтардың қауіпсіздігі туралы» Кедендік одақтың Техникалық регламентіне; Кедендік одақ Комиссиясының 2011 жылдың 9 желтоқсанындағы №879 Шешімімен бекітілген ТР ТС 020/2011 «Техникалық құралдардың электромагниттік үйлесімлілігі туралы» Кедендік одақтың Техникалық регламентіне; Еуразиялық экономикалық комиссия Кеңесінің 2016 жылғы 18 қазандағы №113 шешімімен бекітілген « және электронды өнімдерде қауіпті заттарды пайдалануды шектеу туралы» Кеден одағының ТР ТС 037/2016 техникалық регламенттері.



Осы Пайдалану нұсқаулығы бұйымның ажырамас бөлігі болып табылады. Пайдалану жөніндегі нұсқаулықты бұйымның барлық қызметтік мерзімінің ішінде сақтаңыз.



Өнім тек үй-жайдың ішінде пайдалануға арналған. Өнімді жаңбыр, қар, жоғары ылғалдылық, жылыту және т. б. сияқты қолайсыз атмосфералық және сыртқы әсерлердің әсеріне ұшыратуға тыйым салынады.

Сіз арқылы сатып алынған бұйым осы нұсқаулықтан оны пайдалануға әсер етпейтін кейбір айырмашылықтарға ие болуы мүмкін.

2 ТЕХНИКАЛЫҚ ТАЛАПТАР

1 кесте

Параметр атауы	Мағынасы
Напряжение питания	18 В
Тип аккумулятора	18 В UNI-M Li-Ion (литий-ионный), перезаряжаемый
Совместимый аккумулятор:	BL1815, BL1820, BL1830, BL1840B, BL1850B, BL1860B STAVR: SB 18-2-01, SB 18-4-01, SB 18-6-01 Kolner: KB 18-2ST-01, KB 18-3ST-01, KB 18-3ST
Бос жүріс жылдамдығы	7000 айн/мин
Кесу дискінің диаметрі	165x20 мм
Кесу тереңдігі 90°/ 45°	63 / 43 мм
Қауіпсіздік сыныбы	III класс
Қорғау класы	IP20
Жалпы өлшемдер	330x175x250 мм
Массасы	2,6 кг

3 ЖИЫНТЫҚТЫЛЫҚ

2 кесте

Атауы	Саны
Қайта зарядталатын дөңгелек ара	1 дана
Пайдалану бойынша басшылық	1 дана
Параллель аялдама	1 дана
Кесу диск 165x20 мм	1 дана
Ілмек	1 дана

НАЗАР АУДАРЫҢЫЗ! Өнім батареясыз және зарядтағышсыз келеді!

4 ҚАУІПСІЗДІК ТАЛАПТАРЫ

Делиден қауіпсіз және тұрақты жұмыс тек С-мен қамтамасыз етіледі келесі шарттарды сақтау:

4.1.1 Өнімді кез келген үшін пайдаланбаңыз осы мақсатта көрсетілгендерден басқа басқа мақсаттар пайдалану жөніндегі нұсқаулық. Делиден пайдалану, қызмет көрсету және сақтау қатаң түрде жүзеге асырылуы керек бойынша осы нұсқаулыққа сәйкес пайдалану.

4.1.2 Балаларға өніммен байланыста болуға рұқсат бермеңіз, тіпті егер ол өшірулі болса да.

4.1.3 Өнімді немесе оның жекелеген бөліктерін суға немесе басқа сұйық заттарға батырмаңыз.

4.1.4 Егер бар болса, өнімді пайдаланбаңыз өрт немесе жарылыс қаупі, мысалы, жанғыш сұйықтықтар мен газдардың жанында.

4.1.5 Ешқандай жұмыс жасамаңыз егер сіз назарыңызды жоғалтсаңыз, ауырып, сезінсеңіз ауру немесе ддү - да есірткі, алкоголь немесе дәрі-дәрмектердің әсерінен. Дәл осы сәт қолдану кезінде назардың жоғалуы делия ауыр бақытсыз жағдайлар мен жарақаттарға әкелуі мүмкін.

4.1.6 Өнімді ұстап тұрыңыз тек тұтқа үшін (немесе негіз үшін), бұл жағдайда саусақты ұстауға тыйым салынады қосқышта.

4.1.7 Өнімді қосулы күйде өткізбеңіз.

4.1.8 Өніммен жұмыс істеу кезінде қолданыңыз жеке қорғаныс құралдарымен. В қажет болса, пайдаланыңыз респиратор, арнайы қолғап, көзілдірік және құлаққап.

4.1.9 Өніммен жұмыс істегенде, ешқандай бөліктер байланыста болмас үшін қолайлы киім киюді ұсынамын бұйыммен және өңделетін дайындамамен. Сондай-ақ, көз жеткізіңіз сізге кедергі болатын ештеңе жоқ немесе тергеу арқылы қажетсіз деп атаңыз.

4.1.10 Ажыратқышты баспас бұрын, кесу дискісінің дұрыс орнатылғанына және фланецтермен мықтап бекітілгеніне және өңделетін дайындаманың / материалдың жеткілікті тұрақты немесе бекітілгеніне көз жеткізіңіз.

4.1.11 Жұмыс кезінде мықтап ұстаңыз өнім.

4.1.12 Зақымдалған немесе қатты тозған кесу дискісін пайдаланбаңыз.

4.1.13 Өнімді стационарлық түрде орнатуға тыйым салынады (мысалы, қысқыш вице).

4.1.14 Қосылған өнімді назардан тыс қалдырмаңыз.

4.1.15 Өңдеуден басқа ештеңе жоқ дайындамалар / материалдар, айналмалы бөліктермен тактілі болмауы керек өнімдер.

4.1.16 Өнімнің желдеткіш саңылауларын бір нәрсемен жабуға тыйым салынады немесе ауаға қол жеткізуді шектеңіз.

4.1.17 Өніммен жұмыс істеу кезінде жерге тұйықталған заттарды ұстаңыз (мысалы, құбырлар, радиаторлар жылыту, газ плиталары, тоңазытқыш).

4.1.18 Өнімді пайдаланбаған кезде, техникалық қызмет көрсетуден немесе қызмет көрсетуден бұрын әрқашан өшіріңіз, сонымен қатар:

- кез келген ақаулар болған жағдайда;
- кесу дискісін орнату / ауыстыру алдында;

- тазалау алдында;

- жұмыс аяқталғаннан кейін.

4.1.19 Өнімнің тұтқасын ұстаңыз құрғақ, таза күйде, іздері жоқ майлар немесе майлар. Маймен немесе маймен боялған тұтқа айналады тайғақ және жоғалтуға әкелуі мүмкін бақылау.

4.1.20 Кейін өнімді пайдаланбаңыз оның құлауы немесе егер ол зақымдану белгілерін көрсетсе. Уәкілетті қызмет көрсету орталығына хабарласыңыз өнімді диагностикалау немесе жөндеу үшін.

4.1.21 Жұмыс және техникалық қызмет көрсету үнемі және қатаң түрде

жүргізілуі керек осы нұсқаулыққа сәйкес. Техникалық қызмет көрсету кезінде өнімді зақымдауы мүмкін тазалау құралдарын пайдалануға тыйым салынады (бензин және басқа да агрессивті заттар).

4.1.22 Делиймен дұрыс жұмыс істемеу оның шығуына әкелуі мүмкін пайдаланушыға зиян келтіру немесе оның мүлкіне.

Өнімді пайдалануға тыйым салынады алкогольдік немесе есірткілік мас күйінде, сондай-ақ шындықты объективті қабылдауға кедергі келтіретін өзге де жағдайларда болмауға тиіс өнімге осындай жағдайда немесе осындай жағдайда адамдарға сеніңіз!

НАЗАР АУДАРЫҢЫЗ! Осы Нұсқаулық пайдалану көзде алмайды осы өнімді бұрынғы пайдалану процесінде туындауы мүмкін барлық мүмкін емес жағдайлар. Пайдаланушы өз бетінше сақтауы керек жұмыс кезіндегі қауіпсіздік шаралары өніммен!

4.2 САҚТЫҚ ШАРАЛАРЫ ӨНІММЕН ЖҰМЫС ІСТЕУ

4.2.1 Өнімді бірінші рет қолданар алдында оны жүктеместен қосыңыз және оны бірнеше минутқа қалдырыңыз. Егер сіз осы уақыт ішінде бөгде шуды естісеңіз, дірілдің жоғарылауын немесе күшті бөгде иісті сезсеңіз, өнімді өшіріп, өнімді диагностикалау және жөндеу үшін уәкілетті қызмет көрсету орталығына хабарласыңыз.

Өнім кесу дискілерімен жұмыс істеуге арналған. Дискіні әрқашан шпиндельге дұрыс және мықтап бекітіңіз.

Дискіні қазірдің өзінде жасалған кесуге енгізгенде абай болыңыз. Дискінің ұядан бақыланбайтын шығуын болдырмау үшін дискіні қысып алмаңыз.

Батарея құралын жұмыс істеп тұрған бланкіге / материалға қосыңыз. Жұмыс кезінде батарея құралына қатты қысым жасамау керек. Жұмыс кезінде диск

қатты қызады.

Үшқындар, шаң және ұсақ бөлшектер сіздің бағытыңызға ұшып кетпеуі үшін әрқашан батарея құралын ұстауға тырысыңыз. Тоқтағанға дейін және толық салқындағанға дейін жұмыс саптамасын ұстауға тыйым салынады. Батарея құралының немесе жұмыс саптамасының қызып кетуіне жол бермеу үшін салқындату үшін жеткілікті жұмыс үзілістерін жасау керек.

4.3.9 Не пользуйтесь зарядным устройством после его падения, или если на нем видны какие-либо следы повреждения. Обратитесь в авторизованный сервисный центр для диагностики или ремонта изделия.

Зарядтағыш құлағаннан кейін немесе оның зақымдану белгілері байқалса, оны пайдаланбаңыз. Өнімді диагностикалау немесе жөндеу үшін уәкілетті қызмет көрсету орталығына хабарласыңыз.

4.3 ЗАРЯДТАҒЫШПЕН ЖҰМЫС ІСТЕУ КЕЗІНДЕГІ ҚАУІПСІЗДІК ТАЛАПТАРЫ

4.3.1 Жұмысты бастамас бұрын қуат көзінің параметрлері зарядтағышта және осы пайдалану нұсқаулығында көрсетілген талаптарға сәйкес келетініне көз жеткізіңіз.

4.3.2 Зарядтағышты ауыстырған кезде оны тек корпусың артында ұстаңыз. Өнімді тасымалдауға болмайды қосылған күй.

4.3.3 Зарядтағышты жаңбырда, қарда, ылғалды ортада немесе жоғары ылғалдылықта қалдырмаңыз. Зарядтағыштың ішіне енетін ылғалдылық электр тогының соғу қаупін арттырады. Батареяны ылғалды ортада қайта зарядтау қажет болса, зарядтағышты қорғау құрылғысымен жабдықталған қуат көзін пайдаланыңыз.

4.3.4 Зарядтағыштың ашасы қуат көзінің розеткасымен үйлесімді болуы керек. Штепсельдің дизайнына және оны розеткаға қосу тәсіліне өзгерістер енгізуге тыйым салынады. Жерге

тұйықталған электр жабдықтары бар адаптерлерді пайдаланбаңыз. Розеткаға сәйкес келетін өзгертілмеген штепсельдер электр тогының соғу қаупін азайтады.

4.3.5 Зарядтағышты пайдаланбаған кезде оны әрқашан қуат көзінен ажыратыңыз, сонымен қатар:

- Кез келген ақаулар болған жағдайда;

- Тазалау алдында;

- Жұмыс аяқталғаннан кейін.

4.3.6 Зарядтағыш құлағаннан кейін немесе оның зақымдану белгілері байқалса, оны пайдаланбаңыз. Өнімді диагностикалау немесе жөндеу үшін уәкілетті қызмет көрсету орталығына хабарласыңыз.

4.4 БІЛІКТІЛІК ТУРАЛЫ МӘЛІМЕТТЕР ПАЙДАЛАНУШЫ ЖӘНЕ ҚЫЗМЕТ КӨРСЕТУ ПЕРСОНАЛЫ

4.4.1 Өнімді пайдалану үшін пайдаланушыға арнайы біліктілік қажет емес.

4.4.2 Осы бұйыммен жұмыс істеуге осы пайдалану жөніндегі нұсқаулықты зерделемеген, сондай-ақ 18 жасқа толмаған және бұйымды пайдалану бойынша қажетті білімі мен дағдылары жоқ адамдар жіберілмейді.

4.4.3 Өнімді өніммен жұмыс істеу кезінде сипаттамаларын, сондай-ақ пайдалану және қауіпсіздік ережелерін жақсы білетін адамдар пайдалануы, қызмет көрсетуі және жөндеуі керек.

4.4.4 Бұйым физикалық, сенсорлық немесе ақыл-ой қабілеттері төмен адамдардың (балаларды қоса алғанда) немесе оларда өмірлік тәжірибесі немесе білімі болмаған кезде, егер олар бақылауда болмаса немесе олардың қауіпсіздігіне жауапты адамның бұйымды пайдалануы туралы нұсқау берілмесе, пайдалануға арналмаған. Өніммен ойын ойнауға жол бермеу үшін балалар бақылауда болуы керек. Жануарлардың өніммен жанасуына жол бермеңіз. Жұмыс аймағында балалардың, жануарлардың неме-

се бөгде адамдардың болуына жол бермеңіз.

4.4.5 Жұмысқа дене бітімі жақсы және ақыл-ойы теңдестірілген адамдар жіберіледі. Бағалау мен әрекеттердегі қателіктер өте қауіпті болуы мүмкін және жарақатқа немесе өлімге әкелуі мүмкін.

4.4.6 Бұйыммен жұмыс істеуге ауру адамдар, сондай-ақ кез келген заттардың немесе медициналық препараттардың әсеріндегі шамадан тыс жұмыс істегендер жіберілмейді.

Өнімді пайдалануға тыйым салынады алкогольдік немесе есірткілік мас күйінде, сондай-ақ шындықты объективті қабылдауға кедергі келтіретін өзге де жағдайларда бұйымды осындай күйдегі немесе осындай жағдайдағы адамдарға сенуге болмайды.

4.5 ШЕКТІ КҮЙЛЕРДІҢ КРИТЕРИЙЛЕРІ

4.5.1 Күшті дірілдің пайда болуы, бұл өнімге жат.

4.5.2 Сыртқы дыбыстардың пайда болуы.

4.5.3 Корпустың немесе бұйымның басқа бөліктерінің температурасын көтеру.

4.5.4 Корпустың қайтымсыз деформациясы, өнімді пайдалануды болдырмайтын қалыпты режимде.

4.5.5 Корпустың механикалық зақымдануы, сондай-ақ жарықтар және бұйымның тұтастығының өзге де бұзылулары.

НАЗАР АУДАРЫҢЫЗ! Бұйымның техникалық күрделілігіне байланысты шекті күйлердің өзге де өлшемшарттарын пайдаланушы дербес айқындай алмайды. В бұйымның анық немесе болжамды ақауы болған жағдайда, жарақат алуды болдырмау үшін бұйымды дереу өшіріп, оның бұрынғы жұмысын тоқтатып, бұйымды диагностикалау және жөндеу үшін уәкілетті сервис орталығына жүгіну керек.

Өніммен жұмыс істеу кезінде жарақат

алған кезде сіз кез-келген жұмысты дереу тоқтатып, дәрігерден немесе жақын жердегі медициналық мекемеден медициналық көмек сұрауыңыз керек.

4.6 СЫНИ СӘТСІЗДІКТЕР ТІЗІМІ

4.6.1 Анықтау кезінде қолдануға болмайды корпустың зақымдануы / деформациясы немесе кескіш пышақтар;

4.6.2 Анықтау кезінде қолдануға болмайды тұтқаның зақымдануы / деформациясы немесе қорғаныс корпусы;

4.6.3 Өнімнің корпусынан түтін / жану иісі пайда болған кезде қолдануға болмайды;

4.6.4 Анықтау кезінде қолдануға болмайды ажыратқыштардың кем дегенде біреуімен үзілістер;

4.6.6 Қозғалтқышта үшінші тарап дыбыстары немесе қатты діріл пайда болған кезде қолдануға болмайды;

4.6.7 Корпусқа су кірген кезде қолдануға болмайды.

4.7 ОҚИҒА, СЫНИ БАС ТАРТУ НЕМЕСЕ АПАТ БОЛҒАН ЖАҒДАЙДА ПЕРСОНАЛДЫҢ ІС-ӘРЕКЕТТЕРІ

Инцидент, авария және төтенше жағдай туындаған кезде бұйыммен жұмысты баяулатпау, көмек сұрап және уәкілетті сервис орталығына жүгіну, егер олар келіп түскен болса, Сервистің нұсқаулары бойынша әрекет ету және адамдардың авария аймағында және бұйымда болуына жол бермеу керек.

Егер оқиға орын алса, жұмыс орнына жақын жерде алғашқы медициналық көмек қобдишасы бар екеніне көз жеткізіңіз. Барлық пайдаланылғандарды ауыстырыңыз алғашқы көмек жинағының компоненттері.

Жұмысты дереу тоқтатыңыз жәбірленушіге алғашқы көмек көрсетіңіз. Көмек сұраған кезде келесі ақпаратты хабарламаңыз: оқиға орны, оқиғаның сипаттамасы, зардап шеккендердің саны, жарақат түрі және аты-жөні.

5 ФУНКЦИОНАЛДЫҚ ЭЛЕМЕНТТЕРІ

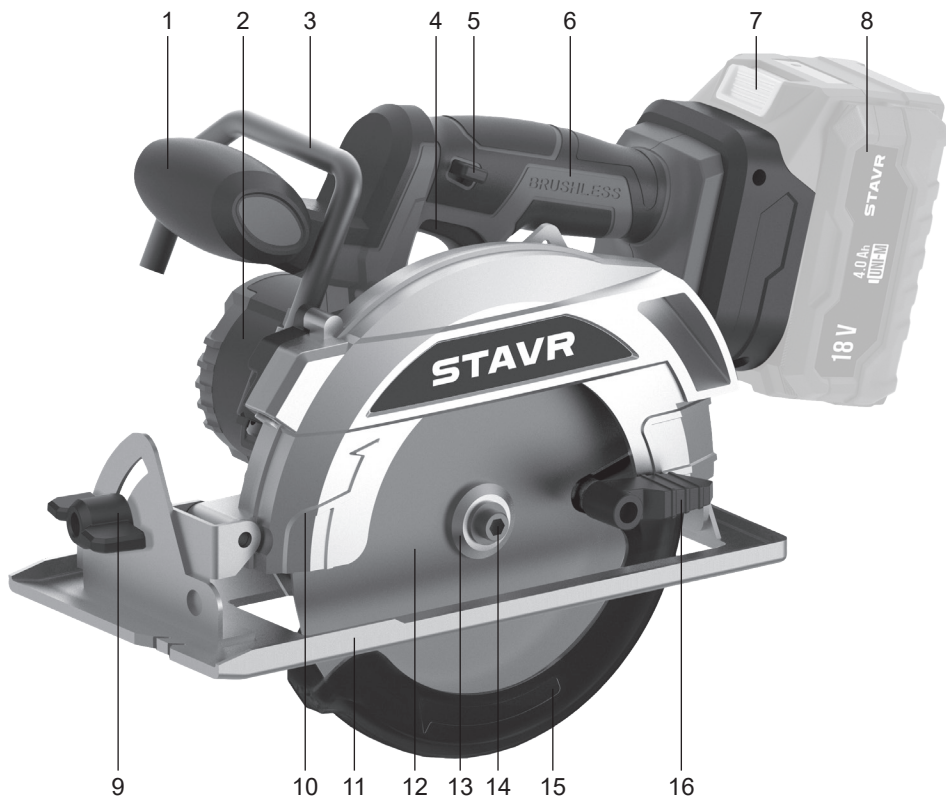

- | | |
|-----------------------|--------------------------------------|
| 1. Қосымша тұтқа | 9. Кесу бұрышын бекіту бұрандалары |
| 2. Редуктор корпусы | 10. Жоғарғы қорғаныс |
| 3. Ілмек | 11. Параллель аялдама |
| 4. Ажыратқыш | 12. Аралау дискісі |
| 5. Шпиндельді ұстағыш | 13. Сыртқы фланец |
| 6. Ұстау | 14. Шпиндель |
| 7. Батарея ұстағышы | 15. Төменгі қорғаныс |
| 8. Батарея | 16. Қорғаныс корпусын көтеру тұтқасы |

6 ЖҰМЫСҚА ДАЙЫНДАУ

НАЗАР АУДАРЫҢЫЗ! Жұмысқа дайындық кезінде, сондай-ақ кез келген техникалық қызмет көрсету операцияларын орындамас бұрын, шығын материалдары мен жұмыс құралдарын ауыстырған кезде өнімнің өшірілгеніне көз жеткізіңіз.

6.1 АҒАШ КЕСЕТІН ДИСКТІ ОРНАТУ ЖӘНЕ ШЕШУ

6.1.1 Ағаш кесетін дискті шешу үшін дисктің айналуын болдырмау үшін айналдырғының бекіткішіне басыңыз.

6.1.2 Алты қырлы кілтті дискті бекітуші бұрандаға қойыңыз және оны сағат тіліне қарсы бұраңыз.

6.1.3 Бұрандаманы сыртқы фланецпен бірге шешіңіз, қорғаушы қаптаманы тетікті қолдана отырып тіреуішке дейін көтеріңіз және ағаш кесетін дискті шешіңіз.

6.1.4 Орнату үшін әрекеттердің кері тәртібін қолданыңыз.

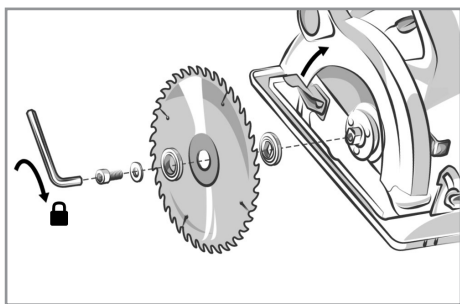

НАЗАР АУДАРЫҢЫЗ! Тиісті диаметрдегі, қалыңдықтағы және айналыс жылдамдығы максималды болып келетін дисктерді ғана қолданыңыз. Тас немесе металл кескіш дисктерді қолданбаңыз. Дискті бекітудің алдында оның дұрыс және ортасында орнатылғанына көз жеткізіңіз.

6.2 ҚАТАР ТІРЕУІШТІ ОРНАТУ ЖӘНЕ ШЕШУ

6.2.1 Қатар тіреуішті бекітуші бұранданы әлсіретіңіз.

6.2.2 Қатар тіреуішті пазаларға қойыңыз.

6.2.3 Қатар тіреуіштің күйін реттеңіз.

6.2.4 Бекіткіш бұранданы тартып бекітіңіз.

6.2.5 Қатар тіреуішті шешу үшін кері тәртіпте әрекет етіңіз.

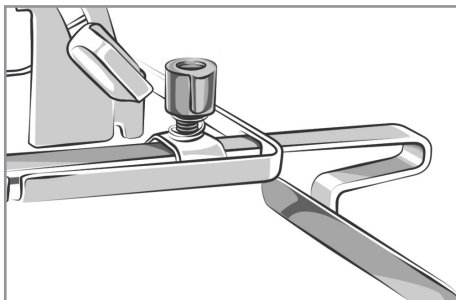

6.3 АРАМЕН КЕСУ ТЕРЕҢДІГІН ОРНАТУ

6.3.1 Арамен кесу бұрышының орнатылуын бекітуші бұранданы әлсіретіңіз.

6.3.2 Тірек табанды жоғары немесе төмен жылжыта отырып арамен кесудің қажетті тереңдігін орнатыңыз.

6.3.3 Бұранданы тартып бекіте отырып тірек табанның күйін бекітіңіз.

НАЗАР АУДАРЫҢЫЗ! Арамен кесу тереңдігін реттегеннен кейін бұранданы әрдайым сенімді бұраңыз.

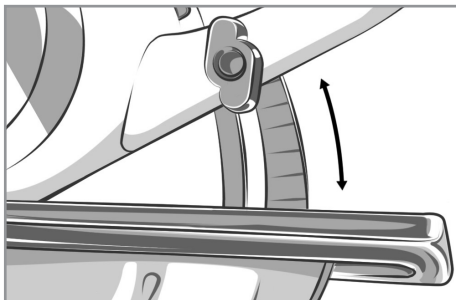

6.4 КӨЛБЕУ АРАМЕН КЕСУ БҰРЫШЫН ОРНАТУ.

ЕСКЕРТУ: Арамен кесу бұрышы 0° - тан 45° -қа дейін орнатылуы мүмкін.

6.4.1 Арамен кесу бұрышының орнатылуын бекітіші бұранданы (12) әлсіретіңіз.

6.4.2 Межені қолдана отырып қалаулы көлбеу арамен кесу бұрышын (0° - 45°) орнатыңыз.

6.4.3 Реттеу орындалғаннан кейін арамен кесу бұрышын орнатушы бұранданы сенімді бекітіңіз.

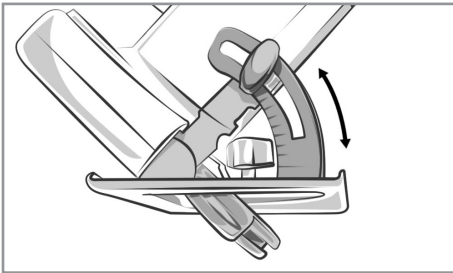

7 ЖҰМЫС ТӘРТІБІ

Өнім қоршаған ортаның температурасы $+1^\circ\text{C}$ -тан $+35^\circ\text{C}$ -қа дейін және ауаның салыстырмалы ылғалдылығы 80% - дан аспайтын қалыпты климатта пайдалануға арналған.

7.1 ЖҰМЫСТЫ БАСТАМАС БҰРЫН

7.1.1 Ажыратқыштың ажыратылған күйде екеніне көз жеткізіңіз. Қуат көзінің параметрлері осы пайдалану жөніндегі нұсқаулықтың 1-кестесінде және өнімде көрсетілген талаптарға сәйкес келеді.

7.1.2 Өнімнің тұтастығын, құрастырудың дұрыстығын және барлық түйіндерді бекітудің сенімділігін тексеріңіз.

7.2 Аралау жұмыстары

7.2.1 Аралау дискісінің дұрыс орнатылғанына және мықтап бекітілгеніне көз жеткізіңіз.

7.2.2 Қажет болса, параллель аялдаманы, қалаған тереңдікті және кесу

бұрышын орнатыңыз.

7.2.3 Тұтқаларды ұстаңыз және табанды кесілген материалға орнатыңыз. Табанды қорғаныс корпусы кесілген материалдың шетіне тірелетіндей етіп орнату керек.

7.2.4 Қосқышты басыңыз.

7.2.5 Қайтару қорғаныш қаптамасы беру кезінде автоматты түрде алынып тасталады.

7.2.6 Жұмыс аяқталғаннан кейін қосқышты босатыңыз.

8 ТЕХНИКАЛЫҚ ҚЫЗМЕТ КӨРСЕТУ

8.1 Жұмыс аяқталғаннан кейін бұйымды шаң мен ластанулардан тазалауды жүргізіп отыру қажет. Желдеткіш саңылауларға ерекше назар аудару қажет. Корпусты тазалау үшін бұйымның металл бөліктерінде тотықтардың түзілуіне немесе пластик беттің бүлінуіне әкеліп соқтыруы мүмкін тазартқыш құралдарды қолданбау керек. Бұйымның корпусын дымқыл жұмсақ шүберекпен сүртіңіз, содан кейін құрғатып сүртіңіз.

8.2 Барлық бұрандалардың сенімді бекітілулерін тұрақты тексеріп отырыңыз. Әлсіреген бұранда табылған кезде оны тез арада тартып бекітіңіз. Кері жағдайда Сіз өзіңізді жарақат алу қаупіне ұшыратыңыз.

9 САҚТАУ ШАРТТАРЫ

9.1 Бұйымды 0°C -тан $+40^\circ\text{C}$ -қа дейінгі температура кезінде және 80%-дан аспайтын ауаның салыстырмалы ылғалдылығы кезінде, балалар мен жануарларға қолжетімді емес жерлерде сақтау қажет.

9.2 Бүлінулерге жол бермеу үшін бұйымды тек зауыттық қаптамада тасымалдаңыз. Тасымалдаудан және бұйымды төмендетілген температурада сақтаудан кейін оны бөлме температурасында кем дегенде екі сағаттай ұстау қажет.

9.3 Бұйымды тасымалдау, тиеу, түсіру және сақтау кезінде пайдалану жөніндегі нұсқаулықта айтылғандардан басқа, келесі талаптарды басшылыққа алу керек:

- бұйымның бүлінуіне және / немесе оның қаптамасы бүтіндігінің бұзылуына әкеліп соқтыруы мүмкін әлеулі механикалық жүктемелерге бұйымды ұшыратуға тыйым салынады;

- бұйымның қаптамасына судың және басқа да сұйықтықтардың тиіп кетуіне жол бермеу қажет.

9.4 Бұрын пайданудан болған бұйымды тасымалдаудың немесе теріс температурада сақтауға берудің алдында бұйымда судың жоқтығына көз жеткізу қажет. Бұйымның барлық беттері құрғақ болулары керек.

9.5 Бұйымды температураның әлеулі айырмаларынан және күннің тікелей сәулелерінің әсерінен қорғаңыз.

9.6 Бұйымды қате кәдеге жарату қоршаған ортаға орны толмас зиян келтіреді. Ақаулы бұйымды, сонымен бірге қуат берудің пайдаланылған элементтерін тұрмыстық қалдықтармен бірге лақтырмаңыз. Осы мақсаттар үшін мамандандырылған кәдеге жарату бекетіне жүгініңіз. Сіз тұрмыстық бұйымдарды, жабдықтарды және қуат берудің пайдаланылған элементтерін қабылдау бекеттерінің мекенжайларын Сіз тұратын елді мекендегі муниципалдық қызметтерден ала аласыз.

10 ҚЫЗМЕТТІК МЕРЗІМІ

Аталған бұйым осы нұсқаулықта көрсетілген барлық талаптарды сақтау кезінде кем дегенде 3 жыл қызмет етуі керек.

Дайындаушы сатып алушылардың назарын бұйымды тұрмыстық мұқтаждықтардың аясында пайдалану және осы пайдалану жөніндегі нұсқаулықта келтірілген қолдану

ережелерінің сақталуы кезінде бұйымның қызметтік мерзімінің осы нұсқаулықта көрсетілгеннен айтарлықтай асып кететіндігіне аударды.

Дайындаушы өзіне бұйымның пайдаланушылық сапасын нашарлатпайтын құрылымы мен жиынтықтылауына өзгерістер енгізу құқығын қалдырады.

11 ЫҚТИМАЛ АҚАУЛЫҚТАР ЖӘНЕ ОЛАРДЫ ЖОЮ ТӘСІЛДЕРІ

Егер құрал істен шықса, оны Егер құрал істен шықса, оны өздігіңізден жөндеуге тырыспаңыз. Авторландырылған сервистік орталыққа жүгіну үзілді-кесілді ұсынылады.

12 ДАЙЫНДАУШЫНЫҢ КЕПІЛДІКТЕРІ

Сіздің назарыңызды кепілдікті мерзімінің ішінде келесі шарттардың сақталулары кезінде бұйымның тегін сервистік қызмет көрсетуге немесе жөндеуге қабылданатын болатындығына аударамыз:

Кепілдік міндеттемелер сату күні, сериялық нөмірі көрсетілген дұрыс толтырылған кепілдік талоны болған кезде жүзеге асырылады, сауда ұйымының мөрі (мөртабаны), сатушының қолы. Сізде мүмкін болуы толтырылмайды кепілдік талоны (мысалы, интернет-дүкенде сатып алу кезінде). Бұл жағдайда тауарды сатып алу күнін растау үшін кассалық чекті басып шығаруды және сақтауды және қызмет көрсету орталығына жүгінген кезде оларды көрсетуді ұсынамыз. Егер сізде дұрыс толтырылған кепілдік талоны болмаса, біз осы өнімнің сапасына қатысты шағымдарыңызды қабылдамауға мәжбүр боламыз. Түсініспеушіліктерді болдырмау үшін сізден өніммен жұмыс жасамас бұрын пайдалану жөніндегі нұсқаулықпен мұқият танысуыңызды сұраймыз. Біз сіздің назарыңызды тек өнімнің тұрмыстық мақсатына аударамыз. Кепілдік шарттары иесінің үйінде мерзімді техникалық қызмет көрсетуді көздемейді.

Осы кепілдікті шарттардың құқықтық негіздемесі Ресей Федерациясының қолданыстағы заңнамасы, әсіресе, «Тұтынушылардың құқықтарын қорғау туралы» Федералдық заңы және Ресей Федерациясының Азаматтық кодексі болып табылады. Өнімнің кепілдік мерзімі кепілдік талонында көрсетілген. Бұл мерзім бөлшек желі арқылы сатылған күнінен бастап саналады. Біздің кепілдікті міндеттемелер кепілдікті мерзімнің ішінде анықталған, және өндірістік, технологиялық және конструктивтік, яғни,

дайындаушы-компанияның кінәсі бойынша жол берілген ақаулармен шарттас ақаулықтарға ғана таралады.

12.1 Кепілдікті міндеттемелер келесілерге таралмайды:

12.1.1 Келесілердің нәтижесінде орын алған ақаулықтарға;

- қолданушы арқылы пайдалану жөніндегі нұсқаулықтағы нұсқамалардың сақталмауы;

- сыртқы немесе кез келген басқа әсермен шақырылған механикалық бүлінугерге;

- бұйымды тағайындалуы бойынша қолданбауға;

- бұйымға жаңбыр, қар, жоғары ылғалдылық, қызу, агрессивтік орталар, электр желісінің қуат беруші параметрлерінің пайдалану жөніндегі нұсқаулықтың талаптарына сәйкессіздігі секілді жағымсыз атмосфералық және сыртқы әсерлерге;

- аталған үлгінің технологиялық құрылымында қарастырылмаған, өндірушімен ұсынылмаған немесе мақұлданбаған керек-жарақтардың, шығын материалдарының және қосалқы бөлшектердің қолданылуына;

- бұйымның ішіне бөгде заттардың ішіне кіріп кетуіне немесе желдеткіш саңылаулардың шаң және т.б. секілді үлкен мөлшердегі қалдықтармен бітеліп қалуларына.

12.1.2 Уәкілетті емес тұлғалармен ашуға, жөндеуге немесе түрлендіруге ұшыраған бұйымға.

12.1.3 Бұйымды тиісінше пайдаланбау немесе сақтау салдарынан Туындаған ақаулар, мысалы:

- Бұйымның металл элементтерінде тоттың болуы;

- Чиптер, сызаттар, корпустың қатты сызаттары, өнімнің пластикалық бөліктері және т. б.

12.1.4 Бұйымның асқын жүктелуінің нәтижесінде электрлі қозғалтқыштың немесе басқа да түйіндер мен

бөлшектердің істен шығуына әкеліп соқтырған ақаулықтарға;

12.1.6 Мезгілдік ауыстырып отыруға жататын шығын материалдарына, алынбалы бөлшектерге, түйіндерге, сонымен бірге электр құралымен жиынтықта жеткізілетін керек-жарақтар мен толымдаушыларға.

12.1.7 Асқын жүктелудің мінсіз белгілеріне жататындар:

- бұйымның бөлшектері мен түйіндерінің деформациялануы мен балқуы;
- ротор мен қозғалтқыш статорының бір уақытта істен шығуы;
- сымдардың оқшаулағыштарының қараюы немесе күйюі.

Сіздің назарыңызды бұйымды сервистік орталыққа жеткізу соңғы тұтынушы (иегері) арқылы немесе оның есебінен жүзеге асырылатындығына аударамыз. Құралға кепілдікті жағдайды орнату бойынша техникалық куәландыру тек авторландырылған сервистік орталықта жүргізіледі.

**Құралдың қызметтік мерзімі
3 жылды құрайды**

НАЗАР АУДАРЫҢЫЗ! Бұйымды сатып алу кезінде жиынтықтылықты және жарамдылықты, сонымен бірге кепілдік талонының дұрыс толтырылуын тексеріңіз.

Сервистік орталықтардың тізімін сатушыдан немесе **ставр.рф, stavr-tools.ru** сайтынан білуге болады.

13 ӨЗГЕ АҚПАРАТ

Импорттаушы, дайындаушы уәкілеттік берген тұлға: «Омега» ЖШҚ.
Мекен-жай: 432048, Ресей Федерациясы, Ульяновск облысы, қ.о. Ульяновск қаласы, Ульяновск қ., Локомотивная көш., ғим. 14А.

Телефон: +78422324242

Электрондық поштаның мекенжайы:
mail@simbirsk-crown.ru

Дайындаушы: Чина-Басе Нингбо Форейн Траде Со., Лтд.

Мекен-жай: НО.666 Тиан Тонг Соутх Род. Йинжоудистрист Нинбо, Қытай.
ҚХР жасалған

Дайындалған күні сериялық нөмірде көрсетілген. Дайындаушының стандартына сәйкес сериялық нөмір келесілерден тұрады: тапсырыстың нөмірі / дайындалған айы мен жылы / бұйымның реттік нөмірі.

Срок гарантии 36 месяцев Кепілдік мерзімі 36 ай

STAVR

Срок гарантии на зарядное устройство 6 месяцев, на аккумулятор 12 месяцев.
Зарядтау құрылғысына кепілдік беру мерзімі 6 ай, батареяда 12 ай.

ГАРАНТИЙНЫЙ ТАЛОН / КЕПІЛДІК ТАЛОНЫ

Уважаемый покупатель!

Благодарим Вас за выбор торговой марки STAVR. Мы уверены в качестве нашей продукции и всегда стремимся улучшить его. В случае поломки, готовы обеспечить Вас гарантийным обслуживанием в сервисных мастерских. Список сервисных центров можно узнать у продавца или на сайте: stavr-tools.ru а также по QR-коду.
Телефон горячей линии: **8-804-333-51-52** (звонок по РФ бесплатный)



stavr-tools.ru

Құрметті сатып алушы!

Сізге STAVR сауда таңбасын таңдағаныңыз үшін алғыс айтамыз. Біз өнімimiziдің сапасына сенімдіміз және әрқашан оны жақсартуға тырысамыз. Бұзылған жағдайда, Сізді сервистік шеберханаларда кепілдікті қызмет көрсетумен қамтамасыз етуге дайынбыз. Сервистік орталықтардың тізімін сатушыдан немесе stavr-tools.ru сайтынан, сондай-ақ QR-код бойынша білуге болады.
Жедел желі телефоны: **8-804-333-51-52** (РФ бойынша қоңырау соғу тегін)

Наименование изделия

Бұйымның атауы

Пила дисковая аккумуляторная
Қайта зарядталатын дөңгелек ара

Модель

Моделі

SCW 18BL-165

Серийный номер

Сериялық нөмірі

Торговая организация

Сауда ұйымы

Дата продажи

Сатылған күні

День / Күн

Месяц / Ай

Год / Жыл

Проверено в моем присутствии, претензий к внешнему виду и комплектации не имею, с правилами эксплуатации и условиями гарантии ознакомлен.

Тексерілді, менің қатысуымен наразылық сыртқы түрі және комплектации жоқ пайдалану ережелерімен және шарттарымен кепілдік таныстым.

Печать продавца
Сатушының мері

Подпись покупателя / Сатып алушының қолы

СВЕДЕНИЯ О РЕМОНТЕ / ЖӨНДЕУ ЖӨНІНДЕГІ МӘЛІМЕТ

№	Сервис-центр Сервис-орталығы	Дата приема Қабылдау күні	Дата выдачи Берілген күні	Подпись мастера Қолы шебер
1				
2				
3				

Гарантийные условия и дополнительную информацию вы можете найти в руководстве по эксплуатации изделия.
Кепілдік шарттары және қосымша ақпаратты таба аласыз пайдалану жөніндегі басшылықта бұйымдар.

