

**ИНСТРУКЦИЯ ПО ЭКСПЛУАТАЦИИ
БЕНЗИНОВЫЙ МОТОБУР
RD-EA630B REDVERG**



**RED
VERG**

К данной инструкции по эксплуатации.

Символические изображения.

Все имеющиеся на изделии символические изображения объясняются в данной инструкции по эксплуатации. В зависимости от изделия и вида его оснащения на нем могут иметься следующие символические изображения.



Топливный бак; топливная смесь из бензина и моторного масла.

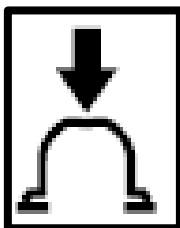

Приведение в действие ручной топливной помпы.



Тормоз мотобура.

Обозначение разделов текста.

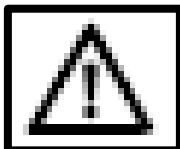

Предупреждение об опасности несчастного случая и травмы для людей, а также тяжёлого материального ущерба

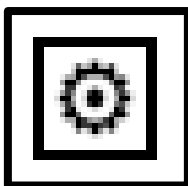

Предупреждение о возможности повреждения устройства либо отдельных комплектующих.

Техническая разработка.

Компания REDVERG постоянно работает над дальнейшими разработками всех машин и устройств; поэтому права на все изменения комплектации поставки по форме, технике и оборудованию мы должны оставить за собой.

Поэтому относительно указаний и рисунков данной инструкции по эксплуатации не могут быть предъявлены никакие претензии.

Указания по технике безопасности и технике работы.



При работе с данным мотоустройством необходимы особые меры по технике безопасности, поскольку работа ведётся с высоким вращательным моментом и частично высокой скоростью оборота бура, а также поскольку буровые инструменты имеют острые края.



Перед первым вводом в эксплуатацию прочитайте внимательно инструкцию по эксплуатации и сохраните надёжно для последующего пользования. Несоблюдение инструкции по эксплуатации может оказаться опасным для

Соблюдать действующие в данной стране правила безопасности, например, профсоюзов, социальных касс, органов по охране труда и других учреждений.

Каждый работающий с устройством впервые: должен быть проинструктирован продавцом или другим специалистом, как следует правильно обращаться с устройством – либо пройти специальный курс обучения.

Несовершеннолетние лица к работе с устройством не допускаются – за исключением лиц старше 16 лет, проходящих обучение под надзором.

Вблизи работающего устройства не должны находиться дети, звери и зрители.

При не пользовании мотоустройство следует отставить в сторону так, чтобы оно никому не мешало.

Мотустройство предохраните от неправомерного пользования.

Пользователь устройством отвечает за несчастные случаи или опасности, угрожающие другим людям либо их имуществу.

Мотустройство разрешается передавать или давать напрокат только тем лицам, которые хорошо знакомы с данной моделью и обучены обращению с нею.

Применение мотоустройств, вырабатывающих сильный шум, может быть временно ограничено как национальными, так и местными предписаниями.

Работающие с мотоустройством должны быть отдохнувшими, здоровыми и в хорошем физическом состоянии. Тот кто по состоянию здоровья не смеет напрягаться, должен обратиться к врачу, может ли он работать с этим мотоустройством.

Только для людей с имплантированным кардиостимулятором: система зажигания данного устройства генерирует очень незначительное электромагнитное поле. Влияние электромагнитного поля на отдельные типы кардиостимуляторов не удастся исключить полностью. Во избежание риска для здоровья компания REDVERG рекомендует обратиться за консультацией к лечащему врачу и изготовителю кардиостимулятора.

Работа с устройством после употребления алкоголя, лекарств, снижающих способность реагирования, или наркотиков не разрешается.

Мотоустройство – в зависимости от соответствующих ему буровых инструментов – использовать только для бурения лунок в земле. Ось бурения выбирать таким образом, чтобы рычаг тормоза бура во время бурения в любое время мог подпираться бедром обслуживающего человека. Устройство не должно использоваться для других целей.

Перед началом работы убедиться, что на месте бурения не проходят линии (например, для газа, воды, тока):

–Информацию можно получить от местных предприятий по снабжению.

–Если есть сомнения, проверить наличие проводов с помощью детектора либо пробных работ по копанию.

Монтировать только буровые инструмент и принадлежности, допущенные компанией REDVERG для этого устройства или аналогичные по своим техническим характеристикам. При возникновении вопросов обратиться к квалифицированному торговцу специализированного профиля.

Применяйте только высококачественные инструменты или принадлежности. В противном случае существует опасность несчастных случаев либо повреждения мотоустройства.

Фирма REDVERG рекомендует использовать оригинальные инструменты и принадлежности марки REDVERG. Они оптимально согласованы по своим свойствам с продуктом и соответствуют требованиям пользователя.

Не вносить какие-либо изменения в конструкцию устройства – это может отрицательно сказаться на безопасности.

Компания REDVERG снимает с себя ответственность за ущерб, нанесенный людям и имуществу, вследствие применения не допущенных REDVERG навесных устройств.

Не применять мойку высокого давления для очистки устройства. Сильная струя воды может повредить детали устройства.

Одежда и оснащение.

Носите предписанные одежду и оснащение.

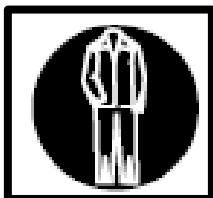

Одежда должна быть целесообразной и не должна мешать при работе. Плотная прилегающая одежда – комбинезон, а не рабочий халат. е носите одежду, которая могла бы зацепиться в древесине, кустарнике или подвижных деталях устройства. А также шарф, галстук и какие-либо украшения.



Длинные волосы связать и закрепить убрав их под платок, шапку, каску и т.п.).

Носить прочную обувь с шероховатой, нескользящей подошвой.



Носите защитные очки либо другую защиту для глаз.
Носите "личную" защиту слуха – как, например, наушники для защиты слуха. Носите защитный шлем – если могут упасть предметы сверху.



Носить прочные перчатки.

Транспортировка мотоустройства.

Всегда останавливать мотор.

Для транспортировки на более длинные расстояния бур демонтировать и устройство нести за раму ручки – горячие комплектующие машины (например: редуктор, глушитель двигателя) держать на расстоянии от тела – опасность ожогов.

На транспортных средствах: мотоустройство предохраните от опрокидывания, повреждения и проливания топлива.

Заправка топливом.



Бензин чрезвычайно легко воспламеняется – держаться на безопасном расстоянии от открытого огня – не проливать топливо – не курить. Перед заправкой топливом выключить мотор. Не заправлять топливом, пока мотор не охладится полностью – топливо может перелиться – опасность пожара

Запорное устройство бака открывать осторожно, чтобы избыточное давление понижалось медленно и топливо не могло выбрызгиваться.

Заправку производить только в хорошо проветриваемых местах. Если топливо было пролито, мотоустройство следует немедленно очистить – следить за тем, чтобы топливо не попало на одежду, в противном случае немедленно сменить одежду.

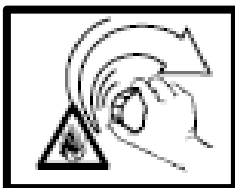

После заправки затяните, по возможности, до отказа резьбовой замок топливного бака. Благодаря этому снижается опасность отвинчивания запорного устройства бака из-за вибраций мотора и, в результате этого, опасность вытекания топлива.



Обратите внимание на не герметичности! Если топливо вытечет, мотор не запускайте – есть опасность для жизни вследствие возгорания и получения ожогов!

Перед запуском.

Проверить безупречное рабочее состояние мотоустройства – обратить внимание на соответствующую главу в инструкции по эксплуатации:

- Комбинированная задвижка / выключатель остановки должен легко устанавливаться в позицию остановки **STOP** или **0**.
 - Исправный тормоз бура.
 - Легко подвижные рычаг управления подачей топлива и стопор рычага – рычаг управления подачей топлива должен автоматически отпружиниваться назад в положение холостого хода.
 - Проконтролировать плотность посадки контактного наконечника провода зажигания – при неплотно сидящем наконечнике возможно искрообразование, искры могут воспламенить топливоздушную смесь – опасность пожара!
 - Не вносить какие-либо изменения в устройства управления или устройства безопасности.
 - Рукоятки должны быть чистыми и сухими, очищенными от масла и грязи – для надежного управления мотоустройством.
- Мотустройство должно эксплуатироваться только в надежном эксплуатационном состоянии – опасность несчастного случая!

Запустить мотор.

Производить на расстоянии не менее 3х метров от места заправки топливом – не в закрытом помещении.

Только на ровной подставке, следить за устойчивым и безопасным положением, мотоустройство крепко держать.

Буровой инструмент не должен касаться предметов и земли, поскольку при запуске он может вращаться.

Мотустройство обслуживается только одним человеком – нахождение посторонних лиц в рабочей зоне не допускается, а также во время запуска.

Избегать контакта с рабочим инструментом – опасность получения травмы!

Мотор не запускайте "от руки" – пуск производить, как описано в инструкции по эксплуатации.

Проверить безупречность работы мотора на холостом ходу – буровой инструмент на холостом ходу, при отпущенном рычаге управления подачей топлива, должен остановиться.

Легковоспламеняющиеся материалы (например, щепки, кору, сухую траву, топливо) держать вдали от горячего потока отработавших газов и от поверхности горячего глушителя – опасность пожара!

Как держать и вести устройство.



Мотустройство всегда удерживайте надежно обеими руками за рукоятки. Всегда заботиться о прочном и безопасном положении – тормоз бура на правом бедре. Рукоятки обхватить прочно большими пальцами. Правая рука на рукоятке управления, левая на левой рукоятке.

Во время работы.

При угрожающей опасности или в аварийном случае немедленно остановить мотор – комбинированную задвижку / выключатель остановки установить в положение **0** или **STOP**.

Посторонние люди не должны находиться в рабочей зоне.

Придерживаться достаточно большого расстояния к другим людям – опасность несчастного случая!

Обратить внимание на безупречную работу мотора на холостом ходу, чтобы бурильный инструмент после отпускания рычага управления подачей топлива больше не вращался. Если бурильный инструмент продолжает вращаться на холостом ходу, мотоустройство отдать в ремонт квалифицированному специалисту сервисного центра.

Регулярно проверять регулировку режима холостого хода и корректировать её.

Осторожно при гололедице, на мокрых местах, на снегу, на льду, на склонах гор, на неровной местности, – можно поскользнуться!

Обратить внимание на препятствия: пни, корни – можно споткнуться! Всегда занимайте надежное и устойчивое положение.

При пользовании защитными слуховыми наушниками необходимо быть особенно внимательным и осмотрительным так как восприятие предупреждающих звуков (крики, сигнальные тона и т.д.) ограничено.

Соблюдать своевременные перерывы в работе, для предотвращения усталости и истощения – опасность несчастного случая!

Работать спокойно и обдуманно – только при хорошей освещенности и видимости.

Работать осмотрительно, не подвергать опасности других людей.

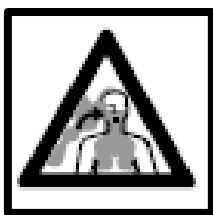

При работе мотоустройства выделяются ядовитые отработавшие газы, как только двигатель запустится.

Данные газы могут не иметь запаха и быть невидимыми, а также содержать углеводороды и бензол.

Никогда не работайте мотоустройством в закрытых или плохо проветриваемых помещениях.

При работе в канавах, впадинах или в стесненных условиях необходимо непременно обеспечить достаточный воздухообмен - опасность для жизни вследствие отравления!

При возникновении тошноты, головной боли, нарушения зрения (например, уменьшение поля зрения), нарушения слуха, головокружения, понижения способности концентрировать внимание, прекратить немедленно работу – данные симптомы могут быть вызваны, среди прочего, повышенной концентрацией отработавших газов – опасность несчастного случая!

Работать с мотоустройством, по возможности, бесшумно и с небольшим выделением отработавших газов – мотор не оставлять работать без необходимости, газ давать только при работе.

Образующаяся при работе пыль, пары и дым могут нанести серьезный вред здоровью.

При сильном образовании пыли носить противопылевую маску.

Не курить при работе с мотоустройством и вблизи работающего мотоустройства – опасность пожара!

Из топливной системы могут улетучиваться горючие бензиновые пары.

В случае если мотоустройство подверглось нагрузке не по назначению (например, воздействие силы в результате удара или падения), то перед дальнейшей работой обязательно проверить эксплуатационное состояние мотоустройства – см. также "Перед запуском".

В особенности проконтролировать герметичность топливной системы и функционирование предохранительных приспособлений. Ни в коем случае не работайте с не надежным в эксплуатации устройством. В сомнительном случае обратиться к квалифицированному специалисту сервисного центра.

Не работать в стартовом положении ручки управления подачей топлива, при нахождении рычага управления подачей топлива в этом положении частота вращения мотора не поддается регулированию.

Бурового инструмента и бурового шпинделя касаться только в том случае, когда мотор остановился и бур стоит, в противном случае вероятность получения травм!

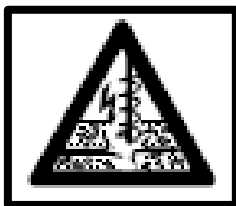

Избегать контакта с токопроводящими проводами – опасность удара током!

Надёжно удерживать мотоустройство, чтобы неожиданно возникающие толчки могли быть амортизированы – бурить только с незначительным движением вперёд.



В каменистой либо поросшей корнями почве необходимо работать особенно осторожно.

Для замены бурового инструмента остановить мотор и установить тормоз бура – опасность получения травмы!

Не дотрагиваться до горячих машинных деталей, в особенности до поверхности горячего глушителя – опасность ожога.

Прежде чем оставить мотоустройство: остановить мотор.

Регулярно проверять безупречное состояние бурильных инструментов! Неисправный или затупившийся бур немедленно заменить.

Вибрации.

Более длительное пользование мотоустройством может привести к вызванным вибрацией нарушениям кровообращения рук (синдром "белых пальцев").

Общепринятая продолжительность пользования устройством не может быть установлена, так как это зависит от многих факторов.

Длительность пользования устройством увеличивается благодаря следующим мерам:

- защита рук (теплые перчатки);
- перерывы в работе.

Длительность пользования сокращается вследствие:

- личного предрасположения рабочего к плохому кровообращению (признаки: часто холодные пальцы, зуд пальцев);
- низких наружных температур;
- больших усилий при захвате мотоустройства (крепкий захват мешает кровообращению).

При регулярном, длительном пользовании мотоустройством и при повторном появлении соответствующих симптомов (например, зуд пальцев) рекомендуется проводить регулярное медицинское обследование.

Техническое обслуживание и ремонт.

Производите регулярно техническое обслуживание мотоустройства. Производите только те работы по техобслуживанию и ремонту, которые описаны в данной инструкции по эксплуатации. Выполнение всех других работ осуществляйте только в специализированном сервисном центре.

Применяйте только высококачественные запасные части. Иначе существует опасность возникновения несчастных случаев или повреждения устройства. При возникновении вопросов обратитесь в специализированный сервисный центр REDVERG.

Компания REDVERG рекомендует применение оригинальных запасных частей фирмы REDVERG. Эти запчасти оптимально согласованы по своим свойствам с устройством и соответствуют требованиям пользователя.

При ремонте, техобслуживании и очистке выключите обязательно двигатель.
Исключение: Настройка карбюратора и холостого хода.

Двигатель при вытянутом штекере свечи зажигания и вывинченной свече зажигания запускайте с помощью пускового устройства только в том случае, если комбинированный движок / выключатель останова установлен на **STOP** и/или **0** – опасность пожара вследствие возникновения искр зажигания вне цилиндра.

Никогда не производите техобслуживание и не храните мотоустройство вблизи открытого огня- вероятность пожара из-за топлива!

Проверяйте регулярно герметичность запорного устройства топливного бака.

Применяйте только безупречные, допущенный фирмой STIHL свечи зажигания, – см. "Технические данные".

Проверьте запальный кабель (безупречная изоляция, прочное присоединение).

Контролируйте безупречное состояние глушителя.

Не работайте с дефектным глушителем или без глушителя. – Опасность пожара и Повреждение слуха!

Не дотрагивайтесь до горячего глушителя. – Опасность ожога!

Состояние antivибрационных элементов оказывает влияние на поведение устройства при вибрации. Контролируйте регулярно antivибрационные элементы.

Сборка, монтаж и эксплуатация устройства.

Монтировать пусковой рычаг для тормоза бура.

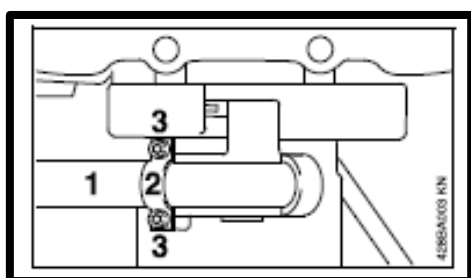

- Пусковой рычаг(1) вложить в зажимный элемент;
- Держатель(2) положить на пусковой рычаг;
- Ввинтить крепёжные болты(3) и затянуть.

Монтаж амортизатора.

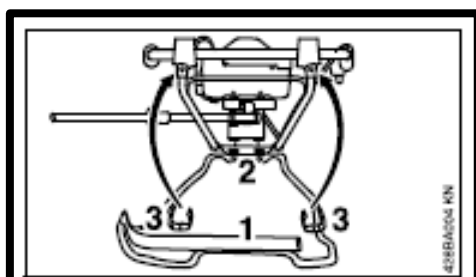

- Амортизационную прокладку(1) планками(2) установить в удлинённых отверстиях в раме ручки;
- Амортизационную прокладку поднять вверх и зафиксировать с помощью лент-липучек(3) на трубчатой ручке.

Регулирование тросика управления дроссельной заслонкой.

Правильно отрегулированный трос управления дроссельной заслонкой является предпосылкой правильного функционирования газа запуска, холостого хода и полного газа. Регулирование троса управления дроссельной заслонкой производить только при монтированном в сборе устройстве – рукоятка управления должна находиться в рабочей позиции.

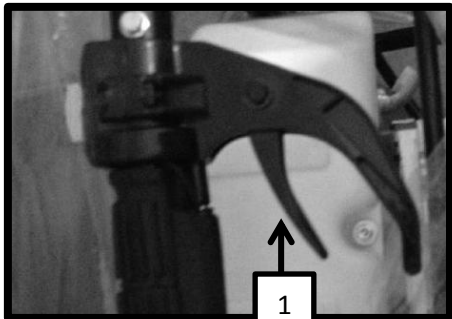

- Вдавить полностью рычаг управления подачей топлива(1) (позиция "полного газа") – трос управления дроссельной заслонкой отрегулирован правильно.

Топливо.

Мотор должен работать на топливной смеси из бензина и моторного 2х-тактного масла.



Избегайте непосредственного контакта с топливом и вдыхания топливных паров.

Приготовление топливной смеси.

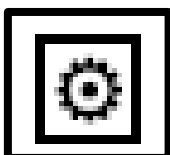

Непригодные рабочие материалы, не соответствующие предписаниям, могут привести к серьезным повреждениям привода. Бензин или моторное масло более низкого качества могут повредить мотор, уплотняющие кольца, трубопроводы и топливный бак.

Бензин:

Применять только марочный бензин с минимальным октановым числом 90 и выше – содержащий или не содержащий тетраэтилсвинец.

Устройства с катализатором для нейтрализации отработавших газов должны эксплуатироваться только на бензине, не содержащем тетраэтилсвинец.

После многих заправок этилированным бензином может значительно понизиться эффективность катализатора.

Бензин с долей содержания алкоголя выше 10% у моторов с карбюраторами, имеющими ручную регулировку, может вызвать сбой в работе и поэтому для данных моторов использоваться не должен.

Моторное масло:

Применять только качественное моторное масло для двухтактных моторов. Например масло REDVERG.

Если моторное масло REDVERG для двухтактных моторов в распоряжении не имеется, то применять моторное масло для двухтактных моторов с воздушным охлаждением других производителей – ни в коем случае моторное масло для моторов водяным охлаждением с отдельной циркуляцией масла (например, общепринятое для четырехтактных моторов).

Соотношение смеси:

Моторное масло REDVERG для двухтактных моторов 1:25; 1:25= 1 часть масла + 25 частей бензина.

Примеры.

Количество бензина, л	Масло 2х-тактное REDVERG (1:25), л/мл
1	0,04/40
5	0,20/200
10	0,40/400
15	0,60/600
20	0,80/800

В допущенную для топлива канистру залить сначала моторное масло, а затем бензин и тщательно перемешать.

Хранение топливной смеси.

Топливную смесь хранить только в канистрах, допущенных для топлива, в сухом и надежном месте, защитить от света и солнца.

Топливная смесь стареет – запас смеси готовить только на несколько недель. Топливную смесь не хранить дольше 3 месяцев. Под воздействием света, солнца, низких или высоких температур топливная смесь может быстрее оказаться непригодной.

Перед заправкой канистру с топливной смесью тщательно взболтать.

Давление в канистре может повыситься – топливную канистру открывать осторожно.

Топливный бак и канистру время от времени очищать.

Остатки топлива и жидкость, использованную для очистки, утилизировать согласно предписаниям и без ущерба для окружающей среды!

Заправка топливом.

Подготовка устройства:

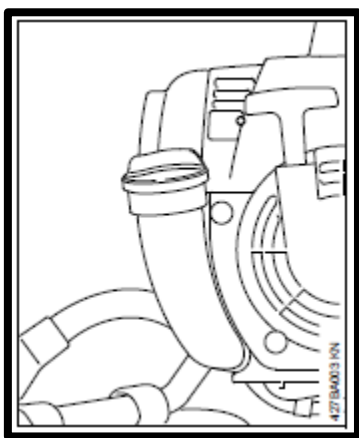

- Перед заправкой топливом очистить запорное устройство бака и прилегающую поверхность, чтобы в бак не попала грязь.
- Устройство расположить так, чтобы запорное устройство бака было направлено вверх

Заправка топливом:

При заправке топливо не проливать и не заполнять топливный бак до краев.

- Открыть запорное устройство.
- Заправить топливом.
- Закрыть запорное устройство .

После заправки замок бака затянуть вручную настолько плотно насколько это возможно.

Замена топливного фильтра.

Топливный фильтр заменять ежегодно.

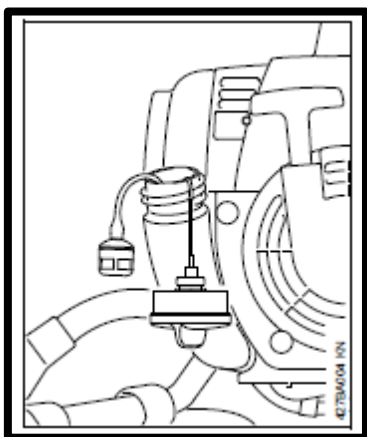

- Открыть запорное устройство бака и опустошить топливный бак.
- Всасывающую головку для топлива вынуть крючком из бака и снять со шланга

Топливный шланг не сгибать – не применять какие-либо вспомогательные средства с острым краем.

- В шланг установить новую всасывающую головку
- Всасывающую головку вложить снова в бак.
- В бак заправить топливо и закрыть запорное устройство бака

Тормоз бура.

Привести в действие тормоз бура.

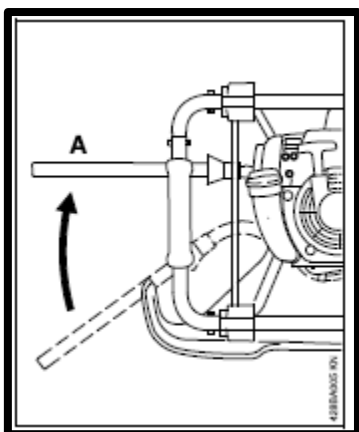

- Пусковой рычаг привести в положение **A**:
 - При пуске
 - На холостом ходу
 - Для выкручивания плотно сидящего бура.

Если бур в буровой лунке зацепляется (например, за корни либо камни), бензобур двигается против часовой стрелки – пусковой рычаг нажимается против бедра обслуживающего человека и приводится в действие тормоз бура.

Отпустить тормоз бура.

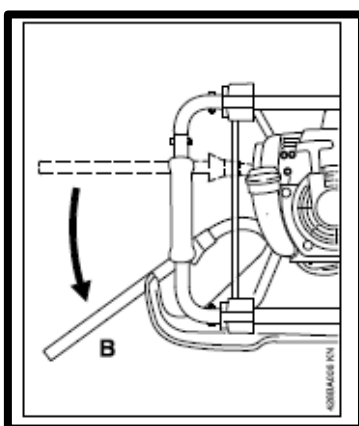

- Пусковой рычаг привести в положение **B**

Проверить работу тормоза бура.

Тормоз бура подвержен естественному износу. Перед началом работы следует регулярно проверять, выполняет ли тормоз свою функцию.

Каждый раз перед началом работы.

На холостом ходе мотора привести в действие тормоз бура и короткий промежуток времени (макс.3секунды) дать полный газ – бур не должен двигаться. При выходе из

стройка тормоза бура, его следует немедленно отдать на ремонт в специализированный Сервисный центр.

Эксплуатация бурового инструмента.

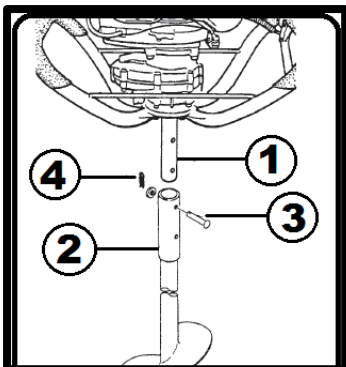

- Остановить мотор и привести в действие тормоз бура – см. "Тормоз бура"
- Наденьте буровую насадку (2) на выходной вал редуктора (1) до совпадения отверстия под штифт.
- Вставьте крепежный штифт (3) и закрепите его с помощью шплинта (4).

Пуск / остановка мотора.

Привести в действие тормоз бура.

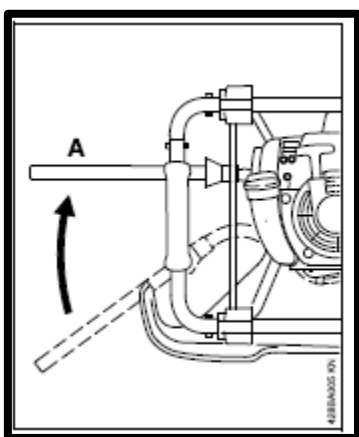

- Пусковой рычаг привести в положение **A**

Запуск.

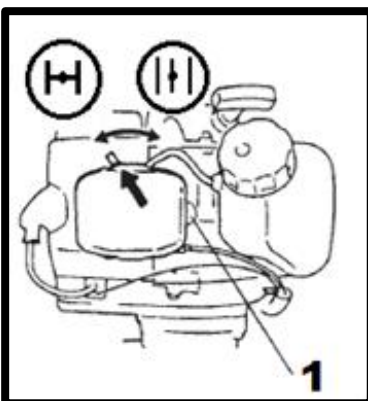
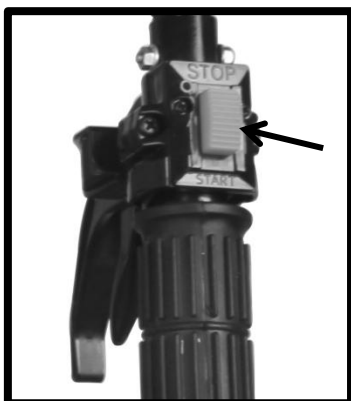

- Перевести выключатель **START/STOP** в положение **START**
- Нажимать на кнопку насоса ручной подкачки топлива (1) до тех пор пока он не заполнится и топливо не начнёт поступать обратно в бак по прозрачному возвратному шлангу.

- Перевести рычаг воздушной заслонки в положение **(ЗАКРЫТО)**



Пуск.

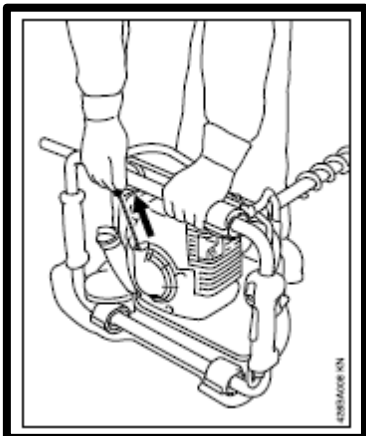

- Устройство поставить на землю в устойчивом положении.
- Правой ступнёй на раму ручки.
- Левая рука на раме ручки.
- Правой рукой ручку запуска медленно вытянуть до первого ощутимого упора и потом быстро и сильно протянуть.

Трос не вытаскивать до конца троса – **опасность разрыва!**

- Пусковую ручку не отпускайте быстро назад, – а отводите медленно, против направления вытягивания, с тем чтобы пусковой тросик мог правильно наматываться.
- Продолжить запуск до первого срабатывания двигателя.

- Переведите рычаг воздушной заслонки в положение «ОТКРЫТО»
- Продолжить запуск до полного запуска двигателя.



Мотор должен находиться в режим холостого хода – в противном случае, при отпущенном тормозе бура, возникнут повреждения в области сцепления.

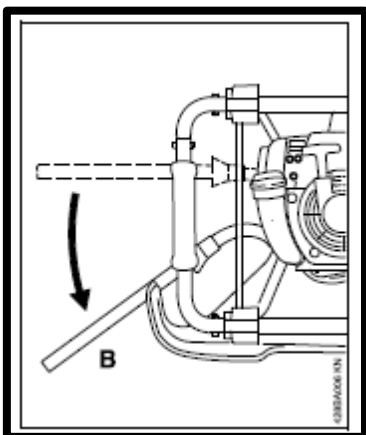

- Устройство поставить на верхушку бура.
- Пусковой рычаг привести в положение В – когда тормоз бура отпущен – бензобур готов к эксплуатации.

При правильно отрегулированном карбюраторе бур не должен вращаться на холостом ходу мотора.

Остановка мотора.



- Перевести выключатель **START/STOP** в положение **STOP**

Если двигатель не запускается.

Причина:

После первого срабатывания зажигания мотора рычаг воздушной заслонки не был своевременно установлен в положение , мотор "захлебнулся".

Действия:

- Рычаг воздушной заслонки поверните в положение .
- Рычаг управления подачей топлива привести в положение газа запуска.
- Запустить мотор – для этого трос запуска с силой протянуть – может понадобиться от 10 до 20 протяжек троса

Если мотор всё же не запускается.

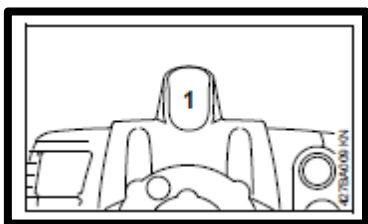

- Перевести выключатель **START/STOP** в положение **STOP**
- Снять штекер свечи зажигания(1)
- Выкрутить и просушить свечу зажигания
- Полностью нажать рычаг управления подачей топлива
- Несколько раз протянуть трос запуска – для вентиляции Камеры сгорания
- Снова установить свечу зажигания и крепко нажать штекер свечи
- Перевести выключатель **START/STOP** в положение **START**
- Рычаг воздушной заслонки установить в положение  – также при холодном моторе
- Заново запустить.

Если топливо в баке было полностью израсходовано и топливный бак снова заправлен.

- После заправки топливом насос ручной подкачки топлива (1) сжать минимум 5 раз – также в том случае, если насос еще заполнен топливом.
- Установить рычаг воздушной заслонки в зависимости от температуры мотора.
- Снова запустить мотор.

Указания по эксплуатации.

Первый ввод в эксплуатацию:

Совершенно новое фабричное устройство не эксплуатируйте с высокой частотой вращения без нагрузки, вплоть до третьей заправки топливного бака, чтобы во время приработки не возникали какие-либо дополнительные нагрузки. Во время приработки подвижные детали должны притереться друг к другу – в приводном механизме имеет место повышенное сопротивление трения. Мотор достигает максимальной мощности после 5 – 15 заправок топливом.

Во время работы:

После продолжительной работы при полной нагрузке двигатель оставьте работать некоторое время на холостом ходу, пока большая часть тепла не будет отведена потоком охлаждающего воздуха, благодаря чему снижается нагрузка на детали привода (система зажигания, карбюратор) вследствие застоя тепла.

После работы:

При кратковременной остановке: двигатель оставьте охладиться. Устройство с заполненным топливным баком храните до следующего применения в сухом месте, вдали от источников воспламенения. При длительном перерыве в работе, – см. раздел "Хранение устройства".

Работа с удлинителем штока и шнеком (специальные принадлежности в комплект не входят).



- Вначале монтировать удлинение штока, когда буровая яма уже вделана на всю длину бура.
- Установка бура с монтированным удлинением штока приводит к более частым несчастным случаям пользователей, поскольку буровое устройство потом находится на высоте груди пользователя и не может надёжно им управляться.
- По той же причине перед полным выниманием бура из бурового отверстия следует снять удлинение штока.

Если бур защемляется в буровой лунке.

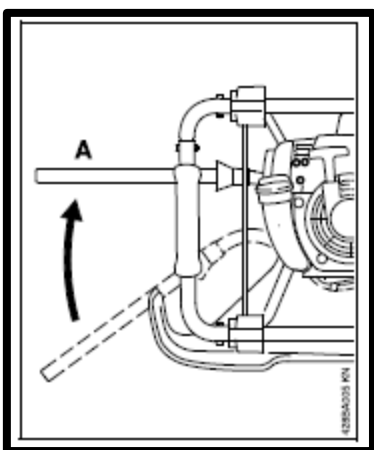

- Мотор немедленно остановить
- Перевести выключатель **START/STOP** в положение **STOP**
- Пусковой рычаг привести в положение **A** – тормоз бура приведён в действие.
- Весь бензобур повернуть влево против часовой стрелки, пока бур снова не освободится.

Очистка воздушного фильтра.

Если мощность мотора заметно падает.

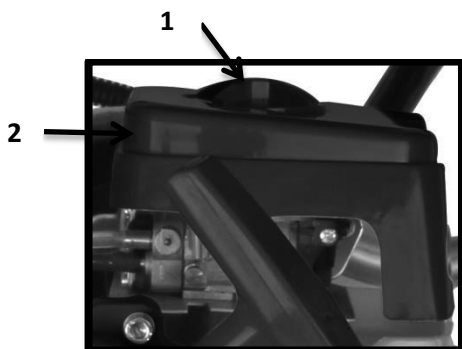

- Выкрутить винт-барашек 1 и снять крышку воздушного фильтра 2.
- Вынуть из корпуса поролоновый фильтр.
- Загрязненный фильтр следует промыть в теплом растворе чистящего средства, отжать и просушить.
- После высыхания фильтр пропитать чистым моторным маслом и отжав излишки масла установить обратно в корпус.

При работе в сильно запыленной среде, чистку надо производить чаще, поскольку полная мощность двигателя гарантируется только при чистом воздушном фильтре.



ВНИМАНИЕ: Поврежденный воздушный фильтр следует сразу же заменить новым! Оборванные куски ткани и крупные частицы грязи могут повредить двигатель.

Настройка карбюратора.

Базовая информация.

Карбюратор поставляется заводом со стандартной регулировкой. Данная регулировка установлена таким образом, что при всех условиях эксплуатации мотору подводится оптимальная топливовоздушная смесь. У данного типа карбюратора дополнительная регулировка с помощью главного регулировочного болта возможна лишь в узких пределах.

Все остальные настройки и регулировки карбюратора необходимо осуществлять в специализированном сервисном центре.

Контроль и обслуживание свечи зажигания.

При недостаточной мощности двигателя, при плохом запуске или перебоях на холостом ходу в первую очередь следует проверить свечу зажигания.

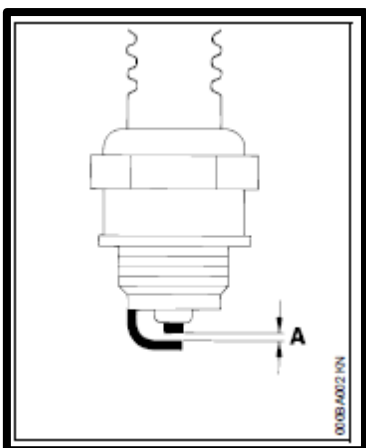

- Демонтируйте свечу зажигания, см. раздел "Пуск / Останов двигателя".
- Очистите загрязненную свечу зажигания.
- Контролируйте зазор между электродами (**A**), – при необходимости, отрегулируйте. Значения зазора должны находиться в пределах **0,6-0,7 мм**.
- Устраните причины загрязнения свечи зажигания.

Возможные причины загрязнения:

- избыток моторного масла в топливе,
- загрязненный воздушный фильтр,
- неблагоприятные условия эксплуатации.

Замените свечу зажигания после приблизительно 100 часов работы, – при сильно обгоревших электродах уже раньше.

Применяйте только допущенные фирмой REDVERG свечи зажигания с защитой от помех **BoschWSR6F, NGKBPMR7A.**

Во избежание искрообразования и опасности пожара.

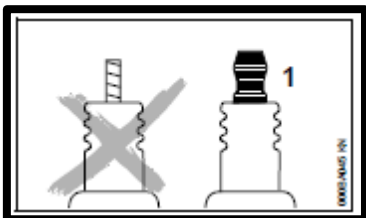

- Соединительную гайку(1) навинтите обязательно на резьбу и затяните до отказа.

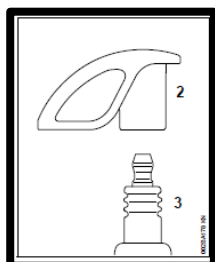

- Штекер свечи зажигания(2) насадите прочно на свечу зажигания(3).

Работа мотора.

Если несмотря на почищенный воздушный фильтр и правильную регулировку карбюратора работа мотора не удовлетворительная, причина может быть также в глушителе.

Необходимо Глушитель отдать на проверку относительно наличия загрязнения (закоксованности) в специализированный сервисный центр!

Фирма REDVERG рекомендует поручить проведение работ по техобслуживанию и ремонту только в специализированном сервисном центре.

Обслуживание зубчатого редуктора(передачи).

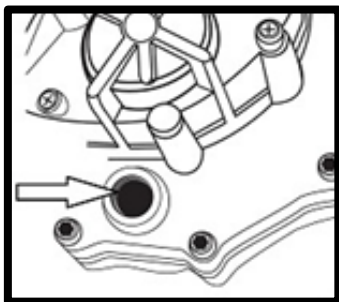

- Регулярно проверять заправку смазкой – приблизительно каждые 50 моточасов.
- Для этого отверните резьбовую пробку в нижней части редуктора.
- Наполните его свежей консистентной трансмиссионной смазкой NLGI 2(Castrol LMX; Mobilgrease XHP222 и др.).
- Количество смазки в редуктор составляет:95-110гр.
- Снова ввинтить резьбовую пробку и затянуть.

ПРАВИЛА ХРАНЕНИЯ И ТРАНСПОРТИРОВКИ.

Хранить мотобур необходимо в закрытых или других помещениях с естественной вентиляцией, где колебания температуры и влажность воздуха существенно меньше, чем на открытом воздухе в районах с умеренным и холодным климатом, при температуре не выше +40°C и не ниже -50°C, относительной влажности не более 80%, при +25°C.

Мотобур можно транспортировать любым видом закрытого транспорта в упаковке производителя или без нее с сохранением изделия от механических повреждений, атмосферных осадков, воздействия химически активных веществ и обязательным соблюдением мер предосторожности при перевозке хрупких грузов.



ВНИМАНИЕ! Во избежание тяжелых ожогов и опасности возгорания дайте двигателю остыть, прежде чем транспортировать мотобур или готовить к постановке на длительное хранение.

При перевозке изделия не проливайте топливо. Пролитое топливо или его пары могут воспламениться.

Перед помещением мотобура на хранение на продолжительное время убедитесь, что помещение для хранения не слишком сырое или запыленное.



ВНИМАНИЕ! Бензин – чрезвычайно огнеопасный, а при определенных условиях и взрывоопасный вид топлива. Не курите и не допускайте появления открытого пламени или искр на месте работы.

Откройте крышку заливной горловины топливного бака и слейте бензин в соответствующий сосуд.

Открутите свечу зажигания и залейте в цилиндр около 5 мл. чистого моторного масла.

Проверните двигатель на несколько оборотов, чтобы масло распределилось по стенкам цилиндра, и установите свечу зажигания на место.

Накройте мотобур, чтобы защитить его от пыли.

ВОЗМОЖНЫЕ НЕИСПРАВНОСТИ И МЕТОДЫ ИХ УСТРАНЕНИЯ.

Замену и ремонт всех неисправных узлов и деталей необходимо осуществлять только в авторизированных сервисных центрах **REDVERG**.

Никогда не производите ремонт самостоятельно, помните что любое неавторизованное вмешательство приводит к аннулированию гарантии.

Используйте только оригинальные запасные части и узлы.

НЕИСПРАВНОСТЬ	ВОЗМОЖНАЯ ПРИЧИНА	ВОЗМОЖНЫЕ СПОСОБЫ УСТРАНЕНИЯ
1. Двигатель не запускается;	1. Выключатель зажигания находится в положении STOP «Выключено».	1. Перевести выключатель зажигания в положение ON «Включено».
	2. Пустой топливный бак.	2. Залить чистую, свежую топливную смесь в топливный бак.
	3. Резиновый колпачок ручной подкачки топлива нажат недостаточное количество раз.	3. Полностью, до упора, дополнительно нажать на резиновый колпачок ручной подкачки топлива 5-7 раз.
	4. Карбюратор переливает топливную смесь (из-за неправильного порядка запуска).	4. Повторить процедуру запуска, установив рычаг управления воздушной заслонкой карбюратора в положение «открыто».
	4. Старая или неправильно приготовленная топливная смесь.	4. Слить топливную смесь из топливного бака. Залить чистую, свежую топливную смесь.
2. Двигатель неустойчиво работает на холостом ходу;	1. Неисправна свеча зажигания.	1. Очистить или заменить свечу зажигания.
	2. Грязный воздушный фильтр.	2. Очистить или заменить воздушный фильтр.
	3. Старая или неправильно приготовленная топливная смесь.	3. Слить топливную смесь из топливного бака. Залить чистую, свежую топливную смесь.
3. Двигатель не набирает обороты.	1. Старая или неправильно приготовленная топливная смесь.	1. Слить топливную смесь из топливного бака. Залить чистую, свежую топливную смесь.
4. Двигатель не развивает необходимую мощность/обороты.	1. Буровой инструмент изделия заблокирован посторонними предметами.	1. Остановить двигатель и очистить режущий инструмент.
	2. Грязный воздушный фильтр.	2. Очистить или заменить воздушный фильтр.
	3. Изделие перегружено.	3. Уменьшить нагрузку.
	4. Старая или неправильно приготовленная топливная смесь.	4. Слить топливную смесь из топливного бака. Залить чистую, свежую топливную смесь.

Указания по техобслуживанию и техническому уходу.

Данные относятся к нормальным условиям эксплуатации. При затрудненных условиях (сильное скопление пыли и т.п.) и более длительной ежедневной работе указанные интервалы следует соответственно сократить.		Перед началом работы.	По окончании работы или ежедневно.	После каждой заправки бака.	Еженедельно.	Ежемесячно.	Раз в год.	При неисправности	При повреждении	При необходимости
Устройство в сборе.	Визуальный контроль (состояние, герметичность).	x		x						
	Чистка.		x							
Тормоз бура	Проверка работы.	x		x						
	Техническое обслуживание поручить Сервисному центру.									x
Рукоятка управления	Проверка работы.	x		x						
Воздушный фильтр	Чистка.							x		
	Замена.								x	
Топливный фильтр	Контроль.							x		
	Замена.						x		x	
Топливный бак	Чистка.					x				
Карбюратор	Проверка режима холостого хода, буровой шпиндель не должен вращаться.	x								
	Дополнительная регулировка холостого хода.									x
Свеча зажигания	Регулировка зазора между электродами.							x		
	Замена каждые 100 моточасов.									
Защита от искры в глушителе	Контроль профессиональным мастером Сервисной службы.							x		

	Чистку либо замену поручить мастеру Сервисной службы.								x	x
Доступные болты и гайки (кроме регулировочных болтов)	Подтягивание.									x
Антивибрационные элементы	Контроль.	x						x		x
	Замену поручить квалифицированному мастеру Сервисной службы.								x	
Передача (зубчатый редуктор)	Дополнительная смазка.									x
Буровой шпindelь	Чистка.		x							
Буровой инструмент	Контроль	x								
	Замена									x

ТЕХНИЧЕСКИЕ ХАРАКТЕРИСТИКИ

Характеристики	RD-EA630B REDVERG
Модель двигателя	1E48F-5
Объём двигателя	63,3 cc
Мощность двигателя	2,2 кВт/3,0л.с
Объём топливного бака	1,3л
Максимальный диаметр бура	300мм
Макс. Число оборотов	7500 +500 об/мин
Вес	12 кг

ГАРАНТИЙНЫЕ ОБЯЗАТЕЛЬСТВА.

Общие положения.

Гарантийный срок эксплуатации мотобура - **12 месяцев** со дня продажи. Установленный срок службы изделия – 3 года.

Все работы по ремонту изделия должны выполняться только специалистами авторизованного сервисного центра, компании предоставляющей гарантию на изделие. Гарантийный срок исчисляется со дня продажи изделия покупателю. Гарантия распространяется на все виды производственных и конструктивных дефектов. Данная гарантия не распространяется на повреждения, возникшие в результате несоблюдения правил эксплуатации, удара или падения, самостоятельного ремонта или изменения внутреннего устройства. Гарантия не распространяется на оборудование, монтаж которого произведен не квалифицированным персоналом, а также при нарушении сохранности пломб, отсутствии в паспорте информации о продавце или утери руководства эксплуатации на изделие.

Случаи утраты гарантийных обязательств:

- Не правильно заполнены свидетельство о продаже, гарантийный талон.
- Отсутствие руководства по эксплуатации изделия, гарантийного талона.
- При использовании изделия не по назначению или с нарушениями правил эксплуатации.
- При наличии механических повреждений (трещины, сколы, следы ударов и падений, деформации корпуса или любых других элементов конструкции).
- При наличии внутри изделия посторонних предметов.
- При наличии признаков самостоятельного ремонта.
- При наличии изменений конструкции.
- Загрязнение изделия, как внутреннее, так и внешнее - ржавчина, краска и т.д.
- Дефекты, являющиеся результатом неправильной или небрежной эксплуатации, транспортировки, хранения, или являющиеся следствием несоблюдения режима работ, стихийного бедствия, аварии и т.п.
- Дефекты, являющиеся следствием перегрузки.
- Гарантия не распространяется на расходные материалы, навесное оборудование, а также любые другие части изделия, имеющие естественный ограниченный срок службы (свечи зажигания, режущий инструмент).
- При запуске без воздушного фильтра.
- При поломке элементов ручного стартера.
- При поломке редуктора, в результате динамической нагрузки.

Условия гарантии не предусматривают профилактику и чистку изделия, а также выезд мастера к месту эксплуатации изделия с целью его настройки, ремонта, консультации.

Транспортные расходы не входят в объем гарантийного обслуживания.

При нарушении требований настоящего руководства гарантийный срок эксплуатации, а также регламентированный срок службы изделия аннулируются, и претензии фирмой изготовителем не принимаются.

По истечении срока службы, необходимо обратиться в авторизованный сервисный центр за консультацией по дальнейшей эксплуатации мотобура.

В противном случае дальнейшая эксплуатация может повлечь невозможность нормального использования данного изделия.

В связи с тем, что приобретаемое Покупателем изделие является сложным изделием, для решения вопросов по гарантийной ответственности Покупатель первоначально обращается только в сервисные центры уполномоченного дилера:

Нижний Новгород

Адрес: Нижний Новгород, Московское шоссе, 300
Телефон: +7 (831) 274-89-66, 274-89-74, 274-89-68
Казань

Адрес: Казань, Сибирский тракт, 34/12
Телефон: +7 (843) 526-74-84, 526-74-85

- В случае несвоевременного извещения о выявленных неисправностях, фирма Продавец оставляет за собой право отказаться полностью или частично от удовлетворения предъявляемых претензий (ст.483 ГК РФ)

- Запрещается нарушение заводских регулировок. Регулировку должны производить только в сервисном центре.

- Ответственность по настоящей гарантии ответственности за товар могут быть переданы Покупателем другим лицам при условии, что лицо, принявшее на себя права по гарантийной ответственности за товар, одновременно принимает на себя и все обязательства, принятые подписавшим настоящий договор Покупателем.

Требуйте от организации, продавшей изделие, правильного и полного заполнения всех граф настоящего документа.

Талон, заполненный неправильно, является недействительным.

Поля, отмеченные в гарантийном талоне * (в т.ч. на обороте), обязательны к заполнению!

При не полностью заполненном талоне, покупатель теряет право на бесплатный ремонт.

На протяжении всего гарантийного срока сохраняйте комплектность набора и заводскую упаковку инструмента.

ДЕТАЛИРОВКИ ИЗДЕЛИЯ.

Передача:

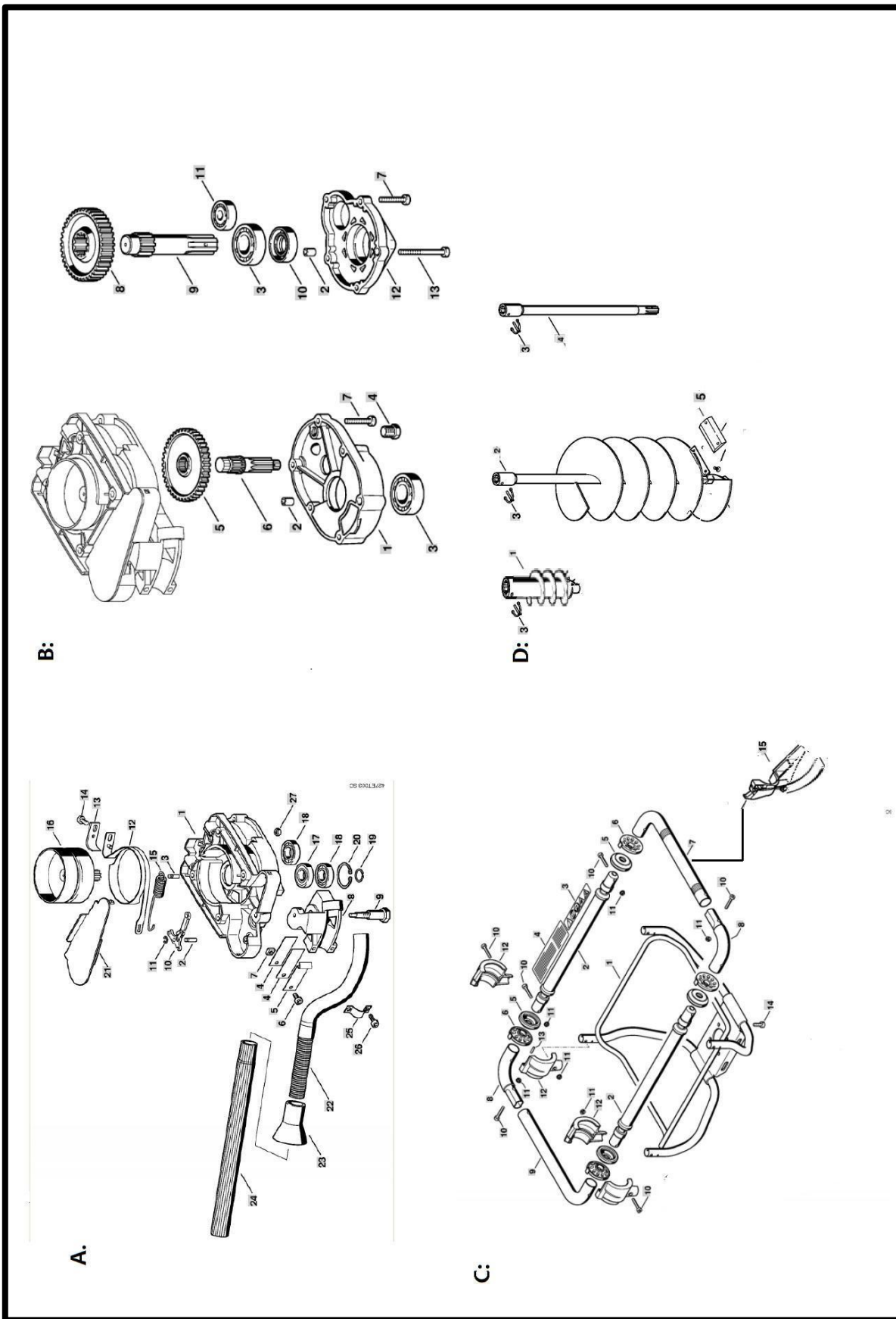

Двигатель:

