

РОССИЯ
ПАО «ЯРОСЛАВСКИЙ ЗАВОД «КРАСНЫЙ МАЯК»

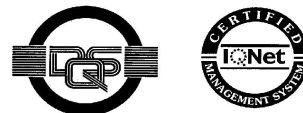

СИСТЕМА
УПРАВЛЕНИЯ КАЧЕСТВОМ



сертифицирована
DQS согласно
ISO 9001:2015

Код ТН ВЭД ЕАЭС 8504 32 000

**Трансформатор трехфазный
ТСЗИ-2,5**

Паспорт
44.001 ПС

1 Общие сведения об изделии

Трансформатор переносной трехфазный ТСЗИ-2,5 предназначен для преобразования напряжения 220 / 380 В трехфазного переменного тока частотой 50 Гц в напряжение 42 В и применяются для питания вибраторов, электроинструмента, ламп местного освещения и других электроустановок.

Технические условия ТУ 3413-016-00239942-2009.

Наименование завода – изготовителя – ПАО «Ярославский завод «Красный Маяк».

Трансформаторы соответствуют требованиям Технического регламента Таможенного союза ТР ТС 004/2011 «О безопасности низковольтного оборудования».

Декларация о соответствии регистрационный номер ЕАЭС N RU Д-РУ.АЖ49.В.12045/20 от 17.08.2020, действительна по 16.08.2025, зарегистрирована органом по сертификации «Алекс-сертификация» Общество с ограниченной ответственностью «Алекс» RA.RU.11АЖ49.

2 Технические характеристики

Номинальная мощность, кВА	2,5
Номинальное напряжение обмотки ВН, В	220; 380
Номинальное напряжение обмотки НН, В	42
Частота сети, Гц	50
Климатическое исполнение	У2; УХЛ2
Охлаждение	естественное, воздушное
Схема и группа соединения обмоток	Yн/Δ-11; Δ/Δ-0

Примечание. Завод-изготовитель выпускает трансформаторы по схеме Yн/Δ-11 (обмотка ВН соединена в звезду (380 В) с выведенной нейтральной точкой под винт заземления на корпусе, обмотка НН соединена в треугольник (42 В))

Степень защиты по ГОСТ 14254-2015	IP20
Класс защиты по ГОСТ 12.2.007.0-75	I
Габаритные размеры ДхШхВ, мм	320x232x276
Масса, кг	30,4

3 Комплект поставки

Трансформатор	1 шт.
Паспорт	1 шт.

4 Указания мер безопасности

- 4.1 Не допускается работа трансформатора с открытой крышкой и без заземления.
- 4.2 Трансформаторы выполнены класса защиты I по ГОСТ 12.2.007.0-75.
- 4.3 Требования пожарной безопасности по ГОСТ 12.1.004-91.

5 Инструкция по эксплуатации

5.1 Назначение и технические данные

5.1.1 Трансформатор применяется для питания вибраторов и других электроустановок в сетях переменного тока частотой 50 Гц. По условиям установки на месте работы трансформатор относится к стационарным. Трансформатор имеет защитный кожух. Габаритные и установочные размеры трансформатора приведены на рисунке 1.

5.1.2 Трансформатор — стержневого типа, состоит из магнитопровода, трех катушек, защитного кожуха и крепежных накладок. На боковых поверхностях кожуха находятся отверстия для подвода кабеля, закрытые заглушками.

5.1.3 Для крепления трансформаторов в опорах предусмотрены отверстия, а для переноски их на стенках кожуха имеются откидные ручки.

5.1.4 Положение переключателей на колодках 1 и 2 в зависимости от напряжения сети и схемы соединения обмоток показано на рисунке 2.

5.1.5 Превышение температуры трансформатора над температурой окружающей среды (25 °С) не должно быть более 75 °С.

5.2 Порядок установки

5.2.1 Места установки трансформаторов не должны содержать агрессивных газов и паров, токопроводящей пыли.

5.2.2 Перед включением в сеть трансформатор должен быть тщательно осмотрен.

Необходимо убедиться в отсутствии механических повреждений и плотной затяжке контактных соединений.

5.2.3 Заземлить корпус трансформатора.

5.3 Порядок работы

5.3.1 Снять крышку трансформатора, предварительно отвернув четыре винта 4,2x13.

5.3.2 При питании трансформатора от трехфазной сети переменного тока напряжением 220 В необходимо соединить обмотки по схеме $\Delta/\Delta-0$ (рисунок 2).

5.3.3 Подключить сеть через гнездо в кожухе к колодке 1 трансформатора.

5.3.4 Подключить нагрузку соответствующего напряжения через гнездо в кожухе к колодке 2.

5.3.5 Установить крышку.

6 Утилизация

Трансформатор не содержит вредных и токсичных веществ, драгоценных металлов. Содержание в изделии алюминия — 2,373 кг. Специальные требования к утилизации отсутствуют.

7 Правила хранения и транспортирования

Хранение трансформатора производить в закрытом неотапливаемом помещении с естественной изоляцией при температуре от плюс 40 до минус 50 °С при отсутствии в окружающем воздухе паров кислот, щелочей и прочих примесей, вредно воздействующих на материалы, из которых изготовлен трансформатор. Допустимый срок хранения 3 года.

Транспортирование трансформатора допустимо осуществлять любым видом транспорта, кроме морского, с защитой от атмосферных осадков при температуре от плюс 40 до минус 50 °С с общим числом перегрузок не более 4.

8 Свидетельство о приемке

Трансформатор ТСЗИ-2,5 заводской № _____ изготовлен и принят в соответствии с действующей технической документацией и признан годным для эксплуатации.

Контролер ОТК: _____

Дата: _____ 20 1__ г.

9 Гарантийные обязательства

Изготовитель гарантирует соответствие трансформатора требованиям технической документации при соблюдении потребителем условий эксплуатации, хранения и транспортирования.

Гарантийный срок службы трансформатора - 12 месяцев со дня отгрузки с завода – изготовителя.

Владелец лишается права проведения бесплатного ремонта и дальнейшего гарантийного обслуживания данного изделия при наличии дефектов изделия, возникших в результате нарушения правил эксплуатации, самостоятельного ремонта изделия.

150008 г. Ярославль, пр. Машиностроителей, 83.

ПАО “Ярославский завод “Красный Маяк”

Тел./факс (4852) 49 – 05 – 50

Конструкторско-технологический отдел: тел. (4852) 49-05-42

E-mail: commerce@vibrators.ru, [http:// www.vibrators.ru](http://www.vibrators.ru).

10 Ремонт и восстановление

Заводом-изготовителем не принимаются претензии по техническому состоянию трансформаторов, вышедших из строя по вине потребителя.



Рисунок 1. Трансформатор ТС3И-2,5:

1 - крышка; 2 - кожух; 3 - заземляющий винт; 4 - колодка 1 (обмотка ВН с проводами круглого сечения); 5 - колодка 2 (обмотка НН с проводами плоского сечения); 6 - гнездо с заглушкой; 7 - перемычка.

Схема соединения обмоток $Y_n/\Delta-11$

Колодка 1 (обмотка ВН) 380 В

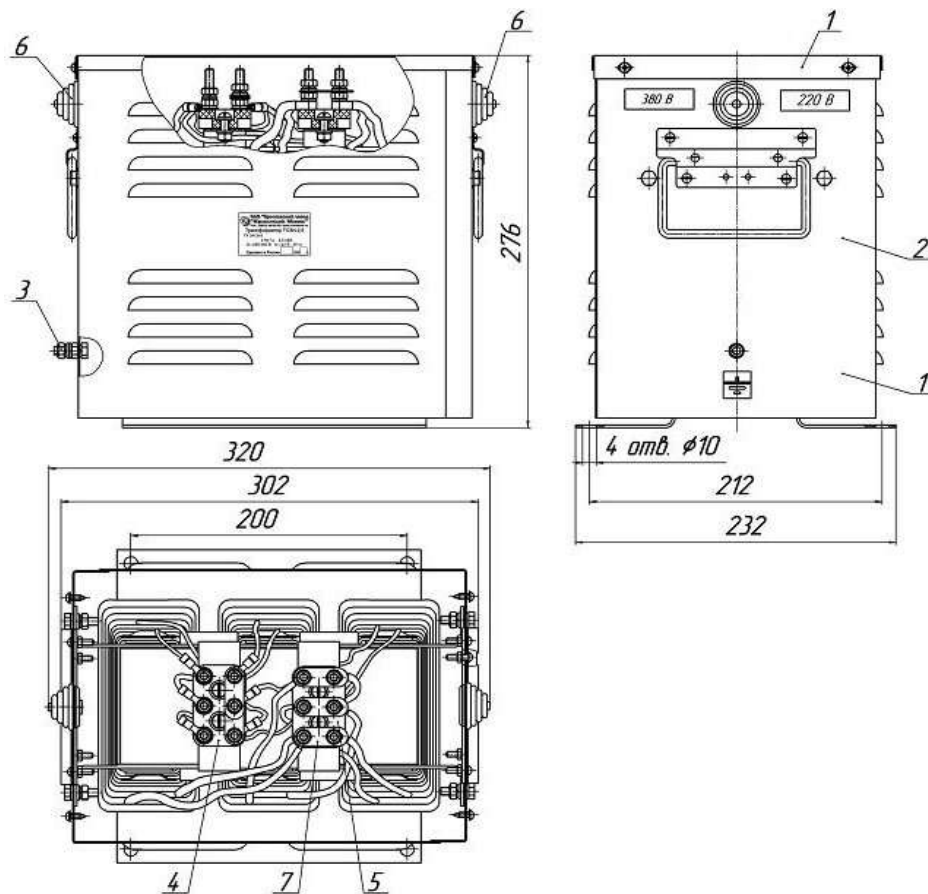
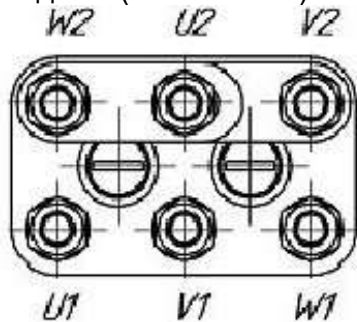

Колодка 2 (обмотка НН) 42 В



Схема соединения обмоток $\Delta/\Delta-0$

Колодка 1 (обмотка ВН) 220 В



Колодка 2 (обмотка НН) 42 В

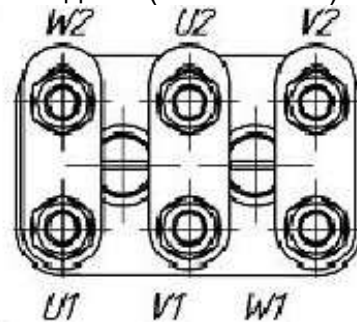
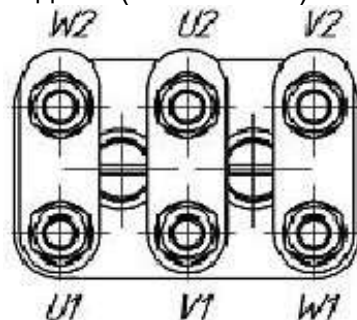
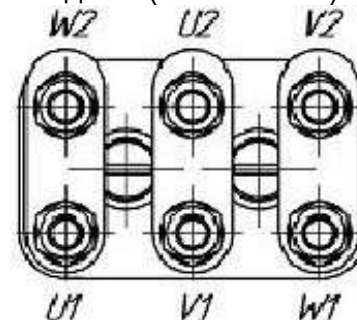

Рисунок 2. Положения перемычек трансформатора для схем $Y_n/\Delta-11$ и $\Delta/\Delta-0$