

Инструкция по эксплуатации и
техническому обслуживанию.

СОЮЗ
ИННОВАЦИИ РОССИИ



Клеевой пистолет.
Модель: КПС-24800.



RU-2018-10-01

СО Д Е Р Ж А Н И Е.

1. Область применения и назначение.	3
2. Внешний вид.	4
3. Технические характеристики.	4
4. Инструкция по безопасности.	5
5. Правила эксплуатации.	9
6. Работа с инструментом.	10
7. Техническое обслуживание оборудования.	10
8. Гарантийное обязательство.	10
9. Срок службы изделия.	10
10. Перечень критических отказов и ошибочные действия персонала или пользователя.	11
11. Критерии предельных состояний.	11
12. Действиях персонала в случае инцидента, критического отказа или аварии.	13
13. Хранение.	13
14. Транспортировка.	13
15. Утилизация.	13
16. Значения шума и вибрации.	13
17. Информация для покупателя.	14

Уважаемый покупатель!

Компания **СОЮЗ** выражает Вам свою глубочайшую признательность за приобретение данного электроинструмента.

Изделия под торговой маркой **СОЮЗ** постоянно совершенствуются и улучшаются. Поэтому технические характеристики и дизайн могут меняться без предварительного уведомления. Приносим Вам наши глубочайшие извинения за возможные причиненные этим неудобства.

ВНИМАНИЕ! Внимательно изучите инструкцию по эксплуатации перед началом использования инструмента. Храните её в защищенном месте.

1. Область применения и назначение.

Назначение.

Клеевой пистолет применяется для соединения деталей с помощью термокля при ремонте, сборке, креплении инженерных коммуникаций и различных деталей, а также для герметизации конструкций.

ЗАПРЕШЕНО! Применение инструмента не по назначению не допускается!

Область применения.

Инструмент предназначен для использования при температуре от -10 до +40С и относительной влажностью воздуха не более 80%, с отсутствием прямого воздействия атмосферных осадков и чрезмерной запыленности воздуха. Степень защиты, обеспечиваемая оболочкой - IP20 (МЭК 60529).

ВНИМАНИЕ! Придерживайтесь следующего режима работ с инструментом!

После непрерывной работы в течение 15-20 минут необходимо выключить инструмент, возобновить работу можно через 5 минут. Рекомендуется работать с инструментом не более 20 часов в неделю.

Источник питания.

Данный инструмент должен подключаться к источнику питания с напряжением, соответствующим напряжению, указанному на идентификационной пластинке, и может работать только от однофазного источника переменного тока. Данный инструмент имеет двойную изоляцию и может подключаться к розеткам без провода заземления (машина класса II по ГОСТ Р МЭК 60745-1-2011).

2. Внешний вид.

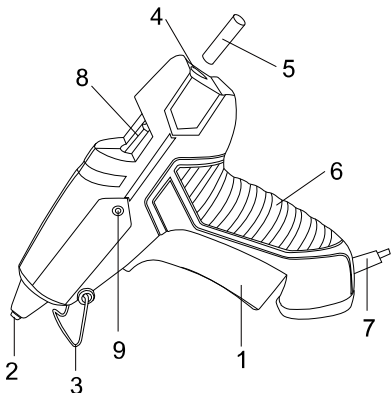

1. Кнопка.
2. Сопло.
3. Опорная скоба.
4. Отверстие для подачи клеевых стержней.
5. Клеевой стержень.
6. Рукоятка.
7. Защита шнура.
8. Окно контроля остатка клея.
9. Индикация работы.

Комплектация.



1. Клеевой стержень- 2 шт.
2. Опорная скоба- 1 шт.

3. Технические характеристики.

Параметры / Модели	КПС-24800
Максимальная мощность, Вт	200
Номинальная мощность, Вт	20
Напряжение/Частота, В/Гц	220/50
Скорость подачи клея, г/мин	16
Время нагрева, мин	5-7
Поставляется с 2 клеевыми стержнями, мм	Ø11.2X100
Масса, кг	0,27

4. Правила по технике безопасности.

Внимание! Электроинструменты является оборудованием повышенной опасности. Пользуясь электроинструментом, чтобы не подвергаться опасности поражения током, травмы или возникновения пожара, следует СТРОГО соблюдать следующие основные правила техники безопасности. Прочитайте и запомните эти указания до того, как приступите к работе с электроинструментом. Храните указания по технике безопасности в надёжном месте.

Рабочее место.

Содержите рабочее место чистым и хорошо освещенным.

Загроможденные плохо освещенные рабочие места являются причиной травматизма.

Не используйте электроинструменты во взрывоопасных помещениях, таких где присутствуют огнеопасные жидкости, газы, или пыль. Электроинструменты создают искры, которые могут привести к возгоранию пыль или пара.

Держите детей, и посетителей на безопасном расстоянии от работающих электроинструментов.

Не отвлекайтесь – это может вызвать потерю контроля при работе и стать причиной травмы.

Электробезопасность.

Перед включением проверьте соответствует ли напряжение питания Вашего электроинструмента сетевому напряжению; проверьте исправность кабеля, штепселя и розетки, в случае неисправности этих частей дальнейшая эксплуатация запрещается.

Электроинструменты с двойной изоляцией не требуют подключения через розетку с третьим заземленным проводом. Для электроинструментов без двойной изоляции подключение через розетку с заземленным проводом обязательно

Избегайте контакта тела с заземленными поверхностями типа труб, радиаторов, печей и холодильников. Риск удара током резко возрастает, если ваше тело соприкасается с заземленным объектом. Если использование электроинструмента во влажных местах неизбежно, ток к электроинструменту должен подаваться через специальное устройство-прерыватель отключающее электроинструмент при утечке. Резиновые перчатки электрика и специальная обувь далее увеличат вашу личную безопасность.

Не подвергайте электроинструменты воздействию дождя или влажным условиям. Вода, попавшая в электроинструмент значительно

увеличивает риск удара током.

Аккуратно обращайтесь электрошнуром. Никогда не используйте шнур, чтобы нести электроинструменты или тянуть штепсель из розетки. Держите шнур вдали от высокой температуры, масляных жидкостей, острых граней или движущихся частей. Замените поврежденные шнуры немедленно. Поврежденные шнуры увеличивают риск удара током.

При действии электроинструмента вне помещений, используйте электроудлинители специально предназначенные для применения вне помещения.

Личная безопасность.

Будьте внимательны, постоянно следите за тем что вы делаете, и используйте здравый смысл при работе с электроинструментом. Не используйте электроинструмент в то время как Вы утомлены или находитесь под воздействием лекарств или средств, замедляющих реакцию, а также алкоголя или наркотических веществ. Это может привести к серьезной травме.

Одевайте соответствующую одежду. Слишком свободная одежда, драгоценности или длинные распущенные волосы могут попасть в движущиеся части работающего электроинструмента. Держите ваши волосы, одежду, и перчатки далеко от двигающихся частей. Руки должны быть сухими, чистыми и свободными от следов маслянистых веществ.

Избегайте внезапного включения. Убедитесь, что клавиша включения/выключения находится в положении «выключено» («OFF») до включения электроинструмента в розетку. Запрещается перенос электроинструментов на вашем пальце, помещенном на клавише включения/выключения.

Держите надежно равновесие. Используйте хорошую опору и всегда держите надежно баланс тела. Надлежащая опора и баланс позволяют обеспечить надежный контроль над электроинструментом в неожиданных ситуациях.

Используйте оборудование обеспечивающее Вашу безопасность. Всегда носите защитные очки. Респиратор, нескользящие безопасные ботинки, каска, или наушники должны использоваться для соответствующих условий.

Дополнительные правила безопасности при работе с клеевым пистолетом.

При работе вблизи пистолета не должно быть легковоспламеняющихся материалов.

Отключайте пистолет от розетки, когда не используете его.

Некоторые части пистолета нагреваются до высокой температуры – будьте осторожны во избежание ожогов.

Если горячий клей попал на кожу, немедленно подставьте обожженное место на несколько минут под холодную проточную воду. Не пытайтесь содрать клей с кожи.

Предписывающие знаки Гост 12.14.026-2001.

	Работать в защитной одежде.	На рабочих местах и участках, где необходимо применять средства индивидуальной защиты.
	Отключить штепсельную вилку.	На рабочих местах и оборудовании, где требуется отключение от электросети при наладке или остановке электрооборудования и в других случаях.
	Работать в защитных перчатках.	На рабочих местах и участках работ, где требуется защита рук от воздействия вредных или агрессивных сред, защита от возможного поражения электрическим током.
	Работать в средствах индивидуальной защиты органов дыхания.	На рабочих местах и участках, где требуется защита органов дыхания.
	Работать в защитных очках.	На рабочих местах и участках, где требуется защита органов зрения.

5. Правилам эксплуатации оборудования.

Используйте зажимы, струбцины, тиски или другой способ надежного крепления обрабатываемой детали. Удержание детали рукой или телом ненадежно и может привести к потере контроля и к поломке инструмента или травмам.

Не перегружайте электроинструмент. Используйте электроинструмент соответствующий вашей работе. Правильно подобранный электроинструмент позволяет более качественно выполнить работу и обеспечивает большую безопасность.

Не используйте электроинструмент, если не работает клавиша «включения/выключения» («ON/OFF»). Любой электроинструмент, в котором неисправна клавиша включения/выключения, представляет **ПОВЫШЕННУЮ** опасность и должен быть отремонтирован до начала работы.

Отсоедините штепсель от источника электропитания перед проведением любых регулировок, замены аксессуаров или принадлежностей, или при хранении электроинструмента. Такие профилактические меры по обеспечению безопасности уменьшают риск случайного включения электроинструмента.

Храните электроинструменты вне досягаемости детей и других людей не имеющих навыков работы с электроинструментом. Электроинструменты опасны в руках пользователей не имеющих навыков.

Вовремя проводите необходимое обслуживание электроинструментов. Должным образом обслуженные электроинструменты, с острыми лезвиями позволяют более легко и качественно выполнять работу и повышают безопасность. Любое изменение или модификация запрещается, так как это может привести к поломке электроинструмента и/или травмам.

6. Работа с инструментом.

Подготовка к склеиванию.

Перед началом склеивания необходимо надежно закрепить обрабатываемую деталь, чтобы избежать ее движения.

ВНИМАНИЕ! Перед включением убедитесь, что клеевой пистолет находится на опорной скобе (3)

Держа пистолет за ручку (6) одной рукой, возьмите опорную скобу другой рукой (3) и нажмите на пистолет вниз и вперед, чтобы пистолет зафиксировался на опорной скобе в положении наиболее близком к соплу (2).

ВНИМАНИЕ! В нерабочем положении пистолет должен быть зафиксирован под наклоном 45°.

Включение.

ВНИМАНИЕ! Не оставляйте инструмент включенным длительное время если не используете его.

1. Вставьте клеевой стержень (5) в отверстие для подачи (4) в задней части клеевого пистолета.
2. Убедитесь, что пистолет установлен на опорную скобу (3) до подключения его к сети.
3. После включения инструменту потребуется 5 -7 минут для нагрева до рабочей температуры.

Выключение.

1. Поместите пистолет на опорную скобу и разместите его на рабочей поверхности так чтобы сопло не касалось рабочей поверхности.
2. Отключите пистолет от сети.
3. После окончания работы рекомендуется положить лист бумаги под сопло (2) так как из еще не остывшего пистолета может капать клей.
4. Отключайте пистолет, когда закончили работу с ним. Постоянно включенный пистолет перегреется.

ВНИМАНИЕ! В целях безопасности контролируйте устройство пока оно полностью не остынет.

Склеивание.

ВНИМАНИЕ! Никогда не касайтесь сопла (2) или верхней части пистолета, где очень высокая температура.

ВНИМАНИЕ! Если пистолет был включен некоторое время и нагрелся не сильно нажмите на кнопку и клей начнет вытекать через сопло. В случае сильного нажатия на кнопку (1) весь клей может вытечь.

4. Вставьте клеевой стержень (5) в отверстие для подачи клея (4).
5. Нажмите на кнопку (1) несколько раз, чтобы клеевой стержень вошел в отверстие (4).
6. Через 5-7 минут нагрева (приблизительное время), возьмите пистолет за ручку (6) и положите палец на кнопку (1).
7. Держа пистолет за ручку (6) поднесите сопло (2) к обрабатываемой поверхности.

8. Когда вы поднесли сопло к обрабатываемой поверхности, несильно нажмите на кнопку (1) так, чтобы клей начал вытекать из сопла (2). Если на кнопку нажать сильно это может привести к ее поломке.

ВНИМАНИЕ! Клей будет подаваться каплями. если кнопка зажата сильно и будет выделяться постоянно тонким потоком при не сильном нажиме на кнопку.

9. Когда стержень закончился, вставьте следующий. Способ установки нового клеевого стержня описан ранее.
10. Для склеивания двух частей после нанесения клея, сожмите склеиваемые поверхности на 15 сек. Для сжатия поверхностей рекомендуется использовать струбицы.
11. Отключите пистолет от сети после окончания работы. Не вытаскивайте оставшийся клей из пистолета. Для последующего использования будет достаточно просто включить пистолет и позволить застывшему клею нагреться.

ВНИМАНИЕ! Немедленно вытащите вилку из розетки, если кабель был поврежден во время работы.

8. Техническое обслуживание.

Обслуживание электроинструмента должно быть выполнено только квалифицированным персоналом уполномоченных сервисных центров. Обслуживание, выполненное неквалифицированным персоналом может стать причиной поломки инструмента и травм.

9. Гарантийное обязательство.

На электроинструмент распространяется гарантия, согласно сроку, указанному в гарантийном талоне.

Вы можете ознакомиться с правилами гарантийного обслуживания в гарантийном талоне, прилагаемом к инструкции по эксплуатации.

10. Срок службы изделия.

Срок службы изделия составляет 5 лет. Указанный срок службы действителен при соблюдении потребителем требований настоящего руководства. При полной выработке ресурса инструмента, его необходимо утилизировать в соответствии с установленными правилами в РФ.

ЗАПРЕЩЕНО применение инструмента не по назначению!

11. Перечень критических отказов и ошибочные действия персонала или пользователя.

Не использовать с поврежденной рукояткой или поврежденным корпусом.
Не использовать при появлении дыма непосредственно из корпуса изделия.

Не использовать с перебитым или оголенным электрическим кабелем.

Не использовать на открытом пространстве во время дождя (в распыляемой воде).

Не включать при попадании воды в корпус.

Не использовать при сильном искрении.

12. Действиях персонала в случае инцидента, критического отказа или аварии.

При возникновении инцидента или аварии следует незамедлительно остановить работу с инструментом, обесточить, обратиться в сервисную службу, действовать по указаниям службы сервиса, если таковые поступили, и не допускать людей к работе с инструментом.

13. Критерии предельных состояний.

1. Повреждён электрический кабель или штепсельная вилка.
2. Поврежден корпус изделия.

14. Хранение.

Необходимо хранить в сухом месте.

Необходимо хранить вдали от источников повышенных температур и воздействия солнечных лучей.

При хранении необходимо избегать резкого перепада температур.

Хранение без упаковки не допускается.

Подробные требования к условиям хранения смотрите в ГОСТ 15150 (Условие 1).

15. Транспортировка.

Категорически не допускается падение и любые механические воздействия на упаковку при транспортировке.

При разгрузке и погрузке не допускается использование любого вида техники, работающей по принципу зажима упаковки.

Подробные требования к условиям транспортировки смотрите в ГОСТ15150 (Условие 5).

16. Утилизация.

Отслужившие свой срок электроинструменты, принадлежности и упаковку следует сдавать на экологически чистую рекуперацию отходов. Не выбрасывайте электроинструменты в бытовой мусор! Не выбрасывайте аккумуляторы в коммунальный мусор, не бросайте их в огонь или в воду! Аккумуляторы следует собирать и сдавать на рециркуляцию или на экологически чистую утилизацию.

17. Значения шума и вибрации.

Типичный уровень взвешенного звукового давления (A), измеренный в соответствии с EN60745:

Уровень звукового давления (LpA): 15 дБ (A)

Уровень звуковой мощности (LWA): 16 дБ (A)

Погрешность (K): 3 дБ(A).

Вибрация.

Общий уровень вибрации (векторная сумма по трем координатам), определенный в соответствии с EN60745:

Рабочий режим: шлифовка поверхности.

Распространение вибрации (ah,AG): 0,8 м/с² .

Погрешность (K): 0,5 м/с².

18. Информация для покупателя.



Сертификат соответствия:

№ ТС RU C-CN. ТС 02.В.00022 Серия RU № 0645573, срок действия: с 28.12.2078 г. по 27.12.2018 г.

Выдан Органом по сертификации продукции «ТЕСТСЕРТМАШ» Общества с ограниченной ответственностью «ТестСертМаш», Россия, 115477, город Москва, улица Бехтерева, дом 3, корпус 2.

Изготовлено в соответствии с директивами: 2014/35/EU Низковольтное оборудование, 2014/30/EU Электромагнитная совместимость.

ТР ТС 020/2011 «Электромагнитная совместимость технических», ТР ТС 004/2011 «О безопасности низковольтного оборудования».

Страна изготовления: КНР

Производитель (завод-изготовитель):

AWLOP TRADING CO LTD. Адрес: Китай, г. Нингбо, ул. Лантень 21, Модерн таймз А2, блок 16/F.

Уполномоченный представитель: ООО «Сервисный центр Штурм»

Адрес: Россия, 140143, Московская область, Раменский район, пос. Родники, ул. Трудовая, д.10, пом.1

Телефон горячей линии: 8 800 775 5060.

Импортер: ООО «ПрофТорг» Адрес: Россия, 141011, Московская обл., г. Мытищи, ул. Герцена, д. 1, корп. 3, пом. 28, оф. 7.

Телефон горячей линии: 8 800 775 5060.

Сайт: www.sturmtools.ru

Дата производства указана в 10-значном серийном номере инструмента, нанесенного на его корпус:

1-я и 2-я цифра обозначает год, например, «4» обозначает, что изделие произведено в 2014 году.

3-я и 4-я я цифры обозначают номер месяца в году производства, например, «05» - май.

Дата изготовления указана на упаковке.