

***PATRIOT***

---

# ИНСТРУКЦИЯ ПО ЭКСПЛУАТАЦИИ

---

ПИЛА ЦИРКУЛЯРНАЯ

| **CS 188** |



ВВЕДЕНИЕ	4
ОБЛАСТЬ ПРИМЕНЕНИЯ И НАЗНАЧЕНИЕ	5
ТЕХНИЧЕСКИЕ ХАРАКТЕРИСТИКИ	5
ВНЕШНИЙ ВИД ЭЛЕКТРОИНСТРУМЕНТА	5
ИНСТРУКЦИЯ ПО ТЕХНИКЕ БЕЗОПАСНОСТИ	6
ПОДГОТОВКА К РАБОТЕ	6
ПОРЯДОК РАБОТЫ	7
РЕКОМЕНДАЦИИ ПО ЭКСПЛУАТАЦИИ	8
ТЕХНИЧЕСКОЕ ОБСЛУЖИВАНИЕ	9
СРОК СЛУЖБЫ, УСЛОВИЯ ХРАНЕНИЯ, ТРАНСПОРТИРОВКИ И УТИЛИЗАЦИИ	9
ВОЗМОЖНЫЕ НЕИСПРАВНОСТИ И МЕТОДЫ ИХ УСТРАНЕНИЯ	10
КОМПЛЕКТАЦИЯ	11
РАСШИФРОВКА СЕРИЙНОГО НОМЕРА	12
ГАРАНТИЙНЫЙ ТАЛОН	13
ГАРАНТИЙНЫЕ ОБЯЗАТЕЛЬСТВА	14
АДРЕСА СЕРВИСНЫХ ЦЕНТРОВ	15

# PATRIOT

## ВВЕДЕНИЕ

**Благодарим Вас за приобретение электроинструмента торговой марки «PATRIOT».**



**ВНИМАНИЕ!** Данная Инструкция содержит необходимую информацию, касающуюся работы и технического обслуживания электроинструмента PATRIOT. Внимательно ознакомьтесь с Инструкцией перед началом эксплуатации. Не допускайте людей не ознакомившихся с данным руководством к работе. Настоящая Инструкция является частью изделия и должна быть передана покупателю при его приобретении.

Информация, содержащаяся в Инструкции по эксплуатации, действительна на момент издания. Изготовитель оставляет за собой право вносить в конструкцию изменения, не ухудшающие характеристики инструмента, без предварительного уведомления.

### Условия реализации

Розничная торговля инструментом и изделиями производится в магазинах, отделах и секциях магазинов, павильонах и киосках, обеспечивающих сохранность продукции, исключающих попадание воды. При совершении купли продажи лицо осуществляющее продажу товара, проверяет в присутствии покупателя внешний вид товара, его комплектность и работоспособность. По возможности производит отметку в гарантийном талоне, прикладывает гарантийный чек. Предоставляет информацию об организациях выполняющих монтаж, подключение, и адреса сервисных центров.

### Данные по шуму и вибрации

Средний уровень звукового давления, $L_{pa}$ , дБ(А)	97
Средний уровень звуковой мощности, $L_{wa}$ , дБ(А)	108
Коэффициент неопределенности, К, дБ	2
Среднеквадратичное значение скорректированного виброускорения $a_n$ , $m/s^2$ :	2,5
Коэффициент неопределенности, К, $m/s^2$	1,5

## ОБЛАСТЬ ПРИМЕНЕНИЯ И НАЗНАЧЕНИЕ

### Назначение

Пила циркулярная предназначена для пиления дерева, древесно-стружечных плит (кроме асбестосодержащих), подобных материалов и пластмасс (при установке диска для данных работ).

### Область применения

Изделие предназначено использования в районах с умеренным климатом с характерной температурой от -10°C до +40°C, относительной влажностью не более 80%, отсутствием прямого воздействия атмосферных осадков и чрезмерной запыленности воздуха.

## ТЕХНИЧЕСКИЕ ХАРАКТЕРИСТИКИ

Модель	CS 188
Потребляемая мощность	220В~50Гц, 1500 Вт
Размер пильного диска, мм	185x30
Скорость вращения вала, об/мин	4700
Макс. толщина пропила под 90°, мм	65
Макс. толщина пропила под 45°, мм	45
Прорезиненная рукоятка ExtraGrip	+
Прорезиненный морозостойкий кабель	+
Регулировка угла пропила без инструмента	+
Подключение пылесоса / Лазерный указатель	+ / +

## ВНЕШНИЙ ВИД ЭЛЕКТРОИНСТРУМЕНТА (Рис. 1).



Рис. 1

1. Основание;
2. Пильный диск;
3. Крепления продольного упора;
4. Винт фиксации упора;
5. Винт фиксации угла наклона;
6. Шкала угла наклона;
7. Защитный кожух диска;
8. Вкл./выкл. лазерного указателя.

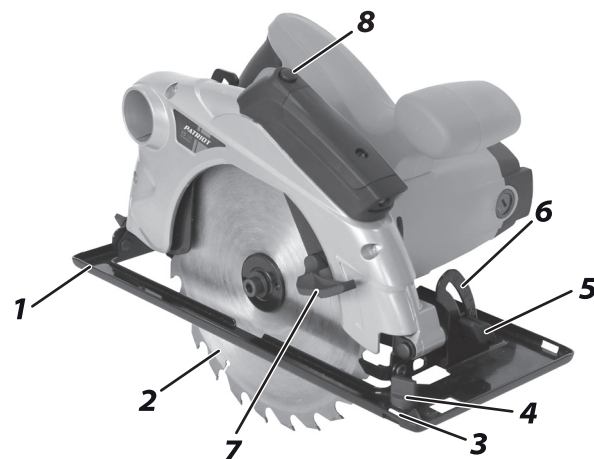

**ВНИМАНИЕ!** Внешний вид и устройство инструмента могут отличаться от представленных в инструкции.

### ИНСТРУКЦИИ ПО ТЕХНИКЕ БЕЗОПАСНОСТИ

1. Не допускайте присутствия в зоне работы посторонних лиц.
2. Во избежание несчастных случаев, каждый раз перед включением изделия в сеть убедитесь, что:
  - а) убраны все посторонние предметы от вращающихся частей изделия;
  - б) пильный диск правильно установлен (*в части направления вращения*) и надежно закреплен;
  - в) в заготовке отсутствуют металлические предметы (*гвозди, шурупы и т.п.*).
3. Пила предназначена для работы только с пильными дисками.
4. Не устанавливайте на изделие иные расходные инструменты (*алмазные, абразивные и проч. диски*). Не применяйте расходный инструмент, который не соответствует тех. характеристикам данного изделия (*в частности, по частоте вращения, наружному или посадочному диаметру*). Не используйте изношенный или с видимыми механическими повреждениями пильный диск.
5. Во время работы пильный диск сильно нагревается. Не прикасайтесь к нему по окончании пиления и до полного остывания.
6. После выключения изделия по инерции диск еще некоторое время продолжает вращаться. Во избежание травм и повреждений не прикасайтесь к нему до полной остановки.
7. Не допускайте повреждения изоляции, чрезмерных тянущих и изгибающих нагрузок. Поврежденный кабель подлежит немедленной замене в авторизованном сервисном центре PATRIOT.

### ПОДГОТОВКА К РАБОТЕ



**ВНИМАНИЕ!** Все операции по сборке, замене и регулировке производите только при отключенном от сети изделии.

#### Замена пильного диска

На Вашем изделии установлен стандартный пильный диск. При необходимости установки диска, соответствующего предстоящей работе, замените его. Для этого:

1. Зафиксируйте диск ключом и отверните болт крепления диска;
2. Отодвинув кожух диска (*7*), снимите пильный диск;
3. Установите на шпиндель соответствующий пильный диск;

**Примечание!** Направление вращения диска (*указано на самом диске*) должно совпадать с направлением вращения шпинделя (*указано на внутренней стороне корпуса диска*).

4. Установите наружный фланец и, с помощью ключей, крепко затяните прижимной болт.

#### Ограничение глубины пиления

При необходимости ограничения глубины пиления, отпустите винт-барашек, отрегулируйте глубину пиления по шкале и затяните винт.

**Примечание!** Примите во внимание, что при пилении под наклоном действительная глубина пиления отличается от установленной по шкале. Действительная глубина будет равняться перпендикуляру от нижней точки самого низкого зуба до основания.

### Установка направляющей

Установите, при необходимости, направляющую, вставив ее шток в паз (3). Вылетом направляющей отрегулируйте необходимую ширину пиления и закрепите направляющую винтом (4).

### Пиления заготовки с наклоном под углом до 45°

1. Отпустите винты (5) фиксации наклона диска (с двух сторон);
2. Наклоном платформы (1) установите необходимый угол пиления по шкале (6);
3. Зафиксируйте наклон диска винтами (5).

**Примечание!** При пилении под наклоном значение глубины пропила, устанавливаемое по шкале, не совпадает с истинным значением. Глубина пропила в этом случае равна перпендикуляру от вершины самого низкого зуба к плоскости платформы.

**Примечание!** Линия пиления меняется в зависимости от угла наклона диска. В связи с этим на основании предусмотрены две риски - при крайних значениях угла наклона 0° и 45°. При промежуточных значениях угла наклона линия пиления определяется между рисками пропорционально углу наклона.

### Перед началом работы

1. Наденьте средства защиты (очки, наушники, перчатки);
2. Закрепите заготовку от смещения в процессе пиления;
3. Убедитесь в отсутствии в заготовке металлических предметов;
4. Примите меры, чтобы исключить провисание или отгибание надрезанной заготовки;

### ПОРЯДОК РАБОТЫ

1. Подключите изделие к электрической сети.

**Примечание!** Для обеспечения точности реза, модель укомплектована лазерным указателем. Блок лазера расположен на кожухе пилы. Для включения лазерного указателя нажмите кнопку (8).

2. Для включения изделия нажмите кнопку блокировки и, не отпуская ее, клавишу выключателя.

**Примечание!** Во избежание повреждения изделия и выхода его из строя не начинайте работу до полной раскрутки диска.

3. Крепко удерживая изделие двумя руками, начните работу, плавно введя диск в контакт с обрабатываемой заготовкой.

**Примечание!** Во избежание травм и повреждений, не открывайте кожух диска при подаче пилы - он откроется автоматически.

**Примечание!** При работе с изделием следите за оборотами двигателя. Падение оборотов на 20% и более свидетельствует о перегрузке. В этом случае нужно снизить скорость подачи изделия.

4. По окончании работы выключите изделие, отпустив клавишу выключателя. Отключите изделие от сети.



**ВНИМАНИЕ!** После отключения пильный диск еще некоторое время продолжает вращаться. Во время работы он сильно нагревается. Не прикасайтесь к нему до полной остановки и остывания.

### РЕКОМЕНДАЦИИ ПО ЭКСПЛУАТАЦИИ

1. Убедитесь, что напряжение Вашей сети соответствует номинальному напряжению изделия.
2. При работе расположите сетевой кабель вне рабочей зоны.
3. Изделие предназначено для пиления только заготовок из дерева и производных материалов (*фанера, ДСП, ДВП, МДФ*).
4. Запрещается распиливать иные материалы (*металл, керамику, камень*), а также устанавливать иные диски (*алмазные, абразивные и т.д.; с размерами, отличающимися от указанных в характеристиках; поврежденные - со сколами, выкрошенными зубьями, трещинами, искривленные, затупленные*).
5. Для работы рекомендуем использовать сменный инструмент торговой марки «EDGE» (*Produced by PATRIOT, www.edge-tool.com*).
6. При работе крепко удерживайте изделие двумя руками. Принимайте устойчивое положение тела и сохраняйте равновесие.
7. Во избежание травм, при работе изделия никогда не помещайте руки в область пиления.
8. Не пилите заготовки (*особенно длинные, с неровными гранями*), просто удерживая их руками. Всегда используйте удерживающие приспособления (*например, струбцину*).
10. Не пилите:
  - а) округлые заготовки;
  - б) малые заготовки, которые Вы не можете удержать;
  - в) несколько заготовок одновременно.
11. Не стремитесь увеличивать скорость подачи изделия и не прилагайте излишних усилий при работе с ним. Это не ускорит рабочий процесс, но снизит качество работы.
12. Следите за состоянием пильного диска. При повышенном биении диска (*проявляется в вибрации, может быть результатом потери части зубьев или искривления при перегреве*) замените его на новый. Для замены диска выполните действия согласно разделу «замена пильного диска».
13. При блокировке рабочего инструмента (*пильного диска*) медленно выключите изделие.
14. Для исключения перегрева делайте перерывы в работе изделия, достаточные для его охлаждения.
15. Выключайте изделие из сети сразу же по окончании работы.
16. Выключайте изделие только выключателем. Не выключайте, просто отсоединяя кабель от сети (*вынимая вилку из розетки*).
20. Все ремонтные работы должны проводиться только специалистами сервисных центров PATRIOT.



### ТЕХНИЧЕСКОЕ ОБСЛУЖИВАНИЕ



**ВНИМАНИЕ!** Все работы по техническому обслуживанию пилы должны проводиться при отключенном от сети кабеле.

#### Общее обслуживание

Периодически очищайте от грязи и пыли корпус изделия и кабель, вентиляционные отверстия.

#### Замена угольных щеток

Проверяйте угольные щетки. Производите замену при их износе больше допустимой отметки.



**ВНИМАНИЕ!** Для безопасного и правильного обслуживания и ремонта изделия обратитесь в авторизованные сервисные центры PATRIOT. Обслуживание, выполненное неквалифицированным персоналом, может стать причиной поломки инструмента и травм.

### СРОК СЛУЖБЫ, УСЛОВИЯ ХРАНЕНИЯ, ТРАНСПОРТИРОВКИ И УТИЛИЗАЦИИ

#### Срок службы и утилизация

Срок службы изделия составляет 5 лет с момента даты продажи. Если дата продажи не указана, срок службы исчисляется с даты выпуска. Не выбрасывайте электроинструмент в бытовые отходы! Отслуживший свой срок электроинструмент должен утилизироваться в соответствии с Вашими региональными нормативными актами по утилизации электроинструментов.

#### Условия хранения

Срок хранения - 5 лет при условии хранения продукции в закрытых помещениях с естественной вентиляцией в упаковке при температуре воздуха от -10°C до +50°C и влажности воздуха не более 80 %

#### Условия транспортировки

Транспортировать продукцию можно любым видом закрытого транспорта в упаковке производителя или без нее, с сохранением изделия от механических повреждений, атмосферных осадков, воздействия химически-активных веществ.

#### Критерии предельного состояния

Критериями предельного состояния изделия являются состояния, при которых его дальнейшая эксплуатация недопустима или экономически нецелесообразна. Например, чрезмерный износ, коррозия, деформация, старение или разрушение узлов и деталей или их совокупность при невозможности их устранения в условиях авторизованных сервисных центров оригинальными деталями, или экономическая нецелесообразность проведения ремонта.

#### Технических регламентов таможенного союза

ТР ТС 004/2011 «О безопасности низковольтного оборудования»  
ТР ТС 010/2011 «О безопасности машин и оборудования»,  
ТР ТС 020/2011 «Электромагнитная совместимость технических средств»,

## ВОЗМОЖНЫЕ НЕИСПРАВНОСТИ И МЕТОДЫ ИХ УСТРАНЕНИЯ

### ВОЗМОЖНЫЕ НЕИСПРАВНОСТИ И МЕТОДЫ ИХ УСТРАНЕНИЯ

Неисправность	Возможная причина	Действия по устранению
Изделие не включается	Нет напряжения в сети	Проверьте напряжение в сети
	Полный износ щеток	Замените щетки (см. Технические обслуживание)
	Неисправен выключатель, двигатель, или электронный компонент	Обратитесь в сервисный центр для ремонта или замены
	Заклинивание диска или механизма	Обратитесь в сервисный центр для ремонта
Изделие не развивает полных оборотов или не работает на полную мощность	Низкое напряжение сети	Проверьте напряжение в сети
	Износ щеток	Замените щетки (см. Техническое обслуживание)
	Сгорела обмотка или обрыв в обмотке двигателя	Обратитесь в сервисный центр для ремонта
	Неисправен выключатель или электронный компонент	Обратитесь в сервисный центр для ремонта или замены
	Заклинивание диска в пропиле, заклинивание механизма	Устраните зажатие диска
Изделие остановилось при работе	Пропало напряжение	Проверьте напряжение в сети
	Полный износ щеток	Замените щетки (см. Техническое обслуживание)
	Заклинивание диска в пропиле, заклинивание механизма	Обратитесь в сервисный центр для ремонта
Изделие перегревается	Недостаток смазки, заклинивание в механизме	Обратитесь в сервисный центр для ремонта
	Сгорела обмотка или обрыв в обмотке	Обратитесь в сервисный центр для ремонта
	Интенсивный режим работы, быстрая подача инструмента, твердая или большой толщины заготовка	Измените режим работы, снизьте скорость подачи
	Высокая температура окружающего воздуха, слабая вентиляция, засорены вентиляционные отверстия	Примите меры к снижению температуры, улучшению вентиляции, очистке вентиляционных отверстий

### **КОМПЛЕКТАЦИЯ**

ЦИРКУЛЯРНАЯ ПИЛА

1 ШТ.

ПИЛЬНЫЙ ДИСК

1 ШТ.

КЛЮЧ

1 ШТ.

КОМПЛЕКТ УГОЛЬНЫХ ЩЕТОК

1 КОМП.

ИНСТРУКЦИЯ С ГАРАНТИЙНЫМ ТАЛОНОМ

1 ШТ.

# ***PATRIOT***

## РАСШИФРОВКА СЕРИЙНОГО НОМЕРА

2018 / 09 / 20083106 / 0001

2018 – год производства

09 – месяц производства

20083106 – индекс модели

0001 – индекс товара

**PATRIOT**

**ГАРАНТИЙНЫЙ ТАЛОН / КЕПІЛДІК ТАЛОНЫ**

Гарантийный талон является документом, дающим право на гарантийное обслуживание приобретенного инструмента. Гарантия покрывает расходы только на работу и запасные части. Стоимость почтовых отправлений, страховки и отгрузки изделий для ремонта не входит в гарантийные обязательства. В случае утери гарантийного талона, владелец лишается права на гарантийное обслуживание.

№ \_\_\_\_\_

ИЗДЕЛИЕ / ҚҰРАЛ: \_\_\_\_\_

МОДЕЛЬ / МОДЕЛІ: \_\_\_\_\_

ЗАВОДСКОЙ № / ҚҰРАЛ №: \_\_\_\_\_

ДАТА ПРОДАЖИ / САТУ КҮНІ: \_\_\_\_\_

ТОРГОВАЯ ОРГАНИЗАЦИЯ / САУДА ҰЙЫМЫ: \_\_\_\_\_

ПОДПИСЬ ПРОДАВЦА / САТУШЫНЫҢ ҚОЛЫ: \_\_\_\_\_

С правилами эксплуатации и условиями гарантии ознакомлен.

Претензии к комплектации и внешнему виду не имею.

Изготовитель оставляет за собой право на внесение изменений в конструкцию, дизайн и комплектацию.

Кепілдік шарттары және кепілдікті қызмет көрсетумен таныстым және келістім.

Құрал жарамды және толығымен жинақталған күйде қабылданған. Сыртқы көрінісіне наразылық білдірмеймін.

ПОДПИСЬ ПОКУПАТЕЛЯ / САТЫП АЛУШЫ ҚОЛЫ: \_\_\_\_\_

Без штампа или печати торговой организации гарантийный талон не действителен!

Сауда ұйымының мөрі немесе мөрі жоқ болса, кепілдік картасы жарамсыз!

ШТАМП ТОРГОВОЙ ОРГАНИЗАЦИИ  
БАСЫП ШЫҒАРУ ҮШІН ОРЫН



## ГАРАНТИЙНЫЕ ОБЯЗАТЕЛЬСТВА / КЕПІЛДЕМЕ МІНДЕТЕМЕЛЕРІ

1. Гарантийный срок эксплуатации бензинового, электрического и аккумуляторного инструмента PATRIOT кроме продукции в п.2 и п.3 (без аксессуаров и принадлежностей) составляет **24 (двадцать четыре) месяца** со дня продажи розничной сети.
2. Гарантийный срок эксплуатации бензиновых генераторов PATRIOT серии GP (кроме моделей GP 910 и GP 1510 и генераторов инверторного типа) составляет **36 (тридцать шесть) месяцев** или 500 моточасов работы со дня продажи розничной сети.
3. Гарантийный срок эксплуатации инструмента составляет **12 (двенадцать) месяцев** со дня продажи розничной сетью для бензинового, электрического и аккумуляторного инструмента торговой марки PATRIOT серии THE ONE, MAXPOWER, MAXWELDER, триммеров электрических PATRIOT с нижним расположением двигателя, насосов PATRIOT. Если издание, предназначенное для бытовых (непрофессиональных) нужд, эксплуатировалось в коммерческих целях (профессионально), срок гарантии составляет **1 (один) месяц** со дня продажи. Дефекты сборки инструмента, допущенные по вине изготовителя, устраняются бесплатно в течение **45 (сорока пяти) дней** со дня предоставления потребителем требований об устранении недостатков изделия, после проведения диагностики изделия техническим центром.

### ГАРАНТИЙНЫЙ РЕМОНТ ОСУЩЕСТВЛЯЕТСЯ ПРИ СОБЛЮДЕНИИ СЛЕДУЮЩИХ УСЛОВИЙ:

1. Наличие товарного или кассового чека и гарантийного талона с указанием заводского (серийного) номера инструмента, даты продажи, подписи покупателя, штампа торгового предприятия.
2. Предоставление неисправного инструмента в чистом виде.
3. Гарантийный ремонт производится только в течение срока, указанного в данном гарантийном талоне.

### ГАРАНТИЙНОЕ ОБСЛУЖИВАНИЕ НЕ ПРЕДОСТАВЛЯЕТСЯ:

1. При неправильном и нечетком заполнении гарантийного талона;
2. На инструмент, у которого неразборчив или изменен серийный номер;
3. На последствия самостоятельного ремонта, разборки, чистки и смазки инструмента в гарантийный период (не требуемые по инструкции эксплуатации), о чем свидетельствуют, например, запомы на шлицевых частях крепежа корпусных деталей;
4. На замену изношенной или поврежденного режущего оборудования;
5. На неисправности, возникшие в результате несоблюдения о персональной неисправности;
6. На инструмент, который эксплуатировался с нарушениями инструкции по эксплуатации или не по назначению;
7. На повреждения, дефекты, вызванные внешними механическими воздействиями, воздействием агрессивных средств и высоких температур или иных внешних факторов, таких как дождь, снег, повышенная влажность и др.;
8. На неисправности, вызванные попаданием в инструмент инородных тел, небрежным или плохим уходом, повлекшим за собой выход из строя инструмента;
9. На неисправности, возникшие вследствие перегрузки, повлекшие за собой выход из строя двигателя, трансформатора или других узлов и деталей, а также вследствие несоответствия параметров электросети номинальному напряжению;
10. На неисправности, вызванные использованием некачественного бензина и топливной смеси, что ведет к выходу из строя цилиндрно-поршневой группы;
11. На неисправности, вызванные использованием неоригинальных запасных частей и принадлежностей;
12. В случае использования моторного масла, не соответствующего квалификации, которое вызывает повреждение двигателя, уплотнительных колец, топливпроводов или топливного бака;
13. На дефекты и повреждения, возникшие в результате применения неправильно приготовленной топливной смеси;
14. На недостатки изделий, возникшие вследствие эксплуатации с неустраненными иными недостатками;
15. На недостатки изделий, возникшие вследствие технического обслуживания и внесения конструктивных изменений **лицами, организациями, не являющимися авторизованными сервисными центрами;**
16. На неисправности, вызванные работой на тормозе цепи, что приводит к оплавлению корпуса;
17. На естественный износ изделия и комплексуיות в результате интенсивного использования;
18. На такие виды работ, как регулировка, чистка, смазка, замена расходных материалов, а также периодическое обслуживание и прочий уход за изделием, оказываемые оператором (Инструкции по эксплуатации);
19. Предметом гарантии не является неполная комплектация изделия, которая могла быть обнаружена при продаже изделия;
20. Выход из строя деталей в результате кратковременного блокирования при работе.

Гарантия не распространяется на узлы и детали, являющиеся расходными, быстросъёмными материалами, к которым относятся: пыльная цепь и лента, пыльная шина, соединительные муфты, ведёные и ведомые звёздочки, болты, гайки, курки, trimmerные головки, направляющие ролики, защитные кожухи, привады, рошни цепи, пилы, лопаты, крышки, фланцы, крепления, жюлы, элементы наложения и крепления режущих органов, резинные амортизаторы, резинные уплотнители, детали механизма стартера, свечи зажигания, лента тормоза цепи, воздушный и топливный фильтры, крышка баков, влючатель зажигания, рычаг воздушной заслонки, пружина сцепления, угловые щетки, червячные колеса, тросы, провод питания, кнопка включения, сопла и наконечники для пулватоматов, салники, резинные прокладки и уплотнители, шланги, пистолеты, форсушки, колья, насадки, леноккомплекты, аккумуляторы и т.д.

1. П2 және П3 өнімдерінен бөзінді, электірдік және аккумулятордык PATRIOT аспабын пайдалану кепілдік мерзімі (аккумулятор және аксессуарларсыз) бөлшек сауда желісінде сатылған күнен бастап **24 жырға төрт ай**.
2. GP сериясынын PATRIOT бөзіндік генераторларын пайдалану кепілдік мерзімі (GP 910 және GP1510 моделдерінен тыс) бөлшек сауда желісінде сатылған күнен бастап **36 атыз алты ай** немесе 500 сағат жұмыс.
3. PATRIOT маркасынын THE ONE, MaxPower, MaxWelder серияларынын бөзіндік, электірдік және аккумулятордык аспаптары, төменгі қозғалтқышы бар Patriot электр триммерлерін, Patriot сорғыларынын пайдалану кепілдік мерзімі бөлшек сауда желісінде сатылған күнен бастап **12 он екі ай**.

Егер ішкі (қасби емес) қажеттіліктерге арналған өнім коммерциялық мақсатта (қасби түрде) қолданылса, кепілдік мерзімі сатылған күнен бастап **6 ай**. Өндірушінің кінәсінен жасалған аспапты құрастыруды кемшіліктер, техникалық орталық дегинос қойғаннан кейін, өнімде ақауларды жоюға қатысты тұтынушы талаптарын берген күнен бастап 45 күн ішінде тиіс жасалады.

### КЕПІЛДІК ЖӨНДЕУ ЖҰМЫСТАРЫ КЕЛЕСІ ЖАҒДАЙЛАРДА ЖҰЗЕГЕ АСЫРЫЛАДЫ:

1. Тауар немесе қасалық түбіртек және құралдың зауыттық (сериялық) нөмірлері, сату күні, тұтынушы қолы, сауда компаниясынын мөрі қойылған кепілдік талонның болуы;
2. Ақаулы аспапты таза түрде беру;
3. Кепілдікті жөндеу тек осы кепілдік картасында көрсетілген мерзімде жүзеге асырылады.

### КЕПІЛДІК ҚЫЗМЕТІ ҚАРАСТЫРЫЛМАҒАН ЖАҒДАЙЛАР:

1. Кепілдік картасының дұрыс емес немесе анық емес толтырылуы;
2. Сериялық нөмірі түсініксіз немесе өзгертілген құрал;
3. Кепілдемесі мерзімінде құралды өз бетімен а. жөндеу, бөлшектеу, тазалау және майлаудың салдары (пайдалану нұсқауларында талап етілмеген жағдайда), мысалы, корпустық бөлшектерінің бекітілген бөлшектерінде сынқытар;
4. Тозған немесе зақымдалған кесетін жабдықты ауыстыру;
5. Бастапқы ақаулық туралы хабарлауымынан туындаған ақаулар;
6. Қолдану нұсқауын бұзу немесе басқа мақсаттарда қолданылған аспап;
7. Сырты механикалық жөмір заттектер ықпалынан және жоғары температура немесе жаңбыр, қар, жоғары ылғалдылық және басқа да сырты факторлардан туындаған зақымдар ақаулар;
8. Бөтен заттың түсуінен туындаған ақаулар, немқұрайлы немесе нашар күтім нәтижесінде аспаптың бұзылуы;
9. Шамадан артқы тиіс нәтижесінде пайда болған ақаулар себебінен қозғалтқыштың, трансформатордың немесе басқа құрамдас бөлшектердің және бөлшектердің бұзылуы, сондай-ақ номиналды көрнеуге электр желісі параметрлерінің сәйкес келмеуінің салдары;
10. Цилиндрлік-поршндік топтың істен шығуына өкелетін сапасыз бөзін және отын қоспасын пайдаланудан туындаған ақаулар;
11. Түпнұсқалы емес қосалық бөлшектер мен аксессуарларды пайдаланудан туындаған ақаулар;
12. Қозғалтқышқа, сақиналарға, отын желілеріне немесе отын бағине зақым келтіретін сапасыз аяқ келмейтін қозғалтқыш майын пайдалану;
13. Дұрыс дайындалмаған отын қоспасынан туындаған ақаулар мен зақымдар;
14. Басқа жойылмаған ақаулармен пайдалану нәтижесінде пайда болатын өнім ақаулары;
15. Авторландырылмаған сервистік орталық тұлғаларынын, ұйымдардың, техникалық қызмет көрсету және сындарлы өзгерістер енгізу салдарынан туындаған өнімдердегі кемшіліктер;
16. Қақытын бапқыуна өкелетін тізбекті тежеудегі жұмыс нәтижесінде пайда болған ақаулар;
17. Қарқынды пайдалану нәтижесінде өнімдік және компоненттердің табиғи тозуы;
18. Түзету, тазалау, майлау, шығын материалдардың ауыстыру, сондай-ақ мерзімді техникалық қызмет көрсету және оператор нұсқаулығында (пайдалану нұсқаулары) көрсетілген басқа да іс-шаралар;
19. Өнім сатылған кезде анықталуы мүмкін болған өнім құрамынын кемшіліктері кепілдік нысанына кірмейді;
20. Жұмыс уақытында қысқа мерзімді блоктау нәтижесінде бөлшектердің істен шығуы.

Кепілдікке шығыс материалдарына кіретін тез тозатын тораптар мен бөлшектер кірмейді. Олар мыналарды қамтиды: тізбек және лента, ағаш тігетін(пилының) шиналар, бірлесіту мұғталары, жөгежі және басқаратын жөдіздар, бурндама, сомындар, шүріпелер, триммер бастиктері, бағыттаушы аумақшар, қорғанысқы қалтамақтар, жөтекті белдіктер және төгеріштер, иілгіш білкіртер, қалқыты аспаптар, фланецтер, бекіткіштер, нышаншар, керілгіс элементтері және мүше қиыш бекіткіштері, резинке амортизаторлары, резинке нығызтағыштары, стартер механизмін бөлшектері, оталдыру білкірлері, тізбек төмегіш лентасы, ауа және отын сүзгілері, бақ қақпағы, тұтану қосқышы, төмегіш шпінсі, ілпінсі серпілісі, көміртек шекталары, бурндамалық доңғалқатар, арқандар, қуат сымы, қуат түімесі, жарғытай автоматтар үшін шүмектер мен ұшытытар, тығыздамалар, резинкелі аралық қабаттар мен тығыздағыштар, құбыршектер, талпаңшалар, форсуникалар, найзалар, шүмектер, көбік пакеттері, аккумуляторлер және басқа.

БОЛЕЕ ПОЛНАЯ ИНФОРМАЦИЯ ПО СЕРВИСНЫМ ЦЕНТРАМ НАХОДИТСЯ НА САЙТЕ WWW.ONLYPATRIOT.COM

## АДРЕСА СЕРВИСНЫХ ЦЕНТРОВ

ТЕЛЕФОН ЦЕНТРАЛЬНОГО СЕРВИСНОГО ЦЕНТРА

+7 (495) 673-68-98

### МОСКВА

#### **ЦЕНТРАЛЬНЫЙ СЕРВИС**

105082, ул. Большая Почтовая д. 40, стр. 10, тел.: 8 (495) 673-68-98; 8 (495) 902-51-51 (доб. 301, 302, 321).  
service@onlypatriot.com

ИП Бирюков С.В.

129626, Маломосковская, д. 22, стр. 12, тел.: 8 (495) 532-63-32.

Партнер-5000

105118, 1-й Кирпичный пер, д. 8, тел.: 8 (495) 687-07-05, 8 (929) 627-56-60; 8 (929) 627-56-61.

### МОСКОВСКАЯ ОБЛАСТЬ

#### **Московская область, Балашиха**

ИП Карлов А.С.

105523, Щелковское ш., д. 102А (территория ТК Пехорка) павильон МГ2, тел.: 8 (906) 710-27-32.

#### **Московская область, Долгопрудный**

ИП Ковба И.Ю.

141701, ул. Октябрьская, д. 22, к. 4, тел.: 8 (499) 394-24-66; 8 (903) 231-54-78.

#### **Московская область, Коломна**

ИП Гузков И.И.

140413, ул. Октябрьская, д. 88а, ТК Стройэнд, стр. 2, пав. 32, тел.: 8 (916) 580-45-80.

ИП Чирков И.В.

140413, ул. Щуровская, д. 4а, к. 1, павильон 1, тел.: 8 (916) 509-13-84.

#### **Московская область, Котельники**

ООО «ВсёИнструменты.ру»

140053, Яничкин пр-д, д. 3, тел.: 8 (800) 550-37-71 (доб. 404).

#### **Московская область, Люберцы**

ИП Бычков М.Б.

140000, Октябрьский пр-т, д. 411, стр. 1, тел.: 8 (495) 150-32-22.

#### **Московская область, р.п. Михнево**

ИП Байзель Е.В.

142840, ул. Астафьевская, д. 49, тел.: 8 (985) 898-34-01.

#### **Московская область, Ногинск**

ИП Бахчагуляни В.Б.

142402, ул. Ильича, д. 15/3, тел.: 8 (985) 166-46-27; 8 (985) 560-82-59.

ИП Мамалаян Г.В.

142400, Электростальское ш., д. 25, тел.: 8 (968) 625-69-69; 8 (925) 888-33-06.

#### **Московская область, Озеры**

ИП Дудкин А.В.

140560, ул. Красные Озеры, д. 47, тел.: 8 (496) 702-26-84.

#### **Московская область, Пушкинский р-н, р.п. Лесной**

ООО «Трайм»

141231, ул. Советская, стр. 17, тел.: 8 (926) 634-05-07.

#### **Московская область, Раменское**

ООО «Рем и С»

140104, ул. Красноармейская, 101, тел.: 8 (495) 64-666-70; 8 (495) 64-666-79.

#### **Московская область, Раменский район, с. Быково**

ИП Суворов В.Н.

140153, ул. Театральная, д. 3, стр. рынок «Рмарка на Театральной» магазин №4, тел.: 8 (926) 603-90-02.

### ОТРЫВНОЙ ТАЛОН #1

(Заполняется сервисным центром)

вписать номер гарантийного талона

Дата приема \_\_\_\_\_

Дата выдачи \_\_\_\_\_

Номер заказ-наряда \_\_\_\_\_

Мастер \_\_\_\_\_

Фамилия И. О.

Печать  
Сервисного  
Центра

### ОТРЫВНОЙ ТАЛОН #2

(Заполняется сервисным центром)

вписать номер гарантийного талона

Дата приема \_\_\_\_\_

Дата выдачи \_\_\_\_\_

Номер заказ-наряда \_\_\_\_\_

Мастер \_\_\_\_\_

Фамилия И. О.

Печать  
Сервисного  
Центра

### ОТРЫВНОЙ ТАЛОН #3

(Заполняется сервисным центром)

вписать номер гарантийного талона

Дата приема \_\_\_\_\_

Дата выдачи \_\_\_\_\_

Номер заказ-наряда \_\_\_\_\_

Мастер \_\_\_\_\_

Фамилия И. О.

Печать  
Сервисного  
Центра

# PATRIOT

## АДРЕСА СЕРВИСНЫХ ЦЕНТРОВ

Сервисный центр \_\_\_\_\_

\_\_\_\_\_

Описание дефекта \_\_\_\_\_

\_\_\_\_\_

Сервисный центр \_\_\_\_\_

\_\_\_\_\_

Описание дефекта \_\_\_\_\_

\_\_\_\_\_

Сервисный центр \_\_\_\_\_

\_\_\_\_\_

Описание дефекта \_\_\_\_\_

\_\_\_\_\_

\_\_\_\_\_

1

2

3

### Московская область, Реутов

ООО «РВК»

143966, ул. Строителей, д. 7 пом. 1, тел.: 8 (985) 364-12-08; 8 (495) 528-20-58.

ООО «Ремзавод»

143960, ул. Проспект Мира, 28А, тел.: 8 (499) 391-23-16.

### Московская область, Серпуховский район, д. Борисово

ИП Бекренев Г.А.

142207, Данковское ш., д. 3А, тел.: 8 (4967) 76-12-80; 8 (926) 617-10-19.

### Московская область, Фрязино

АСЦ Обувь

141196, пр-т Мира, д. 17, тел.: 8 (903) 513-00-35.

### Московская область, Щелково

ИП Калугин В.А.

141100, ул. Советская, д. 1, м-н "Все запчасти", тел.: 8 (496) 562-54-22.

### Московская область, Электросталь

ООО «Ситорика»

144005, ул. Северная, 9, тел.: 8 (903) 729-15-60.

### РЕГИОНЫ РОССИИ

#### Алтайский край, Алейск

Комарова Л.Н.

658130, ул. Вторая, д. 25, тел.: 8 (983) 180-09-40.

#### Алтайский край, Барнаул

ООО «АЙСБЕРГ-СЕРВИС»

656037, ул. Северо-Западная, д. 5А, тел.: 8 (3852) 774-950; 8 (3852) 362-002.

ИП Овчаров А.А.

656052, ул. Матросова, д. 186А, тел.: 8 (963) 575-77-67; 8 (962) 807-22-07; 8 (3852) 609-379.

ООО «Профинструмент»

656049, ул. Чкалова, д. 228, к. 2, тел.: 8 (3852) 69-19-72.

ООО «АБК-Сервис-Барнаул»

656031, ул. Челюскинцев, д. 117, тел.: 8 (3852) 50-52-35; 8 (3852) 50-52-53.

#### Алтайский край, Бийск

Иванов Е.К.

65932, ул. Советская, д. 214, тел.: 8 (923) 644-45-15.

ИП Чалков С.А.

659303, ул. Петра Мерлина, д. 63, к. 2, тел.: 8 (3854) 555-598.

#### Алтайский край, Новоалтайск

Аркадьин Е.В.

658041, ул. 2-я Линейная, д. 61, тел.: 8 (961) 230-72-20; 8 (3852) 57-03-99.

#### Амурская область, Благовещенск

Амурская Электротехника

675014, ул. Кольцевая, д. 43, тел.: 8 (4162) 42-30-70.

ООО «Интергруп-Б»

675020, ул. Пограничная, д. 80, тел.: 8 (4162) 51-80-80.

#### Амурская область, Зея

Иванова И.Г.

676246, Грековский пер, д. 40, тел.: 8 (4165) 82-40-79.

#### Архангельская область, Архангельск

ООО «Архлес-сервис»

163071, ул. Тимме, д. 23, тел.: 8 (8182) 27-00-49; 8 (8182) 27-07-37; 8 (8182) 27-07-34.



ИП Бирюков Л.А.  
163002, ул. Павла Усова, д. 6, к. 1, тел.: 8 (8182) 60-81-03.  
**Архангельская область, Березник р.п.**  
м-н Лес и Дом  
164570, ул. П. Виноградова, д. 211, тел.: 8 (81831) 2-26-29.  
**Архангельская область, Вельск**  
м-н Лес и Дом  
165150, ул. Гагарина, д. 40, тел.: 8 (81836) 6-38-06.  
**Архангельская область, Коноша р.п.**  
м-н Лес и Дом  
164010, Октябрьский пр-т, д. 8, стр. 1, тел.: 8 (81858) 2-22-39.  
**Архангельская область, Коржма**  
м-н Лес и Дом  
165650, ул. Имени Дыбщина, д. 22, тел.: 8 (81850) 3-02-44.  
**Архангельская область, Котлас**  
м-н Лес и Дом  
165300, ул. Дзержинского, д. 3, тел.: 8 (81837) 5-14-13.  
**Астраханская область, Астрахань**  
ИП Киревина Е.В.  
414051, ул. Литейная 5-я, д. 30, тел.: 8 (989) 79-100-11; 8 (8512) 59-97-00.  
ООО «Мастер-Класс»  
414014, ул. Ярославская, д. 34А, тел.: 8 (8512) 75-91-11; 8 (960) 861-66-95; 8 (960) 856-05-11.  
ООО «Техник Астрахань»  
414004, ул. 3-я Зеленгинская, д. 56А, к. 1, тел.: 8 (8512) 45-00-66.  
**Башкортостан Республика, Нефтекамск**  
ИП Имашев М.Р.  
452680, ул. Индустриальная, д. 76, тел.: 8 (34783) 3-66-23.  
**Башкортостан Республика, Стерлитамак**  
ИП Сидоров В.С. (РТВ-сервис)  
453130, ул. Гоголя, д. 123, тел.: 8 (3473) 26-27-27; 8 (927) 950-51-23.  
**Башкортостан Республика, Уфа**  
ООО «Юла Уфа»  
450103, ул. Кавказская, д. 8, тел.: 8 (950) 934-37-67.  
ООО «УРАЛСТАН»  
450103, ул. Кавказская, д. 12, тел.: 8 (347) 248-48-00; 8 (347) 237-77-44.  
**Белгородская область, Белгород**  
ООО «БелПТС»  
308006, ул. Корочанская, д. 39В, тел.: 8 (4722) 500-106.  
ООО «Спектр-сервис»  
308023, ул. Судаченская, д. 28, тел.: 8 (472) 241-73-75.  
ИП Смотров А.В.  
308023, ул. Челюскинцев, д. 55А, тел.: 8 (4722) 35-31-33; 8 (4722) 35-71-16.  
ИП Шабанова Е.Ю.  
308007, ул. Гагарина, д. 6А, тел.: 8 (4722) 34-59-60.  
**Белгородская область, Старый Оскол**  
ООО «АВАНТАЖ-ИНФОРМ»  
309509, мкр. Лебединец, д. 1, к. А, тел.: 8 (4725) 24-73-49; 8 (4725) 24-62-27; 8 (951) 140-12-59.  
**Брянская область, Брянск**  
ИП Голубов В.Г.  
241035, ул. Бурова, д. 14, тел.: 8 (4832) 31-01-33.  
ИП Семин А.И. (*Ремонт только электроинструмента*)  
241035, ул. 3 Интернационала, д. 2, тел.: 8 (4832) 588-123.  
ИП Тимошкин С.Н.  
241037, ул. Красноармейская, д. 103, тел.: 8 (4832) 31-12-12 (доб. 200).  
ИП Тимошкин С.Н.  
241010, ул. Флотская, д. 99А, тел.: 8 (4832) 31-12-12 (доб. 100, 105).  
ООО «Электротехцентр» (*Не принимает крупнооборудованную технику*)  
241013, пер. Металлистов, д. 4А, тел.: 8 (4832) 57-18-76; 8 (4832) 59-98-31; 8 (906) 698-38-64.  
**Бурятия Республика, Улан-Удэ**  
ООО «Промтехцентр»  
670045, ул. Ботаническая, д. 68, нав. 37, тел.: 8 (3012) 45-31-72.  
**Владикавказ, Республика Северная Осетия — Алания**  
ИП Попандопуло Р.В.  
362035, ул. Калинина, д. 1, тел.: 8 (928) 861-19-83.

ИП Метрели Г.В.  
362020, ул. Калоева, д. 400, тел.: 8 (8672) 24-15-73.  
**Владимирская область, Владимир**  
ИП Тутенко А.В.  
600015, ул. Сасова, д. 31, тел.: 8 (930) 836-11-48.  
**Владимирская область, Ковров**  
ИП Малкова Е.В.  
601907, ул. Свевная, д. 18, тел.: 8 (49232) 2-47-33; 8 (915) 797-81-58.  
**Волгоградская область, Волгоград**  
ИП Заманчишкова М.Н.  
400006, пр-т Ленина, д. 209, тел.: 8 (8442) 74-06-54.  
ООО «Инструмент-Сервис»  
400050, ул. Рокоссовского, д. 52, тел.: 8 (8442) 55-00-11.  
СК Славяне  
400026, ул. Изобильная, д. 10А, тел.: 8 (961) 087-04-22.  
СК Славяне  
400107, ул. Рюнская, д. 8А, тел.: 8 (8442) 36-40-50.  
**Волгоградская область, Волжский**  
ООО «Инструмент-Сервис»  
404106, ул. Большевикская, д. 70, к. 6, тел.: 8 (8443) 55-00-99.  
СК Славяне  
404133, пр-т Ленина, д. 308М, павильон 1, тел.: 8 (909) 391-02-51.  
**Волгоградская область, Елань**  
ИП Акимов А.С.  
403731, ул. Вокзальная, д. 81, тел.: 8 (84452) 5-30-34; 8 (84452) 5-31-03.  
**Волгоградская область, Камышин**  
ООО «ТЕХНОПОРТ»  
403870, ул. Базарова, д. 160/1, тел.: 8 (84457) 5-32-08.  
**Волгодонская область, Великий Устюг**  
ИП Кузнецов А.В.  
162390, Октябрьский пер., д. 4, к. А, тел.: 8 (81738) 2-07-08.  
**Волгодонская область, Вологда**  
ИП Алимов В.В.  
160004, ул. Октябрьская, д. 51, тел.: 8 (8172) 52-85-52; 8 (8172) 50-52-60.  
ИП Ершова В.С.  
160014, ул. Саммера, д. 64, тел.: 8 (8172) 27-66-15.  
**Волгодонская область, Череповец**  
ИП Иванова Н.В.  
162609, ул. Любецкая, д. 37, тел.: 8 (8202) 310-222.  
ИП Ермолаев Д.И.  
162603, ул. Гоголя, д. 54А, тел.: 8 (8202) 28-14-84; 8 (921)258-84-30.  
**Воронежская область, Воронеж**  
ИП Гривбинов И.Ю.  
394028, ул. Волгоградская, д. 30, тел.: 8 (473) 200-10-98.  
ИП Русин А.А.  
394016, ул. Беговая, д. 205, оф. 210, тел.: 8 (473) 333-0-331(2); 8 (473) 333-0-332; 8 (473) 261-83-38; 8 (952) 548-17-15.  
ИП Смирнов А.Ю.  
394026, ул. Текстильщицкое, д. 2Д, тел.: 8 (4732) 61-96-35.  
**Дагестан Республика, Махачкала**  
ИП Шаханов К.М.  
367009, ул. Керимова, д. 24, тел.: 8 (989) 448-03-33.  
ИП Юсуфов Р.М.  
367000, пр-т Казбекова, д. 110, тел.: 8 (8722) 51-27-51.  
**Дагестан Республика, Хасавюрт**  
ИП Бектимиров С.М.  
368009, ул. Гамидова, д. 85, тел.: 8 (928) 681-47-81.  
**Забайкальская область, Чита**  
ИП Васильевский А.А.  
672020, ул. Вокзальная, д. 3 (рынок МегаСтрой), тел.: 8 (3022) 31-28-82; 8 (914) 461-01-73.  
ИП Фальхов В.С.  
672512, Шошейная, д. 1, стр. 4, ЦУ Смоленская свобода, тел.: 8 (924) 387-47-47.

**Ивановская область, Иваново**  
ИП Грушина М.Е.  
153000, ул. Красногвардейская, д. 33, тел.: 8 (4932) 41-66-77.  
Компрессор ТоргСервис  
153021, ул. Кузнецова, д. 112, тел.: 8 (4932) 49-79-79.  
ИП Малахов А.В.  
153034, ул. Смирнова, д. 105, тел.: 8 (4932) 50-61-61.  
Полимед Плюс  
153015, ул. Некрасова, д. 124, Литер Е, тел.: 8 (4932) 26-31-84.  
**Иркутская область, Ангарск**  
ИП Стародумова Л.В.  
665806, 120-й кв.-л, д. 27/3, тел.: 8 (3955) 69-92-18.  
ИП Чиркин В.С.  
665825, ул. Чайковского, д. 48, магазин «Олимпиада», оф. 86, тел.: 8 (3955) 56-76-03.  
**Иркутская область, Иркутск**  
Бензолэлектромастер  
664000, 3-й км Качугского тракта, тел.: 8 (3952) 691-442.  
Бензолэлектромастер  
664035, ул. Рабочего Штаба, д. 1/4, тел.: 8 (3952) 799-256.  
ООО «РОТОР»  
664035, ул. Шевцова, д. 68, оф. 101, тел.: 8 (3952) 777-535; 8 (3952) 778-537.  
**Иркутская область, Усолье-Сибирское**  
ИП Подкребышев А.И.  
665458, ул. Ленина, д. 95, тел.: 8 (914) 939-79-18.  
**Кабардино-Балкарская Республика, Нальчик**  
ООО «Трэк»  
360000, ул. Ахоева, д. 190, тел.: 8 (800) 700-9-703.  
**Калининградская область, Калининград**  
ИП Онищенко В.А.  
236029, ул. Горького, д. 107, тел.: 8 (911) 472-80-51.  
ИП Мирзязбеков М.Б.  
236029, ул. Первомайская, д. 17, тел.: 8 (4012) 400-536.  
**Калужская область, Калуга**  
Инжннт  
248021, ул. Глаголева, д. 19, тел.: 8 (4842) 55-50-22.  
Силовая техника  
248003, ул. Тульская, д. 102, тел.: 8 (4842) 751-753; 8 (4842) 220-380; 8 (910) 915-69-53.  
**Камчатский край, Петропавловск-Камчатский**  
Автобан  
368009, ул. Академика Королева, д. 63, тел.: 8 (4152) 26-90-76.  
**Карелия Республика, Петрозаводск**  
ИП Богданов А.О.  
185013, ул. Заводская, д. 4, пом. 5, тел.: 8 (911) 400-53-85; 8 (8142) 59-58-97.  
Шурим (*приемный пункт*)  
185014, ул. Попова, д. 7, тел.: 8 (8142) 59-22-20.  
Шурим  
185014, Лесной пр-т, д. 51, тел.: 8 (8142) 59-30-13; 8 (911) 408-48-01.  
**Кемеровская область, Кемерово**  
«АБК-Сервис-Кузбасс», ИП Куракин М.Н.  
650040, ул. Юрия Двужыльного, д. 7, к. 2, тел.: 8 (3842) 901-400.  
М-н «АБК-Инструмент» (*пункт приема инструмента в ремонт*)  
650025, ул. Дзержинского, д. 23, тел.: 8 (3842) 45-24-05.  
Алтрейд  
650021, ул. Станционная, д. 19, оф. 104, тел.: 8 (3842) 76-68-32.  
ИП Кузнецов А.Г.  
650024, ул. Базовая, д. 6, тел.: 8 (3842) 76-10-92, 8 (951) 166-05-13.  
Торгалектро  
650051, Кузнецкий пр-т, д. 232-Б, тел.: 8 (960) 903-11-14.  
**Кемеровская область, Междуреченск**  
ИП Зимионин В.В.  
652877, ул. Юности, д. 21А, тел.: 8 (950) 951-71-60; 8 (904) 963-51-57.  
**Кемеровская область, Новокузнецк**  
ИП Захарова Т.Н.  
654055, ул. Селекционная, д. 11, тел.: 8 (3843) 60-97-41; 8 (3843) 35-71-05.

ИП Киреев А.О.  
654066, Октябрьский пр-т, д. 63, к. 1, тел.: 8 (906) 981-18-01; 8 (953) 060-18-05.  
ИП Кныков С.Г.  
654084, Кузнецкое ш., д. 20, к. 1, тел.: 8 (3843) 600-421; 8 (923) 464-04-21; 8 (960) 917-47-70.  
ООО «Сибинструмент»  
654041, Октябрьский пр-т, д. 58, тел.: 8 (3843) 71-50-17; 8 (923) 626-63-28.  
ИП Шугаль И.Е.  
654029, ул. Вокзальная, д. 35, тел.: 8 (3843) 60-17-19; 8 (3843) 60-19-17.  
**Кемеровская область, Прокопьевск**  
ООО «Сервис»  
653039, ул. Наградская, д. 28А, тел.: 8 (3846) 69-55-77.  
**Кировская область, Киров**  
ИП Дершев И.А.  
610998, ул. Калинина, д. 38, тел.: 8 (8332) 22-01-15; 8 (8332) 22-01-16.  
ИП Кассихин В.Н.  
610900, ул. Труда, д. 71, тел.: 8 (8332) 64-66-56; 8 (8332) 47-36-35.  
ООО «Неолит»  
610998, ул. Пугачева, д. 1, тел.: 8 (8332) 56-05-60; 8 (8332) 56-35-63.  
**Кюми Республика, Сыктывкар**  
МИР ИНСТРУМЕНТА  
167982, Сысоевское ш., д. 29/10, тел.: 8 (8212) 25-62-06.  
**Кыргыстан Республикасы, Ухта**  
ИП Филимонов А.В.  
169319, ул. Куратова, д. 68, тел.: 8 (8216) 74-20-71.  
**Костромская область, Кострома**  
ИП Проворов О.В.  
156010, ул. Магистральная, д. 37, тел.: 8 (4942) 30-06-63.  
ИП Ржаицын И.А.  
156008, ул. Смирнова Юрия, д. 28А, к. 3, тел.: 8 (903) 893-07-73; 8 (4942) 30-21-09.  
**Краснодарский край, Анапа**  
ИП Долганов М.В.  
353440, ул. Заводская, д. 288, тел.: 8 (918) 295-82-19.  
**Краснодарский край, Краснодар**  
ИП Зайцев А.С.  
350080, ул. Уральская, д. 91/1, тел.: 8 (918) 368-11-90.  
ИП Кутепова С.В.  
350028, ул. Героев-Разведчиков, д. 40 (цоколь), тел.: 8 (967) 651-44-90.  
ИП Одобеско Н.И.  
350067, ул. Душная, д. 50, тел.: 8 (965) 472-77-20.  
ИП Стукалов В.В.  
350018, ул. Лызы Чайкиной, д. 20, тел.: 8 (918) 432-82-65; 8 (928) 437-57-12.  
ИП Халецкий В.Ю.  
350910, ул. Почтовая, д. 234, тел.: 8 (861) 266-19-12; 8 (918) 444-72-08.  
**Краснодарский край, Новороссийск**  
ИП Сафонин В.П.  
353919, ул. Волгоградская, д. 99, тел.: 8 (918) 995-54-48; 8 (967) 930-73-33.  
**Краснодарский край, Сочи**  
ИП Жарков В.В.  
354002, ул. 20 Горнострелковой дивизии, д. 16, тел.: 8 (862) 241-25-92.  
**Краснодарский край, Старонжестеблевская ст-ца**  
ИП Бек И.Б.  
353840, ул. Лермонтова, д. 9, тел.: 8 (960) 49-27-159.  
**Краснодарский край, Тимшевск**  
ИП Козлов В.Н.  
352708, ул. Котляра, д. 165, тел.: 8 (918) 629-19-30.  
**Красноярский край, Ачинск**  
ИП Костенко А.С.  
662150, 7-й мкр., д. 11, тел.: 8 (39151) 7-73-95.  
**Красноярский край, Зеленогорск**  
ИП Крестова Е.Н.  
663690, ул. Мира, д. 42, тел.: 8 (39169) 4-04-23.  
**Красноярский край, Красноярск**  
Арсенал (Варадат)  
660111, ул. Башилевская, д. 18, стр. 69, тел.: 8 (391) 219-25-24.

КрепТурбо (ПартнерС)  
660020, ул. Шахтеров, д. 33Г, тел.: 8 (391) 205-25-10; 8 (391) 291-34-89; 8 (391) 241-69-44.  
ИП Чивчин М.Р.  
660010, ул. Академичка Вавилова, д. 1, стр. 10, пом. 1, тел.: 8 (391) 277-77-85.  
ИП Шерстобой А.П.  
660061, ул. Калинина, д. 79, тел.: 8 (391) 299-65-80; 8 (391) 214-02-17.  
**Крым Республика, Севастополь**  
ИП Прибыльев С.Б.  
299007, ул. Музыки Николая, д. 296, тел.: 8 (8692) 44-20-32; 8 (978) 753-83-08.  
**Крым Республика, Симферополь**  
ИП Меринда В.И.  
295044, ул. Аральская, д. 71/88, тел.: 8 (978) 772-12-86.  
ООО «Стройтех»  
295047, ул. Улопова, д. 20, к. 34, тел.: 8 (978) 226-33-72.  
**Курганская область, Курган**  
ИП Кокорин С.А.  
640007, пр-т Машиностроителей, д. 23, к. 3, тел.: 8 (3522) 46-55-33.  
ИП Смирнов А.В.  
640000, ул. Омская, д. 151, тел.: 8 (3522) 54-69-12.  
**Курская область, Курск**  
ИП Енецкий Ю.В.  
305019, ул. Малых, д. 44Б, тел.: 8 (4712) 39-40-45.  
ДЭКОМ  
305000, ул. Ленина, д. 12, тел.: 8 (4712) 51-20-10; 8 (4712) 51-02-01.  
**Липецкая область, Липецк**  
ООО «Арсенал»  
398007, ул. Студенческая, д. 126, тел.: 8 (4742) 569-300.  
ИП Шарипов А.А.  
**Марий Эл Республика, Йошкар-Ола**  
ИП Кузнецов А.А.  
424006, ул. Сопылева, д. 22А, "Бай Маркет", тел.: 8 (8362) 91-31-09.  
**Мордовия Республика, Саранск**  
ООО «ПРОГРЕСС-М»  
430003, ул. Рабочая, д. 103, тел.: 8 (8342) 24-77-47; 8 (8342) 24-52-03.  
Филес  
430030, ул. Топова, д. 4, тел.: 8 (8342) 23-32-23.  
**Мурманская область, Мурманск**  
Снабженец  
183038, пр-т Ленина, д. 45, тел.: 8 (8152) 47-47-25.  
**Нижегородская область, Арзамас**  
ИП Кукакин М.А.  
607220, ул. Ступина, д. 54, тел.: 8 (3147) 2-43-25.  
**Нижегородская область, Дзержинск**  
Радуга АЦ  
606024, ул. Чапаева, д. 69/2, тел.: 8 (8313) 28-06-66; 8 (8313) 28-14-20; 8 (906) 351-69-00.  
**Нижегородская область, Нижний Новгород**  
Радуга АЦ  
603138, ул. Комсомольская, д. 17/1, тел.: 8 (906) 360-10-46; 8 (831) 423-62-69; 8 (831) 293-96-20.  
Свой дом-НН  
603074, ул. Мориса Тореза, д. 15А, пом. 1, тел.: 8 (831) 244-49-52.  
ИП Серова Л.С.  
603057, Светогорский пр-д, д. 3, тел.: 8 (831) 413-55-29.  
ИП Тарбаев А.М.  
603024, Бойновский пер., д. 22, тел.: 8 (831) 414-46-17.  
ТехноЛид-НН  
603032, ул. Баумана, д. 174, тел.: 8 (905) 669-15-31.  
**Новосибирская область, Бердск**  
М-н «АБК-Инструмент» (пункт приема инструмента в ремонт)  
633011, ул. Первомайская, д. 14, тел.: 8 (38341) 2-70-50.  
**Новосибирская область, Новосибирск**  
ГОСТИЦЛАВ  
630083, ул. Большевикская, д. 125/2, тел.: 8 (383) 238-02-36; 8 (913) 000-15-71.  
ИП Куракин М.Н.  
630048, ул. Ватутина, д. 44/2, к. 19, тел.: 8 (383) 399-01-09.

Куракин М.Н. (пункт приема инструмента в ремонт)  
630083, ул. Большевикская, д. 177, тел.: 8 (383) 399-01-08.  
Куракин М.Н. (пункт приема инструмента в ремонт)  
630054, ул. Топова, д. 32, тел.: 8 (383) 399-12-22.  
Ремонт технических средств  
630049, Красный пр-т, д. 220, к. 45, тел.: 8 (951) 364-30-54.  
Ремонт технических средств  
630033, ул. Анникина, д. 6, тел.: 8 (951) 364-30-54.  
Разница  
630024, ул. Крылова, д. 36, тел.: 8 (383) 363-84-85.  
ИП Тимофеева В.А.  
630017, ул. Гурьевская, д. 181, к. 7, тел.: 8 (383) 310-05-16.  
ИП Чаikov С.А.  
630124, ул. Почтовый Лог, д. 1, тел.: 8 (383) 256-10-87; 8 (383) 256-10-51.  
**Омская область, Омск**  
ИП Задорожная К.В.  
644022, Сейфуллина, д. 40, тел.: 8 (3812) 50-20-60; 8 (908) 105-08-08.  
Инструмент Снаб  
644070, ул. 10 лет Октября, д. 76, тел.: 8 (3812) 56-90-02; 8 (3812) 38-56-85.  
Инструмент Сервис (Снайрк)  
644031, ул. Линия 24-я, д. 59, тел.: 8 (3812) 66-24-99.  
ИП Муратов Р.А.  
644036, ул. Лесоперевалка, д. 1, тел.: 8 (3822) 55-94-10; 8 (3822) 55-99-16; 8 (3822) 55-90-83.  
ООО «Персей»  
644033, ул. Красный Путь, д. 143А/1, оф. 305, тел.: 8 (381) 248-70-08.  
Созвездие Текно  
644073, ул. 2-я Солнечная, д. 49, тел.: 8 (3812) 34-07-99.  
ИП Шамин Л.Г.  
644031, ул. 10 лет Октября, д. 182, оф. 105, тел.: 8 (3812) 59-16-75.  
**Оренбургская область, Оренбург**  
МастерДел  
640040, ул. 16 Линия, д. 2/1, тел.: 8 (3532) 45-80-55.  
ООО «Мегафорс»  
460038, Дзержинского пр-д, д. 2, тел.: 8 (3532) 27-87-97; 8 (3532) 54-02-50.  
РТ-Сервис  
460930, ул. Транспортная, д. 2, к. 2, тел.: 8 (3532) 50-05-05.  
**Оренбургская область, Орск**  
ИП Алексин С.А.  
642431, Ленина пр-т, д. 61, тел.: 8 (987) 863-52-30; 8 (3537) 32-05-70.  
ПромИнком  
642421, ул. Новосибирская, д. 211, тел.: 8 (3537) 28-15-29.  
**Оренбургская область, Ясный**  
ИП Сафонов С.А.  
462782, ул. Свердловда, д. 4, тел.: 8 (353) 682-85-25.  
**Орловская область, Орел**  
ИП Перельдский А.И.  
302016, ул. Комсомольская, д. 231, тел.: 8 (4862) 72-41-16.  
ООО «Тандем Сервис»  
302004, ул. 3-я Юрская, д. 25, тел.: 8 (4862) 71-35-65.  
**Пензенская область, Кузнецк**  
ИП Кисурин А.Д.  
442530, ул. Калинина, д. 214, тел.: 8 (937) 424-04-17.  
**Пензенская область, Пенза**  
ИП Молин О.В.  
440068, ул. Перспективная, д. 18, тел.: 8 (8412) 28-15-27.  
ИП Слабачинов В.Н.  
440068, ул. Перспективная, д. 1К, тел.: 8 (8412) 98-89-30.  
**Пермский край, Березники**  
АЦ «Беремок»  
618425, ул. Юбилейная, д. 155, тел.: 8 (982) 488-53-90.  
**Пермский край, Пермь**  
ООО «Академия инструмента»  
614111, ул. Саранская, д. 5, тел.: 8 (3422) 2113-113.

Лекар-инструмент  
614068, ул. Дзержинского, д. 17, тел.: 8 (342) 237-16-80; 8 (342) 237-15-60.  
ИП Охалкина О.А.  
614990, Решетниковский спуск, д. 1, тел.: 8 (342) 238-58-05; 8 (342) 238-58-09.  
ИП Филимонова В.М.  
614033, ул. Василия Васильева, д. 7, база "СпецАгроСнаб", тел.: 8 (342) 294-39-88; 8 (342) 202-04-75.

#### **Пермский край, Верещагино**

Теплобензотехника Сервис  
617120, ул. Ленина, д. 16/1, тел.: 8 (342) 543-41-72.

#### **Приморский край, Артем**

АВА-ТРАК  
692770, ул. Рабочая 1-я, д. 16, ТЦ «Седова Империя», тел.: 8 (423) 279-07-60.

#### **Приморский край, Владивосток**

АВА-ТРАК  
690033, пр-т 100-летия Владивостока, д. 57Ж, тел.: 8 (423) 271-23-51.  
ИП Мусорин В.В., Сервисный центр «Снежный Барс»  
690012, ул. Калинина, д. 4, стр. 4, тел.: 8 (964) 445-54-67; 8 (950) 297-82-62.

#### **Приморский край, Находка**

ИП Губин Е.А.  
692906, ул. Угольная, д. 61, база ТМТ, скл. 7А, тел.: 8 (84236) 77-34-39.  
ИП Серков С.П.  
692906, ул. Шоссейная, д. 94Д, тел.: 8 (924) 255-45-66.

#### **Приморский край, Уссурийск**

Ближе к Делу  
692512, ул. Пушкина, д. 17, тел.: 8 (4234) 33-49-80.

#### **Псковская область, Псков**

Мастер Бензо-сервис  
180022, ул. Алмазная, д. 1, тел.: 8 (8112) 79-34-01; 8 (963) 339-99-90.  
СЦ Мастер  
180006, ул. Первомайская, д. 33, тел.: 8 (8112) 72-45-55.

#### **Ростовская область, Новочеркасск**

ИП Макаров А.А.  
346414, ул. Гагарина, д. 33, тел.: 8 (8635) 25-11-50.

#### **Ростовская область, Новошахтинск**

Макарский М.Ю.  
346918, ул. Садовая, д. 26, тел.: 8 (960) 457-99-50; 8 (952) 600-32-39.

#### **Ростовская область, Ростов-на-Дону**

ИП Горбаненко А.Г.  
344029, ул. Клары Цеткин, д. 1, тел.: 8 (918) 532-28-25; 8 (929) 818-96-94.  
ИП Желедев Е.В.  
344022, ул. Красных Зорь, д. 62, тел.: 8 (928) 191-04-30.  
ИП Калмыков Н.И.  
344016, ул. Таганрогская, д. 181, тел.: 8 (918) 516-31-57.  
Сервис+  
ул. Ченцова, д. 95, тел.: 8 (863) 200-32-64; 8 (863) 298-78-21.

#### **Рязанская область, Рязань**

Техно-Профи (Ремонт оборудования кроме электроинструмента, сварки, зарядки, стабилизаторов и бетонок)  
390043, Шабулина пр-д, д. 28, тел.: 8 (4912) 22-22-60; 8 (906) 544-04-44.  
ИП Харченко В.А. (Невский)  
390029, ул. Островского, д. 109/2, тел.: 8 (930) 783-07-05.

#### **Самарская область, Новокуйбышевск**

ИП Посашков В.В.  
446205, ул. Суворова, д. 2, тел.: 8 (937) 664-11-50.

#### **Самарская область, Самара**

000 «ВС»  
443067, ул. Гастелло, д. 35А, тел.: 8 (846) 206-04-64.  
ИП Прокофьева Е.В.  
443084, ул. Ново-Вокзальная, д. 217А, тел.: 8 (917) 111-32-37.  
000 «Самара Техсервис»  
443044, ул. Товарная, д. 70, тел.: 8 (917) 150-00-18.  
000 «Специалист»  
443080, 4-й Проезд, д. 66, тел.: 8 (846) 342-52-61.  
000 «Стин-сервис»  
443022, пр-т Кирова, д. 24, к. 3, тел.: 8 (846) 312-01-19; 8 (846) 211-02-03.

#### **Самарская область, Тольятти**

АМ-СЕРВИС  
445030, ул. 70 лет Октября, д. 3, тел.: 8 (8482) 40-84-98.  
000 «ЛСМ»  
445010, ул. Мира, д. 62, тел.: 8 (8482) 74-30-40.  
ИП Посашков В.В.  
445044, ул. Офицерская, д. 35, тел.: 8 (9272) 91-33-92.  
Решев А.Н.  
445091, 3-й Тракторный пр-д, д. 6А, тел.: 8 (987) 938-40-82; 8 (927) 725-94-87; 8 (927) 787-32-76.

#### **Санкт-Петербург**

000 «Бензо-центр Невский»  
188452, Грузовой пр-д, д. 35, Литер В, тел.: 8 (812) 925-11-51.  
000 «Бензо-центр Невский»  
188640, Новое ш., д. 45, тел.: 8 (812) 925-11-51.  
ИП Мурадова Е.Н. «САДОВАЯ ТЕХНИКА»  
192236, ул. Софийская, д. 14, к. 26, тел.: 8 (812) 702-34-02; 8 (966) 757-38-58.  
000 «ГрандСервис»

193168, Дальневосточный пр-т, д. 18, тел.: 8 (812) 647-07-14.

ИП Новиков А.А.

187650, Южное ш., д. 37, тел.: 8 (812) 985-68-60; 8 (812) 985-96-00.

#### **Саратовская область, Балаково**

ИП Володина К.В.  
413865, ул. Пролетарская, д. 75, тел.: 8 (927) 100-12-73; 8 (927) 229-69-40.

#### **Саратовская область, Саратов**

Департамент Экспертизы  
410033, 5-я Дачная ул., д. 68, тел.: 8 (845) 225-83-69.  
ИП Пундер Д.А.  
410019, ул. Большая Садовая, д. 248 (строение лит. ДД1), тел.: 8 (919) 822-02-42; 8 (965) 883-91-00.  
Рим-Сервис

412210, ул. Чернышевского, д. 88 лит А2, тел.: 8 (8452) 48-82-22.  
000 «ТСЦ»

410005, ул. Танистов, д. 17, тел.: 8 (8452) 693-016; 8 (8452) 69-26-15.

#### **Саха (Якутия) Республика, Алдан**

ИП Нималтаэнов О.М.  
678900, ул. Октябрьская, д. 29, тел.: 8 (41145) 3-06-53.

#### **Сахалинская область, Южно-Сахалинск**

ИП Бедяников Ю.Е.  
693001, пр-т Мира, д. 56/7, тел.: 8 (914) 096-06-00.  
ИП Потепах И.В.  
693000, ул. Железнодорожная, д. 29, тел.: 8 (4242) 46-22-08.

#### **Свердловская область, Арамись**

ИП Нуриев Е.Р. (Примечный пункт. Кроме крупногабаритного товара)  
624020, ул. 1 Мая, д. 4, тел.: 8 (343) 200-30-40.  
ИП Нуриев Е.Р.  
624000, ул. Заветы Ильича, д. 33А, тел.: 8 (343) 344-00-63.

#### **Свердловская область, Березовский**

Титан  
623700, ул. Кольцевая, д. 4/9, оф. 9, тел.: 8 (343) 311-16-65.

#### **Свердловская область, Екатеринбург**

ИП Дедков А.К.  
620137, ул. Академическая, д. 24, тел.: 8 (950) 63-51-333.  
ИНИГС-Сервис  
620017, ул. Шефская, д. 3Г, тел.: 8 (343) 389-15-15.  
ИП Нуриев Е.Р. (Примечный пункт. Кроме крупногабаритного товара)  
620135, пр-т Космонавтов, д. 64, тел.: 8 (343) 278-14-26 (доб. 29).  
ИП Нуриев Е.Р. (Примечный пункт. Кроме крупногабаритного товара)  
620076, ул. Щербакова, д. 37, тел.: 8 (343) 278-33-95 (доб. 96).  
ИП Нуриев Е.Р. (Примечный пункт. Кроме крупногабаритного товара)  
620085, ул. Селькоровская, д. 36, тел.: 8 (343) 287-52-01 (доб. 11).  
Сервисный Центр «Корвет»  
620000, ул. Фрунзе, д. 35А (территория СИЗ), тел.: 8 (343) 216-71-76 (доб. 128).  
ИП Хажиев Р.Б.

620026, пр-т Бажова, д. 183; тел.: 8 (343) 254-09-11.

#### **Свердловская область, Каменск-Уральский**

ИП Зыков А.В.  
623420, ул. Рабова, д. 1, тел.: 8 (904) 167-50-37; 8 (904) 167-60-50.

#### **Свердловская область, Нижний Тагил**

ИП Долматов Р.Ф.  
622013, ул. Садовая, д. 16, тел.: 8 (3435) 21-31-33; 8 (922) 183-31-33.

#### **Свердловская область, Серов**

ИП Кузьмин А.В.  
624983, ул. Западная, д. 14, тел.: 8 (34385) 6-06-66.

#### **Смоленская область, Смоленск**

000 «Производственное предприятие «Гнай»  
214025, ул. Крупецкая, д. 44.  
000 «Производственное предприятие «Гнай»  
214031, ул. 25 Сентября, д. 50.

#### **Ставропольский край, с. Верхнерусское**

Компрессор-Центр  
356226, ул. Батайская, д. 21А, тел.: 8 (800) 100-77-25.

#### **Ставропольский край, Пятигорск**

ИП Захаркин С.Е.  
357528, ул. Февральская, д. 194, тел.: 8 (928) 816-10-75.  
ИП Колесников Д.Н.  
357500, ул. Ермолова, д. 28, тел.: 8 (988) 741-04-14; 8 (909) 765-04-16.

#### **Ставропольский край, Ставрополь**

Вокс и К  
355012, ул. Комсомольская, д. 5А, тел.: 8 (8652) 26-65-18.  
Сервисный центр

355025, ул. Селекционная, д. 3.

#### **Тамбовская область, Тамбов**

ИП Полищанин Ю.В.  
392025, пр-д Монтгажников, д. 2Г, тел.: 8 (4752) 42-95-25.  
ИП Шлыков А.А.  
392000, 6-й Энтузиастов, д. 1Г (ТЦ «Улейстрой»), тел.: 8 (953) 707-86-20.

#### **Татарстан Республика, Казань**

«А-Сервис»  
420097, ул. Вишневского, д. 21, оф. 1, тел.: 8 (843) 226-72-15.  
000 «АнкаСтрой»

420021, ул. Габдуллы Тукая, д. 115, тел.: 8 (960) 043-18-70.

Активные Групп Сервис

420032, ул. Алафузова, д. 3, тел.: 8 (843) 231-55-86.

Запчасти Быстро

420000, ул. Газовая, д. 1, оф. 3, тел.: 8 (999) 157-68-69.

Лес Парк Сад

420030, ул. Набережная (Кировский р-н), д. 31А, тел.: 8 (843) 258-95-26.

#### **Татарстан Республика, Набережные Челны**

ИП Смирнов О.П.  
423800, ул. Магистральная, д. 25, стр. 1, тел.: 8 (8552) 40-80-40.  
ИП Шутенко Д.А.

423815, ул. 40 лет Победы, д. 88А/ГСК "Визиди", бокс 41 (2 ул. налево), тел.: 8 (951) 068-02-44.

#### **Тверская область, Тверь**

ИП Кузнецова Н.П.  
170001, 4-й Пески пер., д. 10, тел.: 8 (920) 193-78-08.

ИП Соколова О.А.

170041, 6-й Шмидта, д. 23, тел.: 8 (904) 013-93-85.

#### **Томская область, Томск**

ИП Брунцын Н.К.  
634050, ул. Герцена, д. 72, тел.: 8 (3822) 97-95-73; 8 (3822) 52-25-02; 8 (3822) 52-34-73.

ИП Завергодный А.И.

634045, ул. Мокрушина, д. 16, тел.: 8 (3822) 94-06-92; 8 (903) 913-66-54.

Инструмент Маркет

634021, пр-т Фрунзе, д. 236Б, тел.: 8 (3822) 25-78-35; 8 (3822) 26-32-59.

#### **Тульская область, Тула**

ИП Зотов А.В.  
300910, пр-д Льва Толстого, д. 91, тел.: 8 (903) 658-49-15.

ИП Машинков Ю.Н. (Ремонт только безинструмента)  
300036, Одовское ш., д. 57, тел.: 8 (4872) 70-40-97.

#### **Томская область, Ишим**

ИП Мутьева Н.С.

627754, ул. Ершова, д. 87, тел.: 8 (34551) 6-21-85.

ИП Солодовникова Т.Е.

627750, ул. Пролетарская, д. 2, тел.: 8 (34551) 5-18-03.

#### **Томская область, Томьень**

ИП Гаффаров Е.М.

625046, ул. 30 лет Победы, д. 113А, оф. 200, тел.: 8 (3452) 56-02-07; 8 (904) 490-84-04.

ИП Иванова А.И.

625053, ул. Талинская, д. 4А, тел.: 8 (3452) 95-62-80.

ИП Ломовский А.А.

625031, ул. Дружбы, д. 128, к. 1 стр. 11, тел.: 8 (3452) 61-35-69.

Монолит (сервис)

625051, ул. 30 лет Победы, д. 113А, к. 2.

ООО «ТенноДом»

625048, ул. Салтыкова-Щедрина, д. 58/2, тел.: 8 (3452) 215-669; 8 (922) 267-07-09.

ИП Титова Т.С.

625017, ул. Авторемонтная, д. 45, стр. 3, тел.: 8 (3452) 64-50-21.

#### **Удмуртская Республика, Ижевск**

Мастер Плюс

ул. Карла Маркса, д. 23, Литера В, тел.: 8 (3412) 670-280.

ИП Струков А.А.

626006, ул. Теленина, д. 30, тел.: 8 (3412) 932-419; 8 (3412) 932-420.

#### **Ульяновская область, Ульяновск**

ИП Васильев В.П.

432001, ул. Марата, д. 8, к. 2, бутик 20А, тел.: 8 (8422) 44-92-65.

ИП Швердяков А.В.

433000, ул. Урицкого, д. 100, тел.: 8 (8422) 58-30-45.

#### **Хабаровский край, Комсомольск-на-Амуре**

ИП Афанасьева Н.В.

681035, ул. Юбилейная, д. 10, стр. 3, тел.: 8 (4217) 511-512; 8 (4217) 595-651.

ИП Коноплева Н.В.

681032, ул. Вокзальная, д. 81, тел.: 8 (4217) 52-15-16; 8 (924) 115-75-26; 8 (924) 223-09-19.

ИП Хомич С.В.

681000, ул. Лесозаводская, д. 6, тел.: 8 (4217) 51-05-10.

#### **Хабаровский край, Хабаровск**

ИП Пономарева О.В. (Интергрупп-Х)

680006, ул. Центральная, д. 34, тел.: 8 (4212) 41-44-22.

ИП Сергеева Т.М.

680001, ул. Строительная, д. 18, тел.: 8 (4212) 63-41-08.

#### **Хакасия Республика, Абакан**

ИП Ермилов А.С.

655009, ул. Аскинская, д. 1506, тел.: 8 (3902) 27-60-05; 8 (3902) 30-58-40.

ИП Зуев А.М.

655008, ул. Игарская, д. 21Г, тел.: 8 (3902) 305-755.

ИП Подоплелова Т.И.

655004, ул. Итыгина, д. 10Ж, тел.: 8 (3902) 35-50-63.

#### **Ханты-Мансийский Автономный округ - Югра АО, Нижневартовск**

СВ-АС

628617, ул. Северная, д. 39, стр. 8, тел.: 8 (3466) 56-57-56.

#### **Ханты-Мансийский Автономный округ - Югра АО, Сургут**

МИР ИНСТРУМЕНТА

628422, ул. Индустриальная, д. 25/2, тел.: 8 (3462) 22-90-36.

#### **Челябинская область, Магнитогорск**

ИП Кравченко Д.Н.

454000, ул. Советская, д. 158/1, тел.: 8 (963) 478-08-98.

Техно-Дом

455023, пр-т Карла Маркса, д. 78, тел.: 8 (3519) 03-53-53.

#### **Челябинская область, Миасс**

Инструмент-Сервис (Миасс)

456320, ул. Октябрьская, д. 7, тел.: 8 (908) 093-28-16; 8 (3513) 26-00-52.

#### **Челябинская область, Озерск**

ИП Караваев Д.А.

456788, ул. Кыштымская, д. 26, тел.: 8 (35130) 7-05-12; 8 (35130) 4-38-32.

#### **Челябинская область, Челябинск**

ИП Плотников С.В.

454081, ул. Артиллерийская, д. 102, тел.: 8 (351) 775-69-85; 8 (351) 772-87-87.

ИП Урваченко Е.Н.

454106, ул. Косарева, д. 2, к. 2, тел.: 8 (351) 793-66-63; 8 (922) 231-29-99.

#### **Чувашская Республика, Чебоксары**

ИП Васильев А.Ю.

428000, пр-д Базовый, д. 8Б, тел.: 8 (8352) 57-39-62.

«Новый сервис»

428003, Маргосадское ш., д. 9, тел.: 8 (8352) 37-13-38.

«Новый сервис»

428003, ул. Энгельса, д. 23 пом. 1, тел.: 8 (8352) 380-222.

«Новый сервис»

428024, пр-д И. Яковлева, д. 4/2, тел.: 8 (8352) 46-33-44.

#### **Ямало-Ненецкий АО, Лабытнанги**

ИП Гуц Н.А.

629404, ул. Обская, д. 31А, тел.: 8 (4992) 5-92-90.

#### **Ямало-Ненецкий АО, Салехард**

ИП Конеев Е.В.

629002, ул. Трудовая, д. 21, тел.: 8 (964) 209-05-00; 8 (34922) 6-38-00.

Полярная звезда

629002, ул. Глазкова, д. 12/2, тел.: 8 (34922) 7-26-27.

#### **Ярославская область, Рыбинск**

Аркадия

152907, пр-т Серова, д. 89, к. 13, тел.: 8 (915) 965-96-47; 8 (905) 133-10-08.

ИП Михеев П.Н.

152934, ул. Луначарского, д. 58, тел.: 8 (903) 827-56-58.

#### **Ярославская область, Ярославль**

БИПАМ - Инвест

150044, ул. Выставочная, д. 12, тел.: 8 (4852) 37-00-46; 8 (4852) 37-00-46; 8 (4852) 73-27-67.

Тау

150030, пр-т Московский, д. 115, тел.: 8 (4852) 288-001.

ООО «Трио Сервис»

150054, ул. Угличская, д. 12, тел.: 8 (4852) 58-11-24; 8 (4852) 45-76-78; 8 (4852) 25-94-83.

#### **АРМЕНИЯ РЕСПУБЛИКА**

#### **Ереван**

ТРИ БРАТА

0010, ул. Вардананц, 20/4, тел.: +374 (9) 111-80-10.

#### **БЕЛАРУСЬ**

#### **Минск**

ЭнергоСтарЦентр (Ремонт только безинструмента)

ул. Капица, ба, тел.: +375 (29) 756-70-65; +375 (29) 377-56-90; +375 (29) 264-56-66.

Торг Рем гарант

К. Либихета, 68, тел.: +375 (29) 395-84-55.

ООО Техно ЗУ

ул. Прытского, 62, к. 5, тел.: +375 (29) 362-96-29.

#### **Минская область, Боровлянский с/с**

ООО Эс Пи Ай Инструмент

223053, д. Малиновка, 35А, тел.: +375 (17) 504-94-99; +375 (17) 657-67-67; +375 (29) 567-67-67.

#### **Барановичи**

Москалев В.А.

ул. Тельма, д. 64, пав. 31, ТЦ Радужный, тел.: +375 (29) 650-89-28.

#### **Борисов**

Соколовский Ю.А.

ул. Деммина 39А, пав. 123, тел.: +375 (44) 724-15-92.

#### **Брест**

ОДО «Золак» (Ремонт только электроинструмента)

пр-т Машерова 17А, тел.: +375 (37) 551-12-12; +375 (33) 318-69-39.

#### **Витебск**

АВС-Сервис

ул. Терешковой, д. 21 к. 2, тел.: +375 (33) 306-08-07.

#### **Витебский район, д. Сокольникови**

Волочок А.В.

ул. Садовая, д. 53, тел.: +375 (33) 677-52-59; +375 (29) 622-07-70.

#### **Гомель**

Ремонт по-честному

246027, Речницкий пр-т, д. 7А, тел.: +375 (29) 185-45-54.

ЭксплоПродукт

пр-т Октябрь, д. 28, оф. 47, тел.: +375 (44) 580-16-61; +375 (33) 622-51-22.

#### **Гродно**

Салтера

ул. Горького, 91, АБК №1, оф. 221, тел.: +375 (29) 531-38-34; +375 (29) 278-69-02; +375 (33) 624-42-85.

#### **Гродненская область, д. Тарусичи**

Жук П.А.

Гродненский район, д. Тарусичи 6А, тел.: +375 (28) 585-85-72.

#### **Могилев**

Кулченко В.Н.

212003, ул. Челюскинцев, 76В, тел.: 8 (029) 655-56-75; 8 (033) 675-56-75.

#### **ДНР**

#### **Донецк**

Галактика ДНР

ул. Шугова, д. 37, тел.: 8 (062) 334-97-86.

Константинов А.В.

83049, ул. Куйбышева, 109Д, тел.: +38 (050) 366-88-44.

#### **КАЗАХСТАН**

#### **Усть-Каменогорск**

Практикум

070004, ул. Орджоникидзе, д. 46, тел.: 8 (7232) 57-86-16.

#### **Актобе**

ИП Ершокино А.В.

Проект 312 стрелковой дивизии, д. 24, тел.: 8 (776) 444-41-10.

Черныев В.В.

ул. Шамши Калдаякова (Скулкина), 27Б, тел.: 8 (747) 120-49-90; 8 (702) 842-09-16; 8 (702) 842-09-16.

#### **Астана**

Райков В.А.

ул. Сарыозек (Злеварторная), д. 1, оф. 1, тел.: 8 (707) 990-94-02.

#### **КЫРГЫЗСТАН**

#### **Бишкек**

Альтера

720031, ул. Матросова, 1А, тел.: +996 707 12 17 38; +996 550 077 862.

Альтера

Ортосайский рынок Торговый Комплекс Зима-Лето 2/23, тел.: +996 707 12 17 38; +996 550 077 862.







# PATRIOT

## EAC

Вся текстовая информация, фотографии продукции, представленные в инструкции, под торговой маркой PATRIOT являются объектом авторского права компании Патриот, ООО. Любое использование фотографий, текстов, логотипа на территории РФ и стран СНГ без письменного разрешения компании Патриот, ООО запрещено.

Вся информация в инструкции по эксплуатации и техническому обслуживанию содержит самую актуальную информацию на момент печати издания. Производитель оставляет за собой право на внесение изменений в конструкцию, упаковку, дизайн, техническое сопровождение и комплектацию продукции без предварительного уведомления третьих лиц. По вопросам обслуживания и работы обращайтесь к официальному дилеру или в авторизованный сервисный центр.

### **RUS** ПИЛА ЦИРКУЛЯРНАЯ

Предназначена для пиления дерева, древесно-стружечных плит (кроме асбестосодержащих), других подобных материалов (при установке соответствующего пильного диска).

Дата изготовления: первые 6 цифр серийного номера.

Гарантия: 2 года с даты продажи.

Срок службы: 5 лет.

Изготовитель: Нингбо Дженин Индастриал.

Адрес: 11Ф, А2 Лиюаншангду билдинг, 201 Лантиан Роуд, Хайшу Дистрикт, Нингбо, Китай, тел.: 0086-574-27709658.

Уполномоченный представитель / импортер: ООО «СнВ Карго».

Адрес: 129329, Россия, г. Москва, ул. Кольская, д. 1, стр. 1, тел.: 8 (495) 775-02-20.

Представитель в Казахстане: ТОО «ПРАКТИКУМ».

Адрес: Республика Казахстан, г. Усть-Каменогорск, ул. Орджоникидзе, 46, тел.: 8 (7232) 26-37-76.

Страна происхождения: Китай.

CS 188 (Арт. CS 188-04G)

[www.onlypatriot.com](http://www.onlypatriot.com)

Напечатано для России и стран СНГ.

2018 © Patriot™

### **KZ** ЦИРКУЛЯРЛЫ АРА

Арналған пиления ағаш, ағаш-жоңқалы тақталар (бұдан құрамында асбест бар), басқа да осыған ұқсас материалдар (орнату кезінде тиісті кескіш диск).

Шығарылған күні: алғашқы 6 сан сериялық нөмірі.

Кепілдік: сатылған күннен бастап 2 жыл.

Қызмет ету мерзімі: 5 жыл.

Өндіруші: Нингбо Дженин Индастриал.

Мекенжай: 11Ф, А2 Лиюаншангду билдинг, 201 Лантиан Роуд, Хайшу Дистрикт, Нингбо, Китай, тел.: 0086-574-27709658.

Жеткізуші: ООО «СнВ Карго».

Мекенжай: 129329, Россия, г. Москва, ул. Кольская, д. 1, стр. 1, тел.: 8 (495) 775-02-20.

Қазақстандағы өкілі: ТОО «ПРАКТИКУМ».

Мекенжай: Республика Казахстан, г. Усть-Каменогорск, ул. Орджоникидзе, 46, тел.: 8 (7232) 26-37-76.

Шығарылған елі: Китай.