

# USER MANUAL

Руководство по эксплуатации

## CORDLESS PRUNER

СЕКАТОР АККУМУЛЯТОРНЫЙ

CP-30	59435
-------	-------

CP-30-0	59436
---------	-------



**ATTENTION**  
**ВНИМАНИЕ**

Read this manual before use and retain for future reference.

Прочитайте данное руководство перед эксплуатацией устройства и сохраните его для дальнейшего использования.

The date of manufacture is indicated on the product.

Дата изготовления указана на изделии.

## СОДЕРЖАНИЕ

ОПИСАНИЕ СИМВОЛОВ.....	3
НАЗНАЧЕНИЕ .....	3
КОМПЛЕКТАЦИЯ .....	4
УСТРОЙСТВО.....	4
ТРЕБОВАНИЯ БЕЗОПАСНОСТИ.....	5
ТЕХНИЧЕСКИЕ ХАРАКТЕРИСТИКИ .....	8
ЭКСПЛУАТАЦИЯ .....	8
ТЕХНИЧЕСКОЕ ОБСЛУЖИВАНИЕ .....	11
ВОЗМОЖНЫЕ НЕИСПРАВНОСТИ И СПОСОБЫ ИХ УСТРАНЕНИЯ.....	15
ХРАНЕНИЕ .....	15
ТРАНСПОРТИРОВКА.....	15
ГАРАНТИЙНЫЕ ОБЯЗАТЕЛЬСТВА .....	16
СРОК СЛУЖБЫ .....	16
УТИЛИЗАЦИЯ.....	16
ДАТА ИЗГОТОВЛЕНИЯ .....	16
ИМПОРТЕР .....	16

### **Уважаемый покупатель!**

**Данное изделие является технически сложным. Перед первым запуском внимательно изучите настоящее руководство по эксплуатации и строго соблюдайте все меры предосторожности! Их несоблюдение может привести к опасным для жизни травмам! Конструкция устройства постоянно совершенствуется, поэтому возможны некоторые изменения, не отраженные в настоящем руководстве и не ухудшающие эксплуатационные качества изделия.**

## ОПИСАНИЕ СИМВОЛОВ

	Необходимо выполнять требования безопасности, предписанные в инструкциях, а также все применимые общие правила по безопасной работе.
	Внимательно прочитайте инструкцию перед эксплуатацией устройства.
	Используйте средства защиты органов слуха и зрения.
	Помните об опасности, которую представляют отбрасываемые устройством или вылетающие из-под него предметы.
	Следите за наличием свободного пространства для работы.
	Не подвергайте воздействию влаги.
	Надевайте защитные перчатки.
	Не касайтесь режущих полотен.

## НАЗНАЧЕНИЕ

Секатор аккумуляторный (далее по тексту «секатор», «устройство», «инструмент», «изделие») предназначен для подрезания растений и срезания ветвей диаметром до 30 мм при садовых работах на дачных и приусадебных участках.

Секатор предназначен для эксплуатации при температуре окружающей среды от 0 °С до +40 °С, относительной влажности воздуха не более 80% и отсутствии прямого воздействия атмосферных осадков и чрезмерной запыленности воздуха (не более 10 мг/м<sup>3</sup>).

Секатор относится к бытовому классу инструмента и должен эксплуатироваться в повторно-кратковременном режиме с наработкой до 20 часов в месяц. Рекомендуется эксплуатация в течение 10-15 минут и последующим перерывом 20-30 минут. Такой режим эксплуатации позволяет эффективно выполнять все задачи, возникающие в быту, и предохраняет инструмент от преждевременного выхода из строя. Настоящее руководство содержит сведения и требования, необходимые и достаточные для надежной, эффективной и безопасной эксплуатации инструмента.

В связи с постоянной деятельностью по совершенствованию инструмента изготовитель оставляет за собой право вносить в его конструкцию незначительные изменения, не отраженные в настоящем руководстве и не ухудшающие его потребительские и эксплуатационные свойства, безопасность и эффективность работы.

## КОМПЛЕКТАЦИЯ



1. Секатор аккумуляторный – 1 шт.
2. Аккумуляторная батарея LI-ION 18 В, 2 Ач – 1 шт.  
(не входит в комплект поставки 59436).
3. Зарядное устройство – 1 шт.  
(не входит в комплект поставки 59436).
4. Запасное подвижное лезвие – 1 шт.
5. Шестигранный ключ – 1 шт.
6. Торцевой ключ – 1 шт.
7. Инструкция по эксплуатации и гарантийный талон – 1 шт.

## УСТРОЙСТВО

Секатор состоит из пластмассового корпуса с расположенным в нем компактным бесщеточным электродвигателем и механизмом, приводящим в движение режущий узел. На корпусе изделия имеется курковый выключатель 5 (рис. 1), при нажатии на который электронная система управления включает двигатель по заданному алгоритму, что приводит к совершению рабочего движения подвижного ножа режущего узла. Корпус устройства снабжен разъемом для присоединения аккумуляторной батареи.

Конструкцией предусмотрена возможность замены подвижного ножа режущего узла.

Аккумуляторная батарея оборудована индикатором остаточного заряда 12 (рис. 1), который включается с помощью кнопки 13 (рис. 1).

Корпус секатора, корпус аккумуляторной батареи и зарядное устройство имеют ключи, препятствующие установке аккумуляторных батарей несоответствующего номинального напряжения и конструкции.



Рис. 1

1. Нижнее неподвижное лезвие
2. Верхнее подвижное лезвие
3. Винт с шестигранным шлицем
4. Чехол режущего лезвия
5. Курковый выключатель
6. Гайка крепления ножей
7. Корпус изделия
8. Выключатель питания
9. Клавиша фиксатора аккумуляторной батареи
10. Аккумуляторная батарея
11. Индикатор заряда аккумуляторной батареи
12. Ключ защиты аккумуляторной батареи
13. Кнопка индикатора заряда
14. Зарядное устройство
15. Контакты зарядного устройства
16. Ключ защиты зарядного устройства
17. Кабель питания зарядного устройства
18. Индикатор зарядного устройства
19. Шестигранный ключ
20. Торцевой ключ

## ТРЕБОВАНИЯ БЕЗОПАСНОСТИ

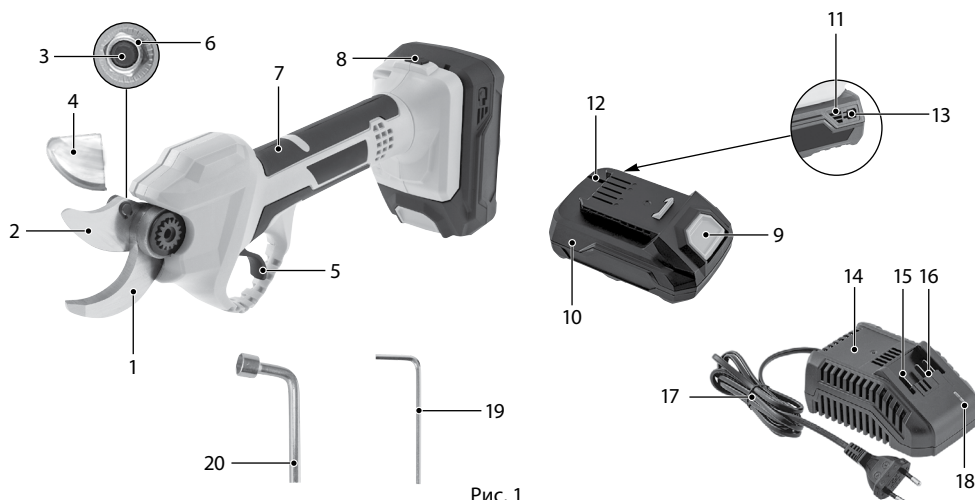

### ВНИМАНИЕ!

Перед началом работы внимательно прочтите все правила безопасности и инструкции. Несоблюдение перечисленных ниже правил безопасности и инструкций может привести к поражению электрическим током, возникновению пожара и/или получению тяжелой травмы.

Сохраните все правила безопасности и инструкции для последующего использования.

Термин «Электроинструмент» во всех приведенных ниже указаниях относится к вашему сетевому (с кабелем) или аккумуляторному (беспроводному) электроинструменту.

### Безопасность рабочего места

- а) Содержите рабочее место в чистоте и обеспечьте хорошее освещение. Плохое освещение или беспорядок на рабочем месте может привести к несчастному случаю.
- б) Не используйте электроинструменты, если есть опасность возгорания или взрыва, например, вблизи легковоспламеняющихся жидкостей, газов или пыли. В процессе работы электроинструменты создают искровые разряды, которые могут воспламенить пыль или горючие пары.
- в) Во время работы с электроинструментом не подпускайте близко детей или посторонних лиц. Отвлечение внимания может вызвать у вас потерю контроля над рабочим процессом.

### Электробезопасность

- а) Вилка кабеля электроинструмента должна соответствовать штепсельной розетке. Ни в коем случае не видоизменяйте вилку электрического кабеля. Не используйте соединительные штепсели-переходники, если в силовом кабеле электроинструмента есть провод заземления. Использование оригинальной вилки кабеля и соответствующей ей штепсельной розетки уменьшает риск поражения электрическим током.
- б) Во время работы с электроинструментом избегайте физического контакта с заземленными объектами, такими как трубопроводы, радиаторы отопления, электроплиты и холодильники. Риск поражения электрическим током увеличивается, если ваше тело заземлено.
- в) Не используйте электроинструмент под дождем или во влажной среде. Попадание воды в электроинструмент увеличивает риск поражения электрическим током.
- г) Бережно обращайтесь с электрическим кабелем. Ни в коем случае не используйте кабель для переноски электроинструмента или для вытягивания его вилки из штепсельной розетки. Не подвергайте электрический кабель воздействию высоких температур и смазочных веществ; держите его в стороне от острых кромок и движущихся частей инструмента. Поврежденный или запутанный кабель увеличивает риск поражения электрическим током.
- д) При работе с электроинструментом на открытом воздухе используйте удлинительный кабель, предназначенный для наружных работ. Использование кабеля, пригодного для работы на открытом воздухе, снижает риск поражения электрическим током.
- е) При необходимости работы с электроинструментом во влажной среде используйте источник питания, оборудованный устройством защитного отключения (УЗО). Использование УЗО снижает риск поражения электрическим током.

ж) Одевайтесь соответствующим образом. Во время работы не надевайте свободную одежду или украшения. Следите за тем, чтобы ваши волосы, одежда или перчатки находились в постоянном отдалении от движущихся частей инструмента. Свободная одежда, украшения или длинные волосы могут попасть в движущиеся части инструмента.

з) Если электроинструмент снабжен устройством сбора и удаления пыли, убедитесь, что данное устройство подключено и используется надлежащим образом. Использование устройства пылеудаления значительно снижает риск возникновения несчастного случая, связанного с запыленностью рабочего пространства.

### **Использование электроинструментов и технический уход**

а) Не перегружайте электроинструмент. Используйте ваш инструмент по назначению. Электроинструмент работает надежно и безопасно только при соблюдении параметров, указанных в его технических характеристиках.

б) Не используйте электроинструмент, если его выключатель не устанавливается в положение включения или выключения. Электроинструмент с неисправным выключателем представляет опасность и подлежит ремонту.

в) Отключайте электроинструмент от сетевой розетки и/или извлекайте аккумулятор перед регулированием, заменой принадлежностей или при хранении электроинструмента. Такие меры предосторожности снижают риск случайного включения электроинструмента.

г) Храните неиспользуемые электроинструменты в недоступном для детей месте и не позволяйте лицам, не знакомым с электроинструментом или данными инструкциями, работать с электроинструментом. Электроинструменты представляют опасность в руках неопытных пользователей.

д) Регулярно проверяйте исправность электроинструмента. Контролируйте точность совмещения и легкость перемещения подвижных частей, целостность деталей и любых других элементов электроинструмента, воздействующих на его работу. Не используйте неисправный электроинструмент, пока он не будет полностью отремонтирован. Большинство несчастных случаев являются следствием недостаточного технического ухода за электроинструментом.

е) Следите за остротой заточки и чистотой режущих принадлежностей. Принадлежности с острыми кромками позволяют избежать заклинивания и делают работу менее утомительной.

ж) Используйте электроинструмент, аксессуары и насадки в соответствии с данным руководством и с учетом рабочих условий и характера будущей работы. Использование электроинструмента не по назначению может создать опасную ситуацию.

### **Техническое обслуживание**

Ремонт электроинструмента должен производиться только квалифицированными специалистами с использованием оригинальных запасных частей. Это обеспечит безопасность и надежность электроинструмента в дальнейшей эксплуатации.

При проведении работ по чистке, регулировке, смазке инструмента или его оснастки всегда отключайте электроинструмент от сети питания или снимайте аккумулятор, это позволит избежать случайного включения инструмента и тяжелых травм.

### **Специальные предупреждения безопасности при работе с аккумуляторными машинами**

а) Перезарядку аккумуляторной батареи следует осуществлять, используя зарядное устройство, указанное изготовителем (поставляемое в комплекте). Зарядное устройство, которое годится для одного типа аккумуляторной батареи, может вызвать пожар при использовании другого типа батареи.

б) Питание машин следует осуществлять только от аккумуляторных батарей, совместимых с данной моделью машины и рекомендованных производителем. Использование любых других батарей может привести к повреждениям и пожару.

в) Если аккумуляторная батарея не используется, ее следует хранить отдельно от машины и металлических предметов, таких как скрепки для бумаг, монеты, ключи, гвозди, винты и т.п., которые могут случайно замкнуть контактные выводы. Короткое замыкание контактных выводов аккумуляторной батареи может вызвать ожоги или пожар.

г) Машина имеет автономный источник питания (аккумуляторную батарею) и всегда готова к работе. Избегайте случайных нажатий на клавишу выключателя — это может привести к травмам и иным повреждениям.

д) Не вскрывайте аккумуляторную батарею, при этом возникает опасность короткого замыкания, что может привести к возникновению пожара или взрыва.

е) Защищайте аккумуляторную батарею от воздействия высоких температур, длительного воздействия прямых солнечных лучей и огня. Может возникнуть опасность взрыва.

ж) Держите электрическую машину только за изолированные поверхности рукояток, если вы выполняете работы, при которых оснастка может попасть на скрытую электропроводку или на собственный шнур электропитания. Контакт с токоведущим проводом ставит под напряжение все металлические части электроинструмента и ведет к поражению электрическим током.

з) Заготовку необходимо закреплять в зажимных приспособлениях или тисках, таким образом она удерживается более надежно, чем в руках.

### Дополнительные меры безопасности для аккумуляторного садового инструмента



#### **ВНИМАНИЕ!**

Запрещается использовать устройство во время выпадения осадков. Это может привести к его поломке.

В целях безопасности лица моложе 16 лет, а также лица, не ознакомившиеся с данным руководством, не должны допускаться до работы с устройством.

Изделие не предназначено для использования лицами с ограниченными физическими или умственными способностями или при отсутствии у пользователя опыта и знаний, если он не находится под контролем и не проинструктирован об использовании прибора лицом, ответственным за безопасность.

Запрещается эксплуатировать и обслуживать инструмент, находясь в состоянии алкогольного, наркотического опьянения или под воздействием сильнодействующих медицинских препаратов.

Запрещается демонтировать блокирующие и предохранительные устройства, а также элементы защиты.

При необходимости удерживать обрезаемую ветвь располагайте руку на гарантированно безопасном расстоянии от места реза, случайное попадание руки или других частей тела в зону резания инструмента мгновенно приведет к тяжелой травме.

При работе учитывайте возможность отскока отрезаемых фрагментов или ветвей, используйте средства защиты лица и глаз.

Не изменяйте конструкцию устройства! Это может стать причиной выхода из строя оборудования и различных травм.

Не прикасайтесь к движущимся частям устройства! Движущиеся части могут стать причиной возникновения серьезных травм. Держите руки, ноги, края одежды, украшения на безопасном расстоянии от движущихся частей устройства.

### Остаточные риски

Несмотря на соблюдение соответствующих инструкций по технике безопасности и использование предохранительных устройств, некоторые остаточные риски невозможно полностью исключить. К ним относятся:

- травмы в результате касания острых режущих кромок инструмента или вращающихся частей инструмента;
- риск защемления пальцев при смене рабочей оснастки или при подключении аккумуляторной батареи;
- ущерб здоровью в результате воздействия вибрации, возникающей при работе.

## ТЕХНИЧЕСКИЕ ХАРАКТЕРИСТИКИ

Артикул / Модель	59435 / CP-30	59436 / CP-30-0
Тип аккумулятора	Li-ion	Li-ion
Напряжение аккумулятора, В	18	18
Емкость аккумуляторной батареи, Ач	2,0	–
Максимальный диаметр срезаемой ветви, мм	30	30
Защита от случайного включения	Есть	Есть
Параметры сети питания зарядного устройства, В/Гц	230/50	–
Время заряда аккумуляторной батареи, ч	1	–
Уровень звукового давления (LpA), дБ(A)	66,4	66,4
Неопределенность уровня звуковой мощности, дБА	5	5
Уровень вибраций, м/с <sup>2</sup>	1,237	1,237
Неопределенность уровня вибраций, м/с <sup>2</sup>	1,5	1,5
Масса изделия (без аккумуляторной батареи), кг	0,95	0,95
Масса изделия брутто, кг	2,17	2,17

## ЭКСПЛУАТАЦИЯ



### ВНИМАНИЕ!

Перед работами по подготовке к эксплуатации, настройке, техническому обслуживанию электроинструмента всегда отключайте питающий кабель от электросети или снимайте аккумуляторную батарею с инструмента.

### Зарядка батареи



### ВНИМАНИЕ!

Зарядное устройство следует подключать только к однофазной сети переменного тока, напряжение которой соответствует напряжению, указанному на маркировочной табличке зарядного устройства.

Вставьте вилку кабеля питания зарядного устройства в розетку сети питания. Через 1...2 с индикатор зарядного устройства начнет светиться зеленым светом, что свидетельствует о готовности к работе.

Установите заряжаемую батарею в направляющие зарядного устройства до упора, не прикладывая значительных усилий. Если аккумуляторная батарея не устанавливается на зарядное устройство без значительных усилий, проверьте соответствие зарядного устройства и аккумуляторной батареи по номинальному напряжению и модели. Если батарея разряжена или заряжена не полностью, индикатор зарядного устройства 18 (рис. 1) поменяет цвет свечения с зеленого на красный, что свидетельствует об идущем процессе заряда.

По достижении полного заряда батареи индикатор 18 зарядного устройства переключится на зеленое свечение.



### ВНИМАНИЕ!

Зарядка батареи возможна при температуре окружающей среды от 0 °С до +40 °С. Запрещается заряжать батарею при отрицательной температуре окружающей среды.

ПРИМЕЧАНИЕ. Не забудьте отключить зарядное устройство по завершении зарядки.



Ваш инструмент оборудован литий-ионной аккумуляторной батареей, не имеющей эффекта памяти. Батареи такого типа допускают подзарядку.

Храните батарею заряженной при температуре не ниже 0 °С.

**ПРИМЕЧАНИЕ.** Новая аккумуляторная батарея может достигнуть своей номинальной емкости по истечении двух-трех полных циклов заряд-разряд.

Уровень заряда аккумуляторной батареи можно оценить при помощи индикатора (11, рис. 1), расположенного на корпусе батареи. Индикатор включается при нажатии на кнопку, расположенную рядом с индикатором. Свечение трех элементов индикатора свидетельствует о полном заряде аккумулятора, одного – о заряде порядка 30% и скорой необходимости зарядить аккумулятор.

## Установка и снятие аккумуляторной батареи

Перед снятием или установкой батареи на инструмент, а также перед транспортировкой и хранением установите выключатель 8 (рис. 1) в положение «Выключено» во избежание случайного включения секатора.



### ВНИМАНИЕ!

Перед установкой аккумуляторной батареи на инструмент убедитесь, что курковый выключатель 5 (рис. 1) перемещается без заеданий и при отпускании возвращается в исходное положение.



### ВНИМАНИЕ!

Никогда не подключайте к инструменту аккумуляторные батареи отличной от оригинальной конструкции или другого типа. Применение батарей, не предназначенных для данной модели инструмента, может привести к выходу из строя как инструмента, так и батареи.

## Установка

Присоедините заряженную аккумуляторную батарею к инструменту, перемещая ее по направляющим разъема до щелчка. Убедитесь, что батарея надежно зафиксирована и не шатается.

Не прилагайте чрезмерных усилий при установке батареи. Если батарея не устанавливается на инструмент без значительных усилий, это может быть признаком ее повреждения или несоответствия данному типу или модели инструмента.

## Снятие

Для снятия батареи нажмите клавишу фиксатора 9 (рис. 1) и сдвиньте батарею по направляющим до полного отделения ее от корпуса изделия.

## Включение

Чтобы включить инструмент, выполните следующие действия:

1. Установите аккумулятор.
2. Снимите защитный чехол с режущего узла.
3. Переведите выключатель питания 8 (рис. 1) в положение «Включено» / «I». Включение инструмента сопровождается коротким звуковым сигналом. В случае отсутствия звукового сигнала проверьте уровень заряда аккумуляторной батареи и правильность ее установки.
4. Для перевода секатора в состояние готовности к работе дважды нажмите на курковый выключатель 5 (рис. 1 и рис. 2), прозвучат два коротких звуковых сигнала, и подвижное лезвие переместится в верхнее положение (лезвия режущего узла разомкнутся). Секатор готов к работе.



Рис. 2

## Работа

Для выполнения реза поместите ветвь между лезвиями и однократно нажмите курковый выключатель 5 (рис. 1 и рис. 2) до упора. Подвижное лезвие совершит один рабочий ход, и режущий узел вернется в открытое состояние. При неполном нажатии на курковый выключатель подвижное лезвие совершает неполный рабочий ход и возвращается в исходное (открытое) положение. При удержании куркового выключателя в нажатом положении до 2 секунд подвижное лезвие остается в нижней точке рабочего хода (лезвия сомкнуты), при отпускании куркового выключателя режущий узел возвращается в состояние готовности (лезвия разомкнуты).

### Рекомендации по работе с секатором

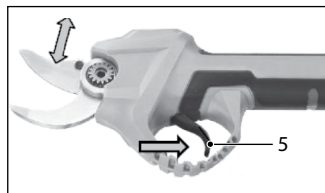

#### ВНИМАНИЕ!

Всегда держите инструмент крепко. Сохраняйте устойчивую позу, твердо стойте на ногах.



#### ВНИМАНИЕ!

Не приближайте никакие части тела к лезвиям секатора во время работы.



#### ВНИМАНИЕ!

Запрещается работать электроинструментом в состоянии алкогольного опьянения или под воздействием сильнодействующих лекарственных средств.

Срезайте ветви одну за другой. Максимальная толщина ветвей, которые можно обрезать этим секатором, составляет около 30 мм. Не перегружайте инструмент, срезая слишком толстые сухие ветви. При срезании сухих ветвей учитывайте возможность выброса из зоны резания щепок и мелких фрагментов древесины, которые могут попасть в лицо или глаза. Используйте защитные щитки и/или очки. При срезании ветвей толщиной более 10 мм рекомендуется располагать лезвие под углом к волокнам древесины для снижения усилия реза. Всегда используйте инструмент исключительно по назначению – для среза ветвей растений. Не используйте секатор для перекусывания металлической проволоки или проводов, такое использование приведет к повреждению лезвий секатора и привода режущего узла.



#### ВНИМАНИЕ!

Если лезвие застряло в ветви во время работы, не выкручивайте лезвие с силой. В этой ситуации выключите инструмент и осторожно вытяните лезвие из древесины. В противном случае лезвие и механизм режущего узла могут быть повреждены.

### По окончании работы

1. Закройте режущий узел (переведите лезвия в сомкнутое положение) для обеспечения безопасности хранения и транспортировки. Для этого нажмите на курковый выключатель 5 (рис. 1 и рис. 2) и удерживайте его в течение 3...5 секунд, прозвучат два коротких звуковых сигнала, и лезвия сомкнутся. Отпустите курковый выключатель, режущий узел останется в закрытом состоянии (лезвия сомкнуты).
2. Переведите выключатель питания 8 (рис. 1) в положение «Выключено» / «0». Выключение инструмента сопровождается длинным звуковым сигналом.
3. Установите защитный чехол 4 (рис. 1, рис. 3) на лезвие секатора, как на рисунке ниже.



Рис. 3

4. Снимите аккумуляторную батарею.

**ВНИМАНИЕ!**

Снимайте аккумулятор, если секатор не используется. В противном случае заряд аккумулятора со временем может уменьшиться.

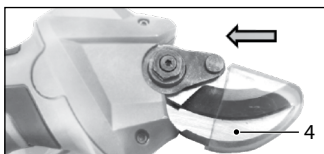
**Дополнительные функции****Функция предотвращения случайного повторного запуска**

При окончании заряда или при отключении аккумуляторной батареи во время работы для предотвращения неожиданного повторного включения устройство имеет предохранительную функцию. При повторном подключении аккумуляторной батареи прозвучит короткий звуковой сигнал и устройство перейдет в защищенный режим.

Для выхода из защищенного режима дважды нажмите на курковый выключатель 5 (рис. 1), прозвучат два коротких звуковых сигнала, и секатор перейдет в рабочий режим.

**Функция автоматического отключения**

По соображениям безопасности инструмент автоматически переходит в режим отключения, если его не использовать в течение определенного периода времени.

Примерно через 10 минут инструмент автоматически переходит в режим отключения, о чем свидетельствует один короткий звуковой сигнал, при этом лезвия остаются разомкнутыми, а нажатие куркового выключателя не приведет к срабатыванию механизма.

Для выхода из режима автоматического отключения переведите выключатель питания 8 (рис. 1) в положение «Выключено»/ «0», через секунду верните выключатель в положение «Включено»/ «I», прозвучит один короткий звуковой сигнал, затем дважды нажмите на курковый выключатель 5 (рис. 1), прозвучат два коротких звуковых сигнала, при этом лезвия режущего узла останутся в разомкнутом положении – секатор готов к работе. Будьте осторожны – следующее нажатие на курковый выключатель приведет к рабочему ходу лезвий.

**ТЕХНИЧЕСКОЕ ОБСЛУЖИВАНИЕ****ВНИМАНИЕ!**

Перед началом работ по чистке, обслуживанию и настройке убедитесь, что инструмент выключен, а аккумуляторная батарея отсоединена.

**ВНИМАНИЕ!**

Работая с лезвием, надевайте защитные перчатки. В противном случае это может привести к травмам.

Проведение своевременного технического обслуживания позволит продлить срок службы инструмента и увеличить эффективность работы. Техническое обслуживание устройства, за исключением упомянутых здесь операций, должно производиться квалифицированным персоналом в авторизованных сервисных центрах.

Если вы заметили снижение эффективности инструмента, посторонний шум или запах, то необходимо обратиться в авторизованный центр технического обслуживания для своевременной диагностики и ремонта.

**Очистка****ВНИМАНИЕ!**

Запрещается использовать воду и другие жидкости для очистки.

Соблюдайте осторожность при очистке инструмента. Всегда используйте защитные перчатки. Выключите устройство. Отсоедините аккумуляторную батарею. Очистите инструмент, удалив пыль и загрязнения щеткой или сухой тканью.



#### ВНИМАНИЕ!

Никогда не используйте бензин, растворитель, спирт и другие агрессивные жидкости. Это может вызвать обесцвечивание или деформацию материала корпуса инструмента.

По окончании чистки нанесите машинное масло на кромку лезвия и шарнирную часть режущего узла. Убедитесь в достаточном количестве смазки, отсутствие смазки приведет к увеличению усилия реза и ускоренному разряду аккумуляторной батареи.



Рис. 4

## Правка лезвий

Целью правки лезвий является устранение мелких повреждений, заусенцев и замятостей на режущих кромках, образовавшихся в процессе эксплуатации. Во избежание нарушения геометрии лезвий и снижения эффективности работы не рекомендуется осуществлять переточку лезвий в бытовых условиях. Лезвия со значительными повреждениями подлежат замене на новые.

Правку лезвий рекомендуется проводить с использованием надфиля с мелкой насечкой или алмазного надфиля, имеющих плоскую и полукруглую рабочие поверхности.

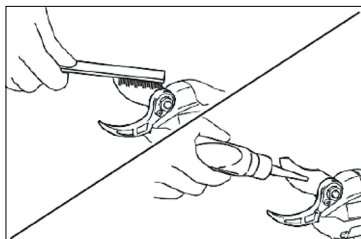
Перед правкой лезвий переведите секатор в рабочий режим (лезвия режущего узла разомкнуты), переведите выключатель питания 8 (рис. 1) в положение «Выключено»/ «0» и снимите аккумуляторную батарею.

**Внимание!** Выполнение операции правки на включенном секаторе с установленной аккумуляторной батареей может привести к серьезной травме и поломке секатора.

### Верхнее (подвижное) лезвие

1. Приложите плоскую поверхность надфиля к внешней грани лезвия таким образом, чтобы плоскость надфиля максимально совпала с поверхностью внешней грани лезвия. Проведите надфилем по всей длине лезвия с небольшим постоянным нажимом, чтобы снять выступающие фрагменты и заусенцы на обрабатываемой грани лезвия. Не допускайте образования впадин и канавок на лезвии.



Рис. 5



Рис. 6

2. Приложите плоскую поверхность надфиля к противоположной стороне лезвия так, чтобы рабочая плоскость надфиля максимально совпала с плоскостью внутренней грани лезвия. Проведите надфилем по всей длине лезвия с небольшим постоянным нажимом, чтобы снять выступающие фрагменты и заусенцы на обрабатываемой грани лезвия. Не допускайте образования впадин и канавок на лезвии.

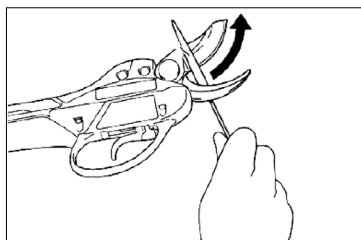
### Нижнее (неподвижное) лезвие

1. Приложите полукруглую поверхность надфиля к внешней грани неподвижной режущей кромки. Проведите надфилем по всей длине лезвия с небольшим постоянным нажимом, чтобы снять выступающие фрагменты и заусенцы на обрабатываемой грани лезвия. Не допускайте образования впадин и канавок на лезвии.
2. Приложите плоскую поверхность надфиля к противоположной стороне неподвижного лезвия так, чтобы рабочая плоскость надфиля максимально совпала с плоскостью внутренней грани лезвия. Проведите надфилем по всей длине лезвия с небольшим постоянным нажимом, чтобы снять выступающие фрагменты и заусенцы на обрабатываемой грани лезвия. Не допускайте образования впадин и канавок на лезвии.

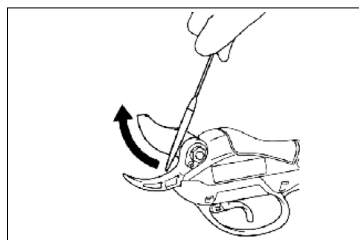

Рис. 7



Рис. 8

### Замена подвижного лезвия

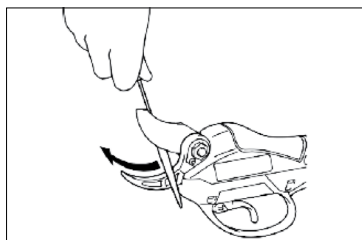
Перед заменой лезвия переведите секатор в рабочий режим (лезвия режущего узла разомкнуты), переведите выключатель питания 8 (рис. 1) в положение «Выключено»/ «0» и снимите аккумуляторную батарею.

Чтобы снять верхнее лезвие секатора, выполните следующие действия:

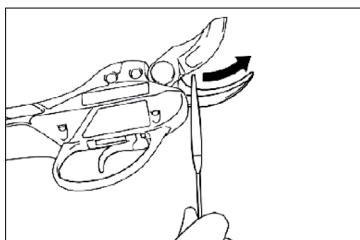
1. Выкрутите винт с шестигранным шлицем 1 (рис. 9), вращая его против часовой стрелки шестигранным ключом размером 2,5 мм, входящим в комплект. Будьте аккуратны, не допускайте срыва шестигранного шлица, винт при сборке установлен с использованием фиксатора резьбовых соединений.
2. Снимите гайку 3 (рис. 9) крепления лезвий с помощью гаечного ключа с размером зева 13 мм или торцевого ключа, входящего в комплект. Учитывайте, что для откручивания гайки может понадобиться значительное усилие – гайка при сборке установлена с использованием фиксатора резьбовых соединений.
3. Снимите шайбу 5 (рис. 9).



Рис. 9

1. Винт с шестигранным шлицем
2. Шестигранный ключ 2,5 мм
3. Гайка крепления лезвия
4. Ключ гаечный
5. Шайба
6. Подвижное лезвие
7. Неподвижное лезвие

4. Открутите два винта 1 (рис. 10) с помощью шестигранного ключа, вращая их против часовой стрелки. Снимите защитную крышку 3 (рис. 10). Снимите подвижную часть режущего узла (зубчатый сектор и подвижное лезвие) в сборе.
5. Снимите стопорное кольцо 4 (рис. 10) штифта, соединяющего зубчатый сектор и подвижное лезвие, и разъедините детали.
6. Замените подвижное лезвие секатора на новое.

1. Винт крепления крышки
2. Шестигранный ключ
3. Защитная крышка
4. Стопорное кольцо
5. Зубчатый сектор

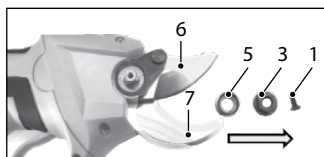
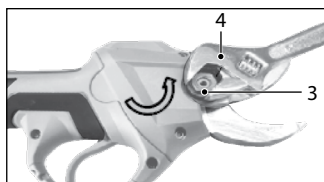

Рис. 10

**ВНИМАНИЕ!**

Используйте только оригинальное лезвие, поставляемое в комплекте с секатором или приобретенное в авторизованном сервисном центре. Использование любых других лезвий может привести к травмам пользователя и повреждению инструмента.

Установите новое подвижное лезвие и соберите устройство, выполнив указанные выше действия в обратном порядке. При сборке обратите внимание на следующие моменты:

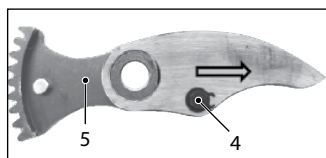
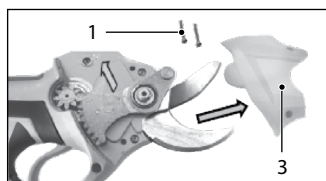
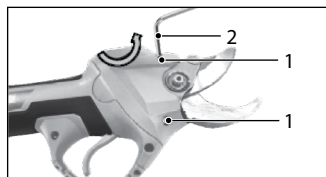
1. Нанесите машинное смазочное масло на лезвие секатора, ось подвижного лезвия и пропитайте маслом фетровую вставку у основания оси лезвия.
2. Установите зубчатый сектор в сборе с лезвием в любое удобное положение на оси лезвия таким образом, чтобы зубчатый сектор находился в зацеплении с приводной шестерней механизма. При включении устройства сектор займет нужное положение автоматически.
3. Убедитесь, что все резьбовые соединения и винты крепления надежно затянуты. После установки лезвия отрегулируйте зазор между лезвиями. (См. «Регулировка зазора лезвия».)

**Регулировка зазора лезвия**

После замены лезвия или через 10-15 часов работы отрегулируйте зазор между лезвиями следующим образом.

1. Переведите секатор в рабочий режим (лезвия режущего узла разомкнуты), переведите выключатель питания 8 (рис. 1) в положение «Выключено»/«0» и снимите аккумуляторную батарею.
2. Ослабьте винт с шестигранным шлицем (3 на рис. 1, 1 на рис. 9), вращая его против часовой стрелки шестигранным ключом размером 2,5 мм.
3. Отрегулируйте зазор между лезвиями, вращая гайку 3 (рис. 9) таким образом, чтобы он был минимальным, но лезвия сохраняли подвижность относительно друг друга.
4. Затяните винт с шестигранным шлицем (3 на рис. 1, 1 на рис. 9).
5. Проверьте корректность работы режущего узла. При холостом ходе лезвие должно двигаться плавно, без заеданий.

**Внимание!** Слишком сильно стянутые между собой лезвия приводят к перегрузке двигателя и скорому разряду аккумуляторной батареи, большой зазор между лезвиями приводит к замятию разрезаемого материала (ветви).

Для поддержания безопасности и надежности работы секатора ремонт, любое другое обслуживание или регулировка должны выполняться авторизованными сервисными центрами Denzel, исключительно с использованием оригинальных запасных частей.

## ВОЗМОЖНЫЕ НЕИСПРАВНОСТИ И СПОСОБЫ ИХ УСТРАНЕНИЯ

Неисправность	Причина	Способ устранения
Лезвие не двигается после нажатия куркового выключателя.	Разряжена аккумуляторная батарея.	Зарядите батарею.
	Лезвия секатора заблокированы.	Разблокируйте секатор, выполнив действия, описанные в разделах «Включение» и «Дополнительные функции».
	Неисправен курковый переключатель.	Обратитесь в сервисный центр.
Срез ветки неровный.	Слишком большой зазор между лезвиями.	Отрегулируйте зазор.
	Лезвия секатора изношены.	Замените лезвия секатора.
Батарея не заряжается, индикатор зарядного устройства светится.	Неисправна аккумуляторная батарея.	Замените батарею.
Батарея не заряжается, индикатор зарядного устройства не светится.	Неисправность зарядного устройства.	Обратитесь в сервисный центр или замените зарядное устройство.

Техническое обслуживание следует проводить в специализированных сервисных центрах. Список сервисных центров представлен на сайте <http://ipsremont.ru/kontakty/>.

### Перечень критических отказов

- не использовать при сильном искрении;
- не использовать при появлении сильной вибрации;
- не использовать при появлении дыма непосредственно из корпуса изделия.

### Возможные ошибочные действия персонала

- не использовать с поврежденными лезвиями;
- не использовать на открытом пространстве во время дождя;
- не включать при попадании воды в корпус.

### Критерии предельных состояний

- поврежден корпус изделия;
- поврежден корпус аккумуляторной батареи.

## ХРАНЕНИЕ

Во время назначенного срока службы храните инструмент в сухом отапливаемом помещении. Рекомендуемая температура хранения от 0 °С до + 40 °С. Инструмент храните в фирменной упаковке и с установленным защитным кожухом. Аккумуляторные батареи храните в заряженном состоянии отдельно от инструмента.

## ТРАНСПОРТИРОВКА

Изделие можно транспортировать любым видом закрытого транспорта в упаковке производителя или без нее, с защитой изделия от механических повреждений, атмосферных осадков, воздействия химических активных веществ и обязательным соблюдением мер предосторожности при перевозке хрупких грузов, что соответствует условиям перевозки 8 по ГОСТ 15150–89.

## ГАРАНТИЙНЫЕ ОБЯЗАТЕЛЬСТВА

На изделие распространяется гарантия производителя.

Период гарантийного обслуживания указан в гарантийном талоне и исчисляется с момента продажи.

Правила гарантийного обслуживания приведены в гарантийном талоне.

## СРОК СЛУЖБЫ

Средний срок службы изделия при условии соблюдения потребителем правил эксплуатации составляет 3 года.

## УТИЛИЗАЦИЯ

Инструмент, выработавший назначенный срок службы, подлежит утилизации в соответствии с правилами, установленными природоохранным и иным законодательством страны, в которой он эксплуатируется.

## ДАТА ИЗГОТОВЛЕНИЯ

YYMM-XXXX  
 1            2

1. Дата изготовления в формате год/месяц.

2. Номер партии.

Дата изготовления указана на изделии.

## ИМПОРТЕР

Импортер/лицо, уполномоченное изготовителем, и продавец в РФ: ООО «МИР ИНСТРУМЕНТА», 142700, РФ, МО, г. Видное, ул. Радиальная 3-я, д. 8, пом. 1-Н, ком. 2; в РК: ТОО «Мир инструмента-Алматы», РК, Алматинская обл., Карасайский р-н, Ельтайский с/о, с. Береке. Телефон: +7 (495) 234-41-30.

Изготовитель: Ningbo Liangye Electric Appliances Co., Ltd Qianhouchen Village Yunlong Town, Ningbo City, China.

Сделано в Китае.

Изделие соответствует требованиям следующих нормативных документов:

ТР ТС 010/2011 «О безопасности машин и оборудования»;

ТР ТС 020/2011 «Электромагнитная совместимость технических средств»;

ТР ТС 004/2011 «О безопасности низковольтного оборудования»;

ТР ТС 037/2016 «Об ограничении применения опасных веществ

в изделиях электротехники и радиоэлектроники».



# Гарантийный талон

срок гарантии 36 месяцев

**ВНИМАНИЕ!**

**Пожалуйста, требуйте от продавца полностью заполнить все поля гарантийного талона.**

Наименование изделия:

Серийный номер:

Дата продажи:

Наименование и адрес торговой организации:

Изделие проверено в присутствии потребителя:

Печать торговой организации и подпись продавца:

Благодарим вас за приобретение нашей продукции. Фирма-изготовитель предоставляет на приобретенное вами изделие настоящую гарантию сроком на 36 месяцев со дня продажи.

**ВНИМАНИЕ! ИЗДЕЛИЕ В ГАРАНТИЙНУЮ МАСТЕРСКУЮ СДАЕТСЯ В ЧИСТОМ ВИДЕ.**

## Гарантийные обязательства компании ООО «МИР ИНСТРУМЕНТА»

При покупке изделия требуйте проверки его комплектности и исправности в вашем присутствии, инструкцию по эксплуатации на русском языке и заполненный гарантийный талон.

Перед началом работы с данным изделием следует внимательно ознакомиться с инструкцией по эксплуатации. Все условия гарантии соответствуют действующему законодательству РФ.

Гарантийный срок на данное изделие составляет 36 месяцев и исчисляется со дня продажи конечному потребителю.

На аккумуляторные батареи, входящие в комплект поставки инструмента, а также на продающиеся отдельно гарантийный срок составляет 12 месяцев.

В случае устранения недостатков товара гарантийный срок на него продлевается на период, в течение которого товар находился в ремонте. Указанный период исчисляется со дня обращения потребителя с требованием об устранении недостатков товара до дня выдачи его по окончании ремонта.

Гарантийные обязательства распространяются только на неисправности, выявленные в течение гарантийного срока и обусловленные производственными или конструктивными факторами.

### Гарантия не распространяется:

- Если детали были подвержены рабочему и другим видам естественного износа, а также при неисправности инструмента, вызванной данными видами износа.
- На неисправности инструмента, вызванные несоблюдением инструкций по эксплуатации или произошедшие в результате использования инструмента не по назначению, во время использования при неблагоприятных условиях окружающей среды, ненадлежащих производственных условиях, вследствие перегрузок или недостаточного, ненадлежащего технического обслуживания или ухода, в том числе при засорении топливной системы, самостоятельной регулировке карбюратора, работе при пониженном или повышенном напряжении питающей сети.
- При использовании изделия в условиях высокой интенсивности работ и сверхтяжелых нагрузок. К безусловным признакам перегрузки изделия относятся, помимо прочего, появление цветов побелости, деформация или оплавление деталей и узлов изделия, потемнение или обугливание изоляции проводов под воздействием высокой температуры, коробление деталей и корпуса двигателя.
- На механические повреждения (трещины, сколы и т.д.) и повреждения, вызванные воздействием агрессивных сред, высокой влажности и высоких температур, попаданием инородных предметов в вентиляционные отверстия электроинструмента, а также повреждения, наступившие вследствие коррозии металлических частей и неправильного хранения.
- На естественный износ принадлежностей, быстроизнашивающихся частей и расходных материалов, таких как свечи зажигания, ручные стартеры ДВС, фильтры, приводные ремни, направляющие ролики, резиновые амортизаторы, уплотнители, прокладки, сальники, манжеты и другие РТИ, шины колес, защитные кожухи, пыльные цепи, пыльные шины, ведущие и ведомые звездочки, крыльчатки насосов, лески и головки для триммера, кабели питания, сварочные кабели, зажимы массы и электрододержатели, шланги, моечные пистолеты, форсунки, пенокомплекты, цанги, патроны, подошвы, угловые щетки, стволы перфораторов, ножи, пилки, абразивы, сверла, буры и т.п.
- При наличии следов вскрытия, ремонта или модификации инструмента вне уполномоченного сервисного центра.
- На повреждения и дефекты, вызванные неблагоприятными атмосферными и иными внешними воздействиями на изделие, такими как дождь, снег, повышенная влажность, нагрев, агрессивные среды, стихийное бедствие.
- В случае использования принадлежностей, расходных материалов и запасных частей, ГСМ, не рекомендованных производителем.
- На профилактическое и техническое обслуживание изделия, например: регулировку, чистку, смазку, замену расходных материалов и другие виды работ, не связанные с производственным дефектом.

Средний срок службы изделия – 5 лет.

Устранение неисправностей, признанных как гарантийный случай, осуществляется на выбор компании посредством ремонта или замены неисправного инструмента на новый (возможно, на модель следующего поколения). Замененные инструменты и детали переходят в собственность компании.

Гарантийные претензии принимаются в течение гарантийного срока. Для этого необходимо предъявить или отправить неисправный инструмент в сервисный центр (адреса и контактные данные указаны на сайте [ipsremont.ru](http://ipsremont.ru)) или в торговую точку по месту приобретения товара, приложив заполненный гарантийный талон, подтверждающий дату покупки товара и его наименование. Инструмент, направленный в торговую точку или в сервисный центр в частично или полностью разобранном виде, под действие гарантии не подпадает. Все риски по пересылке инструмента в торговую точку или в сервисный центр несет владелец инструмента. Другие претензии, кроме упомянутого права на бесплатное устранение недостатков инструмента, под действие гарантии не подпадают.

С уважением, компания ООО «МИР ИНСТРУМЕНТА»

Изделие проверялось в моем присутствии, исправно, укомплектовано, внешний вид без повреждений. Всю необходимую для использования данного изделия информацию и руководство от продавца получил, с условиями гарантии ознакомлен и согласен, правильность заполнения гарантийного талона проверил.

\_\_\_\_\_ Подпись покупателя

**Адреса и телефоны сервисных центров вы можете найти на сайте [www.ipsremont.ru](http://www.ipsremont.ru) или уточнить в филиалах компании ООО «МИР ИНСТРУМЕНТА». Адреса и телефоны филиалов указаны на официальном сайте компании ООО «МИР ИНСТРУМЕНТА» [www.instrument.ru](http://www.instrument.ru).**

Заполняется сервисным центром

Сервисный наряд № Дата поступления Дата выдачи Наименование сервиса Исполнитель Ф.И.О.  

Печать сервисного центра и подпись ответственного лица

МП

Заполняется продавцом

Наименование изделия Серийный номер Дата продажи 

МП

Печать торговой организации

Заполняется сервисным центром

Сервисный наряд № Дата поступления Дата выдачи Наименование сервиса Исполнитель Ф.И.О.  

Печать сервисного центра и подпись ответственного лица

МП

Заполняется продавцом

Наименование изделия Серийный номер Дата продажи 

МП

Печать торговой организации

Заполняется сервисным центром

Сервисный наряд № Дата поступления Дата выдачи Наименование сервиса Исполнитель Ф.И.О.  

Печать сервисного центра и подпись ответственного лица

МП

Заполняется продавцом

Наименование изделия Серийный номер Дата продажи 

МП

Печать торговой организации

Заполняется сервисным центром

Сервисный наряд №

Дата поступления

Дата выдачи

Наименование сервиса

Исполнитель Ф.И.О.

Контактная информация пользователя

Ф.И.О.:

Адрес:

Телефон:

Подпись покупателя \_\_\_\_\_ МП



---

---

---

---

---

---

---

---

---

---



Заполняется сервисным центром

Сервисный наряд №

Дата поступления

Дата выдачи

Наименование сервиса

Исполнитель Ф.И.О.

Контактная информация пользователя

Ф.И.О.:

Адрес:

Телефон:

Подпись покупателя \_\_\_\_\_ МП



---

---

---

---

---

---

---

---

---

---



Заполняется сервисным центром

Сервисный наряд №

Дата поступления

Дата выдачи

Наименование сервиса

Исполнитель Ф.И.О.

Контактная информация пользователя

Ф.И.О.:

Адрес:

Телефон:

Подпись покупателя \_\_\_\_\_ МП



---

---

---

---

---

---

---

---

---

---